



PAPER CODE : PL-1 (SHIFT – 1)

Question Booklet No.

Series Code :
सरीज़ कोड :

A

Write this code in OMR Answer Sheet.
इस कोड को OMR आन्सर शीट में अंकित करें।

1. Roll No./ रोल नं.				2. OMR Answer Sheet No./ ओ.एम.आर. आन्सर शीट क्रमांक			
* 3. Candidate's Name/ अभ्यर्थी का नाम				* 4. मैंने पृष्ठ भाग पर दिये गये सभी निर्देशों को पढ़ लिया है।			
				Candidate's Signature/ अभ्यर्थी के हस्ताक्षर			
* As per Application Form./ जैसा आवेदन पत्र में अंकित किया है।							
Invigilators' Signature/ वीक्षकों के हस्ताक्षर		(i)			(ii)		
S. No. 1, 2, 3 and 4 are to be filled by the Candidate himself. क्रमांक 1, 2, 3 व 4 की पूर्ति स्वयं अभ्यर्थी द्वारा की जानी है।				No. of Pages in Question Booklet / प्रश्न पुस्तिका में कुल पृष्ठ : 96			

There are 150 objective multiple choice questions in this paper. This Question Booklet is made up of the following five Sections : Section – I, II, III, IV and V of 30 – 30 questions each. The candidate has to attempt all Sections. Each question is of one mark. No marks will be deducted for wrong answers. For unattempted questions kindly see Point Number 4 of important instructions given on last page.

इस प्रश्न-पत्र में कुल 150 वस्तुनिष्ठ बहुचयनात्मक प्रश्न हैं। प्रश्न-पत्र कुल पाँच खण्डों में विभाजित है तथा सभी खण्ड करना अनिवार्य है। प्रत्येक खण्ड-I, II, III, IV तथा V में 30 – 30 प्रश्न हैं तथा प्रत्येक प्रश्न 1 अंक का है। गलत उत्तर के लिये कोई अंक काटे नहीं जायेंगे। अनुत्तरित प्रश्नों के सम्बन्ध में पुस्तिका के अंतिम पृष्ठ पर दिये गये महत्वपूर्ण निर्देशों में क्रम संख्या 4 देखें।

PAPER CODE : PL-1 (SHIFT – 1)

Total Questions : 150

Time Period : 2.30 Hours

Maximum Marks : 150

Sections	Contents	No. of Questions	Question Nos.		Page Nos.	
			From	To	From	To
(I)	Child Development and Pedagogy	30	1	30	3	12
(II)	Language-I (Only One Language) As selected by the candidate as medium of instruction in the Online Application Form as Language-I from the Languages given below :	30	31	60		
	Hindi	30	31	60	13	18
	English	30	31	60	19	22
	Sanskrit	30	31	60	23	26
	Urdu	30	31	60	27	32
	Sindhi	30	31	60	33	36
	Punjabi	30	31	60	37	40
	Gujarati	30	31	60	41	44
(III)	Language-II (Only One Language) As selected by the candidate as Language-II (other than the Language-I) in the Online Application Form from the Languages given below :	30	61	90		
	Hindi	30	61	90	45	48
	English	30	61	90	49	52
	Sanskrit	30	61	90	53	56
	Urdu	30	61	90	57	60
	Sindhi	30	61	90	61	64
	Punjabi	30	61	90	65	68
	Gujarati	30	61	90	69	72
(IV)	Mathematics	30	91	120	73	80
(V)	Environmental Studies	30	121	150	81	90

Note : In Sections II and III, a candidate has to attempt the questions of Languages compulsorily, selected as Language-I and Language-II in the Online Application Form. For Hindi version of the above Table and Note refer to Page No. 2

Read the instructions in English and Hindi at Page No. 96, last page of this Question Booklet.

PL-1 A



(1)



PAPER CODE : PL-1 (SHIFT – 1)

कुल प्रश्न : 150

समयावधि : 2.30 घण्टे

पूर्णांक : 150

खण्ड	विषय-सामग्री	कुल प्रश्न संख्या	प्रश्न संख्या		पृष्ठ संख्या	
			से	तक	से	तक
(I)	बाल-विकास एवं शिक्षण विधियाँ	30	1	30	3	12
(II)	भाषा-I (केवल एक भाषा) अभ्यर्थी द्वारा चयनित अनुदेशन के माध्यम की भाषा जो निम्नलिखित भाषाओं में से भाषा-I के रूप में ऑनलाइन आवेदन पत्र में अंकित की है :	30	31	60		
	हिन्दी	30	31	60	13	18
	अंग्रेजी	30	31	60	19	22
	संस्कृत	30	31	60	23	26
	उर्दू	30	31	60	27	32
	सिंधी	30	31	60	33	36
	पंजाबी	30	31	60	37	40
	गुजराती	30	31	60	41	44
(III)	भाषा-II (केवल एक भाषा) अभ्यर्थी द्वारा ऑनलाइन आवेदन पत्र में चयनित भाषा-II जो भाषा-I से भिन्न होगी तथा जिसका चयन निम्नलिखित भाषाओं में से किया गया है :	30	61	90		
	हिन्दी	30	61	90	45	48
	अंग्रेजी	30	61	90	49	52
	संस्कृत	30	61	90	53	56
	उर्दू	30	61	90	57	60
	सिंधी	30	61	90	61	64
	पंजाबी	30	61	90	65	68
	गुजराती	30	61	90	69	72
(IV)	गणित	30	91	120	73	80
(V)	पर्यावरण अध्ययन	30	121	150	81	90

नोट : अभ्यर्थी द्वारा खण्ड-II एवं III में ऑनलाइन आवेदन पत्र में जिस भाषा का चयन भाषा-I एवं भाषा-II के रूप में किया है उसी भाषा के प्रश्न करना अनिवार्य हैं।

इस प्रश्न-पुस्तिका के अंतिम पृष्ठ संख्या 96 पर अंग्रेजी तथा हिन्दी में दिये हुए निर्देश को पढ़ें।



SECTION – I

खण्ड – I

CHILD DEVELOPMENT AND PEDAGOGY

बाल विकास एवं शिक्षण विधियाँ

There are 30 questions in all in this Section.

All questions are compulsory.

इस खण्ड में कुल 30 प्रश्न हैं ।

सभी प्रश्न अनिवार्य हैं ।

1. In Hull's formula for effective reaction potential, which symbol represents reaction inhibition ?

(A) sHr (B) D (C) V (D) Ir

हल के प्रभावी प्रतिक्रिया संभाव्यता सूत्र में प्रतिक्रिया निषेध का प्रतीक क्या है ?

(A) sHr (B) D (C) V (D) Ir

2. How does Gardner suggest Schools should implement the theory of multiple intelligences ?

(A) Focus solely on linguistic and logical mathematical intelligence
(B) Train teachers to present lessons using diverse methods like art, music and role play
(C) Standardize IQ testing to identify intelligence types
(D) Limit the teaching methods to traditional classroom approaches



गार्डनर के अनुसार बहुबुद्धि सिद्धान्त को विद्यालयों में किस प्रकार लागू करना चाहिए ?

(A) केवल भाषाई और तार्किक गणितीय बुद्धिमत्ता पर ध्यान करके
(B) शिक्षकों को कला, संगीत और भूमिका-अभिनय जैसे विविध तरीकों का उपयोग करके पाठ पढ़ाने के लिए प्रशिक्षित करके
(C) बुद्धिमत्ता प्रकार की पहचान के लिये IQ परीक्षण को मानकीकृत करके
(D) शिक्षण विधियों को पारंपरिक कक्षा के दृष्टिकोण तक सीमित करके



3. What is the term for adopting someone else's behavior or personality traits as one's own ?

(A) Sublimation (B) Identification
(C) Projection (D) Compensation

किसी अन्य के व्यवहार या व्यक्तित्व लक्षणों को स्वयं द्वारा अपनाने को क्या कहते हैं ?

(A) उदात्तीकरण (B) पहचान
(C) प्रक्षेपण (D) क्षतिपूर्ति





4. What is the primary feature of “Action Research” ?
- (A) It is a dynamic process
 (B) It is a theoretical process
 (C) It avoids problem solving approaches
 (D) It relies solely on self-evaluation

“क्रियात्मक अनुसंधान” की मुख्य विशेषता क्या है ?

- (A) यह एक गतिशील प्रक्रिया है
 (B) यह एक सैद्धान्तिक प्रक्रिया है
 (C) यह समस्या समाधान दृष्टिकोण से बचता है
 (D) यह केवल स्व-मूल्यांकन पर निर्भर करता है

5. What indicates difficulty in understanding or remembering what was read ?



- (A) Forgetting the book title
 (B) Inability to recall basic facts from reading
 (C) Reading with high fluency but low comprehension
 (D) Excessive note-taking



पढ़े गये पाठ को समझने या याद करने में कठिनाई का संकेत क्या है ?

- (A) पुस्तक का शीर्षक भूल जाना
 (B) पढ़े गये पाठ से मूल तथ्यों को याद रखने में असमर्थता
 (C) उच्च प्रवाह के साथ पढ़ना लेकिन कम समझना
 (D) अत्यधिक नोट्स बनाना

6. Which of the following is not included in the Guilford's three basic parameters of the structure of human intelligence ?

- (A) Specific factors
 (B) Contents
 (C) Products
 (D) Operations



निम्नलिखित में से कौन-सा गिलफोर्ड के मानव बुद्धि की संरचना के तीन बुनियादी मापदंडों में शामिल नहीं है ?

- (A) विशेष घटक
 (B) विषय वस्तु
 (C) उत्पाद
 (D) संचालन



7. What does the “Comprehensive” aspect of continuous and comprehensive evaluation focus on ?
- (A) Only academic subjects
(B) Holistic development, including cognitive, physical and socio-emotional aspects
(C) Focusing solely on co-curricular activities
(D) Limiting evaluation to classroom activities

सतत एवं व्यापक मूल्यांकन के अन्तर्गत “व्यापक” पहलू का मुख्य फोकस क्या है ?



- (A) केवल शैक्षणिक विषय
(B) समग्र विकास, जिसमें संज्ञानात्मक, शारीरिक और सामाजिक-भावनात्मक पहलू शामिल है
(C) केवल सह-शैक्षणिक गतिविधियों पर ध्यान केन्द्रित करना
(D) मूल्यांकन को कक्षा की गतिविधियों तक सीमित करना
8. What type of adjustment mechanism attributes frustration to external sources ?
- (A) Extrapunitive (B) Intropunitive
(C) Compensatory (D) Sublimation

कौन-सा समायोजन तंत्र हताशा को बाहरी स्रोतों पर थोपता है ?

- (A) बहिर्दण्डात्मक (B) अंतःदण्डात्मक
(C) प्रतिपूरक (D) उदात्तीकरण
9. According to Maslow’s hierarchy of needs, what is at the top of the hierarchy ?
- (A) Safety needs (B) Physiological needs
(C) Self-actualization (D) Self-esteem needs



मास्लो की आवश्यकता पदानुक्रम के अनुसार, पदानुक्रम के शीर्ष पर क्या होता है ?

- (A) सुरक्षा आवश्यकताएँ (B) शारीरिक आवश्यकताएँ
(C) आत्म साक्षात्कार (D) आत्म-सम्मान की आवश्यकताएँ
10. Which of the following is a characteristic of a backward child ?
- (A) Above average educational achievement
(B) Higher intellectual capabilities than peers
(C) Below average mental and educational age compared to peers
(D) Strong language skill



निम्नलिखित में से कौन-सी एक पिछड़े बालकों की विशेषता है ?

- (A) औसत से ऊपर की शैक्षिक उपलब्धि
(B) समवयस्क वर्ग से उच्च बौद्धिक क्षमताएँ
(C) औसत मानसिक और शैक्षिक आयु समवयस्क वर्ग से निम्न
(D) भाषा कौशल की निपुणता



11. What does the “basic potential and capability” of the learner include ?
- (A) Mastery over the subject matter
 - (B) Readiness and will power
 - (C) The inherent abilities and skills of the learner
 - (D) Adjustments with the teacher

अधिगमकर्ता की “मूलभूत क्षमता और योग्यता” में क्या शामिल है ?

- (A) विषय पर पूर्ण अधिकार
- (B) तत्परता और इच्छाशक्ति
- (C) शिक्षार्थी की अंतर्निहित क्षमताएँ और कौशल
- (D) शिक्षक के साथ समायोजन

12. Which is the primary factor in shaping behavior according to behaviorists learning theories of motivation ?

- (A) Instinct
- (B) Social interactions
- (C) Reinforcement
- (D) Cognitive skills



अभिप्रेरणा के व्यवहारवादी अधिगम सिद्धान्तों के अनुसार व्यवहार को आकार देने वाला प्रमुख कारक कौन-सा है ?

- (A) प्रवृत्तियाँ
- (B) सामाजिक अंतःक्रिया
- (C) पुनर्बलन
- (D) संज्ञानात्मक कौशल

13. Which of the following is not included in the concept of personality ?

- (A) Psychophysical system
- (B) Dynamic organization
- (C) Determination of unique adjustment to environment
- (D) Static organisation

व्यक्तित्व की संकल्पना में निम्नलिखित में से कौन-सा सम्मिलित नहीं है ?



- (A) मनोशारीरिक तंत्र
- (B) गत्यात्मक संगठन
- (C) वातावरण में अपूर्व समायोजन का निर्धारण
- (D) स्थिर संगठन



14. What is a key emotional challenge for disadvantaged children ?
- (A) Inferiority complex and negativity
 - (B) Overconfidence
 - (C) Hyperactivity
 - (D) Foresightedness



अलाभान्वित बच्चों के लिए मुख्य भावनात्मक चुनौती क्या है ?

- (A) हीनता ग्रंथि और नकारात्मकता
- (B) अति-आत्मविश्वास
- (C) अत्यधिक सक्रियता
- (D) दूरदर्शिता

15. What is the formula for calculating Educational Quotient (EQ) according to Burt ?

- (A) $CA \div EA \times 100$
- (B) $EA \div CA \times 100$
- (C) $CA \div EA$
- (D) $EA \div CA$

बर्ट के अनुसार शैक्षिक लब्धि (EQ) की गणना का सूत्र क्या है ?



- (A) $CA \div EA \times 100$
- (B) $EA \div CA \times 100$
- (C) $CA \div EA$
- (D) $EA \div CA$

16. Which ability develops during the pre-operational stage ?

- (A) Logical reasoning
- (B) Symbolic thinking
- (C) Concrete thinking
- (D) Hypothetical thinking

पूर्व-संक्रियात्मक अवस्था के दौरान कौन-सी क्षमता विकसित होती है ?



- (A) तार्किक तर्क
- (B) प्रतीकात्मक सोच
- (C) मूर्त चिन्तन
- (D) काल्पनिक सोच



17. What does the RTE Act state about teacher responsibilities for assessing students learning ?
- (A) Assess the learning ability of each child and provide additional instructions as needed
- (B) Focus only on completing the curriculum without assessing students abilities
- (C) Conduct assessments only at the end of the academic year
- (D) Limit interaction with students to classroom teaching



आर.टी.ई. अधिनियम छात्रों के सीखने के मूल्यांकन के लिए शिक्षकों की जिम्मेदारियों के बारे में क्या कहता है ?

- (A) प्रत्येक बच्चे की सीखने की क्षमता का मूल्यांकन करें और आवश्यकता के अनुसार अतिरिक्त निर्देश दें
- (B) छात्र क्षमताओं का मूल्यांकन किए बिना केवल पाठ्यक्रम पूरा करने पर ध्यान केंद्रित करें
- (C) केवल शैक्षणिक वर्ष के अंत में मूल्यांकन करें
- (D) छात्रों के साथ बातचीत को कक्षा शिक्षण तक सीमित रखें

18. Which one of the following is not a projective test method of personality measurement ?

- (A) Word Association Test (B) Thematic Apperception Test
- (C) Rating Scale (D) Sentence Completion Test

निम्नलिखित में से कौन-सी एक व्यक्तित्व मापन के प्रक्षेपण परीक्षण की विधि नहीं है ?

- (A) शब्द-साहचर्य परीक्षण (B) विषय-आत्मबोधन परीक्षण
- (C) रेटिंग मापनी (D) वाक्य पूर्ति परीक्षण

19. According to the principles of development, what does “Cephalocaudal Development” signify ?



- (A) Development proceeds from the lower body to the head
- (B) Development starts from the head and moves toward the feet
- (C) Development begins with the limbs and moves inward
- (D) Development has no specific directional sequence



विकास के सिद्धान्तों के अनुसार “मस्तकाधोमुखी विकास” (Cephalocaudal development) का क्या अर्थ है ?

- (A) विकास शरीर के निचले हिस्से से सिर की ओर बढ़ता है
- (B) विकास सिर से शुरू होता है और पैरों की ओर बढ़ता है
- (C) विकास अंगों से शुरू होता है और अंदर की ओर बढ़ता है
- (D) विकास का कोई विशिष्ट दिशा क्रम नहीं होता है



20. What is the primary focus of “child-centered pedagogy” as per NCF – 2005 ?
- (A) Memorization of textbook content
 (B) Giving importance to children’s experience, voices and active participation
 (C) Strict adherence to traditional methods
 (D) Encouraging competition among students



NCF – 2005 के अनुसार “बाल-केन्द्रित शिक्षण” का मुख्य फोकस क्या है ?

- (A) पाठ्यपुस्तक की सामग्री को याद करना
 (B) बच्चों के अनुभवों, आवाजों और सक्रिय भागीदारी को महत्व देना
 (C) पारंपरिक विधियों का सख्ती से पालन करना
 (D) छात्रों के बीच प्रतिस्पर्धा को बढ़ावा देना
21. What teaching method is suggested by students with ADHD to help them learn ?
- (A) Using only verbal instructions
 (B) Providing lengthy assignments
 (C) Avoiding use of any visual aids
 (D) Using lots of pictures and visual clues

ADHD वाले छात्रों की सीखने में मदद के लिए कौन-सा शिक्षण तरीका सुझाया गया है ?



- (A) केवल मौखिक निर्देशों का उपयोग करना
 (B) लंबे असाइनमेंट देना
 (C) किसी भी दृश्य सामग्री के उपयोग से बचना
 (D) बहुत सारी तस्वीरों और दृश्य संकेतों का उपयोग करना
22. What term did Bandura use to describe learning through observing other’s behaviour ?
- (A) Direct learning
 (B) Experiential learning
 (C) Vicarious learning
 (D) Cognitive learning



बंदुरा ने दूसरों के व्यवहार का अवलोकन करके सीखने को क्या नाम दिया ?

- (A) प्रत्यक्ष अधिगम
 (B) अनुभवजन्य अधिगम
 (C) स्थानापन्न अधिगम
 (D) संज्ञानात्मक अधिगम



23. Which type of imagination is classified under pragmatic imagination of James Drever ?
- (A) Practical and Theoretical
 (B) Aesthetic and Fantastic
 (C) Artistic and Creative
 (D) Constructive and Creative



जैम्स ड्रीवर के अनुसार परिणामवादी कल्पना को किस प्रकार की कल्पना में वर्गीकृत किया गया है ?

- (A) व्यावहारिक और सैद्धांतिक
 (B) सौंदर्यात्मक और अनोखी
 (C) कलात्मक और सृजनात्मक
 (D) संरचनात्मक और सृजनात्मक

24. Which mathematical model is used to describe the relationship between heredity and environment ?

- (A) Addition (B) Subtraction
 (C) Division (D) Multiplication



आनुवंशिकता और पर्यावरण के संबंध का वर्णन करने के लिए कौन-सा गणितीय मॉडल उपयोग किया जाता है ?

- (A) जोड़ (B) घटाव
 (C) भाग (D) गुणा

25. What does the NCERT's document "learning outcomes at elementary stage" state about purpose of learning outcomes ?

- (A) To promote uniform teaching methods across schools
 (B) To prioritize rote memorization of concepts
 (C) To ensure that students achieve age appropriate competencies
 (D) To focus exclusively on theoretical knowledge

एन.सी.ई.आर.टी. के दस्तावेज "प्रारंभिक स्तर पर सीखने के प्रतिफल" सीखने के प्रतिफलों के उद्देश्य के बारे में क्या कहता है ?



- (A) विद्यालयों में एक समान शिक्षण विधियों को बढ़ावा देना
 (B) अवधारणाओं को रटने की प्रवृत्ति को प्राथमिकता देना
 (C) यह सुनिश्चित करना कि छात्र आयु उपयुक्त दक्षताओं को प्राप्त करें
 (D) केवल सैद्धान्तिक ज्ञान पर ध्यान केन्द्रित करना



26. What is the main difference between growth and development ?
- (A) Growth refers to quantitative changes, while development includes both quantitative and qualitative changes
- (B) Growth is related to mental development only
- (C) Development stops at maturity
- (D) Growth and development are completely unrelated

वृद्धि और विकास के बीच मुख्य अंतर क्या है ?

- (A) वृद्धि मात्रात्मक परिवर्तनों को संदर्भित करता है, जबकि विकास मात्रात्मक और गुणात्मक दोनों परिवर्तनों को शामिल करता है
- (B) वृद्धि केवल मानसिक विकास से संबंधित है
- (C) विकास परिपक्वता पर रुक जाता है
- (D) वृद्धि और विकास पूर्णतः असंबंधित है

27. What is the correct explanation of 'individual differences' in psychology ? 

- (A) Variations or deviations among individuals in regards to a single or multiple characteristics
- (B) The resemblance among people of the same species
- (C) Similarities in emotional responses among individuals
- (D) Similarities in thoughts and behaviors among individuals



मनोविज्ञान में "व्यक्तिगत विभिन्नताओं" की सही व्याख्या क्या है ?

- (A) व्यक्तियों में एकल या अनेक विशेषताओं के संदर्भ में विविधताएँ या विचलन
- (B) एक ही प्रजाती के लोगों के बीच समानता
- (C) व्यक्तियों में भावनात्मक प्रतिक्रियाओं में समानता
- (D) व्यक्तियों में विचारों और व्यवहारों में समानता

28. Which theory emphasizes the influence of environmental contexts on private speech ?

- (A) Vygotsky's theory
- (B) Piaget's theory
- (C) Both theories equally
- (D) Neither theory



कौन-सा सिद्धान्त निजी भाषण पर पर्यावरणीय संदर्भों के प्रभाव को महत्व देता है ?

- (A) वाइगोत्स्की का सिद्धान्त
- (B) पियाजे का सिद्धान्त
- (C) दोनों सिद्धान्त समान रूप से
- (D) कोई भी सिद्धान्त नहीं



29. B.F. Skinner emphasized _____ between measurable behavior and stimuli to explain learning.
- (A) Fundamental analysis
 - (B) Functional analysis
 - (C) Basic analysis
 - (D) Language analysis



बी. एफ. स्कीनर ने अधिगम की व्याख्या करने के लिए मानवीय व्यवहार तथा उद्दीपकों के बीच _____ बल दिया है ।

- (A) आधारभूत विश्लेषण
- (B) कार्यात्मक विश्लेषण
- (C) मूलभूत विश्लेषण
- (D) भाषा विश्लेषण



30. What does 'monitoring' involve in metacognitive skills ?

- (A) Deciding how much time to give to a task
- (B) Asking questions like "Is this making sense ?"
- (C) Completing tasks without feedback
- (D) Ignoring the task's difficulty



अधिसंज्ञानात्मक कौशलों के अन्तर्गत 'निगरानी' में क्या शामिल है ?

- (A) किसी कार्य को कितना समय देना है इसका निर्णय लेना
- (B) प्रश्न पूछना जैसे "क्या यह समझ में आ रहा है ?"
- (C) प्रतिक्रिया के बिना कार्य पूरा करना
- (D) कार्य की कठिनाई को अनदेखा करना



खण्ड – II

भाषा – I

हिन्दी

इस खण्ड में कुल 30 प्रश्न हैं ।

सभी प्रश्न अनिवार्य हैं ।

निर्देश : निम्नलिखित गद्यांश के आधार पर प्रश्न-संख्या 31 से 34 तक के उत्तर दीजिए :



बहुत समय पहले, एक मनुष्य ने अकस्मात् दो पत्थरों को इकट्ठा कर रगड़ा और आग पैदा की । इस प्रकार उसने एक लाभदायक खोज की; परन्तु हम लोग इस मनुष्य का नाम नहीं जानते हैं । मनुष्य एक बेघर, विचरने वाला प्राणी था जो कि अपने खाने की खोज में एक स्थान से दूसरे स्थान जाता रहता था । किसी ने खेती-बाड़ी की खोज की । अब उसे कोई दुःख नहीं रहा । इससे मनुष्य के रहने के ढंग में एक महान परिवर्तन आया । वह एक किसान बन गया और अपने खाने के लिए अनाज उगाने लगा । अब उसे भोजन की खोज में इधर-उधर भटकने की आवश्यकता नहीं थी । काफी समय के पश्चात् किसी ने पहिये का आविष्कार किया ।

31. 'काफी समय पश्चात् किसी ने पहिये का आविष्कार किया ।' दिए गए वाक्य में 'काल' है



- (A) संदिग्ध भूतकाल (B) आसन्न भूतकाल
(C) सामान्य भूतकाल (D) संभाव्य भूतकाल

32. गद्यांश में 'पुल्लिंग' रूप में प्रयुक्त शब्द नहीं है

- (A) दुःख (B) अनाज
(C) आग (D) प्राणी

33. निम्नलिखित में से सदैव 'बहुवचन' में प्रयुक्त होने वाला विकल्प है



- (A) लोग (B) किसान
(C) भोजन (D) मनुष्य

34. गद्यांश में प्रयुक्त 'बेघर' शब्द का अर्थ है

- (A) जिसके पास दो घर हों
(B) जिसका कोई घर ना हो
(C) विशाल घर वाला
(D) ऊँची छत वाला घर



35. वस्तुनिष्ठ परीक्षा हेतु 'स्टेनले तथा रॉस' के अनुसार परीक्षा के निर्माण में कितने सोपानों का अनुसरण किया जाता है ?



- (A) पाँच सोपानों का (B) चार सोपानों का
(C) तीन सोपानों का (D) दो सोपानों का

36. निम्नलिखित में से 'लोकोक्ति' है

- (A) नया-पुराना करना
(B) अरहर की टट्टी गुजराती ताला
(C) ताँतिया जवान
(D) बछिया का ताऊ होना



37. मौन-वाचन के लिए उचित कथन है

- (A) स्वर में रागात्मकता आती है ।
(B) मौन-वाचन स्थूल व सूक्ष्म दोनों प्रकार के अध्ययन में सहायक होता है ।
(C) मौन-वाचन सामूहिक वाचन के रूप में किया जा सकता है ।
(D) मौन-वाचन प्रवाहमय तथा गति पर नियन्त्रण के साथ होना चाहिए ।

38. निम्नलिखित में से 'संज्ञा-पदबंध' का उदाहरण है



- (A) भारत के प्रधानमंत्री
(B) शेर के समान बलवान
(C) दैव का मारा वह
(D) किसी-न-किसी तरह

39. उपचारात्मक शिक्षण के क्षेत्र में निम्नलिखित में से क्या सर्वाधिक उपयोगी है ?

- (A) रेडियो
(B) टेलीविज़न
(C) कम्प्यूटर
(D) चित्र-विस्तारक यन्त्र



40. 'भाषा-शिक्षण' के लिए उचित कथन है



- (A) 'भाषा-शिक्षण' के लिए 'अमूर्त से मूर्त' सूत्र उपयोगी है ।
- (B) 'भाषा-शिक्षण' के लिए 'जटिल से सरल' का अनुसरण आवश्यक होता है ।
- (C) 'भाषा-शिक्षण' में 'आगमन से निगमन' सूत्र विशेष उपयोगी होता है ।
- (D) 'भाषा-शिक्षण' 'खण्ड से पूर्ण' सूत्र के आधार पर कराया जाता है ।

41. राजस्थानी की 'बोली' नहीं मानी जाती है

- (A) मालवी
- (B) मैथिली
- (C) मेवाती
- (D) बागड़ी



42. 'मॉण्टेसरी प्रणाली' में ज्ञानेन्द्रियों के माध्यम से शिक्षा दी जाती है

- (A) 3 से 6 वर्ष के बच्चों को
- (B) 4 से 5 वर्ष के बच्चों को
- (C) 4 से 7 वर्ष के बच्चों को
- (D) 5 से 7 वर्ष के बच्चों को

43. 'बहुत चतुर होना' अर्थ को आत्मसात करने वाला मुहावरा है

- (A) उड़ती नज़र
- (B) उड़ती खबर
- (C) उड़ती चिड़िया के पंख गिनना
- (D) उड़ चलना

44. 'उपलब्धि परीक्षण की रूपरेखा' से तुरंत क्या पता लगा सकते हैं ?



- (A) विषय-वस्तु का अंक विभाजन
- (B) लक्ष्य-निर्धारण का मापन
- (C) लक्ष्यों के महत्त्व का प्रतिशत
- (D) उपर्युक्त सभी



45. किसी के द्वारा कही गयी बात को ज्यों का त्यों लिखा जाने पर निम्नलिखित में से लगाया जाने वाला 'विराम चिह्न' है
- (A) योजक चिह्न
(B) विवरण चिह्न
(C) निर्देशक चिह्न
(D) उद्धरण चिह्न
46. "भाषा शिक्षण का संबंध केवल ज्ञान प्रदान करना है सूचनाएँ प्रदान करना मात्र नहीं, बल्कि भाषा सीखने वाले को इन चारों विविध कौशलों में दक्ष बनाना है; जैसे सुनना, बोलना; पढ़ना और लिखना।" उपर्युक्त परिभाषा दी गई है
- (A) रॉबर्ट लाडो द्वारा
(B) पामर द्वारा
(C) एस. के. देशपांडे द्वारा
(D) भोलानाथ तिवारी द्वारा
47. 'राजा नगर में आए ।' उपर्युक्त वाक्य का प्रकार है
- (A) संदेह सूचक
(B) इच्छाबोधक
(C) विधानार्थक
(D) आज्ञार्थक
48. निम्न में से 'राजस्थानी' की एक बोली मानी जाती है
- (A) बाँगरू
(B) बघेली
(C) मगही
(D) ढूँढाड़ी
49. भाषा-शिक्षण के लिए अध्यापक को
- (A) उच्चारण संबंधी त्रुटियों की अवहेलना नहीं करनी चाहिए
(B) विद्यार्थियों द्वारा किए गए अशुद्ध प्रयोग के उचित संशोधन की आवश्यकता नहीं है
(C) स्थानीय बोली के प्रभावों को दूर नहीं करना चाहिए
(D) वाक्य-रचना पर कोई ध्यान नहीं देना चाहिए





50. 'जंगल के निवासी हिंसक पशुओं से नहीं डरते हैं ।'



उपर्युक्त वाक्य में 'विधेय' है

- (A) हिंसक पशु
- (B) जंगल के निवासी
- (C) जंगल
- (D) हिंसक पशुओं से नहीं डरते हैं

निर्देश : निम्नलिखित गद्यांश के आधार पर प्रश्न-संख्या 51 से 58 तक के उत्तर दीजिए ।



अधिकतर लोग विष्णु को पालनकर्ता मानकर उनकी उपासना करते हैं; विष्णु पालन करते हैं तथा महेश संहार करते हैं । इस पर विश्वास करके यदि कृषक को ही विष्णु कहें तो कोई अतिशयोक्ति न होगी । आकाश में उड़ने वाले स्वतंत्र पक्षी, पृथ्वी पर विचरण करने वाला मानव, यहाँ तक कि जलचर भी कृषकों पर ही निर्भर है । तपस्या भरा त्याग, अभिमान रहित उदारता और क्लान्ति रहित परिश्रम का यदि चित्र देखना है तो आप भारतीय कृषक को देखिए । वह स्वयं न खाकर दूसरों को खिलाता है, स्वयं न पहनकर दूसरों को वस्त्र देता है । उसके अनुपम त्याग की समानता कोई नहीं कर सकता है । भारतीय कृषक की आकृति में ऐसा प्रतीत होता है कि मानों कोई वीतराग संन्यासी हो । जिसे न दुःख में दुःख और न सुख में सुख की कामना है; जिसे न अज्ञान से आत्म-ग्लानि होती है और न दरिद्रता से दीनता । यह वह कर्मयोगी है जो फल प्राप्ति की इच्छा से रहित होकर कर्म में तल्लीन रहता है ।

51. निम्नांकित में से कौन-से समूह के सभी शब्द 'वस्त्र' के 'पर्यायवाची' शब्द हैं ?



- (A) अंशुक, मयूख, पोशाक, अहन्
- (B) पट, चीर, अंबर, वसन
- (C) अंबु, परिधान, पुष्कर, करवाल
- (D) कपड़ा, कोविद, विभव, लिबास

52. 'भारतीय' शब्द में 'प्रत्यय' है

- (A) भार
- (B) तीय
- (C) ईय
- (D) भारती

53. 'विष्णु की उपासना करने वाला' वाक्यांश के लिए एक शब्द है

- (A) कौस्तुभ
- (B) वैजयन्त
- (C) परीक्षित
- (D) वैष्णव



54. 'परिश्रम' शब्द में 'उपसर्ग' है

- (A) श्रम (B) परा
(C) प्र (D) परि

55. निम्नांकित में से 'जातिवाचक संज्ञा' है

- (A) अभिमान (B) दुःख
(C) कृषक (D) उदारता

56. निम्नलिखित में से 'संन्यासी' शब्द का 'विलोम' शब्द है

- (A) जंगल वासी (B) उपवन वासी
(C) गृहस्थ (D) सदाचारी

57. 'तल्लीन' शब्द का सही 'सन्धि-विच्छेद' होगा

- (A) तल् + लीन (B) तत् + लीन
(C) तः + लीन (D) त + ल्लीन



58. गद्यांश में प्रयुक्त 'क्लांति' शब्द का अर्थ है

- (A) उत्साह (B) ओज
(C) थकान (D) प्रेम

59. "हमें याद रखना चाहिए कि पाठ्य-पुस्तक पढ़ाना ही पठन-शिक्षण नहीं है, यद्यपि पाठ्य-पुस्तक आधार या केन्द्र अवश्य है।"



उपर्युक्त कथन है

- (A) डब्ल्यू. एम. राइबर्न का (B) मैग्जिल का
(C) फ्रोबेल का (D) रॉबर्ट फोस्टर का

60. 'हरबर्ट उपागम' के चार पदों को 'पंचपद प्रणाली' में बदला गया

- (A) मैग्जिल के द्वारा
(B) जिलर के द्वारा
(C) ब्लूम के द्वारा
(D) फ्रोबेल के द्वारा





SECTION – II
LANGUAGE – I
ENGLISH

There are **30** questions in all in this Section.
All questions are compulsory.

31. The correct passive voice of ‘He draws a sketch everyday.’ is
- (A) A sketch is drawn everyday.
(B) A sketch was drawn everyday.
(C) A sketch is being drawn everyday.
(D) A sketch was being drawn by him everyday.



32. The phonetic transcription of the word ‘description’ is
- (A) /deskripsʌn/ (B) /discrəpʃen/
(C) /dɪ'skripθn/ (D) /diskripʃn/

33. _____ is a drawback in the implementation of the direct method in teaching of English.
- (A) Use of mother tongue (B) Familiar texts
(C) Lack of facilities (D) Charts

Passage (For Q. Nos. 34 to 40) :



The old man sighed and picked up the chisel and the hammer. He loved his work and did not want to change it for any other work in the world. For days together, the man worked continuously without taking rest. His one desire was to finish the sculpture which would be his last. He worked till his hands began to tremble and his shoulders started to ache. His arms grew heavy and his eyes grew tired. And then he couldn't see anymore.



34. _____ is a noun.
- (A) Picked (B) Desired
(C) Chisel (D) Tremble
35. In the phrase ‘... any other work in the world’, the word ‘other’ is
- (A) noun (B) subject (C) object (D) determiner
36. ‘Continuously’ is
- (A) adverb (B) noun
(C) adjective (D) conjunction



37. The sentence that is incorrect due to the use of wrong determiner is
- (A) He worked till their hands began to tremble.
 - (B) He loved his work.
 - (C) His arms grew heavy.
 - (D) The old man sighed and picked up the chisel and the hammer.



38. _____ is that incorrect sentence.

- (A) He loved his work.
- (B) It would be his last work.
- (C) His arms grown heavy.
- (D) He worked till hands began to tremble.



39. Cotton is _____ than wood. Choose the correct adjective.
- (A) heavier
 - (B) lighter
 - (C) heavy
 - (D) light

40. The comparative degree of 'heavy' is
- (A) more heavy
 - (B) most heavy
 - (C) heavier
 - (D) heaviest

41. The correct word with this symbol (ǒ) sound is
- (A) brother
 - (B) laughter
 - (C) great
 - (D) higher

42. 'Unit of teaching is a word' is a feature of
- (A) direct method
 - (B) indirect method
 - (C) grammar cum translation method
 - (D) communicative approach



43. 'Reading is a process of sight, sound and scene.' is quoted by
- (A) P.B. Ballard
 - (B) Dr. West
 - (C) W.S. Gray
 - (D) Jespersion

44. 'They will not help their needy neighbour.' The correct question for the sentence is
- (A) What did he do ?
 - (B) Why will the neighbour not help ?
 - (C) Who will they not help ?
 - (D) What did the neighbour do ?

45. In learning English as L2, the following skill is acquired independently
- (A) vocabulary
 - (B) listening
 - (C) none
 - (D) all



46. In CCE, the focus remains on
 (A) progress, process and product
 (B) course, test, performance
 (C) time, process, assessment
 (D) formats, product, record
47. 'When we learn a second language, we tend to filter the universe through the language already known.' is a principle of 
 (A) Using mother tongue (B) Exposure
 (C) Habit formation (D) Motivation
48. The Communicative Approach develops
 (A) the speech and expression ability (B) grammar skills
 (C) knowledge (D) vision of learning
49. The use of multimedia aids such as T.V., radio, computer etc. in teaching is also known as _____ approach.
 (A) visual (B) software
 (C) audio (D) hardware
50. 'The doctor has given her a good treatment.' The passive voice of this sentence is
 (A) She was given a good treatment.
 (B) She gave the doctor a good treatment.
 (C) A good treatment was given to her by the doctor.
 (D) A good treatment has been given to her by the doctor.



Passage (For Q. Nos. 51 to 57) :

He began to believe that most of the diseases were caused by bacteria. Many other scientists also treated bacteria as the enemy of man. They could not be seen but are present everywhere to cause mischief. Dr. Jenner in England had already discovered vaccination for small-pox. Here Pasteur was trying to discover a cure for a terrible disease called anthrax. It killed lots of cows and sheeps in France. He tried to give the cows and sheeps some weak germs of the same disease to make them safe against disease for the future. It must have seemed a very dangerous idea in those days. Many scientists were angry about it. 

51. '..... but are present everywhere.....' According to the passage, the underlined word means
 (A) sold (B) lost (C) found (D) forgot



52. The correct spelling is
 (A) Mischievus (B) Mischievous
 (C) Mischeivous (D) Mischieious
53. The noun form of the word 'discover' is
 (A) invention (B) discovery
 (C) discovered (D) invented
54. The word opposite in meaning of 'present' is
 (A) everywhere (B) absent
 (C) attendance (D) gift
55. 'danger-dangerous' is a pair of
 (A) noun-adjective (B) noun-pronoun
 (C) noun-adverb (D) adjective-noun
56. 'To act or behave in a certain way towards somebody' is
 (A) treat (B) inject
 (C) cure (D) vaccinate
57. One word for 'illness of body or mind' is
 (A) disease (B) healthy
 (C) bacteria (D) vaccination
58. There are tests in education system
 (A) to fail the learners
 (B) to pass the learners
 (C) to grade and rank the learners
 (D) to detain the learners
59. 'I am sick.' The correct question tag for this sentence is
 (A) Aren't I ? (B) Are you ?
 (C) Am I ? (D) Am you ?



60. One of the features of the portfolio in CCE is
 (A) Objective tests
 (B) It promotes diversity in the assessment method
 (C) Partiality
 (D) Record maintenance



खण्ड – II
भाषा प्रथम – I
संस्कृतम्

अत्र त्रिंशत् प्रश्नाः सन्ति ।
सर्वे प्रश्नाः समाधेयाः ।

निम्नलिखितम् अपठितं गद्यांशं पठित्वा प्रश्नाः (31-35) समाधेयाः ।



राजस्थाने अजयमेरुमण्डले पवित्रं पुष्करतीर्थं विद्यते । पुराणेषु पुष्करतीर्थस्य बहुमहत्त्वं वर्णितमस्ति । अत्र भगवतः ब्रह्मणः विश्वप्रसिद्धं मन्दिरमस्ति । विश्वे पुष्कर-नगरे एव पुरातनं ब्रह्मणः मन्दिरं वर्तते । अत्र बहूनि रमणीयानि मन्दिराणि अपि सन्ति । पुष्करं परितः पर्वताः सन्ति, मध्ये पवित्रं पुष्करसरः विद्यते । अत्र प्रतिवर्षं कार्तिकमासस्य पूर्णिमायां तिथौ मेला भवति । अत्र बहवः पर्यटकाः आगच्छन्ति ।

31. “बहूनि रमणीयानि मन्दिराणि अपि सन्ति । इत्यत्र रेखाङ्कितपदे लकारः अस्ति -

- | | |
|----------------|----------------|
| (A) लोट्-लकारः | (B) लृट्-लकारः |
| (C) लट्-लकारः | (D) लङ्-लकारः |



32. “प्रतिवर्षम्” इत्यत्र कः समासः ?

- | | | | |
|---------------|---------------|----------------|---------------|
| (A) द्वन्द्वः | (B) तत्पुरुषः | (C) अव्ययीभावः | (D) कर्मधारयः |
|---------------|---------------|----------------|---------------|

33. “पुष्करसरः” इत्यत्र किं लिङ्गम् ?

- | | |
|-------------------|-------------------|
| (A) पुल्लिङ्गम् | (B) नपुंसकलिङ्गम् |
| (C) स्त्रीलिङ्गम् | (D) उभयलिङ्गम् |

34. “ब्रह्मणः विश्वप्रसिद्धं मन्दिरमस्ति ।” इत्यस्मिन् वाक्ये विशेषणपदमस्ति -

- | | |
|--------------|---------------------|
| (A) मन्दिरम् | (B) ब्रह्मणः |
| (C) अस्ति | (D) विश्वप्रसिद्धम् |

35. “अत्र बहवः पर्यटकाः आगच्छन्ति ।” अस्मिन् वाक्ये क्रियापदम् अस्ति -

- | | |
|---------------|--------------|
| (A) आगच्छन्ति | (B) पर्यटकाः |
| (C) बहवः | (D) अत्र |

36. माहेश्वरसूत्रेषु यण्-प्रत्याहारस्य उचितक्रमः विद्यते -

- | | |
|----------------|----------------|
| (A) य, र, ल, व | (B) य, र, व, ल |
| (C) य, व, ल, र | (D) य, व, र, ल |





37. भाषाकौशलानां मनोवैज्ञानिकक्रमोऽस्ति -
 (A) भाषणम्, लेखनम्, श्रवणम्, पठनम् (B) श्रवणम्, भाषणम्, पठनम्, लेखनम्
 (C) भाषणम्, पठनम्, लेखनम्, श्रवणम् (D) श्रवणम्, भाषणम्, लेखनम्, पठनम्
38. “अहं कार्यं करोमि” । वाक्यमिदं लङ्-लकारे परिवर्तयत -
 (A) अहं कार्यम् अकरवम् । (B) अहं कार्यं करवाणि ।
 (C) अहं कार्यं करिष्यामि । (D) अहं कार्यं कुर्याम् ।
39. संस्कृतशिक्षणस्य शास्त्रीयविधिषु सर्वप्राचीनः विधिः अस्ति -
 (A) पाठ्यपुस्तकविधिः (B) प्रत्यक्षविधिः
 (C) परम्परागतविधिः (D) समवायविधिः
40. संस्कृतेन अनुवादं कुरुत -
 “शिक्षक को पढ़ाना अच्छा लगता है ।”
 (A) शिक्षकाय पाठनं रोचते ।
 (B) शिक्षकस्य पाठनं रोचते ।
 (C) शिक्षकः पठनं रोचते ।
 (D) शिक्षके पाठनं रोचते ।

अधोलिखितम् अपठितं गद्यांशम् आधारीकृत्य प्रश्नाः (41-45) समाधेयाः ।



संसारे एकतायाः अतीवावश्यकता वर्तते । विशेषतः कलियुगेऽस्मिन् संहतिः कार्यसाधिका । यतो हि वर्तमानकाले यादृशं सामाजिकं राष्ट्रियं च जीवनमस्ति; तस्य निर्माणाय रक्षणाय च संघटनं परमावश्यकम् । अद्यत्वे संसारे यस्मिन् राष्ट्रे एकतायाः अभावोऽस्ति, तत् राष्ट्रं सद्य एव परतन्त्रतापाशबद्धं भवति । अधुना लोकतन्त्रात्मकमस्माकं राष्ट्रं संघटनबलेनैव स्वोन्नतिं विदधाति अत एवोच्यते - संघे शक्तिः कलौ युगे ॥

41. “परमावश्यकम्” इत्यत्र कः सन्धिः ?
 (A) यण्-सन्धिः (B) दीर्घ-सन्धिः (C) गुण-सन्धिः (D) अयादि-सन्धिः
42. “कलौ” इत्यत्र का विभक्तिः ?
 (A) पञ्चमी (B) तृतीया (C) सप्तमी (D) द्वितीया
43. “निर्माणाय” इत्यत्र उपसर्गः कः ?
 (A) निः (B) निस् (C) नि (D) निर्
44. “उन्नतिः” इत्यत्र प्रत्ययोऽस्ति -
 (A) क्त (B) क्तिन् (C) इन् (D) णिनि



45. “कलियुगे संहतिः कार्यसाधिका वर्तते” अस्मिन् वाक्ये विशेष्यपदं विद्यते -

- (A) संहतिः (B) कार्यसाधिका
(C) कलियुगे (D) वर्तते

46. “हितं मनोहारि च _____ वचः” । समुचितपदेन रिक्तस्थानं पूरयत -

- (A) निर्मलम् (B) दुर्लभम्
(C) शोभनम् (D) सुलभम्



47. पञ्चदशानां षट् भवति -

- (A) षष्टिः (B) पञ्चनवतिः (C) नवतिः (D) सप्ततिः



48. उत्तमाय सम्प्रेषणाय दृश्यश्रव्यसाधनं विद्यते -

- (A) सङ्गणकयन्त्रम् (B) आकाशवाणी
(C) शिक्षणपट्टः (D) मानचित्रम्

49. “प्रसन्नतायाः विषयोऽयम्” । रेखाङ्कितपदमाधृत्य प्रश्ननिर्माणं कुरुत -

- (A) कस्य विषयोऽयम् ? (B) कस्याः विषयोऽयम् ?
(C) कस्याम् विषयोऽयम् ? (D) कुत्र विषयोऽयम् ?

50. प्रत्येकं छात्रस्य व्यक्तिगतरूपेण काठिन्यनिदानाय कीदृशं शिक्षणं करणीयम् ?

- (A) उपचारात्मकशिक्षणम् (B) गीतश्रवणात्मकशिक्षणम्
(C) भ्रमणात्मकशिक्षणम् (D) कथाकथनात्मकशिक्षणम्



51. छात्राणां सर्वविधगुणवत्तायाः समीक्षणं केन क्रियते ?

- (A) भाषणेन (B) मूल्याङ्कनेन
(C) अध्यापनेन (D) दर्शनेन

52. “वयं पितरौ नमामः” । वाक्यमिदं लृट्-लकारे परिवर्तयत -

- (A) वयं पितरौ नमेम ।
(B) वयं पितरौ अनमाम ।
(C) वयं पितरौ नमामः ।
(D) वयं पितरौ नंस्यामः ।



53. भाषाकौशलेषु सर्वेषां कौशलानामाधारो विद्यते -
- (A) पठनकौशलम् (B) भाषणकौशलम्
(C) श्रवणकौशलम् (D) लेखनकौशलम्
54. श्रवणं भाषणं पठनं लेखनं चायं क्रमः भाषाभिक्षणस्य केन सिद्धान्तेन सह सम्बद्धः ?
- (A) रुचेः सिद्धान्तेन (B) सक्रियतायाः सिद्धान्तेन
(C) स्वाभाविकतायाः सिद्धान्तेन (D) मौखिककार्यस्य सिद्धान्तेन
55. संस्कृतशिक्षणाधिगमे प्रस्तवना प्रश्नाः केन शिक्षणसूत्रेण सह सम्बन्धितोऽस्ति ?
- (A) पूर्णादंशं प्रति (B) विश्लेषणात् संश्लेषणं प्रति
(C) ज्ञातादज्ञातं प्रति (D) स्थूलात् सूक्ष्मं प्रति
56. “त्वं जलं पिबसि” । इत्यस्य वाक्यस्य वाच्यपरिवर्तनं कुरुत -
- (A) त्वया जलं पीयसे । (B) त्वया जलः पियते ।
(C) त्वया जलं पीयते । (D) त्वं जलेन पीयसे ।
57. सर्वे विषयाः यत्र परस्परं सम्बन्धाः भवन्ति । तत्र कीदृशः सिद्धान्तः भवेत् ?
- (A) क्रियाशीलतायाः सिद्धान्तः (B) स्वाभाविकतायाः सिद्धान्तः
(C) उपचारात्मकशिक्षणसिद्धान्तः (D) समवायसिद्धान्तः
58. संस्कृतं संस्कृतभाषयैव बोधनीया । इति वाक्यमिदं केन विधिना सम्बन्धितम् ?
- (A) प्रत्यक्षविधेः (B) समाहारविधेः
(C) व्याख्यानविधेः (D) व्याख्याविधेः
59. “लोकस्य उपर्युपरि सूर्यः अस्ति” वाक्यमिदं संशोधयत -
- (A) लोकाय उपर्युपरि सूर्यः अस्ति ।
(B) लोके उपर्युपरि सूर्यम् अस्ति ।
(C) लोकम् उपर्युपरि सूर्यः अस्ति ।
(D) लोकात् उपर्युपरि सूर्यः अस्ति ।
60. “80” एतां संख्यां संस्कृतेन लिखत -
- (A) अशीतिः (B) अशितिः
(C) अशीतीः (D) अशितीः



باب - II

زبان - I

(34 تا 30) اُردو

اس سیکشن میں 30 سوالات دیئے گئے ہیں۔ تمام سوالوں کے جواب ضروری ہیں۔ ہر سوال کے چار حصوں میں سے ایک صحیح جواب کی نشاندہی کیجئے۔



درج ذیل اقتباس کو پڑھ کر نیچے دئے گئے سوالات (31 تا 34) کے جواب دیجئے :

یہ بتانا کٹھن ہے کہ پانچ ہزار برس پہلے یہاں کون لوگ بستے تھے۔ مگر اب بہت سے لوگ یہ بات جانتے ہیں کہ اس زمانے سے یہاں دور دور کے لوگ آنے لگے۔ اتنا سمجھ لینا کچھ مشکل نہیں کہ پہلے دنیا کے زیادہ تر لوگ وحشیوں کی طرح زندگی بسر کرتے تھے اور کھانے پینے کی کھوج میں چھوٹی چھوٹی ٹولیوں میں مارے مارے پھرتے تھے۔ جانوروں کا شکار کرتے تھے یا درختوں کے پھل، پتے اور جڑ کھا کر پیٹ بھرتے تھے۔ ان میں سے کچھ لوگ یہاں بھی پہنچے۔ ان کی نسل کے لوگ اب بھی بنگال، بہار، چھوٹا ناگپور اور وندھیا چل کے پہاڑوں کے قریب پائے جاتے ہیں۔ وہ جو زبان بولتے تھے وہ آج بھی الگ ہے۔ ان میں سے کول اور منڈا قبیلے مشہور ہیں اور اپنی بولیاں بولتے ہیں۔ ان کے ہزار ڈیڑھ ہزار برس کے بعد دراوڑ لوگ پچھم کی طرف سے آئے، وہ لوگ جنھیں دراوڑ کہا جاتا ہے۔ یہاں انھوں نے خوب ترقی کی، آج بھی مدراس، میسور، آندھرا پردیش اور کیرل میں یہی لوگ آباد ہیں۔ تم نے تامل، تیلگو زبانوں کے نام سنے ہوں گے۔ یہ انھیں لوگوں کی زبانیں ہیں۔

31. "دراوڑ لوگ پچھم کی طرف سے آئے"

درج بالا جملے میں فعل کی نشاندہی کیجئے۔



(A) دراوڑ (B) آئے (C) پچھم (D) طرف

32. دراوڑ لوگ کس سمت سے آئے تھے؟

(A) پورب (B) پچھم (C) شمال (D) جنوب

33. لفظ "قبیلہ" کے معنی ہیں

(A) گروہ (B) بستی (C) ملک (D) بولی





34. "دُنیا کے زیادہ تر لوگ جانوروں کا شکار کرتے تھے۔"

درجِ بالا جملے میں مفعول کی نشاندہی کیجئے۔



(A) جانوروں (B) دُنیا کے زیادہ تر لوگ (C) کھوج (D) زندگی

35. تدریسِ زبان کی بنیادی مہارتیں کتنی ہیں؟

(A) چار (B) تین (C) دو (D) ایک



36. محاورہ "زمین آسمان ایک کرنا" کا مطلب ہے

(A) سب اُلٹ پلٹ دینا

(B) برباد کر دینا

(C) بہت کوشش کرنا

(D) الٹا سیدھا کرنا

37. خطِ مستقیم اور خطِ منحنی کھینچنے کی مشق کا طریقہ کس مغربی مفکر نے ایجاد کیا؟

(A) ارسطو (B) مائیسوری (C) پستالوزی (D) افلاطون

38. "ذیشان نے نئی کار خریدی" جملے میں صفت کون سی ہے؟

(A) خریدی (B) کار

(C) نئی (D) نے



39. درجِ ذیل امدادی اشیاء میں کون سی بصری اشیاء نہیں ہے؟

(A) تعلیمی تاش (B) چارٹ (C) نقشہ (D) گراموفون



درج ذیل اقتباس کو پڑھ کر نیچے دئے گئے سوالات (40 تا 44) کے جواب دیجئے :

انسانی جسم میں جلد کی بڑی اہمیت ہے۔ جلد ہمارے جسم کا قدرتی لباس ہے۔ یہ ہمارے جسم کو باہر کی گندگی سے بچاتی ہے۔ جلد کی دو پرتیں ہوتی ہیں۔ ایک بیرونی اور دوسری اندرونی۔ جلد کہیں موٹی ہوتی ہے کہیں پتلی۔ جسم کے جو حصے زیادہ استعمال ہوتے ہیں، وہاں جلد موٹی بھی ہوتی ہے اور سخت بھی، جیسے تلوے اور ہتھیلی۔ بیرونی پرت کے نیچے اندرونی پرت ہوتی ہے۔ اس میں باریک رگیں ہوتی ہیں، جن میں خون گردش کرتا رہتا ہے۔ اس پرت کے نیچے لیسینے کے غدود ہوتے ہیں۔ ہماری جلد کو قدرت نے پھلنی کی طرح بنایا ہے۔ اس میں باریک باریک سوراخ ہوتے ہیں۔ جنہیں مسام کہتے ہیں۔



40. لفظ "بیرونی" اور "اندرونی" ایک دوسرے کے _____ ہیں۔

- (A) مترادف
(B) متضاد
(C) متشابہ
(D) ان میں سے کوئی نہیں

41. ہمارے جسم کا قدرتی لباس کیا ہے؟

- (A) ناک (B) کان (C) آنکھ (D) جلد

42. جلد کے باریک سوراخ کیا کہلاتے ہیں؟

- (A) نسام (B) اسام (C) وسام (D) مسام



43. لفظ 'جسم' کی جمع کیا ہے؟

- (A) اجسامیات (B) جسوم (C) اجسام (D) جسامت

44. درج ذیل میں مؤنث لفظ کی نشاندہی کیجئے۔

- (A) جلد (B) غدود

- (C) سوراخ (D) خون

45. درج ذیل میں سے کس شعری صنف میں مرنے والے کے اوصاف بیان کرتے ہوئے اظہارِ غم کیا جاتا ہے؟

- (A) قصیدہ (B) غزل (C) نظم (D) مرثیہ





46. تدریس قواعد کے تحت درج ذیل تملوں کو غور سے پڑھ کر غلط جملے کی نشاندہی کیجئے۔

(A) تدریس قواعد کے استقرائی طریقہ میں پہلے زبان و ادب سے مثالیں پیش کی جاتی ہیں۔ ان کے ذریعے تقسیم کرائی جاتی ہے اور پھر تعریف اور اصول اخذ کرائے جاتے ہیں

(B) تدریس قواعد کے استخراجی طریقہ میں پہلے اصطلاحیں، تعریفیں اور اصول رٹوائے جاتے ہیں۔ پھر ان کی مثالیں فراہم کی جاتی ہیں

(C) استقرائی طریقہ تدریس میں مقررہ سے مجرد اور معلوم سے نامعلوم کی جانب اقدام کیا جاتا ہے

(D) استخراجی طریقہ تدریس میں مقررہ سے مجرد اور معلوم سے نامعلوم کی جانب اقدام کیا جاتا ہے



47. جملے کا مفہوم پورا کرنے کے لئے خالی جگہوں کو پُر کرایا جانا _____ کہلاتا ہے۔

(A) مماثلہ دات (B) تمثیلی دات (C) تکمیلی دات (D) مشابہتی دات

48. لفظ "خصلت" کی جمع ہے

(A) خصلیات (B) خصائل

(C) خصلات (D) حصول



49. پڑھنا سکھانے کے حروفِ تہجی طریقہ کار کی صحیح ترتیب ہے

(A) حروفِ تہجی کے نام - ترتیب - انفرادی شکل - ملوای شکل - اعراب کے ساتھ مشق

(B) ترتیب - انفرادی شکل - حروفِ تہجی کے نام - ملوای شکل - اعراب کے ساتھ مشق

(C) حروفِ تہجی کے نام - انفرادی شکل - ملوای شکل - ترتیب - اعراب کے ساتھ مشق

(D) انفرادی شکل - حروفِ تہجی کے نام - ترتیب - ملوای شکل - اعراب کے ساتھ مشق



50. ناول اطالوی زبان کے کس لفظ سے نکلا ہے؟

(A) ناولٹ (B) ناولٹ

(C) ناویلا (D) ناویلات



51. اسمِ فاعل 'کاتب' کا اسمِ مفعول کیا ہوگا ؟

- (A) کلمات
(B) مکاتب
(C) مکتوب
(D) مکتب

52. ماٹیسوری طریقہ کس کا ایجاد کردہ ہے ؟

- (A) سقراط
(B) ماٹیسوری
(C) بلوم
(D) پستالوزی

53. کہاوت "پانچوں انگلیاں گھی میں ہونا" کا مطلب ہے

- (A) بہت خراب ہونا
(B) خوب محنت کرنا
(C) نقصان ہونا
(D) ہر طرح سے فائدہ ہونا



54. "واوین" کی علامت ہے

- (A) " " :
(B) :
(C) :
(D) -:



55. وہ کام جو گزرے ہوئے زمانے میں کیا گیا ہو۔ کہلاتا ہے

- (A) فعلِ ماضی
(B) فعلِ حال
(C) فعلِ مستقبل
(D) فعلِ مضارع

56. لکھنا سکھانے کا مشرقی مدارس کا قدیم اور مروجہ طریقہ درج ذیل میں سے کون سا ہے ؟

- (A) ماٹیسوری طریقہ
(B) ابجدی طریقہ
(C) پستالوزی طریقہ
(D) ان میں سے کوئی نہیں



57. اسم معرفہ کی قسم نہیں ہے

- (A) خطاب
(B) اسم مکبر
(C) لقب
(D) کنیت

58. درج ذیل میں کلمہ کی قسم نہیں ہے

- (A) فعل
(B) حرف
(C) اسم
(D) صفت



59. اندازہ قدر کے تحت معروضی جانچ کے متعلق درج ذیل میں سے غلط جملے کی نشاندہی کیجئے۔

- (A) یہاں طالب علم کو نفس مضمون کا پابند ہونا پڑتا ہے
(B) جواب ہر صورت میں ایک ہی رہتا ہے
(C) اس میں اصل موضوع سے گریز کی گنجائش ہی رہتی ہے
(D) طالب علم یا ممتحن کی تبدیلی سے نتائج پر کوئی اثر نہیں ہوتا



60. درج ذیل میں کون سا جملہ بولنا سکھانے کے مقاصد سے متعلق نہیں ہے؟

- (A) بولتے وقت لہجے پر قدرت حاصل کرنا
(B) فطری انداز سے بولنے کی عادت ڈالنا
(C) تلفظ کے ساتھ بولنا سکھانا
(D) سنی ہوئی بات کو سمجھ کر تفاعل کی صلاحیت پیدا کرنا



खण्ड – II

भाषा – I

सिंधी

कुल 30 सुवाल आहिनि ।

सभेई सुवाल करण जरूरी आहिनि । 

31. 'हूअ मोहन जी साइकिल आहे' सिट में ज़मीर आहे -
 (A) ज़मीरु मुतकलम (B) ज़मीरु इशारो
 (C) ज़मीरु खालिस (D) ज़मीरु गाइबु
32. 'सुर्ख' लफ़्ज़ जो सागीअ माना वारो लफ़्ज़ आहे -
 (A) पीलो (B) लाल (C) सुकल (D) आलो
33. 'बदसूरत' लफ़्ज़ में अग़ियाड़ी आहे -
 (A) बद (B) ब (C) सू (D) द
34. रूबरू सुवाल जवाब विधिअ खे हिस्सनि में विरहायो वियो आहे -
 (A) ओचितो, रवायती ऐं गैर रवायती (B) इतिहास वृत विधि
 (C) आगमन विधि (D) आत्मकथा विधि
35. भाषा सिखण जो टियों कौशल आहे -
 (A) बुधणु (B) पढ़णु (C) गाल्हाइणु (D) लिखणु

हेठियों टुकिरो ध्यान सां पढ़ी डिनल सुवालनि जा जवाब लिखो: (36 खां 40)

राजस्थान जे कबीर दादू दयाल जो जनमु अहमदाबाद (गुजरात) में फगुण महीने जे सहाई अष्टमीअ ते 1544 ई. में थियो । वृहानंद नाले संत खां नामदान हासिल करे दादू 1568 ई. में सांभर अची रहणु लग्गो ऐं दुनिया जो कारोबार शुरु कयाई । 1575 में दादू पंहिंजे 25 पोइलगुनि सां गडु आमरे विया जिते 14 साल रहिया । दादू 1585 ई. में मुगल सम्राट अकबर सां मुखामेलो कयो । दादू दूढाड ऐं मारवाड सूबनि में मुसाफिरी कंदे ऐं उपदेश डींदे 1602 ई. में फुलेरा जे पासे नरायणा गोठ में आया ऐं हिते ई जेठ महीने जी ऊंदाही अष्टमी 1603 ई. में ब्रहमलीन थिया । दादू जे नासवंत सरीर खे उनजे चए मुताबिक भेराणां जी पहाड़ी हेठां 'दादू खोल' नाले जगुहि ते रखियो वियो । दादूपंथी हिन जगुहि खे अजु बि पवित्र करे मंजींदा आहिनि । दादूअ ब्रहम, जीव, जगत, मोक्ष वगैरह विषयनि ते सरल भाषा में उपदेश डिना । 'दादू जी वाणी' ऐं 'दादू रा दूहा' नाले ग्रंथनि में दादू जा उपदेश मिलनि था । दादू संत कबीर वांगुर ई सुधारवादी वहिंवार ऐं मोक्ष जी अहिमियत खे मत्रण वारो ऐं परमात्मा जी गोल्ला करण वारो हो । दादू जातिप्रथा, मूर्तिपूजा ऐं कुरस्मुनि जे खिलाफ़ आवाज़ उथारियो । गरीबदास, सुंदरदास, बखनाजी, रज्जब, माधोदास वगैरह दादू जा मुख्य पोइलगु हुआ । 

36. दादू दयाल जो जनमु थियो -
 (A) 1644 (B) 1568 (C) 1544 (D) 1602



37. पोइलगु लफ़्ज़ जी माना आहे -
(A) शिष्य (B) नेता (C) गुरु (D) मास्तरु
38. 'सूबनि' लफ़्ज़ जो अददु वाहिद आहे -
(A) सूबा (B) सुबह (C) सूबो (D) सबनि
39. 'नरायणा गोठ' आहे -
(A) ज़मीर (B) फ़इल (C) सिफ़त (D) इस्म
40. मथिएं टुकिरे जो उनवानु आहे -
(A) गुरुनानक (B) दादू दयाल (C) रोहल (D) बेदिल
41. जइहिं 52 अखरनि वारी आइवेटा मुकरर कई वेई तइहिं हुन कमेटीअ जो नाइब हो -
(A) जार्ज गिर्यसन (B) रिचर्ड बर्टसन
(C) बी.एच. एलिस (D) टी.एस. इलियट
42. जिन्स मुज़कर आहे -
(A) घोड़ी (B) घणां (C) घोड़ो (D) घड़ी
43. सिंधी भाषा सेखारण जो मुख्य मकसद आहे - 
(A) ज़ोर सां गाल्हाइणु
(B) बारनि खे हिंदी भाषा सेखारण
(C) बारनि खे फैशन करण सेखारणु
(D) पढाइण ज़रिए बारनि जे वहिंवार में बदलाव
44. 'जेके गडु हूदा से ही वणंदा' जो पहाको आहे -
(A) जेके चुल्हि ते से दिल ते (B) जेको लज़ करे सो बुख मरे
(C) जे ज़णीनि से निपाईनि (D) जेडा पाप तेडा संताप
45. 'ज़र्फ' जा किस्म थींदा आहिनि -
(A) चार (B) पंज (C) छह (D) अठ
46. ज़मानु हालु जो मिसाल आहे -
(A) मोहन घर में आहे । (B) मोहन घर में हो ।
(C) मोहन घर में ईदो । (D) मोहन घर में आयो ।
47. प फ ब भ म उच्चारण करण जो उज़वो आहे -
(A) तारूं (B) कण्ठ (C) चप (D) ड़ंद





48. "माण्हू पंहिंजे भावनि में अनुभवनि खे ज़ाहिर करण लाइ समाज जे समूरियुनि आवाज़ी इलामतुनि जो इस्तेमाल करे थो उन खे ज़िबानी भाषा चइजे थो।" परिभाषा आहे -

- (A) बेकनि (B) राबर्टसन
(C) प्रो. रमन बिहारी (D) श्यामसुंदर दास

49. 'जहिड़ा कांग तहिड़ा _____' पहाको पूरो करियो -

- (A) बालक (B) बार (C) बूचिड़ा (D) बूचा

50. बुद्धिअ खे परखण लाइ 140 खां मथे बुद्धि लियाकत वारा बार लेखिया वैदा -

- (A) मोगा (B) घटि बुद्धिअ वारा
(C) ठीक (D) होशियार बार

हेठियो टुकिरो पढ़ी डिजल सुवालनि जा जवाब डियो (51 खां 55)



जेको माण्हू हिन दुनिया में अचे थो, तंहिं खे डुख ड़खिड़ा, मुफ़लसी, दर्द, बीमारियूं एं ईज़ाअ पेशि अचनि था। तंहिं करे तोखे जुगाए त कचीअ में ई पंहिंजी दिलि खे हिमत, सबुर एं तहमुतु सां मज़बूत करीं, इंहीअ लाइ त जेको मुसीबत जो हिस्सो तंहिंजे नसीब में अचे, सो बुर्दबारीअ सां सही।

जहिड़ीअ तरह उठु रेगिस्तान मां लंघंदे बार जी तकलीफ, गर्मी, उअ एं बुख सही वजे थो एं मांदो नथो थिए, तहिड़ीअ तरह हिमत वारो माण्हू बि ड़ुखनि एं जाखोइनि में पंहिंजा गुण संभालियो खंयो वजे। आला हिमत माण्हू नसीब जे मुखालिफत जी परवाह कान थो रखे, उनजे खौंस करे हुन जी वड़ी दिल सुस्तु न थी थिए। हुन जी खुशी एं आसूदगी नसीब जे मुवाफिकत ते तइलकु नथी रखे, तंहिं करे नसीब जे नामुवाफिकत करे हू डिजे नथो। समुंड में बीठल वांगुर हू मज़बूत एं काइमु बीठो रहे थो एं लहरुनि जे लगण जी हुन खे परवाह ई कान्हे।



51. पंहिंजी दिलि खे हिमत एं सबुर सां मज़बूत कजे -

- (A) बुढापे में (B) कचीअ में
(C) जवानीअ में (D) पछाडीअ में

52. 'रिणि पटु' आहे -

- (A) रेगिस्तान (B) समुंड
(C) झरिणो (D) नदी

53. 'तहमुतु' लफ़्ज़ जी माना आहे -

- (A) सुजाई (B) लागापो
(C) धीरजु (D) दिलि लहणु



54. सही जुमिलो आहे -

- (A) लहरुनि जे लगुण जी हुन खे परवाह ई कान्हे ।
 (B) जे लगुण जी हुन खे लहरुनि जी परवाह ई कान्हे ।
 (C) हुन खे परवाह ई कान्हे लहरुनि जे लगुण जी ।
 (D) कान्हे हुन खे परवाह लहरुनि जे लगुण जी ।

55. आला हिमत माण्हू आहे -



- (A) जेको नसीब जी परवाह करे थो
 (B) जेको नसीब जे अगियां झुके थो
 (C) जेको नसीब जे मुखालिफत जी परवाह करे थो
 (D) जेको नसीब जे मुखालिफत जी परवाह न थो करे

56. 'आसीस' लफ़्ज़ जो ज़िदु आहे -

- (A) दुआ (B) आशीर्वाद
 (C) बख्शीश (D) सिरापु

57. ग्रामर पाढण जे उसूली तरीके जा भाडा आहिनि -

- (A) दर्सी किताब, सूत्र विधि
 (B) आगमन ऐं निगमन विधि
 (C) दर्सी किताब ऐं आगमन विधि
 (D) निगमन विधि ऐं सूत्र विधि

58. जेको इस्म या ज़मीर सां लगीं उनजो गुण, अवगुण, किस्म, अदद, मिकदार या अंदाज़, कदु, हालति डेखारे थो । सो आहे -



- (A) इस्मु (B) ज़मीरु
 (C) सिफ़ति (D) फ़इल

59. अददु जमउ जो मिसाल आहे -

- (A) अम्बा (B) अम्बडी
 (C) अम्बु (D) अम्ब

60. 'चतुर' लफ़्ज़ में 'आई' पछाड़ी लगुण सां नओं लफ़्ज़ ठहंदो -



- (A) चतरी (B) चतुराई
 (C) चतुरु (D) चतुरो



ਖੰਡ – II

ਭਾਸ਼ਾ – I

ਪੰਜਾਬੀ (ਪੰਜਾਬੀ)

ਇਸ ਖੰਡ ਵਿੱਚ ਕੁੱਲ 30 ਪ੍ਰਸ਼ਨ ਹਨ।

ਸਾਰੇ ਪ੍ਰਸ਼ਨ ਕਰਨੇ ਜ਼ਰੂਰੀ ਹਨ।

ਹੇਠ ਲਿਖੇ ਪੈਰ੍ਹੇ ਨੂੰ ਪੜ੍ਹ ਕੇ ਸਵਾਲ ਨੰਬਰ 31 ਤੋਂ 35 ਤੱਕ ਦੇ ਉੱਤਰ ਦਿਉ :



ਆਦਮੀ ਲਈ ਆਪਣੇ ਘਰ, ਆਪਣੇ ਮਿਹਨ, ਆਪਣੇ ਦਫ਼ਤਰ, ਆਪਣੀ ਡਿਊਢੀ ਜਾਂ ਦਾਖ਼ਲੇ ਦੇ ਦਰਵਾਜ਼ੇ ਨੂੰ ਸਿਰਫ਼ ਚੰਗੇ ਮਸਾਲੇ ਨਾਲ ਚੰਗੀ ਤਰ੍ਹਾਂ ਬਣਵਾ ਛੱਡਣਾ ਹੀ ਕਾਫੀ ਨਹੀਂ, ਇੰਨ੍ਹਾਂ ਦੇ ਵਾਤਾਵਰਣ ਵਿੱਚ ਸੁਹਜ ਤੇ ਸ਼ਖਸੀਅਤ ਹੋਰ ਵੀ ਜ਼ਰੂਰੀ ਹਨ। ਨਿਰਾ ਘਰ ਹੀ ਨਹੀਂ, ਘਰ ਦੇ ਸਾਰੇ ਕਮਰਿਆਂ ਦੀ ਸ਼ਖਸੀਅਤ ਹੋਈ ਚਾਹੀਦੀ ਹੈ। ਕਈ ਘਰਾਂ ਵਿੱਚ ਨੈਕਰਾਂ ਦੇ ਕੱਪੜੇ ਅਤੇ ਉਹਨਾਂ ਦੀਆਂ ਸ਼ਕਲਾਂ ਸਾਰੇ ਪ੍ਰਭਾਵ ਦੇ ਉਲਟ ਹੁੰਦੀਆਂ ਹਨ। ਬੱਚਿਆਂ ਦੇ ਕੱਪੜੇ ਚੰਗੇ ਹਨ, ਮਾਤਾ-ਪਿਤਾ ਚੰਗੇ ਸੱਜੇ ਹੋਏ ਹਨ, ਪਰ ਬੁੱਢੀ ਦਾਦੀ ਦਾ ਨਾ ਕਮਰਾ ਚੰਗਾ ਹੈ, ਨਾ ਕੱਪੜੇ। ਪ੍ਰਭਾਵ ਦੀ ਏਕਤਾ ਟੁੱਟ ਗਈ। ਘਰ ਦਾ ਅੰਦਰ ਬੜਾ ਸੁੰਦਰ ਹੈ, ਪਰ ਵਿਹੜੇ ਵਿੱਚ ਇੱਕ ਜਾਂ ਕਈ ਕੋਝੀਆਂ ਚੀਜ਼ਾਂ ਧਰੀਆਂ ਹਨ, ਬਾਗ਼ ਦੀਆਂ ਕਈ ਨੁੱਕਰਾਂ ਬੇ-ਧਿਆਨ ਪਈਆਂ ਹਨ। ਸਾਰੀ ਪੁਸ਼ਾਕ ਚੰਗੀ ਹੈ, ਪਰ ਬੂਟ ਮੈਲਾ ਜਾਂ ਟੁੱਟਿਆ ਜਾਂ ਬਹੁਤ ਪੁਰਾਣਾ ਹੈ। ਇਸ ਤਰ੍ਹਾਂ ਸਮੁੱਚੇ ਪ੍ਰਭਾਵ ਵਿੱਚ ਵਿਘਨ ਪੈ ਜਾਂਦਾ ਹੈ ਕਿਉਂਕਿ ਹਰ ਵਸਤੂ ਦਾ ਆਪਣਾ ਵਿਸ਼ੇਸ਼ ਸਥਾਨ ਤੇ ਮਹੱਤਵ ਹੈ।



31. 'ਕੋਝੀਆਂ' ਸ਼ਬਦ ਦਾ ਸਹੀ ਅਰਥ ਹੈ :

- (A) ਨਿੱਖਰੀਆਂ (B) ਫੱਬਦੀਆਂ (C) ਸੁਥਰੀਆਂ (D) ਬਦਸੂਰਤ

32. 'ਮਿਹਨ' ਸ਼ਬਦ ਦਾ ਅਰਥ ਹੈ :

- (A) ਖਿੜਕੀਆਂ (B) ਬੂਰੇ (C) ਵਿਹੜੇ (D) ਦਰਵਾਜ਼ੇ

33. 'ਵਸਤੂ' ਸ਼ਬਦ ਦਾ ਵਚਨ ਬਦਲੇ :

- (A) ਚੀਜ਼ਾਂ (B) ਵਸਤੂਆਂ (C) ਸਮਾਨ (D) ਵਸਤੂ

34. 'ਆਦਮੀ' ਸ਼ਬਦ ਦਾ ਲਿੰਗ ਬਦਲੇ :

- (A) ਪੁਰਸ਼ (B) ਆਦਮੀਆਂ (C) ਮਨੁੱਖ (D) ਜਨਾਨੀ

35. 'ਬੱਚਿਆਂ ਦੇ ਕੱਪੜੇ ਚੰਗੇ ਹਨ।'

ਉਪਰੋਕਤ ਵਾਕ ਨੂੰ ਭੂਤਕਾਲ ਵਿੱਚ ਬਦਲੇ :

- (A) ਬੱਚਿਆਂ ਦੇ ਕੱਪੜੇ ਚੰਗੇ ਹੋਣਗੇ। (B) ਬੱਚਿਆਂ ਦੇ ਕੱਪੜੇ ਸੋਹਣੇ ਹੋਣਗੇ।
(C) ਬੱਚਿਆਂ ਦੇ ਕੱਪੜੇ ਚੰਗੇ ਸਨ। (D) ਬੱਚਿਆਂ ਦੇ ਕੱਪੜੇ ਮੈਲੇ ਹਨ।





36. ਕੰਬਵਾਂ ਅਤੇ ਫਟਕਵਾਂ ਵਿਅੰਜਨ-ਜੁੱਟ ਹੈ :
 (A) ਨ, ਏ (B) ਰ, ਤ (C) ਜ, ਫ (D) ਪ, ਬ
37. ਅਧਿਆਪਨ ਦੀ ਪ੍ਰਾਜੈਕਟ ਵਿਧੀ ਦਾ ਜਨਮਦਾਤਾ ਹੈ :
 (A) ਫਰੇਬਲ (B) ਲਾਰਡ ਡਿਊਈ (C) ਸ਼੍ਰੀਮਤੀ ਮੇਰੀਆ (D) ਹਰਬਰਟ
38. ਕੱਲ੍ਹ ਮੈਂ ਤਿੱਖੜ ਦੁਪਹਿਰਾ ਆਪਣੇ ਦੇਸਤ ਦੇ ਘਰ ਕੱਟਿਆ।
 ਉਪਰੋਕਤ ਵਾਕ ਵਿੱਚ ਆਇਆ 'ਤਿੱਖੜ ਦੁਪਹਿਰਾ' ਸ਼ਬਦ ਪੰਜਾਬੀ ਦੀ ਕਿਹੜੀ ਉਪਭਾਸ਼ਾ ਨਾਲ ਸੰਬੰਧਿਤ ਹੈ:
 (A) ਦੁਆਬੀ (B) ਮਲਵਈ (C) ਪੁਆਧੀ (D) ਡੋਗਰੀ
39. ਭਾਸ਼ਾ ਸਿੱਖਿਆ ਵਿੱਚ ਸੁਣਨ-ਕੋਸ਼ਲ ਦਾ ਵਿਕਾਸ ਕਰਨ ਲਈ ਗ਼ੈਰ-ਪ੍ਰਭਾਵੀ ਸਾਧਨ ਹੈ :
 (A) ਫੋਟੋਗ੍ਰਾਫੀ (B) ਗ੍ਰਾਮੋਫੋਨ
 (C) ਰੇਡੀਓ (D) ਟੇਪ ਰਿਕਾਰਡ
40. ਸੰਪਰਦਾਨ ਕਾਰਕ ਦੀ ਉਦਾਹਰਣ ਹੈ :
 (A) ਬੱਚੇ ਦੁੱਧ ਪੀ ਰਹੇ ਹਨ।
 (B) ਕੁੜੀਆਂ ਗਿੱਧਾ ਪਾ ਰਹੀਆਂ ਹਨ।
 (C) ਮੈਂ ਤੁਹਾਡੇ ਲਈ ਮਠਿਆਈ ਲਿਆਇਆ ਹਾਂ।
 (D) ਉਹ ਆਪਣੇ ਘਰ ਦੇ ਅੰਦਰ ਬੈਠਾ ਸੀ।

ਹੇਠ ਲਿਖੇ ਪੈਰ੍ਹੇ ਨੂੰ ਪੜ੍ਹ ਕੇ ਸਵਾਲ ਨੰਬਰ 41 ਤੋਂ 45 ਦੇ ਉੱਤਰ ਦਿਉ : 

ਪੰਜਾਬ ਦੀ ਧਰਤੀ ਤੇ ਹਰ ਪਾਸੇ ਅਮਨ ਅਤੇ ਸ਼ਾਂਤੀ ਦਾ ਮਾਰੋਲ ਸੀ। ਪੰਜਾਬ ਦੇ ਕਿਸਾਨ ਅਤੇ ਵਿਉਪਾਰੀ ਬੜੇ ਖੁਸ਼ਹਾਲ ਅਤੇ ਆਸਤਕ ਸਨ। ਕਸ਼ਮੀਰ ਵਿਉਪਾਰ ਦਾ ਵੱਡਾ ਕੇਂਦਰ ਸੀ। ਲਾਹੌਰ ਵਿੱਚ ਤੇਪਾਂ, ਤਲਵਾਰਾਂ, ਨੇਜ਼ੇ ਅਤੇ ਢਾਲਾਂ ਬਣਾਉਣ ਦੇ ਕਾਰਖਾਨੇ ਸਨ। ਹੁਸ਼ਿਆਰਪੁਰ ਵਿੱਚ ਲੱਕੜ ਅਤੇ ਹਾਥੀ ਦੰਦ ਦਾ ਕੰਮ ਹੁੰਦਾ ਸੀ। ਬਿਜਵਾੜਾ ਕਢਾਈ ਦੇ ਕੰਮ ਲਈ ਪ੍ਰਸਿੱਧ ਸੀ। ਪੰਜਾਬ ਦਾ ਵਪਾਰ ਦੂਰ-ਦੂਰ ਦੇ ਦੇਸ਼ਾਂ ਤੱਕ ਫੈਲਿਆ ਹੋਇਆ ਸੀ। ਇਸ ਤਰ੍ਹਾਂ ਪੰਜਾਬ ਦੇ ਕਿਰਤੀ, ਕਿਸਾਨਾਂ ਅਤੇ ਕਾਰੀਗਰਾਂ ਨੂੰ ਆਪਣੀਆਂ ਵਸਤਾਂ ਤੋਂ ਚੰਗੀ ਖੱਟੀ ਹੋ ਜਾਂਦੀ ਸੀ। ਜ਼ਮੀਨ ਦੀ ਉਪਜ ਦੇ ਲਿਹਾਜ਼ ਨਾਲ ਪੰਜਾਬ ਤੋਂ ਹਿੰਦੁਸਤਾਨ ਦਾ ਹਰ ਸੂਬਾ ਪਿੱਛੇ ਸੀ। ਇਸ ਆਰਥਕ ਖੁਸ਼ਹਾਲੀ, ਆਪਸੀ ਪਿਆਰ ਅਤੇ ਭਾਈਚਾਰੇ ਪਿੱਛੇ ਮਹਾਰਾਜਾ ਰਣਜੀਤ ਸਿੰਘ ਦੀ ਧਰਮ ਨਿਰਪੇਖ ਦ੍ਰਿਸ਼ਟੀ ਅਤੇ ਸੁਚੱਜਾ ਰਾਜਸੀ ਪ੍ਰਬੰਧ ਸੀ। 

41. 'ਦੰਦ' ਸ਼ਬਦ ਦੀ ਵੰਨਗੀ ਹੈ :
 (A) ਤਤਸਮ ਸ਼ਬਦ (B) ਵਿਦੇਸ਼ੀ ਸ਼ਬਦ
 (C) ਨਿਰਾਰਥਕ ਸ਼ਬਦ (D) ਤਦਭਵ ਸ਼ਬਦ

42. 'ਧਰਤੀ' ਸ਼ਬਦ ਦਾ ਵਿਰੋਧੀ ਸ਼ਬਦ ਹੈ :
 (A) ਆਕਾਸ਼ (B) ਭੱ (C) ਭੂਮੀ (D) ਜ਼ਮੀਨ
43. 'ਸ਼ਾਂਤੀ' ਦਾ ਸਮਾਨਾਰਥਕ ਸ਼ਬਦ ਹੈ :
 (A) ਚੈਨ (B) ਜੰਗ (C) ਅਸ਼ਾਂਤੀ (D) ਅਰਸ਼
44. ਪੰਜਾਬ ਦੇ ਕਿਰਤੀ, ਕਿਸਾਨਾਂ ਅਤੇ ਕਾਰੀਗਰਾਂ ਨੂੰ ਆਪਣੀਆਂ ਵਸਤਾਂ ਤੋਂ ਚੰਗੀ ਖੱਟੀ ਹੋ ਜਾਂਦੀ ਸੀ।
 ਵਾਕ ਵਿੱਚ ਆਏ 'ਖੱਟੀ' ਬਹੁ-ਅਰਥਕ ਸ਼ਬਦ ਦਾ ਸਹੀ ਅਰਥ ਹੈ :
 (A) ਰੰਗ (B) ਕਮਾਈ (C) ਸੁਆਦ (D) ਫਲ
45. 'ਜਿਹੜਾ ਪ੍ਰਮਾਤਮਾ ਨੂੰ ਮੰਨੇ' ਬਹੁਤੇ ਸ਼ਬਦਾਂ ਦੀ ਥਾਂ 'ਤੇ ਇੱਕ ਸ਼ਬਦ ਚੁਣੋ :
 (A) ਨਾਸਤਕ (B) ਪੁਜਾਰੀ (C) ਆਸਤਕ (D) ਕਿਰਤੀ
46. ਹੇਠ ਲਿਖਿਆਂ ਵਿੱਚੋਂ 'ਸ' ਅਗੇਤਰ ਵਾਲਾ ਸਹੀ ਸ਼ਬਦ ਹੈ :
 (A) ਸਹਿਪਾਠੀ (B) ਸਚਿੱਤਰ (C) ਸਹਿਕਾਰੀ (D) ਸਹਿਮਤ
47. ਦੰਤੀ ਵਿਅੰਜਨ ਨਹੀਂ ਹੈ :
 (A) ਥ (B) ਨ (C) ਪ (D) ਦ
48. ਵਿਆਕਰਨ ਸਿੱਖਿਆ ਦੀ ਕਿਹੜੀ ਵਿਧੀ ਵਿੱਚ ਅਧਿਆਪਨ (Teaching) ਤੋਂ ਵਧੇਰੇ ਸਿੱਖਣ
 (Learning) ਉੱਪਰ ਜ਼ੋਰ ਦਿੱਤਾ ਜਾਂਦਾ ਹੈ :
 (A) ਸੂਤਰ ਵਿਧੀ (B) ਆਗਮਨ ਵਿਧੀ
 (C) ਨਿਗਮਨ ਵਿਧੀ (D) ਪਾਠ-ਪੁਸਤਕ ਵਿਧੀ
49. 'ਇਮਾਨਦਾਰ' ਮਨੁੱਖ ਲਈ ਵਰਤਿਆ ਜਾਣ ਵਾਲਾ ਮੁਹਾਵਰਾ ਹੈ :
 (A) ਵਿਸ਼ਵਾਸਪਾਤਰ (B) ਹੱਥਾਂ ਦਾ ਸੁੱਚਾ
 (C) ਗੋਦੜੀ ਦਾ ਲਾਲ (D) ਚੜਦੀ ਕਲਾ ਵਾਲਾ
50. 'ਵਿਦਿਆਰਥੀਆਂ ਲਈ ਪੁਸਤਕਾਲਾ ਲਾਭਕਾਰੀ ਹੈ।' ਇਸ ਕਥਨ ਨੂੰ ਨਕਾਰਦਾ ਉੱਤਰ ਹੈ :
 (A) ਮਨੋਰੰਜਨ ਦਾ ਸਾਧਨ (B) ਸਵੈ-ਅਧਿਐਨ ਦਾ ਮੌਕਾ
 (C) ਚਿੰਤਨ ਲਈ ਪ੍ਰੇਰਣਾ (D) ਵਿਹਲੇ ਸਮੇਂ ਦੀ ਦੁਰਵਰਤੋਂ
51. ਵਾਰਤਕ ਸਿੱਖਿਆ ਵਿੱਚ 'ਨਿਕਸਾਉਣ ਵਿਧੀ' ਦਾ ਸੰਬੰਧ ਹੈ :
 (A) ਸ਼ਬਦਾਂ ਦੀ ਵਿਆਖਿਆ ਨਾਲ (B) ਵਾਕਾਂ ਦੀ ਵਿਆਖਿਆ ਨਾਲ
 (C) ਮੁਹਾਵਰਿਆਂ/ਅਖੌਤਾਂ ਦੀ ਵਿਆਖਿਆ ਨਾਲ (D) ਮੈਨ ਪਾਠ ਨਾਲ



52. ਭਾਸ਼ਾ ਦੀ ਸਭ ਤੋਂ ਛੋਟੀ ਇਕਾਈ ਹੈ :
 (A) ਧੁਨੀ (B) ਵਾਕ (C) ਸ਼ਬਦ (D) ਅੱਖਰ
53. 'ਭਾਸ਼ਾ ਦੇ ਰੂਪ ਦੀ ਸਾਰਥਿਕ ਤੇ ਸੁੱਧ ਵਿਵਸਥਾ ਹੀ ਵਿਆਕਰਨ ਹੈ।'
 ਉਪਰੋਕਤ ਕਥਨ ਕਿਸ ਭਾਸ਼ਾ ਵਿਗਿਆਨੀ ਦਾ ਹੈ :
 (A) ਬਲੂਮਫੀਲਡ (B) ਵਰਡਜ਼ਵਰਥ
 (C) ਮੈਕਮਿਲਨ (D) ਟਰੈਗਰ
54. ਸੁਣ ਕੇ ਲਿਖਣਾ ਹੈ :
 (A) ਪੂਰਨਿਆਂ ਉੱਤੇ ਲਿਖਣਾ (B) ਬੋਲ ਲਿਖਤ ਜਾਂ ਮਲਾਹ
 (C) ਅੱਖਰ ਜੁੱਟ ਵਿਧੀ (D) ਪ੍ਰਭਾਵਸ਼ਾਲੀ ਲਿਖਤ
55. ਸਾਡੇ ਸਕੂਲਾਂ ਵਿੱਚ ਕਵਿਤਾ ਪੜ੍ਹਾਉਣ ਦੀ ਕਿਹੜੀ ਵਿਧੀ ਸਭ ਤੋਂ ਵਧੇਰੇ ਵਰਤੋਂ ਵਿੱਚ ਲਿਆਂਦੀ ਜਾਂਦੀ ਹੈ :
 (A) ਵਿਆਖਿਆ ਵਿਧੀ (B) ਗੀਤ ਜਾਂ ਨਾਟ ਪ੍ਰਣਾਲੀ
 (C) ਪ੍ਰਸ਼ਨ-ਉੱਤਰ ਵਿਧੀ (D) ਸ਼ਬਦਾਰਥ ਵਿਧੀ
56. _____ ਕੋਣ ਭਰੇਗਾ ਪਾਈ। ਅਖਾਣ ਨੂੰ ਪੂਰਾ ਕਰੋ।
 (A) ਮੈਂ ਜਠਾਈ ਤੂੰ ਦਰਾਈ (B) ਮੈਂ ਰਾਜਾ ਤੇ ਤੂੰ ਰਾਈ
 (C) ਮੈਂ ਮਾਲਕਣ ਤੂੰ ਨੈਕਰਾਈ (D) ਮੈਂ ਵੀ ਰਾਈ, ਤੂੰ ਵੀ ਰਾਈ
57. ਚੰਗੀ ਬੋਲਚਾਲ ਦਾ ਗੁਣ ਨਹੀਂ ਹੈ :
 (A) ਸੁੱਧਤਾ (B) ਸਰਲਤਾ
 (C) ਅਸਪੱਸ਼ਟਤਾ (D) ਸੁਭਾਵਿਕਤਾ
58. ਉੱਚੀ ਪੜ੍ਹਨਾ, ਮੇਨ ਪਾਠ, ਸੂਖਮ ਪੜ੍ਹਨਾ ਤੇ ਸਥੂਲ ਪੜ੍ਹਨਾ ਹਨ :
 (A) ਵਾਚਨ ਦੇ ਉਦੇਸ਼ (B) ਵਾਚਨ ਦੀਆਂ ਰੁਚੀਆਂ
 (C) ਵਾਚਨ ਦੀਆਂ ਕਿਸਮਾਂ (D) ਵਾਚਨ ਦੇ ਗੁਣ
59. ਬੋਲਚਾਲ ਦੀ ਭਾਸ਼ਾ ਨੂੰ ਲਿਖਣ ਵੇਲੇ ਕੋਈ ਅੱਖਰ ਛੱਡਿਆ ਜਾਵੇ ਤਾਂ ਉਸ ਦੀ ਥਾਂ ਕਿਹੜਾ ਵਿਸ਼ਰਾਮ ਚਿੰਨ੍ਹ ਵਰਤਿਆ ਜਾਂਦਾ ਹੈ :
 (A) ਛੁੱਟ ਮਰੇੜੀ (B) ਦੋ ਬਿੰਦੀ ਡੈਸ਼ (C) ਟੇਢੀ ਲੀਕ (D) ਬਿੰਦੀ ਕਾਮਾ
60. ਪੰਜਾਬੀ ਦਾ 'ਪਿਛਲਾ ਅਤੇ ਗੋਲਾਈਦਾਰ' ਸਵਰ ਹੈ :
 (A) ਈ (B) ਐ (C) ਉ (D) ਓ





ખંડ – II
ભાષા – I
ગુજરાતી (ગુજરાતી)

આ ખંડમાં કુલ 30 પ્રશ્નો છે.
દરેક પ્રશ્નનો ઉત્તર આપવો ફરજિયાત છે.

31. નીચેનામાંથી 'ખાલી ઘોડાં દોડાવવા' રૂઢિપ્રયોગનો સાચો અર્થ કયો છે ?
(A) નકામા વિચારો કરવા. (B) કામના સમયે વસ્તુ બિનઉપયોગી બને.
(C) નકામી મહેનત કરવી. (D) દશેરાના દિવસે ઘોડું દોડાવવું.
32. માતૃભાષાના પાઠ્યપુસ્તકનું આંતરિક લક્ષણ કયું છે ?
(A) કાગળ (B) અક્ષરો (C) વિષય વસ્તુ (D) બાંધણી
33. 'પરિણામની તેને ખૂબ ચિંતા હતી.' રેખાંકિત પદની સંજ્ઞા ઓળખાવો.
(A) સમૂહવાચક (B) ભાવવાચક (C) વ્યક્તિવાચક (D) દ્રવ્યવાચક
34. નીચેનામાંથી કઈ કસોટી શિક્ષકરચિત કસોટી છે ?
(A) વ્યક્તિત્વ માપન (B) બુદ્ધિ કસોટી
(C) પરીક્ષા કસોટી (D) માનસિક કસોટી
35. 'મહેરબાની કરીને શાંતિ રાખો' વાક્યનો પ્રકાર જણાવો.
(A) સંયુક્ત વાક્ય (B) આજ્ઞાર્થ વાક્ય (C) કર્મણિ વાક્ય (D) પ્રેરક વાક્ય
36. નીચેનામાંથી કઈ સહઅભ્યાસિક પ્રવૃત્તિ દ્વારા બાળકમાં કથન કૌશલ્યનો વિકાસ કરી શકાય ?
(A) મૂકવાચન (B) અનુલેખન (C) વક્તૃત્વ સ્પર્ધા (D) રમતોનું આયોજન
37. મૂલ્યાંકન કસોટીની રચનામાં નીચેનામાંથી કઈ શરતોનો સમાવેશ થતો નથી ?
(A) કસોટીની પ્રમાણભૂતતા (B) કસોટીની વિશ્વસનીયતા
(C) કસોટીની સરળતા (D) નિદાનાત્મક કાર્ય
38. 'પતીજ' શબ્દનો સમાનાર્થી શબ્દ નીચેનામાંથી કયો છે ?
(A) નવાઈ (B) પવન (C) પ્રીતિ (D) ભરોસો
39. નીચેનામાંથી કયું શૈક્ષણિક સાધન દૃશ્ય – શ્રાવ્ય સાધન છે ?
(A) કમ્પ્યુટર (B) રેડિયો (C) ભીંતપત્ર (D) આકૃતિઓ
40. નીચેનામાંથી કોના દ્વારા નિદાનકાર્ય અને ઉપચારાત્મક પગલાં ભરી શકાય ?
(A) પ્રસંગ નોંધ (B) વિકાસપત્રિકા (C) મુલાકાત (D) સામાજિકતામિતિ



આપેલા ગદ્યાંશના આધારે 41 થી 43 પ્રશ્ન ક્રમાંકનો ઉત્તર લખો.



બ્રહ્મચર્ય એટલે મનવચનકાયાથી સર્વ ઈન્દ્રિયોનો સંયમ. આ સંયમને ત્યાગની આવશ્યકતા છે, એમ હું દિવસે દિવસે જોતો ગયો. આજે પણ જોઈ રહ્યો છું. ત્યાગના ક્ષેત્રને સીમા જ નથી, જેમ બ્રહ્મચર્યના મહિમાને નથી. આવું બ્રહ્મચર્ય અલ્પ પ્રયત્ને સાધ્ય નથી. કરોડોને સારું તો એ હંમેશા કેવળ આદર્શરૂપે જ રહેશે. કેમ કે પ્રયત્નશીલ બ્રહ્મચારી પોતાની ઊણપોનું નિત્ય દર્શન કરશે, પોતાનામાં ખૂણેખાચરે ધૂપાઈ રહેલા વિકારોને ઓળખી લેશે, ને તેને કાઢવા સતત પ્રયત્ન કરશે. ઈચ્છા વિના એક પણ વિચાર ન આવે ત્યાં લગી સંપૂર્ણ બ્રહ્મચર્ય નથી.



41. પ્રયત્નશીલ બ્રહ્મચારી કોને ઓળખી લે છે ?

- | | |
|---------------------|---------------------|
| (A) પોતાની ઊણપોને | (B) પોતાના વિચારોને |
| (C) પોતાના વિકારોને | (D) પોતાના માણસોને |

42. બ્રહ્મચર્ય એટલે શું ?

- | | |
|----------------|----------------------|
| (A) દાનનો સંયમ | (B) ધનનો સંયમ |
| (C) ભોગનો સંયમ | (D) ઈન્દ્રિયોનો સંયમ |

43. આપેલ ગદ્યાંશને નીચેનામાંથી કયું શીર્ષક આપી શકાય ?

- | | | | |
|----------------|-----------|-----------|-----------|
| (A) બ્રહ્મચર્ય | (B) દર્શન | (C) ત્યાગ | (D) મનવચન |
|----------------|-----------|-----------|-----------|

44. નીચેનામાંથી માતૃભાષાના કૌશલ્યના વિકાસનો સાચો ક્રમ કયો છે ?

- | | |
|-------------------------------|-------------------------------|
| (A) કથન , શ્રવણ , વાચન , લેખન | (B) શ્રવણ , કથન , વાચન , લેખન |
| (C) લેખન , શ્રવણ , વાચન , કથન | (D) વાચન , લેખન , શ્રવણ , કથન |

45. પાઠ આયોજન માટે નીચેનામાંથી કયું વિધાન સાચું છે ?

- | |
|--|
| (A) નિદાનાત્મક – ઉપચારાત્મક કાર્ય સૌથી સારી રીતે કરી શકાય. |
| (B) અંતિમ તાસમાં સમગ્રલક્ષી મૂલ્યાંકન કરી શકાય. |
| (C) ચારથી છ તાસનું સમગ્ર એકમ આયોજન. |
| (D) એક તાસમાં નાના મુદ્દાઓનું આયોજન |

46. નીચેનામાંથી કયું તત્પુરૂષ સમાસનું ઉદાહરણ છે ?

- | | | | |
|-----------|----------|------------|--------------|
| (A) માબાપ | (B) અણનમ | (C) બારમાસ | (D) ખેતરશેઢો |
|-----------|----------|------------|--------------|



47. 'કપાળમાં ઊગે વાળ તો ભાલમાં ઊગે ઝાડ.' આ પંક્તિને શું કહેશે ?
 (A) કહેવત (B) રૂઢિપ્રયોગ (C) વિચાર-વિસ્તાર (D) કવિતા
48. આજના સમયમાં વિદ્યાર્થીમાં લેખન કૌશલ્ય વિકસાવવું સૌથી વધારે જરૂરી છે. વિદ્યાર્થીમાં લેખન કૌશલ્ય વિકસાવવા તમે શું કરશો ?
 (A) વાચન શિબિરોનું આયોજન (B) અંત્યાક્ષરી સ્પર્ધાનું આયોજન
 (C) હસ્તાક્ષર સ્પર્ધાનું આયોજન (D) વર્ગમાં નાટકોનું આયોજન
49. 'ચિંતાતુર' શબ્દની સંધિ છૂટી પાડો.
 (A) ચિંતા + તુર (B) ચિંતા + આતુર (C) ચિંત + તુર (D) ચિંત + આતુર
50. વિદ્યાર્થીના અનોખાચારિક મૂલ્યાંકન માટેના સાધનોમાં નીચેનામાંથી કોનો સમાવેશ થતો નથી ?
 (A) શિક્ષણ પદ્ધતિ (B) પ્રસંગ નોંધ (C) સામાજિકતામિતિ (D) માહિતીપત્રક
51. ભાષા શિક્ષણમાં પરિચિત વાર્તા કે કાવ્યપંક્તિઓનો આધાર લઈને નવી વાર્તા કે કાવ્ય શિક્ષક શીખવે છે. આ શિક્ષક શિક્ષણના કયા સૂત્રને અનુસરે છે ?
 (A) જ્ઞાત પરથી અજ્ઞાત તરફ જવું (B) મૂર્ત પરથી અમૂર્ત તરફ જવું
 (C) અચોક્કસ પરથી ચોક્કસ તરફ જવું (D) અનુભવસિદ્ધિ પરથી બુદ્ધિ ગમ્ય તરફ જવું

નીચે આપેલા પદ્યાંશના આધારે પ્રશ્ન ક્રમાંક 52 થી 55 ના ઉત્તર લખો.



આસો માસો શરદ પૂનમની રાત જો,
 ચાંદલિયો ઊગ્યો રે સખી મારા ચોકમાં,
 સસરો મારો ઓલ્યા જલમનો બાપ જો,
 સાસુ રે ઓલ્યા જલમની માવડી,
 જેઠ મારો અષાઢિયો મેઘ જો,
 જેઠાણી ઝબૂકે વાદળ વીજળી.
 દેર મારો ચાંપલિયાનો છોડ જો,
 દેરાણી ચાંપલિયા કેરી પાંદડી.
 નણંદ મારી વાડી માયલી વેલ્ય જો,
 નણદોઈ મારો વાડી માયલો મોરલો.
 પરણ્યો મારો સગી નણંદનો વીર જો,
 તાણીને બાંધે રે નવરંગ પાઘડી.

52. કાવ્યનાયિકાએ જેઠને કોના જેવા કહ્યા છે ?

- (A) પૂનમની રાત જેવા (B) ચાંદલિયા જેવા
 (C) અષાઢના વરસાદ જેવા (D) વાદળની વીજળી જેવા

53. સગી નણંદના વીર સાથે કાવ્યનાયિકાનો કયો સંબંધ છે ?

- (A) પતિનો (B) સસરાનો
(C) પિતાનો (D) નણદોઈનો

54. 'સાસુ રે ઓલ્યા જલમની માવડી,' વાક્યમાં 'જલમ' શબ્દનો અર્થ શું થાય ?

- (A) જુલમ (B) જંગલ
(C) જનમ (D) જગત

55. કાવ્ય નાયિકાએ દિયર-દેરાણી માટે વાપરેલા રૂપકો - 'ચંપાનો છોડ અને ચંપાની પાંદડી' શું દર્શાવે છે ?

- (A) દિયર - દેરાણી માટે ઈર્ષા દર્શાવે છે.
(B) દિયર - દેરાણી માટે પ્રેમ દર્શાવે છે.
(C) દિયર - દેરાણીની નિંદા દર્શાવે છે.
(D) દિયર - દેરાણી માટે ગુસ્સો દર્શાવે છે.

56. પ્રશ્નપત્રની રચનામાં કેવા પ્રકારના પ્રશ્નોની વિશ્વસનીયતા સૌથી વધારે હોય છે ?

- (A) નિબંધાત્મક પ્રશ્નો
(B) અનાત્મલક્ષી પ્રશ્નો
(C) ટૂંક જવાબી પ્રશ્નો
(D) જણાવેલ તમામ

57. નીચેનામાંથી કયું ચિહ્ન ગુરુવિરામ છે ?

- (A) (-) (B) (:) (C) (;) (D) (" ")

58. 'જેવું વાવશો તેવું લણશો.' વાક્યમાં 'જેવું-તેવું' સર્વનામનો પ્રકાર જણાવો.

- (A) દર્શક સર્વનામ (B) પુરુષવાચક સર્વનામ
(C) સાપેક્ષ સર્વનામ (D) સ્વવાચક સર્વનામ

59. નીચેનામાંથી કયું લક્ષણ શિક્ષક માટે યોગ્ય નથી ?

- (A) વિદ્યાર્થીઓ પ્રત્યેનો મૈત્રીપૂર્ણ વ્યવહાર
(B) વિદ્યાર્થીઓને શીખવવામાં સક્ષમતા
(C) આનંદી સ્વભાવ
(D) વિદ્યાર્થી પ્રત્યેનો પૂર્વગ્રહ

60. શિક્ષક દ્વારા વર્ગમાં ગદ્યશિક્ષણ વખતે સૌથી વધારે કઈ પદ્ધતિનો ઉપયોગ કરવામાં આવે છે ?

- (A) કથન - ચર્ચા પદ્ધતિ (B) લેખન પદ્ધતિ
(C) જૂથચર્ચા પદ્ધતિ (D) અવલોકન પદ્ધતિ



खण्ड – III

भाषा – II

हिन्दी

इस खण्ड में कुल 30 प्रश्न हैं ।

सभी प्रश्न अनिवार्य हैं ।

निम्नलिखित पद्यांश के आधार पर प्रश्न संख्या 61 से 65 तक के उत्तर दीजिए ।



हिमाद्रि तुंग शृंग से

प्रबुद्ध शुद्ध भारती -

स्वयं प्रभा समुज्ज्वला,

स्वतंत्रता पुकारती -

अमर्त्य वीरपुत्र हो, दृढ़-प्रतिज्ञ सोच लो

प्रशस्त पुण्य पंथ है - बढ़े चलो, बढ़े चलो ।

असंख्य कीर्तिरश्मियाँ

विकीर्ण दिव्यदाह - सी

सपूत मातृभूमि के -

रुको न शूर साहसी ।

अराति सैन्य-सिंधु में - सुवाडवाम्नि से जलो,

प्रवीर हो जयी बनो-बढ़े चलो, बढ़े चलो ।

61. पद्यांश के संबंध में असंगत व्याख्या है

- (A) संस्कृतनिष्ठ शब्दावली
- (B) उदात्त राष्ट्रप्रेम
- (C) अप्रभावी नाद सौंदर्य
- (D) अनुप्रास अलंकार का प्रभावी प्रयोग



62. सैन्य-सिंधु में कौन-सा अलंकार है ?

- (A) वक्रोक्ति अलंकार
- (B) उत्प्रेक्षा अलंकार
- (C) रूपक अलंकार
- (D) श्लेष अलंकार

63. पद्यांश में मातृभूमि के सपूत की विशेषता व्यक्त करने वाला शब्द नहीं है -

- (A) शूर
- (B) अमर्त्य
- (C) प्रवीर
- (D) भारती





64. स्वतंत्रता हेतु किस प्रकार की आग के समान जलने का आह्वान कवि ने इस कविता में किया है ?
(A) जंगल की आग के समान (B) ईर्ष्या की आग के समान
(C) अंतरिक्ष की आग के समान (D) समुद्र की आग के समान
65. पद्यांश में वर्णित प्रमुख जीवन-मूल्य है -
(A) प्रकृति प्रेम (B) राष्ट्र प्रेम
(C) संघर्षों से पलायन (D) मानवीय सौहार्द
66. अच्छे मूल्यांकन की विशेषता है -
(A) अविश्वसनीयता (B) अवैधता
(C) संकीर्णता (D) विभेदीकरण
67. “वह बाजार से सामान लाने जाएगा ।” उक्त वाक्य में ‘उद्देश्य’ है -
(A) वह (B) बाजार से (C) सामान (D) लाने जाएगा
68. भाषायी दक्षता के विकास हेतु संगत पाठ्य सहगामी क्रिया नहीं है -
(A) कवि-सम्मेलन (B) वाद-विवाद
(C) नाट्याभिनय (D) ध्यान
69. अभिव्यक्ति में कौन-कौन-से भाषाई कौशल सम्मिलित होते हैं ?
(A) सुनना और बोलना (B) पढ़ना और सुनना
(C) बोलना और लिखना (D) लिखना और पढ़ना
70. मातृभाषा शिक्षण की सर्वाधिक प्रचलित एवं संगत विधि है -
(A) प्रयोगशाला विधि (B) अनुकरण विधि
(C) व्याकरण विधि (D) प्रोजेक्ट विधि
71. रचना के अनुसार वाक्य का प्रकार नहीं है -
(A) साधारण (B) मिश्र (C) निषेधवाचक (D) संयुक्त
72. “उपचारात्मक शिक्षण का आधार निदानात्मक प्रक्रिया ही होती है ।” उपचारात्मक शिक्षण के संबंध में उक्त कथन है -
(A) सत्य (B) असत्य (C) असंबद्ध (D) भ्रामक
73. इनमें से मौन वाचन का प्रकार है -
(A) सामूहिक वाचन (B) अनुकरण वाचन
(C) गंभीर वाचन (D) समवेत वाचन



निम्नलिखित गद्यांश के आधार पर प्रश्न संख्या 74 से 83 तक के उत्तर दीजिए ।



प्राचीन काल से भारतीय संस्कृति का प्रकाश विश्व भर में फैल रहा है । इस महान भारतीय संस्कृति के वैशिष्ट्य बिंदु निम्नानुसार है -

प्राचीनता-भारतीय संस्कृति का इतिहास अत्यंत प्राचीन है । सरस्वती-सैंधव सभ्यता की खोज एवं उत्खनन से प्राप्त सामग्री का मूल्य आँकना संभव नहीं है । यह प्राप्त सामग्री आज भी हमारा गौरव है । इनका संरक्षण एवं अध्ययन हमारा ध्येय होना चाहिए । निरंतरता-भारतीय संस्कृति की धारा निर्बाध रूप से हजारों वर्षों से बहती चली आ रही है । सैंधव सभ्यता से प्राप्त देवी-देवताओं की मूर्तियाँ भारतीयों के लिए पूजनीय हैं । अनेक विदेशी आक्रमणों के बावजूद भारतीय संस्कृति ने अपना मूल स्वरूप स्थायी बनाए रखा है ।

आध्यात्मिकता-अध्यात्म भारतीय संस्कृति का प्राण तत्त्व है । हमारी संस्कृति का विकास तपोवनों और आश्रमों में हुआ है । ग्रहणशीलता-बाहरी तत्त्वों को आत्मसात् करने की क्षमता और समन्वित जीवनशैली भारतीय संस्कृति का प्रमुख गुण है । भारतीय संस्कृति की प्रेरक व्यवस्था व्यक्ति को नैतिक रूप से दृढ़ कर मानव बनाती है । भारतीय संस्कृति का सौंदर्य सार्वभौमिक है ।

74. 'समन्वित' शब्द में निम्नलिखित में से उपसर्ग है -
 (A) स (B) सम (C) सम् (D) समन्
75. गद्यांश में प्रयुक्त 'देवी-देवताओं' शब्द में कौन-सा समास है ?
 (A) अव्ययीभाव समास (B) द्विगु समास
 (C) बहुव्रीहि समास (D) द्वंद्व समास
76. "भारतीय संस्कृति की धारा निर्बाध रूप से हजारों वर्षों से बहती चली आ रही है ।" वाक्य में प्रयुक्त काल है -
 (A) भूतकाल (B) भविष्यत्काल
 (C) वर्तमानकाल (D) आज्ञार्थ भविष्यत्काल
77. 'सैंधव' शब्द निम्नलिखित में से है -
 (A) क्रिया (B) संज्ञा (C) सर्वनाम (D) अव्यय
78. 'आत्मा से संबंधित ज्ञान' वाक्यांश के लिए उपयुक्त शब्द है -
 (A) सार्वभौमिक (B) ध्येय (C) अध्यात्म (D) आत्मसात्
79. निम्नलिखित विकल्पों में से सदैव बहुवचन के रूप में यथावत् प्रयुक्त होने वाला शब्द है -
 (A) संस्कृति (B) सामग्री
 (C) सभ्यता (D) प्राण
80. निम्नलिखित में से किस शब्द में यण् संधि नहीं है ?
 (A) व्यक्ति (B) अध्ययन (C) सभ्यता (D) व्यवस्था





81. “यह प्राप्त सामग्री आज भी हमारा गौरव है ।” वाक्य में प्रयुक्त ‘हमारा’ शब्द निम्नलिखित में से है -
 (A) संज्ञा (B) सर्वनाम (C) क्रिया-विशेषण (D) क्रिया
82. मूल एवं मूल्य का क्रमशः अर्थ है -
 (A) कीमत - प्रधान (B) प्रदान - आरंभ
 (C) कीमत - प्रदान (D) आरंभ - कीमत
83. मानव शब्द में प्रत्यय है -
 (A) व (B) अव (C) आव (D) अ
84. ‘गर्मी का मौसम’ के अर्थ में प्रयुक्त संगत राजस्थानी शब्द है -
 (A) उनाळौ (B) सियाळो (C) अगुणो (D) बड़णो
85. किस भाषा विशेषज्ञ ने भाषा सीखने की प्रक्रिया में ज्ञानात्मक युक्तियों, शब्दार्थ और भाषा संदर्भ पक्ष पर अधिक बल दिया है ?
 (A) मैक्स वेबर (B) जॉन पी. डिसको
 (C) डेनियल डेविस (D) चोमस्की
86. राजस्थानी की कौन-सी बोली राजस्थान के बाहर मुख्यतः बोली जाती है ?
 (A) मारवाड़ी (B) ढूँढाड़ी
 (C) मेवाड़ी (D) मालवी
87. “सोने में सुगंध होना ।” मुहावरे का उपयुक्त अर्थ है -
 (A) लाभपूर्ण वस्तु से वंचित रहना (B) थोथी कल्पना करना
 (C) प्रभुत्व स्थापित करना (D) गुणों की अतिशयता होना
88. निम्नलिखित में से मूल्यांकन के संबंध में असत्य कथन है -
 (A) मूल्यांकन अधिगम उद्देश्यों की प्राप्ति का पता लगाने की प्रक्रिया है ।
 (B) मूल्यांकन निष्कर्षों के आधार पर उपचारात्मक शिक्षण करवाया जाता है ।
 (C) मूल्यांकन प्रक्रिया केवल विद्यार्थी के लिए पुनर्बलन का काम करती है ।
 (D) मूल्यांकन शिक्षण विधियों की उपादेयता और कमजोरी का भी परिचायक होता है ।
89. भाषा प्रयोगशाला शिक्षण में अभाव रहता है -
 (A) तकनीकी का (B) सामूहिक क्रियाओं का
 (C) विषय-वस्तु का (D) संचार-साधनों का
90. “विशु रोहन से फुर्तीला है ।” वाक्य में रेखांकित पद में कौन-सा कारक है ?
 (A) संप्रदान कारक (B) अधिकरण कारक
 (C) अपादान कारक (D) करण कारक



SECTION – III
LANGUAGE – II
ENGLISH

There are **30** questions in all in this Section.
All questions are compulsory.



Poem (For Q. Nos. 61 – 67) :

Sticks and stones may break my bones
But words can also hurt me.
Stones and sticks break only skin
While words are ghosts that haunt me.

Slant and curved the word sword fall
To pierce and stick inside me.
Bats and bricks may ache through bones
But words can mortify me.

Pain from words has left its scar
On mind and heart that's tender.
Cuts and bruises have now healed;
It's words that I remember.



- 61.** The correct example of alliteration is
(A) Bats and Bricks (B) Slant and Curved
(C) Cuts and Bruises (D) Mind and Heart
- 62.** Identify the literary device used in the line 'Slant and curved the word sword fall'.
(A) Personification (B) Assonance
(C) Alliteration (D) Rhyme
- 63.** 'The words fall like swords,' the device used in this line is a
(A) Alliteration (B) Simile
(C) Personification (D) Hyperbole
- 64.** Identify the literary device used in the line 'Stones and sticks break only skin'.
(A) Simile (B) Metaphor
(C) Alliteration (D) Rhyme
- 65.** The rhyming words in the poem are
(A) Tender-Remember (B) Fall-Bones
(C) Bones-Skin (D) Scar-Healed





66. 'While words are ghosts that haunt me' the literary device used in this line is
 (A) Metaphor (B) Simile
 (C) Alliteration (D) Assonance
67. 'Pain from words has left its scar' is an example of
 (A) Simile (B) Personification
 (C) Alliteration (D) Rhyme
68. _____ is an example of cluster-sound.
 (A) L (B) sk (C) s (D) k
69. Ours is a country of many languages, so _____ is the suitable approach for teaching of English.
 (A) Project approach (B) Communicative approach
 (C) Multilingual approach (D) Situational approach
70. The officer is keenly _____ the murder mystery.
 (A) looking into (B) looking after
 (C) looking for (D) looking out
71. According to the nature of obstruction, the following are the fricative sounds
 (A) p, b, t (B) m, n (C) f, r, s (D) tʃ, dʒ, ʃ
72. _____ is a merit of objective type test.
 (A) Deeper surface knowledge (B) Answers are short and definite
 (C) Short term preparation (D) Descriptive answers
73. You _____ pay your debts.
 (A) will (B) can (C) ought to (D) may

Passage (For Q. Nos. 74 – 80) :



For better relationship the first and foremost factor is mutual interaction and regular communication among the members of a family because through communication only we can understand each other's aspirations, expectations, desires, strengths and weaknesses in a better way. It is essential that parents should spend time with their children. They should give them freedom and opportunities to express themselves. Parents should give them respect and due attention to boost their self esteem and self confidence. Children don't like when parents/elders thrust their view point and decision on them. This attitude curbs their free thinking, creativity, independent decision making ability, in other words the spontaneous development of personality



gets hampered. Another important factor affecting relationship is that each member-child or parents should feel the necessity of fulfilling responsibilities towards one another. Otherwise things don't work and there cannot be mutual understanding and comfortable atmosphere in the family.



Choose the appropriate option :

- 74. Mutual understanding _____ an important step in building healthy relationship.
 (A) have (B) has (C) are (D) is
- 75. The parents _____ the needs of their children.
 (A) are fulfilling (B) fulfil
 (C) has fulfilled (D) is fulfilled
- 76. A number of factors _____ for better relationship.
 (A) make (B) need (C) contribute (D) makes
- 77. The suitable title of the passage is
 (A) Good family
 (B) Healthy family
 (C) Necessities of a better relationship
 (D) Making peace
- 78. It is the imposed decision of the parents that _____ responsible to spoil the child's free thinking.
 (A) can (B) is (C) held (D) would
- 79. If the parents lack to fulfil their responsibilities, they cannot expect the same from their children _____.
 (A) either (B) neither (C) or (D) nor
- 80. Mutual interaction and regular communication can make _____ atmosphere in the family.
 (A) needful (B) developing
 (C) comfortable (D) sad
- 81. The correct transcription of 'soon' is
 (A) /ʃun/ (B) /su:n/ (C) /sɒn/ (D) /s^:n/
- 82. I don't think I _____ be able to go there.
 (A) can (B) shall (C) must (D) should





83. The following is not an objective of remedial teaching. 
- (A) to segregate the students
 - (B) to prepare suitable assignments including easy to difficult tasks
 - (C) to prepare items to test the learning that should take place
 - (D) to highlight the weaknesses of the students

84. In order to learn a foreign language
- (A) One must adopt many approaches judiciously and rationally
 - (B) One must master many foreign languages
 - (C) One must select the students
 - (D) One must be subjective

85. The robbers _____ the defenceless travellers.
- (A) set up
 - (B) set upon
 - (C) set in
 - (D) set out

86. The remedial teaching strategies include
- (A) Peer support programme
 - (B) Reward scheme
 - (C) Feed back to the students, parents and teachers
 - (D) All the three

87. _____ is an example of velar sound.
- (A) z
 - (B) ð
 - (C) h
 - (D) ŋ

88. A sonnet is a short poem of _____ lines.
- (A) fourteen
 - (B) sixteen
 - (C) thirteen
 - (D) fifteen

89. While working with communicative approach, the Indian students lack 
- (A) Confidence
 - (B) Adequate exposure to the target language
 - (C) Facilities
 - (D) Audio visual aids





90. 'In the nick of the time' means
- (A) when the time was over
 - (B) when they needed time
 - (C) just at the right moment
 - (D) just after the accident





खण्ड – III
भाषा द्वितीय – II

संस्कृतम्
अत्र त्रिंशत् प्रश्नाः सन्ति ।
सर्वे प्रश्नाः समाधेयाः ।

61. “पुत्रः प्रातः (6.15) वादने मन्दिरं गच्छति” । 
 रेखाङ्कितं समयं संस्कृते लिखत ।
(A) सार्धषड्वादने (B) सपादषड्वादने
(C) अर्द्धषड्वादने (D) पादोनषड्वादने
62. चतुर्विध-कौशलेषु अन्तिमं कौशलं किम् अस्ति ?
(A) पठनकौशलम् (B) लेखनकौशलम्
(C) भाषणकौशलम् (D) श्रवणकौशलम्
63. “स्वधर्मे _____ श्रेयः परधर्मो भयावहः”
अत्र रिक्तस्थानम् उचित-पदेन पूर्यत
(A) निधनम् (B) मारणम्
(C) जीवनम् (D) स्मरणम्
64. “शल्ल” इति प्रत्याहारस्य वर्णाः भवन्ति
(A) श् घ् ध् ढ् (B) श् स् य् व्
(C) श् ष् स् ह् (D) श् ष् य् ल्
65. वाणीरूपं भाव प्रकटनमेव किं कौशलम् उच्यते ?
(A) भाषणकौशलम् (B) पठनकौशलम्
(C) लेखनकौशलम् (D) श्रवणकौशलम्
66. केषां प्रश्नानामुत्तरं द्वि-त्रि शब्देषु एकपङ्क्त्यां वा भवति ? 
(A) प्रत्यास्मरणानाम्
(B) वस्तुनिष्ठानाम्
(C) अतिलघूत्तरात्मकानाम्
(D) निबन्धात्मकानाम्



67. “सः धनं ददाति” इत्यस्य वाक्यस्य वाच्यपरिवर्तनं वर्तते
 (A) सः धनं दीयते । (B) तेन धनं दीयते ।
 (C) तेन धनं ददाति । (D) तेन धनेन दीयते ।
68. इन्द्रियाधारेण दृश्यश्रव्योपकरणानि मुख्यतः कतिषु योगेषु विभाजयितुं शक्यन्ते ? 
 (A) पञ्चसु (B) नवसु
 (C) त्रिषु (D) षट्सु
69. “आलोकात् श्यामः चतुरतरः अस्ति” रेखाङ्कितपदमाधारीकृत्य प्रश्ननिर्माणं कुरुत
 (A) कस्य (B) केन
 (C) कस्मिन् (D) कस्मात्
70. “पाठ्यक्रमस्य उद्देश्यानि मूल्यानि च प्रति छात्राणां प्रवृत्तेः आकलनम्” इति कस्य अर्थः भवति ? 
 (A) मूल्याङ्कनस्य (B) मापनस्य
 (C) निरीक्षणस्य (D) परिवीक्षणस्य

अधोलिखितम् पठितं गद्यांशमाधारीकृत्य प्रश्नाः (71 – 75) समाधेयाः

विवाहे संजाते कन्याः गृहस्थाश्रमं प्रविशन्ति । यदि पुरुषो विद्वान् स्त्री च विद्याशून्या भवति तर्हि तयोः दाम्पत्यजीवनं सुखकरं न भवति । विद्यया अभावात् स्त्री स्वकीयं कर्तव्यं न जानाति, अत एव बहवो रोगाव्याधयश्च तत्र स्थानं कुर्वन्ति । अतः स्त्रीनामपि शिक्षा पुत्राणां शिक्षावदेव आवश्यकी वर्तते । स्त्रियो मातृशक्तेः प्रतीकभूताः सन्ति, अतस्तासां सदा सम्मानः करणीयः ।



71. “विवाहे संजाते” इत्यत्र का विभक्तिः ?
 (A) पञ्चमी (B) सप्तमी
 (C) चतुर्थी (D) प्रथमा
72. “शिक्षावदेव” अत्र कः सन्धि ?
 (A) जश्त्वसन्धिः (B) चर्त्वसन्धिः
 (C) श्चुत्वसन्धिः (D) ष्टुत्वसन्धिः
73. “मातृशक्तेः” इत्यत्र कः समासः ?
 (A) अव्ययीभावः (B) कर्मधारयः
 (C) द्वन्द्वः (D) तत्पुरुषः

74. विद्याया अभावात् स्त्री स्वकीयं कर्तव्यं न जानाति । इत्यस्मिन् वाक्ये विशेषणपदम् किम् ?

- (A) विद्यायाः (B) कर्तव्यम्
(C) अभावात् (D) स्वकीयम्

75. “करणीयः” इत्यत्र कः प्रत्ययः ?

- (A) अनीयर् (B) नीय
(C) अनीय (D) अणीय

76. “वानरः वृक्षे तिष्ठति” वाक्यमिदं लृट्-लकारे-परिवर्तयत

- (A) वानरः वृक्षे तिष्ठिष्यति । (B) वानरः वृक्षं स्थास्यति ।
(C) वानरः वृक्षे स्थास्यति । (D) वानरः वृक्षं तिष्ठिष्यति ।

77. वर्णसमाम्नाय-पद्धतिः कः विधिः ?

- (A) कथाविधिः (B) पदविधिः
(C) वाक्यविधिः (D) अक्षरविधिः

78. “ओ” इति वर्णस्य उच्चारणस्थानं वर्तते

- (A) कण्ठ-तालु (B) दन्तोष्ठम्
(C) कण्ठोष्ठम् (D) मूर्धा

79. स्वामिकप्रवृत्त्या सह सम्बन्धिसिद्धान्तस्य नाम

- (A) रुचिसिद्धान्तः (B) समवायसिद्धान्तः
(C) मौखिककार्यसिद्धान्तः (D) स्वाभाविकता सिद्धान्तः

80. “मम परितः क्षेत्राणि सन्ति” वाक्यमिदं संशोधयत

- (A) मह्यं परितः क्षेत्राणि सन्ति । (B) मया परितः क्षेत्राणि सन्ति ।
(C) अहम् परितः क्षेत्राणि सन्ति । (D) मां परितः क्षेत्राणि सन्ति ।

81. श्रव्यसाधनेषु नास्ति

- (A) आकाशवाणी (B) श्यामपट्टः
(C) वर्तुलाकारध्वनिग्राहकः (D) ध्वन्यभिलेखः

82. “मैं इस गाँव में आ गया ।” अस्य वाक्यस्य संस्कृतानुवादः भवति

- (A) अहम् इमं ग्रामं गच्छामि । (B) अहम् अस्मिन् ग्रामे अगच्छम् ।
(C) अहम् इमं ग्रामम् आगच्छम् । (D) अहम् इमं ग्रामात् आगच्छम् ।



83. “कर्णाभ्यां श्रवणम्, मुखेन च भाषणम् उभाविव संस्कृत शिक्षणस्य आधारौस्तः” इति कस्य शिक्षण सिद्धान्तस्य विशेषता ?
- (A) मौखिक कार्य-सिद्धान्तस्य (B) अभ्यासस्य सिद्धान्तस्य
(C) रुचेः सिद्धान्तस्य (D) समवाय-सिद्धान्तस्य
84. “95” इमां संख्यां संस्कृते लिखत ।
- (A) पञ्चनवतिः (B) पञ्चनवनवतिः
(C) पञ्चानवतिः (D) पञ्चदशानवतिः
85. “हर वार्तीय पञ्चपदी” इत्यस्मिन् विधौ कतिः सोपानानि भवन्ति ?
- (A) त्रिसोपानानि (B) पञ्चसोपानानि
(C) नवसोपानानि (D) सप्तसोपानानि

निम्नलिखितं श्लोकमाधारीकृत्य निम्नांकिताः प्रश्नाः (86 – 90) समाधेयाः

वर्षागमे चारुमरुं विहाय क्वान्यत्र कस्यापि रमेत चित्तम् ।



सरः सु वर्षासमयेऽपि यस्मिन् शरत्-प्रसन्नं सलिलं चकास्ति ॥

86. उपर्युक्ते श्लोके किं छन्दः प्रयुक्तम् ?
- (A) उपजातिः (B) इन्द्रवज्रा
(C) उपेन्द्रवज्रा (D) वंशस्थम्
87. “रमेत” इत्यस्मिन् पदे कः लकारः ?
- (A) लङ् लकारः (B) विधिलिङ् लकारः
(C) लट् लकारः (D) लोट् लकारः
88. “सरः सु” इत्यत्र किं लिङ्गम् ?
- (A) नपुंसकलिङ्गम् (B) स्त्रीलिङ्गम्
(C) पुल्लिङ्गम् (D) उभयलिङ्गम्
89. “शरत्-प्रसन्नं सलिलं चकास्ति” इत्यत्र विशेष्यपदं किम् ?
- (A) प्रसन्नम् (B) शरत्
(C) चकास्ति (D) सलिलम्
90. “क्वान्यत्र” इत्यत्र कः सन्धिः ?
- (A) गुण सन्धिः (B) अयादि सन्धिः
(C) दीर्घ सन्धिः (D) यण् सन्धिः





باب - III

زبان - II

(۳۶) اُردو



اس سیکشن میں 30 لازمی سوالات دیئے گئے ہیں۔ ہر سوال کے چار حصوں میں سے ایک صحیح جواب کی نشاندہی کیجئے۔

درج ذیل اقتباس کو پڑھ کر نیچے لکھے سوالات (61 تا 64) کے جواب دیجئے :

"انسان اگر یہ شکایت کرے تو حق بجانب ہے کہ اوس تمام درو دیوار کو ، شجر و حجر کو ترکر دیتی ہے۔ مگر کسی پیاسی زبان کی تشنگی دور نہیں کر سکتی۔ اُردو زبان میں ایک مثل ہے کہ اوس جب پڑتی ہے تو ہاتھی بھگ جاتا ہے۔ گویا ہاتھی اوس میں نہا لیتا ہے مگر چڑیا کی پیاس نہیں بگھتی۔ یہ قدرت کا ایک گہسرا راز ہے۔ اس میں اوس کی کچھ شکایت نہیں کرنی چاہئے۔ بہر حال اللہ تعالیٰ کی نشانیوں میں سے اوس بھی ایک نشانی ہے۔ جس کو دیکھ کر دل حق پرست میں عرفان یزداں کے جذبات پیدا ہوتے ہیں۔"



61. اوس کس کی نشانیوں میں سے ایک نشانی ہے؟

(A) انسان کی (B) اللہ تعالیٰ کی (C) فطرت کی (D) مخلوق کی

62. "دل حق پرست میں عرفان یزداں کے جذبات پیدا ہوتے ہیں۔"

مندرجہ بالا جملہ کس قسم کا ہے؟

(A) انکاریہ (B) سوالیہ (C) بیانیہ (D) فجائیہ

63. "اوس تمام درو دیوار کو ، شجر و حجر کو ترکر دیتی ہے۔"

اس جملے میں فاعل ہے۔

(A) درو دیوار (B) شجر و حجر (C) تر (D) اوس

64. شجر و حجر کے کیا معنی ہیں؟

(A) پیڑ اور پودھے (B) خشک و تر (C) سرد اور گرم (D) پیڑ اور پتھر



65. زمانہ ماضی کسے کہتے ہیں؟

(A) موجودہ زمانہ (B) آنے والا زمانہ (C) گزرا ہوا زمانہ (D) زمانہ حال



66. کس طریقہ تدریس میں حروف تہجی ، ان کی بناوٹ ، اعراب اور تجزیے کا علم کرایا جاتا ہے ؟
 (A) طریقہ الصوت (B) خاموش مطالعہ (C) جملہ واری طریقہ (D) حروف تہجی کا طریقہ

67. مندرجہ ذیل میں کون سا لفظ سلفے سے مل کر بنا ہے ؟
 (A) اہل وطن (B) درد مند (C) دغاباز (D) غریب نواز

68. حروف علت کے لئے کس لفظ کا استعمال ہوتا ہے ؟
 (A) کلمہ (B) مضموتہ (C) مصموتہ (D) جملہ

69. مندرجہ ذیل میں اسم خاص کی مثال ہے
 (A) گائے (B) تاج محل (C) لڑکا (D) بارات



70. قواعد کی تدریس کا جدید طریقہ کون سا ہے ؟
 (A) ساختیاتی طریقہ (B) ترجمے کا طریقہ (C) استخراجی طریقہ (D) استقرائی طریقہ

71. لکھنا سکھانے کے کس طریقے میں خطوں ، دائروں اور نیم دائروں کی مشق کرائی جاتی ہے ؟
 (A) اجمدی طریقہ (B) ماٹیسوری کا طریقہ (C) پڑھو اور لکھو طریقہ (D) پستالوزی کا طریقہ

72. مندرجہ ذیل میں ضمیر غائب کی نشاندہی کیجئے۔
 (A) تم (B) میں (C) یہ (D) وہ

73. ہائے محذوفی کا استعمال کہاں ہوتا ہے ؟
 (A) لفظ کے شروع میں (B) درمیان میں (C) آخر میں (D) علامت کے طور پر

74. ذیل میں محاورہ ہے :
 (A) آنکھیں دکھانا (B) آپ کاج مہا کاج (C) دور کے ڈھول سہانے (D) گھر کی مرغی دال برابر

75. کس طریقہ تدریس میں طلبہ کی حیثیت انفعالی ہوتی ہے ؟
 (A) کھیل کے ذریعے تعلیم (B) مطالعہ زیر نگرانی (C) لیکچر کا طریقہ (D) قصہ واری طریقہ



درج ذیل اشعار کو پڑھ کر نیچے دیئے گئے سوالات (76 تا 79) کے جواب لکھئے۔

ہندو! کیا سبب ہے پھر بھی ہیں ناشاد ہم
ہاں مگر اب بھی بہت پیچھے ہے یہ ہندوستان
علم کے میدان میں لیکن بہت پیچھے ہیں ہم
آج بھی تعلیم کی دنیا سے کوسوں دور ہیں

بیڑیاں ٹوٹیں غلامی کی ہوئے آزاد ہم
کتنی تیزی سے ترقی کر رہا ہے یہ جہاں
آندھیوں کے زور میں یوں تو جمائے ہیں قدم
قوم کی یہ مائیں، بہنیں، بیٹیاں مجبور ہیں

76. 'ناشاد' کے معنی ہیں

- (A) خوش (B) شاد (C) غم گین (D) پریشان

77. مندرجہ بالا شعری جُز کے پہلے شعر میں ردیف ہے :

- (A) ہم (B) غلامی (C) آزاد (D) ناشاد

78. شاعر نے کس میدان میں ہمیں پیچھا کہا ہے؟

- (A) دولت کے میدان میں
(B) ترقی کے میدان میں
(C) سیاست کے میدان میں
(D) علم کے میدان میں

79. مندرجہ بالا شعری جُز کے آخری شعر میں قافیہ ہے :

- (A) قوم (B) ہیں (C) مجبور (D) کوسوں

80. ذیل میں قمری حرف ہے :

- (A) س (B) ق (C) ش (D) ن

81. 'سکتہ' کی علامت کیا ہے؟

- (A) ؛ (B) ، (C) : (D) :-

82. مندرجہ ذیل میں کہاوت ہے :

- (A) آب آب ہونا
(B) پتھری جائے دمڑی نہ جائے
(C) آنکھ چرانا
(D) آسمان پر دماغ ہونا



83. وہ فعل جس کو اپنے مفہوم کے لئے مفعول کی ضرورت ہوتی ہے :

- (A) فعل ناقص (B) فعل متعدی (C) فعل لازم (D) فعل مرکب



84. 'فلک' کے کیا معنی ہیں ؟

- (A) آسمان (B) دُنیا (C) زمین (D) موت

85. جس لفظ پر فعل کا اثر ظاہر ہو اُسے کیا کہتے ہیں ؟

- (A) مفعول (B) فاعل (C) متعلق فعل (D) فعل تمام

86. سبق کی تدریس کی پہلی منزل کون سی ہوتی ہے ؟

- (A) اعادے کے سوالات (B) خاموش مطالعہ
(C) تمہید (D) بلند خوانی

87. تخبہ سیاہ کا استعمال کرتے وقت استاد کو کس طرف کھڑا ہونا چاہئے ؟

- (A) دائیں جانب (B) بائیں جانب (C) درمیان میں (D) پیچھے

88. صحیح املا کی نشاندہی کیجئے۔

- (A) عارام (B) اُدا (C) تشکین (D) تباہ



89. طلباء میں شاعری کی تدریس سے کس ذوق کی تربیت ہوتی ہے ؟

- (A) درخواست نویسی (B) شعر سے لطف اندوزی
(C) مضمون نویسی (D) قصہ گوئی

90. ابنِ مریم ہوا کرے کوئی میرے دکھ کی دوا کرے کوئی

اس شعر میں کون سی صنعت ہے ؟

- (A) تشبیہ (B) مبالغہ (C) تلمیح (D) تضاد



खण्ड – III

भाषा – II

सिंधी

कुल 30 सुवाल आहिनि ।
सभेई सुवाल करण ज़रूरी आहिनि ।

हेठि डिनल बैतु पढ़ी सुवालनि जा जवाब लिखो : (61 खां 65)



ईअ न मारुनि रीति, जिअं सेण मटाईनि सोन ते,
अची उमरकोट में, कंदसि कान कुरीति
पखनि जी प्रीति, माड़ीअ से न मटियां
आउं कीअं छडियां सूमिरा ! तिनि पंवहारनि पचार ?
जइ जनी जी जानि में लगी रिअ लुहार,
मेखूं मुहबत संदियूं हिंअड़े मंझि हज़ार,
पखा ऐं पंवहार डिठे मूं डीहं थिया
जहिड़ी आयसि जीअं, जे तहिड़ी मिलां तिनि खे,
फिरां फर चार्या, हिंओ चरमि हीअं,
वत्रा कीअं वतन डे ? काणि लहंदमि कीअं ?
मुदाइते मीहं, सूहां सरित्युनि विच में ।



61. हिन बैत में सिख्या समायल आहे -
(A) मारुईअ जी दगा (B) मारुईअ जो सतु
(C) मारुईअ जी चरित्रहीनता (D) मारुईअ जो हिरासु
62. मथिएं बैत जो सिरो आहे -
(A) नूरी (B) मारुई
(C) ससुई (D) लीला
63. 'मेखूं' शब्द जी माना आहे -
(A) जेवर (B) कोका
(C) जंज़ीर (D) तीलियूं
64. मारुई कहिंजी पचार नथी छडे -
(A) पंवहारनि जी (B) सूमरनि जी
(C) माडियुनि जी (D) महलनि जी





65. सिट सही करियो -
(A) वाझाए वतन खे सारे ड्रियां साह
(B) वतन खे वाझाए ड्रियां सारे
(C) खे वतन वाझाए साह ड्रियां सारे
(D) वाझाए वतन खे ड्रियां साह सारे
66. 'पाण न पारे _____ धारे ।' पहाको पूरो करियो - 
(A) गड्डह (B) घोड़ो
(C) शीहं (D) कुता
67. ड्रिसण ऐं बुधण वारी मददी सामग्री आहे -
(A) बोर्ड (B) लैपटॉप (C) चित्र (D) रेडियो
68. 'दुआ, खुशी, धिकार, अजब, अरमान' लफ़्ज़ आहिनि - 
(A) हर्फुं ज़र
(B) हर्फुं जुमिलो
(C) हर्फुं निदा
(D) ज़र्फुं
69. मज़मून में जुमिला हुजनि -
(A) डुखिया ऐं मुंझाईदइ (B) वडा ऐं डुखिया
(C) वडा - वडा (D) नंदा ऐं सवला
70. लिखणु वक्रित निशानियुनि जो इस्तेमाल कजे -
(A) रांदियुनि जूं (B) गीतनि जूं
(C) साज़नि जूं (D) बीहक जूं
71. 'मथा मूना हणणु' इस्तलाह जी माना आहे -
(A) सख्त कोशिश करणु (B) साम्हूं पवणु
(C) शर्मिंदो थियणु (D) नालो कडाइणु
72. सही शुद्ध लिखण जो अभ्यास थिए थो -
(A) चटाभेटी (B) कथा-बुधण (C) सूरतखती (D) नंदा भाषण
73. 'आलिम' लफ़्ज़ जो ज़िदु आहे -
(A) आमिल (B) जाहिल
(C) शरीफ (D) अमल



74. हाणोकी सिंधी (अरबी) लिपि वजूद में आई -

- (A) 1853 (B) 1947 (C) 1967 (D) 1950

75. खतु लिखण जे पछाडीअ में वडुनि लाइ लिखिबो -

- (A) मानवारा (B) आज्ञाकारी
(C) पूजनीय (D) प्यारा

76. 'मिसरियाणी' लफ़ज़ जो जिन्स मुज़कर आहे -

- (A) मिसरिवा (B) मिसर
(C) मिसरी (D) मासी

77. बर जडुहिं बिताई हिबुकी गाल्हाए थो त मास्तर खे करण खपे-

- (A) मार डियण खपे (B) इंड डियण खपे
(C) दइका डियण खपनि (D) हौसला अफ़ज़ाई

78. 'भाषा जान सां न' पर _____ सां सिखी सघूं था -

- (A) गाइणु (B) अभ्यास (C) नचणु (D) घुमणु

79. अददु जमउ जो मिसाल आहे -

- (A) छोकिरी (B) गाडी
(C) छोकिरियूं (D) घोड़ो

80. योजना खे _____ किस्मनि में विरहायो वियो आहे -

- (A) टिनि (B) बिनि (C) चइनि (D) पंजनि

81. स्कॉलरशिप लाइ पंहिंजे स्कूल जे प्रिंसीपाल खे लिखबी आहे -

- (A) दरख्वास्त (B) खतु
(C) शिकायती खतु (D) रिपोर्ट

82. भाषाई फननि जो सही सिलसिलो आहे -

- (A) गाल्हाइणु, पढणु, लिखणु, बुधणु (B) पढणु, लिखणु, बुधणु, गाल्हाइणु
(C) लिखणु, बुधणु, गाल्हाइणु, पढणु (D) बुधणु, गाल्हाइणु, पढणु, लिखणु

83. 'राणीअ पिता लाइ पाणी आंदो ।' में हर्फ़ ज़रि आहे -

- (A) राणीअ (B) पिता
(C) लाइ (D) आंदो



84. 'बालवस्था खे जीवन जो अनोखो काल' चयो आहे -
 (A) कुप्पुस्वामी (B) कोल ऐं ब्रुस
 (C) किल पैट्रिक (D) रॉस
85. 'ट, ठ, ड, ढ, ण' अखर आहिनि -
 (A) चपनि वारा (B) कण्ठ वारा
 (C) जिभ वारा (D) तारु वारा

हेठियों टुकर ध्यान सां पढी डिनल सुवालनि जा जवाब लिखो: (86 खां 90)



हर सिंधी पंहिजी तहजीब जो जिंदह यादगार आहे । हू कहिडे बि देश में हुजे, कहिडी बि बोली गाल्हाईदो हुजे मगर हू सिंधी आहे इहो हुन जी सूरत बुधाईदी, गाल्हियुनि पुठियां लिकल सदियुनि जो अनुभव गाल्हाईदो । हू थोरे फाडदे घणे विकरे जो हामी आहे । हू सोढ में सिरी पुरी जगह डींदइ आहे। बई हथ जोडे झगिडो टारींदइ आहे । रोजमरह जी जिंदगीअ में हू पंहिजे इल्म ऐं अकुल जा कई मिसाल पेश करे थो । जेतोणीक हू अजु जी पेचीदह जिंदगीअ जे गुथियुनि खे सुलझाडण में गुथो आहे। हू इल्म ऐं अकुल जो मालिक हूंदे बि पंहिजी जिंदगीअ जे तजादनि खे दूर करे न सघियो आहे । वक्तु आयो आहे जडुहिं हुन खे इन्हनि तजादनि खे समिझी उन्हनि खे दूर करिणो आहे ऐं पोड पंहिजी तहजीब जे डीए सां जगत में "जीओ ऐं जीअण डियो" जे सिद्धांत जो प्रकाश करिणो आहे । ऐं हिन्दुस्तान जे गुलिस्तान में सिन्धियत खे आबाद रखी पंहिजी अलग भाषा, लिपि, रीतियूं रस्मूं, खाजु पहिराउ, रहिणी कहिणी वगैरह खूबियुनि खे जिंदह रखिणो आहे ।



86. दुरुस्त जुमिलो आहे -
 (A) टारींदइ आहे बई हथ जोडे । (B) टारींदइ आहे जोडे बई हथ ।
 (C) आहे टारींदइ जोडे हथ बई । (D) बई हथ जोडे झगिडो टारींदइ आहे ।
87. 'पेचीदह' शब्द जी माना आहे -
 (A) मुश्किल (B) सरल
 (C) मधुर (D) मिठी
88. हर सिंधी पंहिजी सभ्यता जो जिंदह यादगार आहे -
 (A) जमान माजी (B) जमान मुस्तकबिल
 (C) जमान हाल (D) जमान माजी मुदामी
89. "जीओ ऐं जीअण डियो" आहे -
 (A) आलेख (B) सिद्धांत (C) कहाणी (D) कविता
90. हिन टुकिरे जो उनवानु आहे -
 (A) सिन्धियत (B) अकुल (C) हिन्दुस्तान (D) जिंदगी





ਖੰਡ - III

ਭਾਸ਼ਾ - II

ਪੰਜਾਬੀ (ਪੰਜਾਬੀ)

ਇਸ ਖੰਡ ਵਿੱਚ ਕੁੱਲ 30 ਪ੍ਰਸ਼ਨ ਹਨ।

ਸਾਰੇ ਪ੍ਰਸ਼ਨ ਕਰਨੇ ਜ਼ਰੂਰੀ ਹਨ।

61. ਪੰਜਾਬੀ ਦੇ ਡੱਕਵੇਂ ਵਿਅੰਜਨਾਂ ਦਾ ਕਿਹੜਾ ਜੁੱਟ ਸਹੀ ਹੈ :



- (A) ਗ, ਡ (B) ਲ, ਚ (C) ਕ, ਤ (D) ਨ, ਸ

62. ਬਾਲ-ਮਨੋਵਿਗਿਆਨ ਦੇ ਸਿਧਾਂਤ ਦੇ ਅਨੁਰੂਪ ਵਾਚਨ ਸਿੱਖਿਆ ਦੀ ਵਿਧੀ ਹੈ :

- (A) ਸੰਸਲੇਸ਼ਣਾਤਮਿਕ ਵਿਧੀ
(B) ਸਵਰ ਵਿਧੀ
(C) ਅਨੁਕਰਣ ਵਿਧੀ
(D) ਵਿਸਲੇਸ਼ਣਾਤਮਿਕ ਵਿਧੀ

63. ਵਿਸ਼ੇਸ਼ਤਾ ਕਿਸ ਨੂੰ ਕਹਿੰਦੇ ਹਨ ?

- (A) ਜੇ ਸ਼ਬਦ ਬਹੁਵਚਨ ਦੀ ਵਿਸ਼ੇਸ਼ਤਾ ਦੱਸਦੇ ਹਨ।
(B) ਜੇ ਸ਼ਬਦ ਨਾਂਵ ਜਾਂ ਪੜਨਾਂਵ ਦੀ ਵਿਸ਼ੇਸ਼ਤਾ ਦੱਸਦੇ ਹਨ।
(C) ਜੇ ਸ਼ਬਦ ਇਸਤਰੀ ਲਿੰਗ ਦੀ ਵਿਸ਼ੇਸ਼ਤਾ ਦੱਸਦੇ ਹਨ।
(D) ਜੇ ਸ਼ਬਦ ਪੁਲਿੰਗ ਦੀ ਵਿਸ਼ੇਸ਼ਤਾ ਦੱਸਦੇ ਹਨ।

64. ਰਾਵੀ ਤੇ ਬਿਆਸ ਦਰਿਆਵਾਂ ਦੇ ਵਿਚਕਾਰਲੇ ਇਲਾਕੇ ਵਿੱਚ ਬੋਲੀ ਜਾਣ ਵਾਲੀ ਉਪਭਾਸ਼ਾ ਹੈ :

- (A) ਪੁਆਧੀ (B) ਮਾਝੀ (C) ਡੋਗਰੀ (D) ਦੁਆਬੀ



65. ਮੌਖਿਕ ਵਰਨਣ, ਪੈਰਾ ਸਾਰ, ਭਾਸ਼ਣ, ਚਿੱਤਰ ਵਰਨਣ, ਨਾਟਕ ਖੇਡਣਾ, ਕਵਿਤਾ ਪਾਠ, ਪ੍ਰਸ਼ਨ-



ਉੱਤਰ, ਮੌਖਿਕ ਪ੍ਰਗਟਾਅ ਵਿਧੀਆਂ ਕਿਹੜੇ ਪੱਧਰ ਲਈ ਸਹੀ ਹਨ ?

- (A) ਪ੍ਰਾਇਮਰੀ ਪੱਧਰ (B) ਪ੍ਰੀ-ਪ੍ਰਾਇਮਰੀ ਪੱਧਰ
(C) ਮਿਡਲ ਪੱਧਰ (D) ਕਾਲਜ ਪੱਧਰ

66. ਕੇਵਲ ਕੰਨਾਂ 'ਤੇ ਪ੍ਰਭਾਵ ਪਾਉਣ ਵਾਲਾ ਸ੍ਰੋਤ ਸਹਾਇਕ ਸਾਧਨ ਹੈ :

- (A) ਜਾਦੂ ਦੀ ਲਾਲਟੈਨ (B) ਬੁਲੇਟਿਨ ਬੋਰਡ
(C) ਸਲਾਈਡਾਂ (D) ਲਿੰਗੂਆਫੋਨ

67. ਭਾਵਵਾਚਕ ਨਾਂਵ ਚੁਣੋ :

- (A) ਮੇਲ (B) ਕੱਪੜਾ (C) ਉਦਾਸੀ (D) ਸਭਾ



68. ਇਤਿਹਾਸਕ, ਵਰਣਾਤਮਿਕ ਕਵਿਤਾ ਜਾਂ ਮਹਾਂਕਾਵਿ ਦੇ ਕਿਸੇ ਖੰਡ ਨੂੰ ਪੜ੍ਹਾਉਣ ਲਈ ਕਵਿਤਾ ਸਿੱਖਿਆ ਦੀ ਕਿਹੜੀ ਵਿਧੀ ਵਧੇਰੇ ਕਾਰਗਰ ਸਿੱਧ ਹੋ ਸਕਦੀ ਹੈ ?



- (A) ਤੁਲਨਾਤਮਿਕ ਵਿਧੀ (B) ਕਥਾ ਵਿਧੀ
(C) ਪ੍ਰਸ਼ਨ-ਉੱਤਰ ਵਿਧੀ (D) ਵਿਆਸ ਵਿਧੀ

69. ਪ੍ਰਕਾਰਵਾਚਕ ਕਿਰਿਆ ਵਿਸ਼ੇਸ਼ਣ ਹੁੰਦਾ ਹੈ :

- (A) ਜਿਸ ਤੋਂ ਕਿਸੇ ਕੰਮ ਦੇ ਕਰਨ ਦੇ ਢੰਗ (ਤਰੀਕੇ) ਦਾ ਪਤਾ ਲੱਗੇ।
(B) ਜਿਸ ਤੋਂ ਕਿਰਿਆ ਦੀ ਗਿਣਤੀ ਬਾਰੇ ਪਤਾ ਲੱਗੇ।
(C) ਜਿਸ ਤੋਂ ਹੋਣ ਵਾਲੇ ਕਾਰਜ ਦੇ ਬਾਰੇ ਗਿਆਨ ਮਿਲੇ।
(D) ਜਿਸ ਤੋਂ ਕਿਰਿਆ ਦੇ ਸਥਾਨ ਬਾਰੇ ਜਾਣਕਾਰੀ ਮਿਲੇ।

70. ਨਾਟਕ ਸਿੱਖਿਆ ਦੀ ਰੰਗਮੰਚ ਉੱਤੇ ਅਭਿਨੈ ਵਿਧੀ ਲਈ ਸਾਰਥਕ ਕਥਨ ਹੈ :

- (A) ਨਾਟਕ ਸਿੱਖਿਆ ਦੀ ਇਹ ਆਦਰਸ਼ ਵਿਧੀ ਹੈ।
(B) ਇਸ ਵਿਧੀ 'ਤੇ ਸਮਾਂ ਬਹੁਤ ਘੱਟ ਲੱਗਦਾ ਹੈ।
(C) ਇਸ ਵਿਧੀ ਦੀ ਵਰਤੋਂ ਨਾਲ ਦੂਜੇ ਵਿਸ਼ਿਆਂ ਲਈ ਸਮੇਂ ਦੀ ਘਾਟ ਨਹੀਂ ਰਹਿੰਦੀ।
(D) ਇਸ ਵਿਧੀ ਲਈ ਅਭਿਆਸ ਦੀ ਲੋੜ ਨਹੀਂ ਹੁੰਦੀ।

ਹੇਠ ਲਿਖੇ ਪੈਰੇ ਨੂੰ ਪੜ੍ਹ ਕੇ ਸਵਾਲ ਨੰਬਰ 71 ਤੋਂ 75 ਤੱਕ ਦੇ ਉੱਤਰ ਦਿਉ :



ਕੁਝ ਸਮਾਜ-ਵਿਰੋਧੀ ਤੱਤ ਕੰਪਿਊਟਰ ਦੀ ਦੁਰਵਰਤੋਂ ਵੀ ਕਰਦੇ ਹਨ। ਉਹ ਕੰਪਿਊਟਰ ਦੀ ਮਦਦ ਨਾਲ ਕਦੇ ਵੀ ਕਿਸੇ ਨੂੰ ਵੀ ਅਸੁੱਭ ਸੁਨੇਹੇ ਭੇਜਣ ਤੋਂ ਨਹੀਂ ਡਰਦੇ। ਸਾਈਬਰ-ਕ੍ਰਾਈਮ ਨਾਂ ਦਾ ਨਵਾਂ ਦੈਂਤ ਲੋਕਾਂ ਦੀ ਨੀਂਦ ਹਰਾਮ ਕਰ ਰਿਹਾ ਹੈ। ਕੰਪਿਊਟਰ ਦੀ ਮਦਦ ਨਾਲ ਨਕਲੀ ਕਰੰਸੀ, ਨਕਲੀ ਏ.ਟੀ.ਐੱਮ ਜਾਂ ਕ੍ਰੈਡਿਟ ਕਾਰਡ ਬਣਾਉਣਾ ਸ਼ਰਾਰਤੀ ਲੋਕਾਂ ਲਈ ਖੱਬੇ ਹੱਥ ਦੀ ਖੇਡ ਬਣ ਗਿਆ ਹੈ। ਅਜਿਹੇ ਠੱਗਾਂ ਤੋਂ ਬਚਣ ਲਈ ਕੰਪਿਊਟਰ ਦੀ ਵਰਤੋਂ ਸਾਵਧਾਨੀ ਨਾਲ ਕਰਨੀ ਚਾਹੀਦੀ ਹੈ। ਧੋਖਾ ਹੋਣ 'ਤੇ ਸ਼ਿਕਾਇਤ ਕਰਨ ਵਿੱਚ ਸੰਗ ਨਹੀਂ ਕਰਨੀ ਚਾਹੀਦੀ। ਕੰਪਿਊਟਰ ਦੀ ਜ਼ਿਆਦਾ ਵਰਤੋਂ ਕਰਨ ਨਾਲ ਬੱਚਿਆਂ ਦੀ ਸਿਹਤ ਉੱਤੇ ਵੀ ਮਾੜਾ ਅਸਰ ਪੈ ਰਿਹਾ ਹੈ। ਇਸ ਨਾਲ ਬੱਚਿਆਂ ਦਾ ਦਿਮਾਗ ਭਾਵੇਂ ਤਿੱਖਾ ਹੁੰਦਾ ਹੈ, ਪਰ ਸਰੀਰਕ ਤੌਰ 'ਤੇ ਉਹ ਤੰਦਰੁਸਤ ਨਹੀਂ ਰਹਿੰਦੇ, ਜ਼ਿਆਦਾ ਦੇਰ ਤੱਕ ਕੰਪਿਊਟਰ ਉੱਤੇ ਕੰਮ ਕਰਨ ਨਾਲ ਅੱਖਾਂ 'ਤੇ ਵੀ ਮਾੜਾ ਪ੍ਰਭਾਵ ਪੈਂਦਾ ਹੈ।





71. 'ਅਗੋਤਰ' ਲੱਗੇ ਸ਼ਬਦਾਂ ਦਾ ਸਹੀ ਜੁੱਟ ਚੁਣੋ :

- (A) ਅਸੁੱਭ, ਅਖ਼ਬਾਰ (B) ਦੁਰਵਰਤੋਂ, ਸੁੰਦਰਤਾ
(C) ਤੰਦਰੁਸਤ, ਨਿਮਰਤਾ (D) ਦੁਰਵਰਤੋਂ, ਅਸੁੱਭ



72. 'ਉਹ' ਸ਼ਬਦ ਦਾ ਬਹੁਵਚਨ ਦੱਸੋ :

- (A) ਅਸੀਂ (B) ਤੁਸੀਂ (C) ਤੁਹਾਡਾ (D) ਉਹਨਾਂ



73. 'ਨਕਲੀ' ਸ਼ਬਦ ਦਾ ਚੁੱਕਵਾਂ ਵਿਰੋਧੀ ਸ਼ਬਦ ਚੁਣੋ :
- (A) ਨਸਲੀ (B) ਖੋਟਾ (C) ਅਸਲੀ (D) ਪੁਰਾਣਾ
74. 'ਧੋਖਾ ਹੋਣ 'ਤੇ ਸ਼ਿਕਾਇਤ ਕਰਨ ਵਿੱਚ ਸੰਗ ਨਹੀਂ ਕਰਨੀ ਚਾਹੀਦੀ।'
ਉਪਰੋਕਤ ਵਾਕ ਵਿੱਚ ਆਏ ਬਹੁਅਰਥਕ ਸ਼ਬਦ 'ਸੰਗ' ਦਾ ਸਹੀ ਅਰਥ ਹੈ :
- (A) ਸਾਥ (B) ਮਿਲਾਪ (C) ਸਰਮ (D) ਪੱਥਰ
75. 'ਮਦਦ' ਸ਼ਬਦ ਦਾ ਸਮਾਨਾਰਥਕ ਸ਼ਬਦ ਚੁਣੋ :
- (A) ਵਿਰੋਧ (B) ਹਮਾਇਤ (C) ਭਿਲਾਈ (D) ਕਲਿਆਣੀ
76. ਧੰਨ ਭਾਗ!, ਜੀ ਆਇਆਂ ਨੂੰ!, ਆਓ ਜੀ!
ਉਪਰੋਕਤ ਸ਼ਬਦ ਕਿਹੜੇ ਵਿਸਮਕ ਦੀ ਉਦਾਹਰਨ ਹਨ? 
- (A) ਇੱਛਾ-ਵਾਚਕ ਵਿਸਮਕ (B) ਸੂਚਨਾ-ਵਾਚਕ ਵਿਸਮਕ
(C) ਸਤਿਕਾਰ-ਵਾਚਕ ਵਿਸਮਕ (D) ਅਸੀਸ-ਵਾਚਕ ਵਿਸਮਕ
77. ਭਾਸ਼ਾ ਗ੍ਰਹਿਣ ਕੈਸਲ ਦਾ ਸਹੀ ਜੁੱਟ ਹੈ :
- (A) ਸੁਣਨ ਕੈਸਲ, ਲਿਖਣ ਕੈਸਲ (B) ਸੁਣਨ ਕੈਸਲ, ਵਾਚਨ ਕੈਸਲ
(C) ਲਿਖਣ ਕੈਸਲ, ਵਾਚਨ ਕੈਸਲ (D) ਗੱਲਬਾਤ ਕੈਸਲ, ਲਿਖਣ ਕੈਸਲ
78. ਭਾਸ਼ਾ ਦੀ ਵੱਡੀ ਤੋਂ ਵੱਡੀ ਵਿਆਕਰਨਿਕ ਇਕਾਈ ਹੁੰਦੀ ਹੈ :
- (A) ਧੁਨੀ (B) ਵਾਕ (C) ਸ਼ਬਦ (D) ਸੁਰ
79. ਭਾਸ਼ਾ ਸਿੱਖਿਆ ਵਿੱਚ ਕੇਵਲ ਦੇਖਣ ਸਹਾਇਕ ਸਾਧਨ ਹੈ :
- (A) ਚਾਕ ਬੋਰਡ (B) ਰੇਡੀਉ
(C) ਟੇਪ ਰਿਕਾਰਡ (D) ਗ੍ਰਾਮੋਫੋਨ
80. "ਜਿਹੜਾ ਸ਼ਬਦ ਨਾਂਵ ਸ਼ਬਦ ਦੀ ਥਾਂ ਵਰਤਿਆ ਜਾਵੇ ਤੇ ਯੋਜਕਾਂ ਵਾਂਗ ਦੋ ਵਾਕਾਂ ਨੂੰ ਆਪਸ ਵਿੱਚ ਜੋੜੇ।" ਉਸ ਨੂੰ ਕੀ ਕਿਹਾ ਜਾਂਦਾ ਹੈ ?
- (A) ਪ੍ਰਸ਼ਨਵਾਚਕ ਪੜਨਾਂਵ (B) ਪੁਰਖਵਾਚਕ ਪੜਨਾਂਵ
(C) ਨਿੱਜਵਾਚਕ ਪੜਨਾਂਵ (D) ਸੰਬੰਧਵਾਚਕ ਪੜਨਾਂਵ
81. ਵਿਆਕਰਨ ਸਿੱਖਿਆ ਦੀਆਂ ਕਿਹੜੀਆਂ ਦੋ ਵਿਧੀਆਂ ਇੱਕ ਦੂਜੇ ਦੀਆਂ ਪੂਰਕ ਹਨ? 
- (A) ਪਾਠ-ਪੁਸਤਕ ਵਿਧੀ, ਸੂਤਰ ਵਿਧੀ
(B) ਸੂਤਰ ਵਿਧੀ, ਪ੍ਰਯੋਗ ਵਿਧੀ
(C) ਸਹਿਯੋਗ ਵਿਧੀ, ਪਾਠ-ਪੁਸਤਕ ਵਿਧੀ
(D) ਪ੍ਰਯੋਗ ਵਿਧੀ, ਸਹਿਯੋਗ ਵਿਧੀ



82. ਵਾਂਢੇ, ਸਲੂਣਾ, ਗਾੜੀ ਆਦਿ ਸ਼ਬਦ ਸੰਬੰਧਿਤ ਹਨ : 
- (A) ਮਾਝੀ ਉਪਭਾਸ਼ਾ ਨਾਲ (B) ਪੁਆਧੀ ਉਪਭਾਸ਼ਾ ਨਾਲ
(C) ਦੁਆਬੀ ਉਪਭਾਸ਼ਾ ਨਾਲ (D) ਮਲਵਈ ਉਪਭਾਸ਼ਾ ਨਾਲ
83. ਚੰਗੇ ਮੁਲਾਂਕਣ ਦਾ ਗੁਣ ਹੈ :
(A) ਪ੍ਰਮਾਣਿਕਤਾ (B) ਕਠੋਰਤਾ (C) ਵਿਸ਼ਵਾਸਯੋਗਤਾ (D) ਗੈਰ-ਉਪਯੋਗੀ
84. ਹੇਠ ਲਿਖਿਆਂ ਵਿੱਚੋਂ ਕਿਹੜਾ ਕਥਨ ਸਹੀ ਨਹੀਂ ਹੈ :
(A) ਗੁਰਮੁਖੀ ਲਿਪੀ ਦਾ ਨਿਕਾਸ ਬ੍ਰਹਮੀ ਲਿਪੀ ਵਿੱਚੋਂ ਹੋਇਆ ਹੈ।
(B) ਗੁਰਮੁਖੀ ਲਿਪੀ ਇੱਕ ਪੁਰਾਤਨ ਲਿਪੀ ਹੈ।
(C) ਗੁਰਮੁਖੀ ਲਿਪੀ ਇੱਕ ਵਿਗਿਆਨਕ ਲਿਪੀ ਹੈ।
(D) ਗੁਰਮੁਖੀ ਲਿਪੀ ਅਢੁੱਕਵੀਂ ਅਤੇ ਗਤੀਹੀਣ ਹੈ।
85. ਕਿੰਡਰਗਾਰਟਨ ਪੱਧਰੀ ਦਾ ਨਿਰਮਾਣ ਸਿੱਖਣ ਦੀ ਕਿਰਿਆ ਦੇ ਕਿਹੜੇ ਸਿਧਾਂਤ ਉੱਪਰ ਆਧਾਰਿਤ ਹੈ ? 
- (A) ਯਤਨ ਦਾ ਸਿਧਾਂਤ (B) ਕਿਰਿਆਸ਼ੀਲਤਾ ਦਾ ਸਿਧਾਂਤ
(C) ਸੁਭਾਵਿਕਤਾ ਦਾ ਸਿਧਾਂਤ (D) ਅਨੁਕਰਨ ਦਾ ਸਿਧਾਂਤ

ਹੇਠ ਲਿਖੇ ਕਾਵਿ-ਟੋਟੇ ਨੂੰ ਪੜ੍ਹ ਕੇ, ਸਵਾਲ ਨੰਬਰ 86 ਤੋਂ 90 ਤੱਕ ਦੇ ਉੱਤਰ ਦਿਉ :

ਬਾਬਲ ਵਿਦਾ ਕਰੋਂਦੜਿਆ, ਮੈਨੂੰ ਰੱਖ ਲੈ ਅੱਜ ਦੀ ਰਾਤ ਵੇ।

ਕਿਮੋਂ ਰੱਖਾਂ ਧੀਏ ਮੇਰੀਏ, ਮੈਂ ਤਾਂ ਸੱਜਣ ਮੰਗਾ ਲੈ ਆਪ ਨੀ।

ਸੱਜਣਾਂ ਨੂੰ ਦੇ ਦਿਉ ਛੁੱਟੀਆਂ, ਮੇਰੇ ਕੰਤ ਨੂੰ ਰੱਖ ਲਉ ਰਾਤ ਨੀ।

ਇਹਨਾਂ ਸੱਜਣਾਂ ਨੂੰ ਦੇ ਦਿਉ ਰੋਟੀਆਂ, ਇਹਨਾਂ ਜਾਨੀਆਂ ਨੂੰ ਦੇ ਦੇ ਦਾਲ ਵੇ।

ਬਾਬਲ ਵਿਦਾ ਕਰੋਂਦੜਿਆ, ਮੈਨੂੰ ਰੱਖ ਲੈ ਅੱਜ ਦੀ ਰਾਤ ਵੇ। 





86. ਉਪਰੋਕਤ ਸਤਰਾਂ ਲੋਕਗੀਤ ਦੀ ਕਿਸ ਵੰਨਗੀ ਦੀਆਂ ਹਨ ?
(A) ਸੁਹਾਗ (B) ਲੇਰੀ (C) ਅਲਾਹੁਈਆਂ (D) ਸਿੱਠਣੀਆਂ
87. ਉਪਰੋਕਤ ਸਤਰਾਂ ਕਿਸ ਪ੍ਰਸੰਗ ਵਿੱਚ ਉਚਰਿਤ ਹਨ ?
(A) ਜਨਮ (B) ਵਿਆਹ (C) ਮੌਤ (D) ਸ਼ੋਕ 'ਤੇ
88. ਉਪਰੋਕਤ ਸਤਰਾਂ ਵਿੱਚ ਕਿਹੜੇ ਰਸ ਦੀ ਪ੍ਰਧਾਨਤਾ ਹੈ ?
(A) ਰਾਸ (B) ਸਿੰਗਾਰ (C) ਸ਼ਾਂਤ (D) ਕਰੁਣਾ
89. ਇਸ ਲੋਕਗੀਤ ਦਾ ਕਾਵਿਕ ਲੱਛਣ ਹੈ :
(A) ਕਵਿਸ਼ਰੀ (B) ਚਾਅ (C) ਲੈਅ (D) ਠੱਠਾ
90. ਉਪਰੋਕਤ ਸਤਰਾਂ ਵਿੱਚ ਕਿਸ ਸ਼ੈਲੀ ਦੀ ਪ੍ਰਧਾਨਤਾ ਹੈ ?
(A) ਸੰਬੋਧਨੀ (B) ਡਾਇਰੀ (C) ਸੰਭਾਸ਼ਣ (D) ਅਭਿਨੈ



ખંડ – III
ભાષા – II
ગુજરાતી (ગુજરાતી)

આ ખંડમાં કુલ 30 પ્રશ્નો છે.

દરેક પ્રશ્નનો ઉત્તર આપવો ફરજિયાત છે.

61. 'એણે નિર્ણય લઈ લીધો.' વાક્યનું કર્મણિ વાક્ય નીચેનામાંથી કયું છે ? 
- (A) એણે નિર્ણય લેવાયો (B) એણેથી નિર્ણય લઈ લીધો
(C) એનાથી નિર્ણય લઈ લેવાયો (D) એનાથી નિર્ણય ન લેવાયો
62. નીચે આપેલા વિધાનોમાંથી કયું વિધાન સાચું છે ?
- (A) શિક્ષણના ધ્યેયો એક તાસમાં સિદ્ધ કરી શકાય.
(B) સામાન્ય હેતુઓ એક તાસમાં સિદ્ધ કરી શકાય.
(C) વિશિષ્ટ હેતુઓ એક તાસમાં સિદ્ધ થાય છે.
(D) ઉપરોક્તમાંથી એકપણ નહીં. 
63. નીચેનામાંથી માતૃભાષાના કયા કૌશલ્ય અર્થ ગ્રહણાત્મક છે ? 
- (A) લેખન અને વાચન (B) શ્રવણ અને કથન
(C) શ્રવણ અને વાચન (D) કથન અને લેખન
64. માતૃભાષાના શિક્ષકમાં કયો ગુણ હોવો અતિ આવશ્યક છે ?
- (A) વાક્યછટા (B) અક્કડપણું (C) નેતાગીરી (D) ગુરુતાગ્રંથિ
65. નીચેના વાક્યમાં કયો શબ્દ 'સંજ્ઞા' છે ? 
- મારે એક જાણીતા 'સજ્જન'ને મળવા જવાનું થયું ? 
- (A) જાણીતા (B) એક (C) મારે (D) સજ્જન
66. નીચેનામાંથી કયું આંતરિક લક્ષણ આદર્શ પાઠ્યપુસ્તકનું છે ?
- (A) આકર્ષક મુખપૃષ્ઠ (B) કાગળ (C) વિષયવસ્તુ (D) અક્ષરો
67. 'કર્ણ' શબ્દ કેવો છે ?
- (A) તદ્ભવ (B) તત્સમ (C) દેશ્ય (D) ગામડિયો
68. 'લક્ષાધિપતિ' શબ્દની સંધિનો સાચો વિગ્રહ નીચેનામાંથી કયો છે ?
- (A) લક્ષા + અધિપતિ (B) લક્ષ + અધિપતિ
(C) લક્ષ્ય + અધિપતિ (D) લક્ષ્ય: + અધિપતિ
69. કોઈપણ વ્યક્તિ કસોટીના ઉત્તરો ચકાશે, તો પણ પરિણામ સમાન આવે તો તે કસોટીનું કયું પાસું સારું ગણાય ?
- (A) કઠિનતા (B) વિશ્વસનીયતા (C) સરળતા (D) આત્મલક્ષીતા



70. પાંચમાં ધોરણમાં ભણતો મેહુલ તોતડાઈને વાંચે છે તો તેને વાચન દોષનું કયું કારણ કહી શકાય ? 
- (A) મનોવૈજ્ઞાનિક કારણ (B) શારીરિક કારણ
(C) સંવેગાત્મક કારણ (D) પરિસ્થિતિજન્ય કારણ
71. નીચેનામાંથી ક્રિયાનું સ્થાન કે સમય બતાવનાર વિભક્તિ કઈ છે ?
- (A) પ્રથમા (B) પંચમી (C) અષ્ટમી (D) સપ્તમી
72. નીચેના પૈકી કયું એક વિધાન ભાષા શુદ્ધિની દ્રષ્ટિએ સાચું છે ?
- (A) રીટાએ રાતા ફૂલ લીધું. (B) શુદ્ધ ભેંસનું દૂધ પીવું જોઈએ.
(C) આપણે સાથે મળીને મેવાડને બચાવીએ. (D) તને કોઈક બોલાવી છે.
73. ગેય કાવ્યો અને અભિનય ગીતો શીખવવા માટે કઈ પદ્ધતિ સૌથી ઉત્તમ છે ?
- (A) નાટ્યીકરણ પદ્ધતિ (B) તુલના પદ્ધતિ
(C) અર્થબોધ પદ્ધતિ (D) ગીત-અભિનય પદ્ધતિ

નીચે આપેલા પદ્યાંશના આધારે પ્રશ્ન ક્રમાંક 74 થી 77 નાં જવાબ આપો.



શીલવંત સાધુને વારેવારે નમીએ,
જેના બદલે નહીં વર્તમાન રે.
ચિત્તની વૃત્તિ જેની સદાય નિરમળ,
જેને મા'રાજ થાય મહેરબાન.
જેને શત્રુ ને મિત્ર એકે નહીં ઉરમાં,
જેને પરમાર્થમાં પ્રીત રે.
મન વચન ને વાણીમાં ચાલે ને,
રૂડી પાળે એવી રીત.
આઠે પોર મન મસ્ત થઈ રેવે,
જેને જાગી ગયો તૂરિયાનો તાર રે.
નામ ને રૂપે જેણે મિથ્યા કરી જાણ્યુંને,
સદાય ભજનનો વ્યાપાર. 
સંગતુ કરો તો તમે એવાની કરશો ને,
તો ઊતરશો ભવ પાર રે.

74. 'શીલવંત' શબ્દનો શબ્દાર્થ શું થાય ?
- (A) નાશવંત (B) ચારિત્ર્યવાન (C) શરમાળ (D) લજપ્તશીલ
75. 'શીલવંત સાધુને વારેવારે નમીએ' પંક્તિમાં વિશેષણ કયું છે ?
- (A) સાધુને (B) વારેવારે (C) નમીએ (D) શીલવંત





76. 'જેને શત્રુ ને મિત્ર એકે નહી ઉરમાં' – પંક્તિનો ભાવ શો છે ?
 (A) જીવનથી નિર્લેપ બનવાનો ભાવ (B) બધા મિત્રો હોવાનો ભાવ
 (C) બધા દુશ્મનો હોવાનો ભાવ (D) શત્રુને મિત્ર બનાવવાનો ભાવ
77. 'સંગતુ કરો તો તમે એવાની કરશો ને' – કાવ્ય પંક્તિમાં સર્વનામ પદ કયું છે ?
 (A) સંગતુ (B) તો (C) તમે (D) ને
78. વિદ્યાર્થીની લેખિત અભિવ્યક્તિની ચકાસણી કરવા માટે કેવા પ્રકારના પ્રશ્નોભાષાના વિષયમાં ઉપયોગી થઈ શકે ?
 (A) ટૂંક જવાબી પ્રશ્નો (B) વસ્તુનિષ્ઠ પ્રશ્નો
 (C) નિબંધાત્મક પ્રશ્નો (D) ખાલી જગ્યા
79. સર્જનાત્મક લેખન વખતે વર્ગમાં શિક્ષકે સૌપ્રથમ શું કરવું જોઈએ ?
 (A) વર્ગમાં બેસી રહેવું જોઈએ.
 (B) કાળા પાટિયા પર લખવું જોઈએ.
 (C) હોશિયાર વિદ્યાર્થીની પસંદગી કરવી જોઈએ.
 (D) લેખનકાર્ય માટેનું વર્ગમાં વાતાવરણ નિર્માણ કરવું જોઈએ.
80. નીચેની જોડીમાંથી કઈ જોડ સાચી છે તે શોધો.
 (A) વર – પુલ્લિંગ (B) ઘર – પુલ્લિંગ
 (C) હવા – નપુસકલિંગ (D) કંક – સ્ત્રીલિંગ
81. 'હટાણું' તળપદા શબ્દનું શિષ્ટરૂપ કયું છે ?
 (A) ખરીદી (B) સંખ્યાકાળ (C) વસાણું (D) વગોવણી
82. વાચનના મૂલ્યાંકન માટે ઉપયોગી સાધન કયું છે ?
 (A) રોજનીશી (B) કમમાપદંડ (C) પ્રસંગનોંધ (D) નિરીક્ષણ

આપેલાં ગદ્યાંશના આધારે પ્રશ્ન ક્રમાંક 83 થી 85 ના ઉત્તર લખો.

જીવનવ્યવહાર ચલાવવા માટેનો શારીરિક મહેનત કરવી પડે છે, શ્રમ પડે એવાં ઉત્પાદક કામો કરવાં પડે છે. આપણને મહેનત પ્રત્યે તો એક પ્રકારનો કંટાળો આવ્યો છે. આપણે મહેનતના કામને 'કુલી' નું કામ, મૂજરનું કામ, હલકું કામ એમ કહીને ઉતારી પાડ્યું છે, પરંતુ એ કામને અભણ શ્રમજીવી જ કરે છે, અને ખાવા માટે, અનાજ માટે, પહેરવા માટે કપડાં અને રહેવા માટે મકાન બનાવી આપે છે. એના વગર જીવન એક ડગલું પણ ચાલી શકવાનું નથી. એટલા માટે રવિશંકર મહારાજે કામ વિનાની બુદ્ધિને એકડા વિનાનાં મીંડા જેવી ગણાવી છે.

83. આપણે શ્રમ પડે એવા ઉત્પાદક કાર્યો શા માટે કરવા પડે ?
 (A) જીવનવ્યવહાર ચલાવવા માટે (B) મકાન બનાવવા માટે
 (C) ખાવા માટે (D) સારા સારા કપડાં પહેરવા માટે



84. 'કામ વિનાની બુદ્ધિને એકડા વિનાનાં મીઠાં જેવી' કયા એક સમાજસુધારકે ગણાવી છે ? 
- (A) બબલભાઈ મહેતા (B) સચ્ચિદાનંદ મહારાજ
(C) રવિશંકર મહારાજ (D) પ્રમુખ સ્વામી મહારાજ
85. 'શારીરિક' શબ્દમાં વપરાયેલ પ્રત્યય ઓળખાવો.
- (A) ક (B) ઈક
(C) આ (D) રીક
86. નીચેના હેતુઓમાંથી કયો સામાન્ય હેતુ છે ?
- (A) વિદ્યાર્થી શ્રવણ દ્વારા અર્થ ગ્રહણ કરે.
(B) વિદ્યાર્થી પોતાના શબ્દોમાં વર્ણન કરે.
(C) વિદ્યાર્થી પૂર્વજ્ઞાનના આધારે વિષયાભિમુખ થાય.
(D) વિદ્યાર્થી પોતાના વિચારો રજૂ કરે.
87. નીચેનામાંથી કઈ શિક્ષણ પદ્ધતિ શિક્ષણ કેન્દ્રી પદ્ધતિ છે ?
- (A) વ્યાખ્યાન પદ્ધતિ (B) સ્વાધ્યાય પદ્ધતિ
(C) જૂથચર્ચા પદ્ધતિ (D) નાટયીકરણ પદ્ધતિ
88. શિક્ષક દ્વારા વર્ગશિક્ષણ દરમિયાન જુદી-જુદી પ્રયુક્તિઓનો ઉપયોગ કરીને સતત વિદ્યાર્થીઓના વર્તનોમાં આવેલા પરિવર્તનો નું અવલોકન કરતો રહે તેને શું કહેવાય ? 
- (A) સત્રાંત મૂલ્યાંકન
(B) ત્રિમાસિક મૂલ્યાંકન
(C) વાર્ષિક મૂલ્યાંકન
(D) સતત મૂલ્યાંકન
89. જે સમાસમાં પૂર્વપદ અને ઉત્તરપદ વિભક્તિના પ્રત્યયથી જોડાય તેને કયો સમાસ કહેવાય ? 
- (A) દ્વન્દ્વ સમાસ
(B) દ્વિગુ સમાસ
(C) તત્પુરુષ સમાસ
(D) મધ્યમપદલોપી સમાસ
90. નીચેનામાંથી કયું શૈક્ષણિક સાધન એકંદરે સસ્તું, સરળ, દૃશ્ય અને શિક્ષકનો વફાદાર મિત્ર ગણી શકાય ?
- (A) ટેલિફોન (B) કાળું પાટિયું
(C) ટી.વી. (D) કમ્પ્યુટર



SECTION – IV/ खण्ड – IV

MATHEMATICS/ गणित

There are 30 questions in all in this Section.

All questions are compulsory.

इस खण्ड में कुल 30 प्रश्न हैं ।

सभी प्रश्न अनिवार्य हैं ।

91. By selling a chair for ₹ 1,080, the shopkeeper suffers a loss of 10%. For how much should he sell this chair so that he gets 10% profit ?

(A) ₹ 1,200 (B) ₹ 1,400 (C) ₹ 1,100 (D) ₹ 1,320

एक कुर्सी को ₹ 1,080 में बेचने पर दुकानदार को 10% हानि होती है । वह इस कुर्सी को कितने में बेचे कि उसे 10% लाभ हो ?

(A) ₹ 1,200 (B) ₹ 1,400 (C) ₹ 1,100 (D) ₹ 1,320

92. The development of recall and recognition is done in which of the following teaching objectives ?



(A) Analyse (B) Understanding
(C) Synthesize (D) Knowledge



प्रत्यास्मरण तथा प्रत्याभिज्ञान का विकास निम्न में से किस शिक्षण उद्देश्य में किया जाता है ?

(A) विश्लेषण (B) बोध
(C) संश्लेषण (D) ज्ञान

93. In the form of $\frac{P}{Q}$, $1.\overline{27}$ will be equal to



(A) $\frac{17}{11}$ (B) $\frac{11}{14}$
(C) $\frac{14}{11}$ (D) $\frac{11}{12}$

$\frac{P}{Q}$ के रूप में $1.\overline{27}$ बराबर होगा

(A) $\frac{17}{11}$ (B) $\frac{11}{14}$
(C) $\frac{14}{11}$ (D) $\frac{11}{12}$



94. "Although Maths is not a logical branch yet it is logical language." Who gave this statement ?

- (A) Bertrand Rusell (B) Gauss
(C) Lock (D) Hogven



“यद्यपि गणित तर्कशास्त्र की एक शाखा नहीं है, फिर भी यह तर्कपूर्ण भाषा है।” यह कथन किसने दिया ?

- (A) बर्ट्रेण्ड रसेल (B) गॉस
(C) लॉक (D) हॉगवेन

95. The sum of all prime numbers between 60 and 80 is

- (A) 291 (B) 351 (C) 434 (D) 373

60 से 80 के बीच सभी अभाज्य संख्याओं का योग है

- (A) 291 (B) 351 (C) 434 (D) 373

96. The system of presenting data in a systematic form in columns and rows is called

- (A) Tabulation (B) Mean
(C) Bar diagram (D) Median

आँकड़ों को स्तम्भों और पंक्तियों में क्रमबद्ध रूप में प्रस्तुत करने की व्यवस्था को कहते हैं

- (A) सारणीयन (B) मध्यमान
(C) दण्ड आरेख (D) माधिका



97. What is the loss percentage when a watch is bought for ₹ 1,260 and sold for ₹ 1,197 ?

- (A) 4% (B) 5% (C) 7% (D) 10%

एक घड़ी को ₹ 1,260 में खरीद कर ₹ 1,197 में बेचे जाने पर हानि प्रतिशत कितना है ?

- (A) 4% (B) 5% (C) 7% (D) 10%

98. The author of the book named Lilavati is

- (A) Brahmagupta (B) Bhaskaracharya II
(C) Roger Bacon (D) Galileo



लीलावती नामक पुस्तक के लेखक हैं

- (A) ब्रह्मगुप्त (B) भास्कराचार्य द्वितीय
(C) रोजर बेकन (D) गैलीलियो



99. The numerical form of five crore fifty two lakh twenty one thousand three hundred five is

- (A) 52521305 (B) 55221305
(C) 53052125 (D) 52152305

पाँच करोड़ बावन लाख इक्कीस हजार तीन सौ पाँच का अंकीय रूप है

- (A) 52521305 (B) 55221305
(C) 53052125 (D) 52152305



100. In how many years, a sum will triple itself at the rate of 10% simple interest per annum ?

- (A) 20 years (B) 15 years
(C) 10 years (D) 25 years

10% वार्षिक साधारण ब्याज की दर से कोई धन कितने वर्षों में तीन गुना हो जाएगा ?

- (A) 20 वर्ष (B) 15 वर्ष
(C) 10 वर्ष (D) 25 वर्ष

101. If the cost of four dozen pens is ₹ 120, then how many pens can be purchased for ₹ 35 ?

- (A) 10 (B) 12
(C) 24 (D) 14



यदि चार दर्जन पेन का मूल्य ₹ 120 है, तो ₹ 35 में कितने पेन खरीदे जा सकते हैं ?

- (A) 10 (B) 12
(C) 24 (D) 14

102. If 12 packets of the pencil are priced at 362 rupees 76 paise, then the price of a packet of pencil is

- (A) 30 rupees 23 paise
(B) 33 rupees 30 paise
(C) 23 rupees 30 paise
(D) 13 rupees 23 paise



यदि 12 पैकेट पेंसिल का मूल्य 362 रुपये 76 पैसे हो, तो एक पैकेट पेंसिल का मूल्य है

- (A) 30 रुपये 23 पैसे
(B) 33 रुपये 30 पैसे
(C) 23 रुपये 30 पैसे
(D) 13 रुपये 23 पैसे



103. If each side of the square is reduced to one-third, then the area will be

- (A) $\frac{1}{3}$ (B) $\frac{1}{2}$
 (C) $\frac{1}{9}$ (D) $\frac{1}{6}$

यदि वर्ग की प्रत्येक भुजा एक तिहाई कम कर दी जाए, तो क्षेत्रफल हो जाएगा

- (A) $\frac{1}{3}$ (B) $\frac{1}{2}$
 (C) $\frac{1}{9}$ (D) $\frac{1}{6}$

104. If an angle is twice its complementary angle, then the value of that angle will be

- (A) 35° (B) 45°
 (C) 60° (D) 90°

यदि एक कोण अपने पूरक कोण का दुगुना हो, तो उस कोण का मान होगा

- (A) 35° (B) 45°
 (C) 60° (D) 90°

105. The value of $\frac{1}{20} + \frac{1}{30} + \frac{1}{42} + \frac{1}{56}$ is

- (A) 0.152 (B) 1.125 (C) 0.125 (D) 0.120

$\frac{1}{20} + \frac{1}{30} + \frac{1}{42} + \frac{1}{56}$ का मान है

- (A) 0.152 (B) 1.125 (C) 0.125 (D) 0.120

106. The length of a rectangular plot is 10 meters more than its breadth. If the cost of fencing around the plot is ₹ 1,550 at the rate of ₹ 15.50 per meter, then the length of the plot will be



- (A) 20 meters (B) 30 meters
 (C) 40 meters (D) 10 meters

एक आयताकार प्लाट की लम्बाई, उसकी चौड़ाई से 10 मीटर अधिक है। यदि प्लाट के चारों ओर बाड़ लगाने का खर्च ₹ 15.50 प्रति मीटर की दर से ₹ 1,550 हो, तो प्लाट की लम्बाई होगी

- (A) 20 मीटर (B) 30 मीटर
 (C) 40 मीटर (D) 10 मीटर



107. The ratio of least common multiple and highest common factor of 16 and 36 is
- (A) 36 : 1 (B) 16 : 1
(C) 1 : 36 (D) 72 : 1



16 और 36 के लघुतम समापवर्त्य व महत्तम समापवर्तक का अनुपात है

- (A) 36 : 1 (B) 16 : 1
(C) 1 : 36 (D) 72 : 1

108. The quality of a test by which a significant difference can be made between brilliant, weak and backward students is called

- (A) Validity (B) Discrimination
(C) Reliability (D) Clearness



एक परीक्षण का वह गुण जिसके द्वारा मेधावी, कमजोर तथा पिछड़े हुए विद्यार्थियों के बीच काफी सीमा तक भेद किया जा सके, कहलाता है

- (A) वैधता (B) विभेदकारिता
(C) विश्वसनीयता (D) स्पष्टता

109. In which of the following mathematics teaching methods, the 'Principle of learning by doing' was given importance ?

- (A) Demonstration method
(B) Lecture method
(C) Laboratory method
(D) Heuristic method



निम्न में से किस गणित शिक्षण विधि में 'करके सीखने के सिद्धान्त' को महत्व दिया गया ?

- (A) प्रदर्शन विधि
(B) व्याख्यान विधि
(C) प्रयोगशाला विधि
(D) ह्यूरिस्टिक विधि

110. 'Param mitra ank' of 5 is

- (A) 3 (B) 4
(C) 5 (D) 10

5 का 'परम मित्र अंक' है

- (A) 3 (B) 4
(C) 5 (D) 10



111. The evaluation process has been displayed triangularly by
 (A) I. K. Davis (B) Dr. Bloom
 (C) Skinner (D) Ross

मूल्यांकन प्रक्रिया को त्रिकोणात्मक रूप से किसके द्वारा प्रदर्शित किया गया है ?



- (A) आई. के. डेविस (B) डॉ. ब्लूम
 (C) स्किनर (D) रॉस

112. In the given figure, the value of $\angle AOD$ is

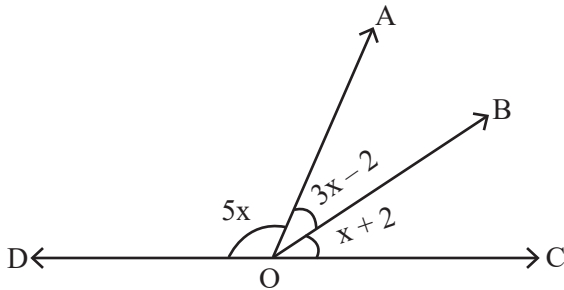

- (A) 60° (B) 90°
 (C) 100° (D) 20°



दिये गये चित्र में $\angle AOD$ का मान है

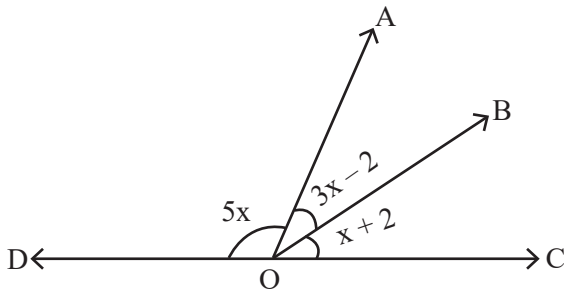

- (A) 60° (B) 90°
 (C) 100° (D) 20°

113. Which fraction among $\frac{13}{15}$, $\frac{15}{17}$, $\frac{17}{19}$ and $\frac{19}{21}$ is the largest fraction ?

- (A) $\frac{19}{21}$ (B) $\frac{13}{15}$ (C) $\frac{17}{19}$ (D) $\frac{15}{17}$

$\frac{13}{15}$, $\frac{15}{17}$, $\frac{17}{19}$ तथा $\frac{19}{21}$ में से कौन-सी भिन्न सबसे बड़ी भिन्न है ?

- (A) $\frac{19}{21}$ (B) $\frac{13}{15}$ (C) $\frac{17}{19}$ (D) $\frac{15}{17}$



114. For the curriculum development, which of the following should be considered as the center of education ?

- (A) School (B) Teacher
(C) Guardian (D) Child



निम्न में से किसको शिक्षा का केन्द्र मानते हुए पाठ्यक्रम निर्माण करना चाहिए ?

- (A) विद्यालय (B) शिक्षक
(C) अभिभावक (D) बालक

115. By which of the following tests, the learning difficulties and weaknesses of students in a particular subject can be detected ?

- (A) Diagnostic test
(B) Achievement test
(C) Mental ability test
(D) Intelligence Quotient test



निम्न में से किस परीक्षण से विद्यार्थियों की विशिष्ट विषय विशेष की अधिगम कठिनाइयों तथा कमजोरियों का पता लगाया जा सकता है ?

- (A) निदानात्मक परीक्षण
(B) उपलब्धि परीक्षण
(C) मानसिक क्षमता परीक्षण
(D) बुद्धि लब्धि परीक्षण

116. The average of four consecutive even numbers is 23. The largest number among them is

- (A) 26 (B) 24
(C) 20 (D) 18



चार क्रमागत सम संख्याओं का औसत 23 है, इनमें सबसे बड़ी संख्या है

- (A) 26 (B) 24
(C) 20 (D) 18

117. Who among the following developed micro-teaching ?

- (A) Burton (B) Crow and Crow
(C) Dwight W. Allen (D) Henry More

निम्न में से किसने सूक्ष्म-शिक्षण का विकास किया ?

- (A) बर्टन (B) क्रो व क्रो
(C) ड्वाइट डब्ल्यू. एलन (D) हेनरी मोरे



118. If $\frac{3}{10}$ part of a pole is in mud, $\frac{3}{5}$ part is in water and the remaining 2 meters is



above the water surface, then the length of a pole will be

- (A) 10 meters
- (B) 15 meters
- (C) 30 meters
- (D) 20 meters

एक खम्भे का $\frac{3}{10}$ वाँ भाग कीचड़ में, $\frac{3}{5}$ वाँ भाग पानी में तथा शेष 2 मीटर पानी की सतह के ऊपर

हो, तो खम्भे की लम्बाई होगी

- (A) 10 मीटर
- (B) 15 मीटर
- (C) 30 मीटर
- (D) 20 मीटर

119. In mid-day meal, at the rate of 150 gm wheat and 100 gm rice per child per day, the total quantity of wheat and rice for 30 days for 60 children is



- (A) 450 kg
- (B) 180 kg
- (C) 270 kg
- (D) 400 kg



मध्याह्न भोजन में प्रति दिन प्रति बालक 150 ग्राम गेहूँ तथा 100 ग्राम चावल के हिसाब से 60 बच्चों के लिए 30 दिन के लिए गेहूँ व चावल की कुल मात्रा है

- (A) 450 किग्रा
- (B) 180 किग्रा
- (C) 270 किग्रा
- (D) 400 किग्रा

120. The average of the cubes of the first five natural numbers is

- (A) 40
- (B) 64
- (C) 45
- (D) 50

प्रथम पाँच प्राकृतिक संख्याओं के घनों का औसत है

- (A) 40
- (B) 64
- (C) 45
- (D) 50



SECTION – V/ खण्ड – V
ENVIRONMENTAL STUDIES/ पर्यावरण अध्ययन

There are **30** questions in all in this Section.

All questions are compulsory.

इस खण्ड में कुल **30** प्रश्न हैं ।

सभी प्रश्न अनिवार्य हैं ।



121. Match the following and choose the correct answer.

- | | |
|----------------------------------|------------------|
| (i) Viral disease | (a) Tuberculosis |
| (ii) Bacterial disease | (b) Malaria |
| (iii) Protozoan disease | (c) Kwashiorkor |
| (iv) Disease due to malnutrition | (d) Chicken pox |
| (i) | (ii) |
| (iii) | (iv) |
| (A) (a) (d) (c) (b) | |
| (B) (d) (a) (b) (c) | |
| (C) (c) (b) (a) (d) | |
| (D) (b) (c) (d) (a) | |

निम्नलिखित को सुमेलित कीजिए तथा सही उत्तर का चयन कीजिए ।



- | | |
|-----------------------------------|-----------------|
| (i) वायरस जनित रोग | (a) तपेदिक |
| (ii) जीवाणु जनित रोग | (b) मलेरिया |
| (iii) प्रोटोज़ोआ जनित रोग | (c) क्वाशियोरकर |
| (iv) कुपोषण के कारण होने वाला रोग | (d) चिकन पोक्स |
| (i) | (ii) |
| (iii) | (iv) |
| (A) (a) (d) (c) (b) | |
| (B) (d) (a) (b) (c) | |
| (C) (c) (b) (a) (d) | |
| (D) (b) (c) (d) (a) | |

122. 'Yak' animal is found in which region of India ?

- | | |
|-----------------------|-----------------------|
| (A) Ladakh | (B) Darjeeling |
| (C) Arunachal Pradesh | (D) None of the above |



भारत के कौन-से क्षेत्र में 'याक' पशु पाया जाता है ?

- | | |
|--------------------|-------------------------------|
| (A) लद्दाख | (B) दार्जिलिंग |
| (C) अरुणाचल प्रदेश | (D) उपर्युक्त में से कोई नहीं |



123. Full form of ENVIS is
- (A) Environmental Information System
 - (B) Environmental Impact Assessment
 - (C) Environment Protection Agency
 - (D) Environment Protection Council



- ई.एन.वी.आई.एस. का पूर्ण रूप है
- (A) पर्यावरणीय सूचना प्रणाली
 - (B) पर्यावरणीय प्रभाव आकलन
 - (C) पर्यावरण संरक्षण एजेंसी
 - (D) पर्यावरण संरक्षण काउंसिल

124. Who takes the first step on the moon after Neil Armstrong on 21 July, 1969 ?
- (A) Yuri Gagarin
 - (B) Ellen Shepherd
 - (C) Kalpana Chawla
 - (D) Edwin Aldrin

21 जुलाई, 1969 को नील आर्मस्ट्राँग के बाद चन्द्रमा पर पहला कदम रखने वाला कौन था ?



- (A) यूरी गगारिन
- (B) एलन शेफर्ड
- (C) कल्पना चावला
- (D) एडविन एल्ड्रिन

125. Where is the Pandupol fair held ?

- (A) Jaipur
- (B) Ajmer
- (C) Alwar
- (D) Pander



पांडुपोल मेला कहाँ लगता है ?

- (A) जयपुर
- (B) अजमेर
- (C) अलवर
- (D) पण्डेर



126. Who named the 'technology-ecosystem' of third sub-complex to create artificial environment ?



- (A) Odum (B) Tansley
(C) Haeckel (D) Haber



कृत्रिम पर्यावरण निर्मित करने के तीसरे उपसंकुल को 'प्रौद्योगिक-पारिस्थितिक तंत्र' नाम किसने दिया ?

- (A) ओडम (B) टैन्सले
(C) हीकल (D) हैबर

127. In how many directions faces of lion are present in National Symbol of Ashok's pillar ?

- (A) One (B) Two
(C) Three (D) Four

राष्ट्रीय चिह्न अशोक स्तम्भ में कितनी दिशाओं में सिंह के मुख हैं ?

- (A) एक (B) दो
(C) तीन (D) चार

128. In which season Patasan (Jute) is cultivated in India ?



- (A) Winter (B) Summer
(C) Rain (D) Spring

भारत में पटसन (जूट) की खेती कौन-सी ऋतु में की जाती है ?

- (A) सर्दी (B) गर्मी
(C) वर्षा (D) बसंत

129. How many decibel noise has been accepted to be the limit to tolerance in hospital areas according to International Standards ?

- (A) 65 dB (B) 90 dB
(C) 105 dB (D) 140 dB

अन्तर्राष्ट्रीय मानकों के अनुसार अस्पताल क्षेत्रों में कितने डेसीबल ध्वनी को सहनशीलता की सीमा माना गया है ?

- (A) 65 dB (B) 90 dB
(C) 105 dB (D) 140 dB



130. Wild cock is the main wild animal of which Wildlife Sanctuary ?

- (A) Sariska – Alwar
- (B) Mount Abu – Sirohi
- (C) Talchhapper – Churu
- (D) Kailadevi – Karauli



जंगली मुर्गे कौन-से वन्यजीव अभयारण्य का प्रमुख जंगली जीव है ?

- (A) सरिस्का - अलवर
- (B) माउण्ट आबू - सिरोही
- (C) तालछापर - चूरु
- (D) कैलादेवी - करौली

131. Which is the largest planet of our solar system ?

- (A) Uranus
- (B) Neptune
- (C) Jupiter
- (D) Saturn

हमारे सौर मण्डल का सबसे बड़ा ग्रह कौन-सा है ?

- (A) अरुण
- (B) वरुण
- (C) बृहस्पति
- (D) शनि

132. Select the festival from the following, which is celebrated on new moon of the Kartika month.



- (A) Holi
- (B) Diwali
- (C) Dussehra
- (D) Raksha Bandhan



निम्नलिखित में से उस त्यौहार को चुनिए, जो कार्तिक मास की अमावस्या को मनाया जाता है ।

- (A) होली
- (B) दिवाली
- (C) दशहरा
- (D) रक्षाबंधन



133. Which teeth work to tear and chop the food ?



- (A) Incisor (B) Canine
(C) Molar (D) Post molar



कौन-से दाँत भोजन को चीरने-फाड़ने के काम आते हैं ?

- (A) कृन्तक (B) रदनक
(C) चर्वणक (D) पश्च चर्वणक

134. Following traffic sign indicates :



- (A) Narrow bridge ahead
(B) Narrow road ahead
(C) Wider road ahead
(D) Dangerous deep ahead



नीचे दिया गया यातायात का संकेत इंगित करता है :



- (A) आगे संकरा पुल है
(B) आगे संकरा रास्ता है
(C) आगे चौड़ा रास्ता है
(D) आगे खतरनाक गहराई है



135. Which of the following tools is the best use in ICT for visually impaired students ?
- (A) Text to speech
 - (B) Projection Screen
 - (C) Social Networking
 - (D) Video conferencing



निम्नलिखित में से कौन-सा उपकरण दृष्टिबाधित छात्रों के लिए ICT में सबसे अच्छा उपयोग है ?

- (A) टेक्स्ट टू स्पीच
- (B) प्रोजेक्शन स्क्रीन
- (C) सोशल नेटवर्किंग
- (D) वीडियो कॉन्फरेंसिंग

136. How will you be related to your mother's brother's mother ?

- (A) Mami
- (B) Nani
- (C) Sister
- (D) Mausi

आपकी माताजी के भाई की माँ से आपका क्या रिश्ता होगा ?

- (A) मामी
- (B) नानी
- (C) बहन
- (D) मौसी



137. It is one of the deepest and largest stepwells in India

- (A) Jhalaara of Turji
- (B) Chand Stepwell of Abhaneri
- (C) Big stepwell of Bhandaro
- (D) Stepwell of Panna Meena



यह भारत की सबसे गहरी व बड़ी बावड़ियों में से एक है

- (A) तुरजी का झालरा
- (B) आभानेरी की चाँद बावड़ी
- (C) भंडारों की बड़ी बावड़ी
- (D) पन्ना मीना की बावड़ी



138. Which objective is not about organising co-curricular activities ?



- (A) Maintaining both physical and mental health
- (B) To gain knowledge of virtues to be developed in children
- (C) Introductory information of required equipment and tools
- (D) To criterion educational program and teaching methods

कौन-सा उद्देश्य पाठ्य-सहगामी क्रियाओं के आयोजन का नहीं है ?

- (A) शारीरिक एवं मानसिक स्वस्थता दोनों को बनाए रखना
- (B) बालकों में विकसित होने वाले सद्गुणों का ज्ञान प्राप्त करना
- (C) आवश्यक उपकरणों तथा साधनों की परिचयात्मक जानकारी
- (D) शैक्षिक कार्यक्रम और शिक्षण विधियों को कसौटी पर कसना

139. Which is not a traditional method of diverting water to fields from wells, lakes and canals ?

- (A) Pulley
- (B) Dhekli
- (C) Rahat
- (D) Drip system



कुओं, झीलों एवं नहरों के जल को खेतों तक पहुँचाने का कौन-सा पारम्परिक तरीका नहीं है ?

- (A) मोट
- (B) डेकली
- (C) रहट
- (D) ड्रिप तंत्र

140. Which of the following material is most important to be carried by a mountaineer ?

- (A) Sleeping bag
- (B) Oxygen kit
- (C) Blanket
- (D) Torch

निम्नलिखित में से कौन-सी सामग्री एक पर्वतारोही द्वारा ले जाना सबसे महत्वपूर्ण है ?



- (A) स्लीपिंग बैग
- (B) ऑक्सीजन किट
- (C) कंबल
- (D) टॉर्च



141. Which activity is punishable under Section 112 – 183 of the 'Motor Vehicle Act' ?
- (A) An accident or fast driving
 - (B) Things of an unsafe manner
 - (C) Using horn in peace (no horn) zone
 - (D) Driving without a license



'मोटर वेहिकल एक्ट' के सेक्शन 112 – 183 के तहत कौन-सी गतिविधि पर दण्ड का प्रावधान है ?

- (A) गंभीर दुर्घटना या तेज ड्राइविंग
- (B) वस्तुओं को असुरक्षित ले जाना
- (C) शान्ति (नो हॉर्न) क्षेत्र में हॉर्न का प्रयोग
- (D) बिना लाइसेंस के गाड़ी चलाना

142. When did Bachendri Pal set foot on the peak of Mount Everest ?



- (A) 23 May, 1984
- (B) 25 May, 1984
- (C) 23 May, 1989
- (D) 25 May, 1989

बछेन्द्री पाल ने माउण्ट एवरेस्ट की चोटी पर कदम कब रखा था ?

- (A) 23 मई, 1984
- (B) 25 मई, 1984
- (C) 23 मई, 1989
- (D) 25 मई, 1989

143. Which alkaloid is not found in the opium ?

- (A) Morphine
- (B) Codeine
- (C) Somniferine
- (D) Caffeine



अफीम में कौन-सा ऐल्केलॉइड नहीं पाया जाता है ?

- (A) मॉर्फिन
- (B) कोडीन
- (C) सोमनिफेरिन
- (D) कैफीन



144. Which teaching material is used to correct the language related errors in students ?

- (A) Museum (B) Map
(C) Phonograph (D) Line diagram



कौन-सी शिक्षण सामग्री का उपयोग छात्रों की भाषा संबंधी त्रुटि सुधार में किया जाता है ?

- (A) संग्रहालय (B) मानचित्र
(C) फोनोग्राफ (D) रेखाचित्र

145. Which is the State flower of Rajasthan ?

- (A) Lotus
(B) Palash
(C) Rohida
(D) Amaltash

राजस्थान का राज्य पुष्प कौन-सा है ?

- (A) कमल
(B) पलाश
(C) रोहिड़ा
(D) अमलतास



146. Which fort of Rajasthan is also known as Ajaygarh ?

- (A) Sonar fort
(B) Kumbhalgarh fort
(C) Mehrangarh fort
(D) Ranthambore fort

राजस्थान के कौन-से दुर्ग को अजेयगढ़ के नाम से भी जाना जाता है ?



- (A) सोनार किला
(B) कुंभलगढ़ दुर्ग
(C) मेहरानगढ़ किला
(D) रणथंभौर दुर्ग



147. Disease caused by the deficiency of Vitamin – D is
 (A) Night blindness (B) Beri-Beri
 (C) Scurvy (D) Rickets

विटामिन – D की कमी से होने वाला रोग है

- (A) रतौंधी (B) बेरी-बेरी
 (C) स्कर्वी (D) रिकेट्स

148. Which of the following is a component of man made environment ?

- (A) Lithosphere (B) Industry
 (C) Community (D) Hydrosphere



निम्नलिखित में से कौन-सा मानव निर्मित पर्यावरण का घटक है ?

- (A) स्थलमंडल (B) उद्योग
 (C) समुदाय (D) जलमंडल

149. Which of the following is a good breed of goat ?

- (A) Murrah (B) Gir
 (C) Sahiwal (D) Jamunapari

निम्नलिखित में से कौन-सी बकरी की अच्छी नस्ल है ?

- (A) मुर्गा (B) गिर
 (C) साहिवाल (D) जमुनापरी

150. Which chemist's philosophy became famous by the name of 'Nihilism' ?

- (A) Neils Bore
 (B) Dmitri Mendeleev
 (C) Acharya Prafull Chand Ray
 (D) Nagarjuna



किस रसायनशास्त्री का दर्शन 'शून्यवाद' के नाम से प्रसिद्ध हुआ ?

- (A) नील्स बोर
 (B) दिमित्र मेंडेलीव
 (C) आचार्य प्रफुल्ल चंद रे
 (D) नागार्जुन



Space For Rough Work / कच्चे कार्य के लिए स्थान



Space For Rough Work / कच्चे कार्य के लिए स्थान



Space For Rough Work / कच्चे कार्य के लिए स्थान



Space For Rough Work / कच्चे कार्य के लिए स्थान



DO NOT WRITE HERE



IMPORTANT INSTRUCTIONS / महत्वपूर्ण निर्देश (Read carefully and comply / ध्यान से पढ़ें और पालन करें)

1. In Section II (Language-I), a candidate has to attempt the questions of the language which the candidate has selected as Language-I in the Online Application Form. खण्ड II (भाषा-I) में उसी भाषा के प्रश्नों को हल करना अनिवार्य है जिस भाषा का चयन अभ्यर्थी ने भाषा-I के रूप में ऑनलाइन आवेदन पत्र में किया है।
2. In Section III (Language-II), a candidate has to attempt the questions of the language which the candidate has selected as Language-II in the Online Application Form. The Language-II will be different from Language-I. खण्ड III (भाषा-II) में उसी भाषा के प्रश्नों को हल करना अनिवार्य है जिस भाषा का चयन अभ्यर्थी ने भाषा-II के रूप में ऑनलाइन आवेदन पत्र में किया है। भाषा-I से भाषा-II भिन्न होगी।
3. **The candidate must ensure that the Question Booklet Series Code and Shift No. has been filled correctly at the prescribed place in the OMR Answer Sheet. Your OMR Answer Sheet will be evaluated on the basis of Question Booklet Series Code and Shift No., not Question Booklet Number.** अभ्यर्थी सुनिश्चित करें कि OMR आन्सर शीट में निर्धारित स्थान पर प्रश्न-पुस्तिका सीरीज कोड एवं शिफ्ट क्रमांक सही भरा है। आपकी OMR आन्सर शीट का मूल्यांकन प्रश्न-पुस्तिका क्रमांक पर नहीं बल्कि प्रश्न-पुस्तिका सीरीज कोड एवं शिफ्ट क्रमांक के आधार पर किया जायेगा।

1. Read complete instructions carefully and fill the details from Sl. No. 1 to 9 in the OMR Answer Sheet and Sl. No. 1 to 4 in the Question Booklet. If you fail to fill the details and sign as instructed, you will be personally responsible for the consequences arising during scanning of your OMR Answer Sheet. निर्देशों को पूर्ण रूप से ध्यानपूर्वक पढ़ें और क्रमांक 1 से 9 तक OMR आन्सर शीट में एवं क्रमांक 1 से 4 तक प्रश्न-पुस्तिका (बुकलेट) में विवरणों को भरें। यदि आप गलत तरीके से विवरण भरते या हस्ताक्षर करते हैं तो OMR आन्सर शीट की स्कैनिंग के फलस्वरूप होने वाले परिणामों के प्रति आप स्वयं उत्तरदायी होंगे।
2. The Question Booklet comprises 96 pages having 150 questions. After being instructed to open the Question Booklet, only then the candidates will open the seal of the Question Booklet. Check whether the Question Booklet contains 150 questions starting from Page No. 3 to 90. The Shift Number required in OMR Answer Sheet will be as per admit card issued to the candidate and also mentioned on the top of the Question Booklet. प्रश्न-पुस्तिका में 96 पृष्ठ एवं 150 प्रश्न हैं। अभ्यर्थी निर्देश दिये जाने के उपरान्त ही प्रश्न-पुस्तिका की सील खोलेंगे। यह सुनिश्चित कर लें कि प्रश्न-पुस्तिका में 150 प्रश्न हैं जो कि पृष्ठ संख्या 3 से प्रारम्भ होकर 90 तक हैं। OMR आन्सर शीट पर शिफ्ट नम्बर अभ्यर्थी को जारी किये गये प्रवेश-पत्र के अनुसार अंकित करना है एवं जो प्रश्न-पुस्तिका के ऊपरी भाग पर भी अंकित किया हुआ है।
3. **All questions are of MCQ (Multiple Choice Questions) type.** There is only one correct answer to each question carrying one mark. **No marks will be deducted for wrong answers.**

सभी प्रश्न बहुविकल्पीय प्रकार के हैं। प्रत्येक प्रश्न का एक विकल्प ही सही है। प्रत्येक प्रश्न के लिए निर्धारित अंक एक है। गलत जवाब के लिए कोई अंक काटे नहीं जायेंगे।

4. There will be five options (A, B, C, D, E) for each question in the answer sheet but there will be four options A, B, C, D for each question in the question paper. Candidates have to choose the correct option from these four options and mark the corresponding circle blue/black in the answer sheet. Once darkened, changes are not permitted. Modified mark will not be accepted and the answer will be treated wrong. If a candidate does not want to answer a question, he/she should blue/black the circle of the fifth option E on the answer sheet. If none of the five options given in the answer sheet is circled blue/black, $\frac{1}{3}$ rd of the marks for such question will be deducted. If a candidate does not mark any of the five options in more than 10 percent of the total questions, he/she will be considered disqualified. उत्तर पत्रक में प्रत्येक प्रश्न के लिए पाँच विकल्प (A, B, C, D, E) होंगे किन्तु प्रश्न पत्र में प्रत्येक प्रश्न हेतु चार विकल्प A, B, C, D होंगे। अभ्यर्थियों को इन चार विकल्पों में से सही विकल्प का चयन कर उत्तर पत्रक में संबंधित गोले को नीला/काला करना है। एक बार रंगे हुए गोले को बदलने की अनुमति नहीं है। बदला हुआ निशान स्वीकार नहीं होगा तथा उत्तर गलत माना जावेगा। यदि अभ्यर्थी किसी प्रश्न का उत्तर नहीं देना चाहता है, तो उत्तर पत्रक के पाँचवें विकल्प E का गोला नीला/काला करें। यदि उत्तर पत्रक में दिये गये पाँच विकल्पों में से किसी का भी गोला नीला/काला नहीं किया जाता है, तो ऐसे प्रश्न के लिए प्रश्न अंक का $\frac{1}{3}$ भाग काटा जावेगा। यदि अभ्यर्थी कुल प्रश्नों के 10 प्रतिशत से अधिक प्रश्नों में पाँच विकल्पों में से कोई भी विकल्प अंकित नहीं करता है, तो उसे अयोग्य माना जावेगा।
5. Bubble of correct answer of the question should be darkened completely as shown below : प्रश्न के सही उत्तर के गोले को नीचे दशांश अनुसार पूरा रंगें।

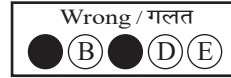
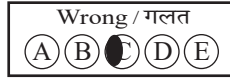
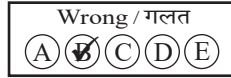
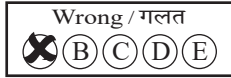

6. **All questions other than language questions of Sections II and III shall be bilingual.** प्रश्न-पत्र के भाषा सम्बन्धित खण्ड II एवं III के प्रश्नों के अतिरिक्त शेष सभी खण्डों के प्रश्न द्विभाषीय होंगे।
7. In any event of any mistake in any question/s, candidates will not be penalized. However no corrections will be made in question/s during the examination. किसी प्रश्न में किसी त्रुटि के लिये अभ्यर्थी को किसी प्रकार का नुकसान नहीं होगा। परीक्षा की अवधि में प्रश्नों में किसी प्रकार का संशोधन नहीं करवाया जायेगा।
8. Rough work, if any, may be done in the Question Booklet only in the space provided at the end of the Question Booklet. Do not tear it off from the Question Booklet. No additional paper shall be provided. किसी प्रकार के रफ कार्य हेतु प्रश्न-पुस्तिका के अन्त में जगह दी गई है। इसे प्रश्न-पुस्तिका से नहीं फाड़ें। किसी प्रकार का अतिरिक्त कागज उपलब्ध नहीं करवाया जायेगा।
9. Use of Log tables, Calculator, Slide rule, Mobile phone, Pager, Digital diary, Bluetooth, Microphone or any other electronic item/instrument etc. is not allowed. Their use will result in disqualification. लॉग टेबल, कैल्क्युलेटर, स्लाइड रूल, मोबाइल फोन, पेजर, डिजिटल डायरी, ब्ल्यूटूथ, माइक्रोफोन या किसी अन्य प्रकार का इलेक्ट्रॉनिक वस्तु/उपकरण का प्रयोग वर्जित है। इनके उपयोग पर परीक्षा से अयोग्य घोषित किया जा सकता है।
10. OMR Answer Sheet will be provided along with Question Booklet separately. प्रश्न-पुस्तिका के साथ OMR आन्सर शीट प्रदान की जायेगी।
11. The Question Booklet will be issued to the candidates 10 minutes before the start of examination and the candidate must fill all entries in OMR Answer Sheet. The Question Booklet seal shall be opened 5 minutes before the start of examination and the candidate must fill 1 to 4 entries correctly on the Question Booklet. After opening the Question Booklet, ensure that any page/question is not missing/not printed/torn/repeated. In case, you find any defect anywhere in the Question Booklet, immediately inform the Invigilator and get it replaced within 5 minutes by the Invigilator. अभ्यर्थी को प्रश्न-पुस्तिका परीक्षा आरम्भ होने के 10 मिनट पूर्व दी जावेगी। अभ्यर्थी आवश्यक रूप से OMR आन्सर शीट में सभी प्रविष्टियों को सही प्रकार से भरें। प्रश्न-पुस्तिका की सील परीक्षा आरम्भ के 5 मिनट पूर्व खोलें तथा प्रश्न-पुस्तिका के क्रम संख्या 1 से 4 की प्रविष्टियों को सही प्रकार से भरें। प्रश्न-पुस्तिका खोलने के पश्चात् अभ्यर्थी तत्काल यह सुनिश्चित करें कि उसमें निर्धारित समस्त पृष्ठ हैं/कोई प्रश्न छूटा तो नहीं है/छपाई पूर्ण है/कागज फटा तो नहीं है या कोई पृष्ठ दुबारा जुड़ गया है। यदि प्रश्न-पुस्तिका में इस प्रकार की कोई त्रुटि पाई जाती है तो तत्काल वीक्षक को सूचित करें तथा 5 मिनट के भीतर वीक्षक से अपनी प्रश्न-पुस्तिका बदलवा लें।
12. Write your Name, Exam Centre Code, Signature, Roll No., Question Booklet Series Code, Shift Number and Question Booklet Number in the space provided in the Question Booklet as well as in the OMR Answer Sheet. प्रश्न-पुस्तिका एवं OMR आन्सर शीट पर निर्धारित स्थान पर नाम, परीक्षा केन्द्र का कोड, हस्ताक्षर, रोल नं., प्रश्न-पुस्तिका सीरीज कोड, शिफ्ट क्रमांक एवं प्रश्न-पुस्तिका क्रमांक भरें।
13. OMR Answer Sheet is designed for computer evaluation. If you do not follow the instructions given above and at the backside of the OMR Answer Sheet, it may make evaluation by computer difficult. Any resultant loss to the candidate on the above account shall be of the candidate only. OMR आन्सर शीट को कम्प्यूटर द्वारा मूल्यांकन के लिये बनाया गया है। यदि आप उपर्युक्त एवं OMR आन्सर शीट के पिछले पृष्ठ पर दिये गये निर्देशों का पालन नहीं करते, तो कम्प्यूटर द्वारा आपका मूल्यांकन कठिन हो जायेगा। इस कारण से अभ्यर्थी को होने वाले नुकसान की जिम्मेदारी उसकी स्वयं की होगी।
14. Warning Bell will ring at 5 minutes before closer of examination and the last long bell will ring at closer of examination. No candidate should leave the examination hall before the final bell. The OMR Answer Sheet is carbonless in duplicate having perforation on the left side. Candidate should detach carefully the Original Copy from the Candidate's Copy (Duplicate) so that the Original Copy is not mutilated in any way. Candidate should handover the Original OMR Copy and Question Booklet to the Invigilator before leaving the examination hall. **Candidate can carry only the Candidate's OMR copy with him/her. Question Booklet is not allowed to be taken by the candidate.** परीक्षा समाप्ति के 5 मिनट पूर्व चेतावनी घंटी बजेगी एवं अन्तिम लम्बी घंटी परीक्षा समाप्ति पर बजेगी। कोई अभ्यर्थी अन्तिम घंटी बजने के पूर्व परीक्षा कक्ष से बाहर नहीं जा सकेगा। OMR आन्सर शीट कार्बन रहित तथा अनुलिपि सहित है उसके बायीं तरफ परफोरेशन किया हुआ है। अभ्यर्थी सावधानी से अभ्यर्थी की प्रति (अनुलिपि) से मूल प्रति को ऐसे अलग करें ताकि किसी भी तरीके से मूल प्रति को कोई हानि न पहुँचे। परीक्षा कक्ष छोड़ने के पूर्व अभ्यर्थी OMR की मूल प्रति एवं प्रश्न-पुस्तिका वीक्षक को सौंप दें। **अभ्यर्थी केवल अपनी OMR की प्रति ही अपने साथ ले जा सकेंगे। प्रश्न-पुस्तिका अभ्यर्थी अपने साथ नहीं ले जा सकेंगे।**



PAPER CODE : PL-1 (SHIFT – 1)

Question Booklet No.

Series Code :
सरीज़ कोड :

B

Write this code in OMR Answer Sheet.
इस कोड को OMR आन्सर शीट में अंकित करें।

1. Roll No./ रोल नं.	2. OMR Answer Sheet No./ ओ.एम.आर. आन्सर शीट क्रमांक
* 3. Candidate's Name/ अभ्यर्थी का नाम	* 4. मैंने पृष्ठ भाग पर दिये गये सभी निर्देशों को पढ़ लिया है।
Candidate's Signature/ अभ्यर्थी के हस्ताक्षर	
* As per Application Form./ जैसा आवेदन पत्र में अंकित किया है।	
Invigilators' Signature/ वीक्षकों के हस्ताक्षर	(i) (ii)
S. No. 1, 2, 3 and 4 are to be filled by the Candidate himself. क्रमांक 1, 2, 3 व 4 की पूर्ति स्वयं अभ्यर्थी द्वारा की जानी है।	No. of Pages in Question Booklet / प्रश्न पुस्तिका में कुल पृष्ठ : 96

There are 150 objective multiple choice questions in this paper. This Question Booklet is made up of the following five Sections : Section – I, II, III, IV and V of 30 – 30 questions each. The candidate has to attempt all Sections. Each question is of one mark. No marks will be deducted for wrong answers. For unattempted questions kindly see Point Number 4 of important instructions given on last page.

इस प्रश्न-पत्र में कुल 150 वस्तुनिष्ठ बहुचयनात्मक प्रश्न हैं। प्रश्न-पत्र कुल पाँच खण्डों में विभाजित है तथा सभी खण्ड करना अनिवार्य है। प्रत्येक खण्ड-I, II, III, IV तथा V में 30 – 30 प्रश्न हैं तथा प्रत्येक प्रश्न 1 अंक का है। गलत उत्तर के लिये कोई अंक काटे नहीं जायेंगे। अनुत्तरित प्रश्नों के सम्बन्ध में पुस्तिका के अंतिम पृष्ठ पर दिये गये महत्वपूर्ण निर्देशों में क्रम संख्या 4 देखें।

PAPER CODE : PL-1 (SHIFT – 1)

Total Questions : 150

Time Period : 2.30 Hours

Maximum Marks : 150

Sections	Contents	No. of Questions	Question Nos.		Page Nos.	
			From	To	From	To
(I)	Child Development and Pedagogy	30	1	30	3	12
(II)	Language-I (Only One Language) As selected by the candidate as medium of instruction in the Online Application Form as Language-I from the Languages given below :	30	31	60		
	Hindi	30	31	60	13	18
	English	30	31	60	19	22
	Sanskrit	30	31	60	23	26
	Urdu	30	31	60	27	32
	Sindhi	30	31	60	33	36
	Punjabi	30	31	60	37	40
(III)	Language-II (Only One Language) As selected by the candidate as Language-II (other than the Language-I) in the Online Application Form from the Languages given below :	30	61	90		
	Hindi	30	61	90	45	48
	English	30	61	90	49	52
	Sanskrit	30	61	90	53	56
	Urdu	30	61	90	57	60
	Sindhi	30	61	90	61	64
	Punjabi	30	61	90	65	68
(IV)	Mathematics	30	91	120	73	80
(V)	Environmental Studies	30	121	150	81	90

Note : In Sections II and III, a candidate has to attempt the questions of Languages compulsorily, selected as Language-I and Language-II in the Online Application Form. For Hindi version of the above Table and Note refer to Page No. 2

Read the instructions in English and Hindi at Page No. 96, last page of this Question Booklet.

PL-1 B



(1)



PAPER CODE : PL-1 (SHIFT – 1)

कुल प्रश्न : 150

समयावधि : 2.30 घण्टे

पूर्णांक : 150

खण्ड	विषय-सामग्री	कुल प्रश्न संख्या	प्रश्न संख्या		पृष्ठ संख्या	
			से	तक	से	तक
(I)	बाल-विकास एवं शिक्षण विधियाँ	30	1	30	3	12
(II)	भाषा-I (केवल एक भाषा) अभ्यर्थी द्वारा चयनित अनुदेशन के माध्यम की भाषा जो निम्नलिखित भाषाओं में से भाषा-I के रूप में ऑनलाइन आवेदन पत्र में अंकित की है :	30	31	60		
	हिन्दी	30	31	60	13	18
	अंग्रेजी	30	31	60	19	22
	संस्कृत	30	31	60	23	26
	उर्दू	30	31	60	27	32
	सिंधी	30	31	60	33	36
	पंजाबी	30	31	60	37	40
	गुजराती	30	31	60	41	44
(III)	भाषा-II (केवल एक भाषा) अभ्यर्थी द्वारा ऑनलाइन आवेदन पत्र में चयनित भाषा-II जो भाषा-I से भिन्न होगी तथा जिसका चयन निम्नलिखित भाषाओं में से किया गया है :	30	61	90		
	हिन्दी	30	61	90	45	48
	अंग्रेजी	30	61	90	49	52
	संस्कृत	30	61	90	53	56
	उर्दू	30	61	90	57	60
	सिंधी	30	61	90	61	64
	पंजाबी	30	61	90	65	68
	गुजराती	30	61	90	69	72
(IV)	गणित	30	91	120	73	80
(V)	पर्यावरण अध्ययन	30	121	150	81	90

नोट : अभ्यर्थी द्वारा खण्ड-II एवं III में ऑनलाइन आवेदन पत्र में जिस भाषा का चयन भाषा-I एवं भाषा-II के रूप में किया है उसी भाषा के प्रश्न करना अनिवार्य हैं।

इस प्रश्न-पुस्तिका के अंतिम पृष्ठ संख्या 96 पर अंग्रेजी तथा हिन्दी में दिये हुए निर्देश को पढ़ें।



SECTION – I

खण्ड – I

CHILD DEVELOPMENT AND PEDAGOGY

बाल विकास एवं शिक्षण विधियाँ

There are 30 questions in all in this Section.

All questions are compulsory.

इस खण्ड में कुल 30 प्रश्न हैं ।

सभी प्रश्न अनिवार्य हैं ।



1. Which type of imagination is classified under pragmatic imagination of James Drever ?

- (A) Practical and Theoretical (B) Aesthetic and Fantastic
(C) Artistic and Creative (D) Constructive and Creative

जैम्स ड्रीवर के अनुसार परिणामवादी कल्पना को किस प्रकार की कल्पना में वर्गीकृत किया गया है ?

- (A) व्यावहारिक और सैद्धांतिक (B) सौंदर्यात्मक और अनोखी
(C) कलात्मक और सृजनात्मक (D) संरचनात्मक और सृजनात्मक

2. B.F. Skinner emphasized _____ between measurable behavior and stimuli to explain learning.

- (A) Fundamental analysis (B) Functional analysis
(C) Basic analysis (D) Language analysis



बी. एफ. स्कीनर ने अधिगम की व्याख्या करने के लिए मानवीय व्यवहार तथा उद्दीपकों के बीच _____ बल दिया है ।

- (A) आधारभूत विश्लेषण (B) कार्यात्मक विश्लेषण
(C) मूलभूत विश्लेषण (D) भाषा विश्लेषण

3. What is the primary feature of “Action Research” ?

- (A) It is a dynamic process
(B) It is a theoretical process
(C) It avoids problem solving approaches
(D) It relies solely on self-evaluation



“क्रियात्मक अनुसंधान” की मुख्य विशेषता क्या है ?

- (A) यह एक गतिशील प्रक्रिया है
(B) यह एक सैद्धान्तिक प्रक्रिया है
(C) यह समस्या समाधान दृष्टिकोण से बचता है
(D) यह केवल स्व-मूल्यांकन पर निर्भर करता है

4. According to the principles of development, what does “Cephalocaudal Development” signify ?
- (A) Development proceeds from the lower body to the head
 (B) Development starts from the head and moves toward the feet
 (C) Development begins with the limbs and moves inward
 (D) Development has no specific directional sequence



विकास के सिद्धान्तों के अनुसार “मस्तकाधोमुखी विकास” (Cephalocaudal development) का क्या अर्थ है ?

- (A) विकास शरीर के निचले हिस्से से सिर की ओर बढ़ता है
 (B) विकास सिर से शुरू होता है और पैरों की ओर बढ़ता है
 (C) विकास अंगों से शुरू होता है और अंदर की ओर बढ़ता है
 (D) विकास का कोई विशिष्ट दिशा क्रम नहीं होता है



5. What is the formula for calculating Educational Quotient (EQ) according to Burt ?
- (A) $CA \div EA \times 100$ (B) $EA \div CA \times 100$
 (C) $CA \div EA$ (D) $EA \div CA$

बर्ट के अनुसार शैक्षिक लब्धि (EQ) की गणना का सूत्र क्या है ?

- (A) $CA \div EA \times 100$ (B) $EA \div CA \times 100$
 (C) $CA \div EA$ (D) $EA \div CA$

6. Which of the following is a characteristic of a backward child ?
- (A) Above average educational achievement
 (B) Higher intellectual capabilities than peers
 (C) Below average mental and educational age compared to peers
 (D) Strong language skill

निम्नलिखित में से कौन-सी एक पिछड़े बालकों की विशेषता है ?



- (A) औसत से ऊपर की शैक्षिक उपलब्धि
 (B) समवयस्क वर्ग से उच्च बौद्धिक क्षमताएँ
 (C) औसत मानसिक और शैक्षिक आयु समवयस्क वर्ग से निम्न
 (D) भाषा कौशल की निपुणता

7. Which theory emphasizes the influence of environmental contexts on private speech ?
- (A) Vygotsky's theory
 (B) Piaget's theory
 (C) Both theories equally
 (D) Neither theory

कौन-सा सिद्धान्त निजी भाषण पर पर्यावरणीय संदर्भों के प्रभाव को महत्व देता है ?

- (A) वाइगोत्स्की का सिद्धान्त
 (B) पियाजे का सिद्धान्त
 (C) दोनों सिद्धान्त समान रूप से
 (D) कोई भी सिद्धान्त नहीं

8. What does the "Comprehensive" aspect of continuous and comprehensive evaluation focus on ?
- (A) Only academic subjects
 (B) Holistic development, including cognitive, physical and socio-emotional aspects
 (C) Focusing solely on co-curricular activities
 (D) Limiting evaluation to classroom activities

सतत एवं व्यापक मूल्यांकन के अन्तर्गत "व्यापक" पहलू का मुख्य फोकस क्या है ?

- (A) केवल शैक्षणिक विषय
 (B) समग्र विकास, जिसमें संज्ञानात्मक, शारीरिक और सामाजिक-भावनात्मक पहलू शामिल है
 (C) केवल सह-शैक्षणिक गतिविधियों पर ध्यान केन्द्रित करना
 (D) मूल्यांकन को कक्षा की गतिविधियों तक सीमित करना

9. What term did Bandura use to describe learning through observing other's behaviour ?
- (A) Direct learning
 (B) Experiential learning
 (C) Vicarious learning
 (D) Cognitive learning

बंदुरा ने दूसरों के व्यवहार का अवलोकन करके सीखने को क्या नाम दिया ?

- (A) प्रत्यक्ष अधिगम
 (B) अनुभवजन्य अधिगम
 (C) स्थानापन्न अधिगम
 (D) संज्ञानात्मक अधिगम



10. Which of the following is not included in the concept of personality ?

- (A) Psychophysical system
- (B) Dynamic organization
- (C) Determination of unique adjustment to environment
- (D) Static organisation

व्यक्तित्व की संकल्पना में निम्नलिखित में से कौन-सा सम्मिलित नहीं है ?



- (A) मनोशारीरिक तंत्र
- (B) गत्यात्मक संगठन
- (C) वातावरण में अपूर्व समायोजन का निर्धारण
- (D) स्थिर संगठन

11. What is a key emotional challenge for disadvantaged children ?

- (A) Inferiority complex and negativity
- (B) Overconfidence
- (C) Hyperactivity
- (D) Foresightedness



अलाभान्वित बच्चों के लिए मुख्य भावनात्मक चुनौती क्या है ?

- (A) हीनता ग्रंथि और नकारात्मकता
- (B) अति-आत्मविश्वास
- (C) अत्यधिक सक्रियता
- (D) दूरदर्शिता

12. What is the term for adopting someone else's behavior or personality traits as one's own ?

- (A) Sublimation
- (B) Identification
- (C) Projection
- (D) Compensation

किसी अन्य के व्यवहार या व्यक्तित्व लक्षणों को स्वयं द्वारा अपनाने को क्या कहते हैं ?



- (A) उदात्तीकरण
- (B) पहचान
- (C) प्रक्षेपण
- (D) क्षतिपूर्ति



13. Which is the primary factor in shaping behavior according to behaviorists learning theories of motivation ?
- (A) Instinct
(B) Social interactions
(C) Reinforcement
(D) Cognitive skills



अभिप्रेरणा के व्यवहारवादी अधिगम सिद्धान्तों के अनुसार व्यवहार को आकार देने वाला प्रमुख कारक कौन-सा है ?

- (A) प्रवृत्तियाँ
(B) सामाजिक अंतःक्रिया
(C) पुनर्बलन
(D) संज्ञानात्मक कौशल

14. What is the primary focus of “child-centered pedagogy” as per NCF – 2005 ?



- (A) Memorization of textbook content
(B) Giving importance to children’s experience, voices and active participation
(C) Strict adherence to traditional methods
(D) Encouraging competition among students

NCF – 2005 के अनुसार “बाल-केन्द्रित शिक्षण” का मुख्य फोकस क्या है ?

- (A) पाठ्यपुस्तक की सामग्री को याद करना
(B) बच्चों के अनुभवों, आवाजों और सक्रिय भागीदारी को महत्व देना
(C) पारंपरिक विधियों का सख्ती से पालन करना
(D) छात्रों के बीच प्रतिस्पर्धा को बढ़ावा देना

15. In Hull’s formula for effective reaction potential, which symbol represents reaction inhibition ?

- (A) sHr (B) D
(C) V (D) Ir

हल के प्रभावी प्रतिक्रिया संभाव्यता सूत्र में प्रतिक्रिया निषेध का प्रतीक क्या है ?



- (A) sHr (B) D
(C) V (D) Ir



16. How does Gardner suggest Schools should implement the theory of multiple intelligences ?
- (A) Focus solely on linguistic and logical mathematical intelligence
 (B) Train teachers to present lessons using diverse methods like art, music and role play
 (C) Standardize IQ testing to identify intelligence types
 (D) Limit the teaching methods to traditional classroom approaches



गार्डनर के अनुसार बहुबुद्धि सिद्धान्त को विद्यालयों में किस प्रकार लागू करना चाहिए ?

- (A) केवल भाषाई और तार्किक गणितीय बुद्धिमत्ता पर ध्यान करके
 (B) शिक्षकों को कला, संगीत और भूमिका-अभिनय जैसे विविध तरीकों का उपयोग करके पाठ पढ़ाने के लिए प्रशिक्षित करके
 (C) बुद्धिमत्ता प्रकार की पहचान के लिये IQ परीक्षण को मानकीकृत करके
 (D) शिक्षण विधियों को पारंपरिक कक्षा के दृष्टिकोण तक सीमित करके



17. Which ability develops during the pre-operational stage ?

- (A) Logical reasoning (B) Symbolic thinking
 (C) Concrete thinking (D) Hypothetical thinking

पूर्व-संक्रियात्मक अवस्था के दौरान कौन-सी क्षमता विकसित होती है ?

- (A) तार्किक तर्क (B) प्रतीकात्मक सोच
 (C) मूर्त चिन्तन (D) काल्पनिक सोच

18. What does the NCERT's document "learning outcomes at elementary stage" state about purpose of learning outcomes ?

- (A) To promote uniform teaching methods across schools
 (B) To prioritize rote memorization of concepts
 (C) To ensure that students achieve age appropriate competencies
 (D) To focus exclusively on theoretical knowledge



एन.सी.ई.आर.टी. के दस्तावेज "प्रारंभिक स्तर पर सीखने के प्रतिफल" सीखने के प्रतिफलों के उद्देश्य के बारे में क्या कहता है ?

- (A) विद्यालयों में एक समान शिक्षण विधियों को बढ़ावा देना
 (B) अवधारणाओं को रटने की प्रवृत्ति को प्राथमिकता देना
 (C) यह सुनिश्चित करना कि छात्र आयु उपयुक्त दक्षताओं को प्राप्त करें
 (D) केवल सैद्धान्तिक ज्ञान पर ध्यान केन्द्रित करना



19. What teaching method is suggested by students with ADHD to help them learn ?
- (A) Using only verbal instructions
 (B) Providing lengthy assignments
 (C) Avoiding use of any visual aids
 (D) Using lots of pictures and visual clues



ADHD वाले छात्रों की सीखने में मदद के लिए कौन-सा शिक्षण तरीका सुझाया गया है ?

- (A) केवल मौखिक निर्देशों का उपयोग करना
 (B) लंबे असाइनमेंट देना
 (C) किसी भी दृश्य सामग्री के उपयोग से बचना
 (D) बहुत सारी तस्वीरों और दृश्य संकेतों का उपयोग करना

20. What does the “basic potential and capability” of the learner include ?



- (A) Mastery over the subject matter
 (B) Readiness and will power
 (C) The inherent abilities and skills of the learner
 (D) Adjustments with the teacher

अधिगमकर्ता की “मूलभूत क्षमता और योग्यता” में क्या शामिल है ?

- (A) विषय पर पूर्ण अधिकार
 (B) तत्परता और इच्छाशक्ति
 (C) शिक्षार्थी की अंतर्निहित क्षमताएँ और कौशल
 (D) शिक्षक के साथ समायोजन

21. What is the correct explanation of ‘individual differences’ in psychology ?

- (A) Variations or deviations among individuals in regards to a single or multiple characteristics
 (B) The resemblance among people of the same species
 (C) Similarities in emotional responses among individuals
 (D) Similarities in thoughts and behaviors among individuals

मनोविज्ञान में “व्यक्तिगत विभिन्नताओं” की सही व्याख्या क्या है ?



- (A) व्यक्तियों में एकल या अनेक विशेषताओं के संदर्भ में विविधताएँ या विचलन
 (B) एक ही प्रजाती के लोगों के बीच समानता
 (C) व्यक्तियों में भावनात्मक प्रतिक्रियाओं में समानता
 (D) व्यक्तियों में विचारों और व्यवहारों में समानता



22. What does 'monitoring' involve in metacognitive skills ?
- (A) Deciding how much time to give to a task
 (B) Asking questions like "Is this making sense ?"
 (C) Completing tasks without feedback
 (D) Ignoring the task's difficulty

अधिसंज्ञानात्मक कौशलों के अन्तर्गत 'निगरानी' में क्या शामिल है ?



- (A) किसी कार्य को कितना समय देना है इसका निर्णय लेना
 (B) प्रश्न पूछना जैसे "क्या यह समझ में आ रहा है ?"
 (C) प्रतिक्रिया के बिना कार्य पूरा करना
 (D) कार्य की कठिनाई को अनदेखा करना

23. What type of adjustment mechanism attributes frustration to external sources ?
- (A) Extrapunitive
 (B) Intropunitive
 (C) Compensatory
 (D) Sublimation

कौन-सा समायोजन तंत्र हताशा को बाहरी स्रोतों पर थोपता है ?



- (A) बहिर्दण्डात्मक
 (B) अंतःदण्डात्मक
 (C) प्रतिपूरक
 (D) उदात्तीकरण

24. Which one of the following is not a projective test method of personality measurement ?
- (A) Word Association Test
 (B) Thematic Apperception Test
 (C) Rating Scale
 (D) Sentence Completion Test



निम्नलिखित में से कौन-सी एक व्यक्तित्व मापन के प्रक्षेपण परीक्षण की विधि नहीं है ?

- (A) शब्द-साहचर्य परीक्षण
 (B) विषय-आत्मबोधन परीक्षण
 (C) रेटिंग मापनी
 (D) वाक्य पूर्ति परीक्षण



25. What is the main difference between growth and development ?
- (A) Growth refers to quantitative changes, while development includes both quantitative and qualitative changes
- (B) Growth is related to mental development only
- (C) Development stops at maturity
- (D) Growth and development are completely unrelated



वृद्धि और विकास के बीच मुख्य अंतर क्या है ?

- (A) वृद्धि मात्रात्मक परिवर्तनों को संदर्भित करता है, जबकि विकास मात्रात्मक और गुणात्मक दोनों परिवर्तनों को शामिल करता है
- (B) वृद्धि केवल मानसिक विकास से संबंधित है
- (C) विकास परिपक्वता पर रुक जाता है
- (D) वृद्धि और विकास पूर्णतः असंबंधित है

26. According to Maslow's hierarchy of needs, what is at the top of the hierarchy ?

- (A) Safety needs
- (B) Physiological needs
- (C) Self-actualization
- (D) Self-esteem needs

मास्लो की आवश्यकता पदानुक्रम के अनुसार, पदानुक्रम के शीर्ष पर क्या होता है ?



- (A) सुरक्षा आवश्यकताएँ
- (B) शारीरिक आवश्यकताएँ
- (C) आत्म साक्षात्कार
- (D) आत्म-सम्मान की आवश्यकताएँ

27. Which mathematical model is used to describe the relationship between heredity and environment ?

- (A) Addition (B) Subtraction
- (C) Division (D) Multiplication



आनुवंशिकता और पर्यावरण के संबंध का वर्णन करने के लिए कौन-सा गणितीय मॉडल उपयोग किया जाता है ?

- (A) जोड़ (B) घटाव
- (C) भाग (D) गुणा

28. What does the RTE Act state about teacher responsibilities for assessing students learning ?

- (A) Assess the learning ability of each child and provide additional instructions as needed
- (B) Focus only on completing the curriculum without assessing students abilities
- (C) Conduct assessments only at the end of the academic year
- (D) Limit interaction with students to classroom teaching

आर.टी.ई. अधिनियम छात्रों के सीखने के मूल्यांकन के लिए शिक्षकों की जिम्मेदारियों के बारे में क्या कहता है ?

- (A) प्रत्येक बच्चे की सीखने की क्षमता का मूल्यांकन करें और आवश्यकता के अनुसार अतिरिक्त निर्देश दें
- (B) छात्र क्षमताओं का मूल्यांकन किए बिना केवल पाठ्यक्रम पूरा करने पर ध्यान केंद्रित करें
- (C) केवल शैक्षणिक वर्ष के अंत में मूल्यांकन करें
- (D) छात्रों के साथ बातचीत को कक्षा शिक्षण तक सीमित रखें

29. Which of the following is not included in the Guilford's three basic parameters of the structure of human intelligence ?

- (A) Specific factors
- (B) Contents
- (C) Products
- (D) Operations

निम्नलिखित में से कौन-सा गिलफोर्ड के मानव बुद्धि की संरचना के तीन बुनियादी मापदंडों में शामिल नहीं है ?

- (A) विशेष घटक
- (B) विषय वस्तु
- (C) उत्पाद
- (D) संचालन

30. What indicates difficulty in understanding or remembering what was read ?

- (A) Forgetting the book title
- (B) Inability to recall basic facts from reading
- (C) Reading with high fluency but low comprehension
- (D) Excessive note-taking

पढ़े गये पाठ को समझने या याद करने में कठिनाई का संकेत क्या है ?

- (A) पुस्तक का शीर्षक भूल जाना
- (B) पढ़े गये पाठ से मूल तथ्यों को याद रखने में असमर्थता
- (C) उच्च प्रवाह के साथ पढ़ना लेकिन कम समझना
- (D) अत्यधिक नोट्स बनाना



खण्ड – II

भाषा – I

हिन्दी

इस खण्ड में कुल 30 प्रश्न हैं ।

सभी प्रश्न अनिवार्य हैं ।

निर्देश : निम्नलिखित गद्यांश के आधार पर प्रश्न-संख्या 31 से 38 तक के उत्तर दीजिए ।



अधिकतर लोग विष्णु को पालनकर्ता मानकर उनकी उपासना करते हैं; विष्णु पालन करते हैं तथा महेश संहार करते हैं । इस पर विश्वास करके यदि कृषक को ही विष्णु कहें तो कोई अतिशयोक्ति न होगी । आकाश में उड़ने वाले स्वतंत्र पक्षी, पृथ्वी पर विचरण करने वाला मानव, यहाँ तक कि जलचर भी कृषकों पर ही निर्भर है । तपस्या भरा त्याग, अभिमान रहित उदारता और क्लांति रहित परिश्रम का यदि चित्र देखना है तो आप भारतीय कृषक को देखिए । वह स्वयं न खाकर दूसरों को खिलाता है, स्वयं न पहनकर दूसरों को वस्त्र देता है । उसके अनुपम त्याग की समानता कोई नहीं कर सकता है । भारतीय कृषक की आकृति में ऐसा प्रतीत होता है कि मानों कोई वीतराग संन्यासी हो । जिसे न दुःख में दुःख और न सुख में सुख की कामना है; जिसे न अज्ञान से आत्म-ग्लानि होती है और न दरिद्रता से दीनता । यह वह कर्मयोगी है जो फल प्राप्ति की इच्छा से रहित होकर कर्म में तल्लीन रहता है ।

31. 'विष्णु की उपासना करने वाला' वाक्यांश के लिए एक शब्द है

- | | |
|--------------|-------------|
| (A) कौस्तुभ | (B) वैजयन्त |
| (C) परीक्षित | (D) वैष्णव |

32. निम्नांकित में से कौन-से समूह के सभी शब्द 'वस्त्र' के 'पर्यायवाची' शब्द हैं ?





- (A) अंशुक, मयूख, पोशाक, अहन्
 (B) पट, चीर, अंबर, वसन
 (C) अंबु, परिधान, पुष्कर, करवाल
 (D) कपड़ा, कोविद, विभव, लिबास

33. 'भारतीय' शब्द में 'प्रत्यय' है



- | | |
|---------|-----------|
| (A) भार | (B) तीय |
| (C) ईय | (D) भारती |



34. गद्यांश में प्रयुक्त 'क्लांति' शब्द का अर्थ है
 (A) उत्साह (B) ओज
 (C) थकान (D) प्रेम
35. निम्नांकित में से 'जातिवाचक संज्ञा' है 
 (A) अभिमान (B) दुःख
 (C) कृषक (D) उदारता
36. निम्नलिखित में से 'संन्यासी' शब्द का 'विलोम' शब्द है
 (A) जंगल वासी (B) उपवन वासी
 (C) गृहस्थ (D) सदाचारी
37. 'तल्लीन' शब्द का सही 'सन्धि-विच्छेद' होगा 
 (A) तल् + लीन (B) तत् + लीन
 (C) तः + लीन (D) त + ल्लीन
38. 'परिश्रम' शब्द में 'उपसर्ग' है
 (A) श्रम (B) परा
 (C) प्र (D) परि
39. भाषा-शिक्षण के लिए अध्यापक को
 (A) उच्चारण संबंधी त्रुटियों की अवहेलना नहीं करनी चाहिए
 (B) विद्यार्थियों द्वारा किए गए अशुद्ध प्रयोग के उचित संशोधन की आवश्यकता नहीं है
 (C) स्थानीय बोली के प्रभावों को दूर नहीं करना चाहिए
 (D) वाक्य-रचना पर कोई ध्यान नहीं देना चाहिए
40. निम्नलिखित में से 'संज्ञा-पदबंध' का उदाहरण है 
 (A) भारत के प्रधानमंत्री
 (B) शेर के समान बलवान
 (C) दैव का मारा वह
 (D) किसी-न-किसी तरह



41. 'उपलब्धि परीक्षण की रूपरेखा' से तुरंत क्या पता लगा सकते हैं ?



- (A) विषय-वस्तु का अंक विभाजन
- (B) लक्ष्य-निर्धारण का मापन
- (C) लक्ष्यों के महत्त्व का प्रतिशत
- (D) उपर्युक्त सभी

42. 'राजा नगर में आए ।'

उपर्युक्त वाक्य का प्रकार है

- (A) संदेह सूचक
- (B) इच्छाबोधक
- (C) विधानार्थक
- (D) आज्ञार्थक



43. "भाषा शिक्षण का संबंध केवल ज्ञान प्रदान करना है सूचनाएँ प्रदान करना मात्र नहीं, बल्कि भाषा सीखने वाले को इन चारों विविध कौशलों में दक्ष बनाना है; जैसे सुनना, बोलना; पढ़ना और लिखना ।"

उपर्युक्त परिभाषा दी गई है

- (A) रॉबर्ट लाडो द्वारा
- (B) पामर द्वारा
- (C) एस. के. देशपांडे द्वारा
- (D) भोलानाथ तिवारी द्वारा

44. निम्नलिखित में से 'लोकोक्ति' है



- (A) नया-पुराना करना
- (B) अरहर की टट्टी गुजराती ताला
- (C) ताँतिया जवान
- (D) बछिया का ताऊ होना

45. वस्तुनिष्ठ परीक्षा हेतु 'स्टेनले तथा रॉस' के अनुसार परीक्षा के निर्माण में कितने सोपानों का अनुसरण किया जाता है ?



- (A) पाँच सोपानों का
- (B) चार सोपानों का
- (C) तीन सोपानों का
- (D) दो सोपानों का



46. 'जंगल के निवासी हिंसक पशुओं से नहीं डरते हैं ।'
उपर्युक्त वाक्य में 'विधेय' है
- (A) हिंसक पशु
(B) जंगल के निवासी
(C) जंगल
(D) हिंसक पशुओं से नहीं डरते हैं
47. 'बहुत चतुर होना' अर्थ को आत्मसात करने वाला मुहावरा है 
- (A) उड़ती नज़र
(B) उड़ती खबर
(C) उड़ती चिड़िया के पंख गिनना
(D) उड़ चलना
48. मौन-वाचन के लिए उचित कथन है
- (A) स्वर में रागात्मकता आती है ।
(B) मौन-वाचन स्थूल व सूक्ष्म दोनों प्रकार के अध्ययन में सहायक होता है ।
(C) मौन-वाचन सामूहिक वाचन के रूप में किया जा सकता है ।
(D) मौन-वाचन प्रवाहमय तथा गति पर नियन्त्रण के साथ होना चाहिए ।
49. उपचारात्मक शिक्षण के क्षेत्र में निम्नलिखित में से क्या सर्वाधिक उपयोगी है ? 
- (A) रेडियो
(B) टेलीविज़न
(C) कम्प्यूटर
(D) चित्र-विस्तारक यन्त्र
50. 'भाषा-शिक्षण' के लिए उचित कथन है 
- (A) 'भाषा-शिक्षण' के लिए 'अमूर्त से मूर्त' सूत्र उपयोगी है ।
(B) 'भाषा-शिक्षण' के लिए 'जटिल से सरल' का अनुसरण आवश्यक होता है ।
(C) 'भाषा-शिक्षण' में 'आगमन से निगमन' सूत्र विशेष उपयोगी होता है ।
(D) 'भाषा-शिक्षण' 'खण्ड से पूर्ण' सूत्र के आधार पर कराया जाता है ।



51. 'मॉण्टेसरी प्रणाली' में ज्ञानेन्द्रियों के माध्यम से शिक्षा दी जाती है

- (A) 3 से 6 वर्ष के बच्चों को
 (B) 4 से 5 वर्ष के बच्चों को
 (C) 4 से 7 वर्ष के बच्चों को
 (D) 5 से 7 वर्ष के बच्चों को

52. राजस्थानी की 'बोली' नहीं मानी जाती है



- (A) मालवी (B) मैथिली
 (C) मेवाती (D) बागड़ी

53. "हमें याद रखना चाहिए कि पाठ्य-पुस्तक पढ़ाना ही पठन-शिक्षण नहीं है, यद्यपि पाठ्य-पुस्तक आधार या केन्द्र अवश्य है।"

उपर्युक्त कथन है

- (A) डब्ल्यू. एम. राइबर्न का (B) मैग्जिल का
 (C) फ्रोबेल का (D) रॉबर्ट फोस्टर का



54. किसी के द्वारा कही गयी बात को ज्यों का त्यों लिखा जाने पर निम्नलिखित में से लगाया जाने वाला 'विराम चिह्न' है

- (A) योजक चिह्न (B) विवरण चिह्न
 (C) निर्देशक चिह्न (D) उद्धरण चिह्न

55. 'हरबर्ट उपागम' के चार पदों को 'पंचपद प्रणाली' में बदला गया

- (A) मैग्जिल के द्वारा (B) जिलर के द्वारा
 (C) ब्लूम के द्वारा (D) फ्रोबेल के द्वारा

56. निम्न में से 'राजस्थानी' की एक बोली मानी जाती है



- (A) बाँगरू (B) बघेली
 (C) मगही (D) ढूँढाड़ी



निर्देश : निम्नलिखित गद्यांश के आधार पर प्रश्न-संख्या 57 से 60 तक के उत्तर दीजिए :



बहुत समय पहले, एक मनुष्य ने अकस्मात् दो पत्थरों को इकट्ठा कर रगड़ा और आग पैदा की। इस प्रकार उसने एक लाभदायक खोज की; परन्तु हम लोग इस मनुष्य का नाम नहीं जानते हैं। मनुष्य एक बेघर, विचरने वाला प्राणी था जो कि अपने खाने की खोज में एक स्थान से दूसरे स्थान जाता रहता था। किसी ने खेती-बाड़ी की खोज की। अब उसे कोई दुःख नहीं रहा। इससे मनुष्य के रहने के ढंग में एक महान परिवर्तन आया। वह एक किसान बन गया और अपने खाने के लिए अनाज उगाने लगा। अब उसे भोजन की खोज में इधर-उधर भटकने की आवश्यकता नहीं थी। काफी समय के पश्चात् किसी ने पहिये का आविष्कार किया।

57. 'काफी समय पश्चात् किसी ने पहिये का आविष्कार किया।' दिए गए वाक्य में 'काल' है



- (A) संदिग्ध भूतकाल
- (B) आसन्न भूतकाल
- (C) सामान्य भूतकाल
- (D) संभाव्य भूतकाल

58. गद्यांश में प्रयुक्त 'बेघर' शब्द का अर्थ है

- (A) जिसके पास दो घर हों
- (B) जिसका कोई घर ना हो
- (C) विशाल घर वाला
- (D) ऊँची छत वाला घर

59. गद्यांश में 'पुल्लिंग' रूप में प्रयुक्त शब्द नहीं है

- | | |
|----------|------------|
| (A) दुःख | (B) अनाज |
| (C) आग | (D) प्राणी |

60. निम्नलिखित में से सदैव 'बहुवचन' में प्रयुक्त होने वाला विकल्प है





- | | |
|----------|------------|
| (A) लोग | (B) किसान |
| (C) भोजन | (D) मनुष्य |



SECTION – II
LANGUAGE – I
ENGLISH

There are **30** questions in all in this Section.
All questions are compulsory.

31. 'Unit of teaching is a word' is a feature of 
- (A) direct method
(B) indirect method
(C) grammar cum translation method
(D) communicative approach
32. The correct passive voice of 'He draws a sketch everyday.' is
- (A) A sketch is drawn everyday.
(B) A sketch was drawn everyday.
(C) A sketch is being drawn everyday.
(D) A sketch was being drawn by him everyday.
33. In learning English as L2, the following skill is acquired independently 
- (A) vocabulary (B) listening
(C) none (D) all
34. There are tests in education system
- (A) to fail the learners
(B) to pass the learners
(C) to grade and rank the learners
(D) to detain the learners
35. 'The doctor has given her a good treatment.' The passive voice of this sentence is
- (A) She was given a good treatment.
(B) She gave the doctor a good treatment.
(C) A good treatment was given to her by the doctor.
(D) A good treatment has been given to her by the doctor. 
36. 'When we learn a second language, we tend to filter the universe through the language already known.' is a principle of
- (A) Using mother tongue (B) Exposure
(C) Habit formation (D) Motivation



37. The use of multimedia aids such as T.V., radio, computer etc. in teaching is also known as _____ approach.
- (A) visual (B) software
(C) audio (D) hardware
38. 'I am sick.' The correct question tag for this sentence is
(A) Aren't I? (B) Are you? (C) Am I? (D) Am you?
39. The Communicative Approach develops 
- (A) the speech and expression ability
(B) grammar skills
(C) knowledge
(D) vision of learning
40. One of the features of the portfolio in CCE is
(A) Objective tests
(B) It promotes diversity in the assessment method
(C) Partiality
(D) Record maintenance



Passage (For Q. Nos. 41 to 47) :



He began to believe that most of the diseases were caused by bacteria. Many other scientists also treated bacteria as the enemy of man. They could not be seen but are present everywhere to cause mischief. Dr. Jenner in England had already discovered vaccination for small-pox. Here Pasteur was trying to discover a cure for a terrible disease called anthrax. It killed lots of cows and sheeps in France. He tried to give the cows and sheeps some weak germs of the same disease to make them safe against disease for the future. It must have seemed a very dangerous idea in those days. Many scientists were angry about it.





41. '..... but are present everywhere.....' According to the passage, the underlined word means
(A) sold (B) lost
(C) found (D) forgot
42. 'To act or behave in a certain way towards somebody' is
(A) treat (B) inject (C) cure (D) vaccinate

43. The word opposite in meaning of 'present' is
 (A) everywhere (B) absent (C) attendance (D) gift
44. The correct spelling is
 (A) Mischievus (B) Mischievous
 (C) Mischeivous (D) Mischieous
45. One word for 'illness of body or mind' is
 (A) disease (B) healthy (C) bacteria (D) vaccination
46. 'danger-dangerous' is a pair of 
 (A) noun-adjective (B) noun-pronoun
 (C) noun-adverb (D) adjective-noun
47. The noun form of the word 'discover' is
 (A) invention (B) discovery
 (C) discovered (D) invented
48. The phonetic transcription of the word 'description' is
 (A) /deskripsʌn/ (B) /discrəpʃən/
 (C) /di'skripθn/ (D) /diskripʃn/ 
49. _____ is a drawback in the implementation of the direct method in teaching of English.
 (A) Use of mother tongue (B) Familiar texts
 (C) Lack of facilities (D) Charts
50. 'Reading is a process of sight, sound and scene.' is quoted by
 (A) P.B. Ballard (B) Dr. West (C) W.S. Gray (D) Jespersen
51. 'They will not help their needy neighbour.' The correct question for the sentence is
 (A) What did he do? (B) Why will the neighbour not help?
 (C) Who will they not help? (D) What did the neighbour do?
52. In CCE, the focus remains on 
 (A) progress, process and product (B) course, test, performance
 (C) time, process, assessment (D) formats, product, record
53. The correct word with this symbol (ð) sound is
 (A) brother (B) laughter
 (C) great (D) higher

**Passage (For Q. Nos. 54 to 60) :**



The old man sighed and picked up the chisel and the hammer. He loved his work and did not want to change it for any other work in the world. For days together, the man worked continuously without taking rest. His one desire was to finish the sculpture which would be his last. He worked till his hands began to tremble and his shoulders started to ache. His arms grew heavy and his eyes grew tired. And then he couldn't see anymore.

54. 'Continuously' is
(A) adverb (B) noun
(C) adjective (D) conjunction
55. The sentence that is incorrect due to the use of wrong determiner is 
(A) He worked till their hands began to tremble.
(B) He loved his work.
(C) His arms grew heavy.
(D) The old man sighed and picked up the chisel and the hammer.
56. The comparative degree of 'heavy' is
(A) more heavy
(B) most heavy
(C) heavier
(D) heaviest
57. Cotton is _____ than wood. Choose the correct adjective. 
(A) heavier (B) lighter
(C) heavy (D) light
58. _____ is a noun.
(A) Picked (B) Desired
(C) Chisel (D) Tremble
59. In the phrase '... any other work in the world', the word 'other' is
(A) noun (B) subject
(C) object (D) determiner
60. _____ is that incorrect sentence. 
(A) He loved his work.
(B) It would be his last work.
(C) His arms grown heavy.
(D) He worked till hands began to tremble.





खण्ड – II
भाषा प्रथम – I
संस्कृतम्

अत्र त्रिंशत् प्रश्नाः सन्ति ।
सर्वे प्रश्नाः समाधेयाः ।

31. “वयं पितरौ नमामः” । वाक्यमिदं लृट्-लकारे परिवर्तयत - 
- (A) वयं पितरौ नमेम ।
(B) वयं पितरौ अनमाम ।
(C) वयं पितरौ नमामः ।
(D) वयं पितरौ नंस्यामः ।
32. भाषाकौशलेषु सर्वेषां कौशलानामाधारो विद्यते -
- (A) पठनकौशलम् (B) भाषणकौशलम्
(C) श्रवणकौशलम् (D) लेखनकौशलम्
33. “त्वं जलं पिबसि” । इत्यस्य वाक्यस्य वाच्यपरिवर्तनं कुरुत -
- (A) त्वया जलं पीयसे । (B) त्वया जलः पियते ।
(C) त्वया जलं पीयते । (D) त्वं जलेन पीयसे ।
34. प्रत्येकं छात्रस्य व्यक्तिगतरूपेण काठिन्यनिदानाय कीदृशं शिक्षणं करणीयम् ? 
- (A) उपचारात्मकशिक्षणम् (B) गीतश्रवणात्मकशिक्षणम्
(C) भ्रमणात्मकशिक्षणम् (D) कथाकथनात्मकशिक्षणम्
35. “अहं कार्यं करोमि” । वाक्यमिदं लङ्-लकारे परिवर्तयत -
- (A) अहं कार्यम् अकरवम् । (B) अहं कार्यं करवाणि ।
(C) अहं कार्यं करिष्यामि । (D) अहं कार्यं कुर्याम् ।
36. संस्कृतशिक्षणस्य शास्त्रीयविधिषु सर्वप्राचीनः विधिः अस्ति - 
- (A) पाठ्यपुस्तकविधिः (B) प्रत्यक्षविधिः
(C) परम्परागतविधिः (D) समवायविधिः



37. छात्राणां सर्वविधगुणवत्तायाः समीक्षणं केन क्रियते ?
 (A) भाषणेन (B) मूल्याङ्कनेन
 (C) अध्यापनेन (D) दर्शनेन
38. “80” एतां संख्यां संस्कृतेन लिखत - 
 (A) अशीतिः (B) अशितिः
 (C) अशीतीः (D) अशितीः
39. सर्वे विषयाः यत्र परस्परं सम्बन्धाः भवन्ति । तत्र कीदृशः सिद्धान्तः भवेत् ?
 (A) क्रियाशीलतायाः सिद्धान्तः (B) स्वाभाविकतायाः सिद्धान्तः
 (C) उपचारात्मकशिक्षणसिद्धान्तः (D) समवायसिद्धान्तः
40. “प्रसन्नतायाः विषयोऽयम्” । रेखाङ्कितपदमाधृत्य प्रश्ननिर्माणं कुरुत -
 (A) कस्य विषयोऽयम् ? (B) कस्याः विषयोऽयम् ?
 (C) कस्याम् विषयोऽयम् ? (D) कुत्र विषयोऽयम् ?
41. भाषाकौशलानां मनोवैज्ञानिकक्रमोऽस्ति -
 (A) भाषणम्, लेखनम्, श्रवणम्, पठनम् (B) श्रवणम्, भाषणम्, पठनम्, लेखनम्
 (C) भाषणम्, पठनम्, लेखनम्, श्रवणम् (D) श्रवणम्, भाषणम्, लेखनम्, पठनम्
42. संस्कृतेन अनुवादं कुरुत - 
 “शिक्षक को पढ़ाना अच्छा लगता है ।”
 (A) शिक्षकाय पाठनं रोचते ।
 (B) शिक्षकस्य पाठनं रोचते ।
 (C) शिक्षकः पठनं रोचते ।
 (D) शिक्षके पाठनं रोचते ।
43. “हितं मनोहारि च _____ वचः” । समुचितपदेन रिक्तस्थानं पूरयत -
 (A) निर्मलम् (B) दुर्लभम्
 (C) शोभनम् (D) सुलभम्
44. संस्कृतशिक्षणाधिगमे प्रस्तवना प्रश्नाः केन शिक्षणसूत्रेण सह सम्बन्धितोऽस्ति ? 
 (A) पूर्णादंशं प्रति (B) विश्लेषणात् संश्लेषणं प्रति
 (C) ज्ञातादज्ञातं प्रति (D) स्थूलात् सूक्ष्मं प्रति



45. संस्कृतं संस्कृतभाषयैव बोधनीया । इति वाक्यमिदं केन विधिना सम्बन्धितम् ?

- (A) प्रत्यक्षविधेः (B) समाहारविधेः
(C) व्याख्यानविधेः (D) व्याख्याविधेः

निम्नलिखितम् अपठितं गद्यांशं पठित्वा प्रश्नाः (46-50) समाधेयाः ।



राजस्थाने अजयमेरुमण्डले पवित्रं पुष्करतीर्थं विद्यते । पुराणेषु पुष्करतीर्थस्य बहुमहत्त्वं वर्णितमस्ति । अत्र भगवतः ब्रह्मणः विश्वप्रसिद्धं मन्दिरमस्ति । विश्वे पुष्कर-नगरे एव पुरातनं ब्रह्मणः मन्दिरं वर्तते । अत्र बहूनि रमणीयानि मन्दिराणि अपि सन्ति । पुष्करं परितः पर्वताः सन्ति, मध्ये पवित्रं पुष्करसरः विद्यते । अत्र प्रतिवर्षं कार्तिकमासस्य पूर्णिमायां तिथौ मेला भवति । अत्र बहवः पर्यटकाः आगच्छन्ति ।

46. “ब्रह्मणः विश्वप्रसिद्धं मन्दिरमस्ति ।” इत्यस्मिन् वाक्ये विशेषणपदमस्ति -

- (A) मन्दिरम् (B) ब्रह्मणः
(C) अस्ति (D) विश्वप्रसिद्धम्

47. “अत्र बहवः पर्यटकाः आगच्छन्ति ।” अस्मिन् वाक्ये क्रियापदम् अस्ति -



- (A) आगच्छन्ति (B) पर्यटकाः (C) बहवः (D) अत्र

48. “प्रतिवर्षम्” इत्यत्र कः समासः ?

- (A) द्वन्द्वः (B) तत्पुरुषः (C) अव्ययीभावः (D) कर्मधारयः

49. “पुष्करसरः” इत्यत्र किं लिङ्गम् ?

- (A) पुल्लिङ्गम् (B) नपुंसकलिङ्गम् (C) स्त्रीलिङ्गम् (D) उभयलिङ्गम्

50. “बहूनि रमणीयानि मन्दिराणि अपि सन्ति । इत्यत्र रेखाङ्कितपदे लकारः अस्ति -

- (A) लोट्-लकारः (B) लृट्-लकारः
(C) लट्-लकारः (D) लङ्-लकारः

51. माहेश्वरसूत्रेषु यण्-प्रत्याहारस्य उचितक्रमः विद्यते -

- (A) य, र, ल, व (B) य, र, व, ल
(C) य, व, ल, र (D) य, व, र, ल

52. श्रवणं भाषणं पठनं लेखनं चायं क्रमः भाषाभिक्षणस्य केन सिद्धान्तेन सह सम्बद्धः ?



- (A) रुचेः सिद्धान्तेन (B) सक्रियतायाः सिद्धान्तेन
(C) स्वाभाविकतायाः सिद्धान्तेन (D) मौखिककार्यस्य सिद्धान्तेन



53. पञ्चदशानां षट् भवति -
 (A) षष्टिः (B) पञ्चनवतिः
 (C) नवतिः (D) सप्ततिः
54. उत्तमाय सम्प्रेषणाय दृश्यश्रव्यसाधनं विद्यते -
 (A) सङ्गणकयन्त्रम् (B) आकाशवाणी
 (C) शिक्षणपट्टः (D) मानचित्रम्
55. “लोकस्य उपर्युपरि सूर्यः अस्ति” वाक्यमिदं संशोधयत - 
 (A) लोकाय उपर्युपरि सूर्यः अस्ति ।
 (B) लोके उपर्युपरि सूर्यम् अस्ति ।
 (C) लोकम् उपर्युपरि सूर्यः अस्ति ।
 (D) लोकात् उपर्युपरि सूर्यः अस्ति ।

अधोलिखितम् अपठितं गद्यांशम् आधारीकृत्य प्रश्नाः (56-60) समाधेयाः ।

संसारे एकतायाः अतीवावश्यकता वर्तते । विशेषतः कलियुगेऽस्मिन् संहतिः कार्यसाधिका । यतो हि वर्तमानकाले यादृशं सामाजिकं राष्ट्रियं च जीवनमस्ति; तस्य निर्माणाय रक्षणाय च संघटनं परमावश्यकम् । अद्यत्वे संसारे यस्मिन् राष्ट्रे एकतायाः अभावोऽस्ति, तत् राष्ट्रं सद्य एव परतन्त्रतापाशबद्धं भवति । अधुना लोकतन्त्रात्मकमस्माकं राष्ट्रं संघटनबलेनैव स्वोन्नतिं विदधाति अत एवोच्यते - संघे शक्तिः कलौ युगे ॥



56. “कलौ” इत्यत्र का विभक्तिः ?
 (A) पञ्चमी (B) तृतीया (C) सप्तमी (D) द्वितीया
57. “परमावश्यकम्” इत्यत्र कः सन्धिः ?
 (A) यण्-सन्धिः (B) दीर्घ-सन्धिः
 (C) गुण-सन्धिः (D) अयादि-सन्धिः
58. “निर्माणाय” इत्यत्र उपसर्गः कः ?
 (A) निः (B) निस् (C) नि (D) निर्
59. “उन्नतिः” इत्यत्र प्रत्ययोऽस्ति -
 (A) क्त (B) क्तिन् (C) इन् (D) णिनि
60. “कलियुगे संहतिः कार्यसाधिका वर्तते” अस्मिन् वाक्ये विशेष्यपदं विद्यते - 
 (A) संहतिः (B) कार्यसाधिका
 (C) कलियुगे (D) वर्तते



باب - II

زبان - I

(35) اُردو

اس سیکشن میں 30 سوالات دیئے گئے ہیں۔ تمام سوالوں کے جواب ضروری ہیں۔ ہر سوال کے چار حصوں میں سے ایک

صحیح جواب کی نشاندہی کیجئے۔



31. ماٹیسوری طریقہ کس کا ایجاد کردہ ہے؟

- (A) سقراط (B) ماٹیسوری (C) بلوم (D) پستالوزی



32. کہاوت ”پانچوں انگلیاں گھی میں ہونا“ کا مطلب ہے

- (A) بہت خراب ہونا (B) خوب محنت کرنا
(C) نقصان ہونا (D) ہر طرح سے فائدہ ہونا

33. لکھنا سکھانے کا مشرقی مدارس کا قدیم اور مروجہ طریقہ درج ذیل میں سے کون سا ہے؟

- (A) ماٹیسوری طریقہ (B) ابجدی طریقہ (C) پستالوزی طریقہ (D) ان میں سے کوئی نہیں



34. ناول اطالوی زبان کے کس لفظ سے نکلا ہے؟

- (A) ناولٹ (B) ناولٹ
(C) ناولٹا (D) ناولٹات

35. خطِ مستقیم اور خطِ منحنی کھینچنے کی مشق کا طریقہ کس مغربی مفکر نے ایجاد کیا؟

- (A) ارسطو (B) ماٹیسوری (C) پستالوزی (D) افلاطون



36. "ذیشان نے نئی کار خریدی" جملے میں صفت کون سی ہے ؟

- (A) خریدی
(B) کار
(C) نئی
(D) نے



37. اسمِ فاعل 'کاتب' کا اسمِ مفعول کیا ہوگا ؟

- (A) کثابت
(B) مکاتب
(C) مکتوب
(D) مکتب

38. درج ذیل میں کون سا جملہ بولنا سکھانے کے مقاصد سے متعلق نہیں ہے ؟

- (A) بولتے وقت لہجے پر قدرت حاصل کرنا
(B) فطری انداز سے بولنے کی عادت ڈالنا
(C) تلفظ کے ساتھ بولنا سکھانا
(D) سنی ہوئی بات کو سمجھ کر تفاعل کی صلاحیت پیدا کرنا



39. درج ذیل میں سے کس شعری صنف میں مرنے والے کے اوصاف بیان کرتے ہوئے اظہارِ غم کیا جاتا ہے ؟

- (A) قصیدہ
(B) غزل
(C) نظم
(D) مرثیہ



40. اسمِ معرف کی قسم نہیں ہے

- (A) خطاب
(B) اسمِ مکبر
(C) لقب
(D) کُنیت



41. پڑھنا سکھانے کے حروف تہجی طریقہ کار کی صحیح ترتیب ہے

- (A) حروف تہجی کے نام - ترتیب - انفرادی شکل - ملواں شکل - اعراب کے ساتھ مشق
 (B) ترتیب - انفرادی شکل - حروف تہجی کے نام - ملواں شکل - اعراب کے ساتھ مشق
 (C) حروف تہجی کے نام - انفرادی شکل - ملواں شکل - ترتیب - اعراب کے ساتھ مشق
 (D) انفرادی شکل - حروف تہجی کے نام - ترتیب - ملواں شکل - اعراب کے ساتھ مشق



42. محاورہ "زمین آسمان ایک کرنا" کا مطلب ہے

- (A) سب الٹ پلٹ دینا
 (B) برباد کر دینا
 (C) بہت کوشش کرنا
 (D) الٹا سیدھا کرنا



43. درج ذیل امدادی اشیاء میں کون سی بصری اشیاء نہیں ہے ؟

- (A) تعلیمی تاش (B) چارٹ (C) نقشہ (D) گراموفون



44. تدریس قواعد کے تحت درج ذیل جملوں کو غور سے پڑھ کر غلط جملے کی نشاندہی کیجئے۔

- (A) تدریس قواعد کے استقرائی طریقہ میں پہلے زبان و ادب سے مثالیں پیش کی جاتی ہیں۔ ان کے ذریعے تفہیم کرائی جاتی ہے اور پھر تعریف اور اصول اخذ کرائے جاتے ہیں
 (B) تدریس قواعد کے استخراجی طریقہ میں پہلے اصطلاحیں، تعریفیں اور اصول رٹوائے جاتے ہیں۔ پھر ان کی مثالیں فراہم کی جاتی ہیں
 (C) استقرائی طریقہ تدریس میں مقردن سے مجرد اور معلوم سے نامعلوم کی جانب اقدام کیا جاتا ہے
 (D) استخراجی طریقہ تدریس میں مقردن سے مجرد اور معلوم سے نامعلوم کی جانب اقدام کیا جاتا ہے



45. وہ کام جو گزرے ہوئے زمانے میں کیا گیا ہو۔ کہلاتا ہے

- (A) فعلِ ماضی
(B) فعلِ حال
(C) فعلِ مستقبل
(D) فعلِ مضارع



46. درج ذیل میں کلمہ کی قسم نہیں ہے

- (A) فعل
(B) حرف
(C) اسم
(D) صفت

درج ذیل اقتباس کو پڑھ کر نیچے دئے گئے سوالات (47 تا 50) کے جواب دیجئے :

یہ بتانا کھن ہے کہ پانچ ہزار برس پہلے یہاں کون لوگ بستے تھے۔ مگر اب بہت سے لوگ یہ بات جانتے ہیں کہ اس زمانے سے یہاں دور دور کے لوگ آنے لگے۔ اتنا سمجھ لینا کچھ مشکل نہیں کہ پہلے دنیا کے زیادہ تر لوگ وحشیوں کی طرح زندگی بسر کرتے تھے اور کھانے پینے کی کھوج میں بھوٹی بھوٹی ٹولیوں میں مارے مارے بھرتے تھے۔ جانوروں کا شکار کرتے تھے یا درختوں کے پھل، پتے اور جڑ کھا کر پیٹ بھرتے تھے۔ ان میں سے کچھ لوگ یہاں بھی پہنچے۔ ان کی نسل کے لوگ اب بھی بنگال، بہار، چھوٹا ناگپور اور وندھیا چل کے پہاڑوں کے قریب پائے جاتے ہیں۔ وہ جو زبان بولتے تھے وہ آج بھی الگ ہے۔ ان میں سے کول اور منڈا قبیلے مشہور ہیں اور اپنی بولیاں بولتے ہیں۔ ان کے ہزار ڈیڑھ ہزار برس کے بعد دراوڑ لوگ پچھم کی طرف سے آئے، وہ لوگ جنھیں دراوڑ کہا جاتا ہے۔ یہاں انھوں نے خوب ترقی کی، آج بھی مدراس، میسور، آندھرا پردیش اور کیرل میں یہی لوگ آباد ہیں۔ تم نے تامل، تیلگو زبانوں کے نام سنے ہوں گے۔



یہ انھیں لوگوں کی زبانیں ہیں۔

47. لفظ "قبیلہ" کے معنی ہیں

- (A) گروہ
(B) بستی
(C) ملک
(D) بولی

48. "دنیا کے زیادہ تر لوگ جانوروں کا شکار کرتے تھے۔"

درج بالا جملے میں مفعول کی نشاندہی کیجئے۔



- (A) جانوروں
(B) دنیا کے زیادہ تر لوگ
(C) کھوج
(D) زندگی



49. "دراوڑ لوگ پچھم کی طرف سے آئے" درج بالا جملے میں فعل کی نشاندہی کیجئے۔



(A) دراوڑ (B) آئے (C) پچھم (D) طرف

50. دراوڑ لوگ کس سمت سے آئے تھے؟

(A) پورب (B) پچھم (C) شمال (D) جنوب

51. تدریس زبان کی بنیادی مہارتیں کتنی ہیں؟

(A) چار (B) تین (C) دو (D) ایک



52. "واوین" کی علامت ہے

(A) " " (B) : (C) : (D) :-

53. جملے کا مفہوم پورا کرنے کے لئے خالی جگہوں کو پُر کرایا جانا _____ کہلاتا ہے۔

(A) مماثلہ مدات (B) تشبیلیہ مدات (C) تکمیلیہ مدات (D) مشابہتیہ مدات

54. لفظ "خصلت" کی جمع ہے

(A) خصلیات (B) خصائل

(C) خصلات (D) خصول



55. اندازہ قدر کے تحت معروضی جانچ کے متعلق درج ذیل میں سے غلط جملے کی نشاندہی کیجئے۔

(A) یہاں طالب علم کو نفس مضمون کا پابند ہونا پڑتا ہے

(B) جواب ہر صورت میں ایک ہی رہتا ہے

(C) اس میں اصل موضوع سے گریز کی گنجائش بنی رہتی ہے

(D) طالب علم یا ممتحن کی تبدیلی سے نتائج پر کوئی اثر نہیں ہوتا



درج ذیل اقتباس کو پڑھ کر نیچے دئے گئے سوالات (56 تا 60) کے جواب دیجئے :

انسانی جسم میں جلد کی بڑی اہمیت ہے۔ جلد ہمارے جسم کا قدرتی لباس ہے۔ یہ ہمارے جسم کو باہر کی گندگی سے بچاتی ہے۔ جلد کی دو پرتیں ہوتی ہیں۔ ایک بیرونی اور دوسری اندرونی۔ جلد کہیں موٹی ہوتی ہے کہیں پتلی۔ جسم کے جو حصے زیادہ استعمال ہوتے ہیں، وہاں جلد موٹی بھی ہوتی ہے اور سخت بھی، جیسے تلوے اور ہتھیلی۔ بیرونی پرت کے نیچے اندرونی پرت ہوتی ہے۔ اس میں باریک رگیں ہوتی ہیں، جن میں خون گردش کرتا رہتا ہے۔ اس پرت کے نیچے پیسینے کے غدود ہوتے ہیں۔ ہماری جلد کو قدرت نے پھلنی کی طرح بنایا ہے۔ اس میں باریک باریک سوراخ ہوتے ہیں۔ جنھیں مسام کہتے ہیں۔



56. ہمارے جسم کا قدرتی لباس کیا ہے ؟

- (A) ناک (B) کان (C) آنکھ (D) جلد

57. لفظ "بیرونی" اور "اندرونی" ایک دوسرے کے _____ ہیں۔

- (A) مترادف (B) متضاد
(C) متشابہ (D) ان میں سے کوئی نہیں



58. جلد کے باریک سوراخ کیا کہلاتے ہیں ؟

- (A) نسام (B) اسام (C) وسام (D) مسام

59. لفظ 'جسم' کی جمع کیا ہے ؟

- (A) اجسامیات (B) جِجوم (C) اجسام (D) جسامت



60. درج ذیل میں مؤنث لفظ کی نشاندہی کیجئے۔

- (A) جلد (B) غدود
(C) سوراخ (D) خون



खण्ड – II

भाषा – I

सिंधी

कुल 30 सुवाल आहिनि ।
सभेई सुवाल करण जरूरी आहिनि ।

हेठियों टुकिरो पढी डिनल सुवालनि जा जवाब डियो (31 खां 35)



जेको माण्हू हिन दुनिया में अचे थो, तंहिं खे डुख डुखिडा, मुफलसी, दर्द, बीमारियूं ऐं ईजाअ पेशि अचनि था । तंहिं करे तोखे जुगाए त कचीअ में ई पंहिंजी दिलि खे हिमत, सबुर ऐं तहमुलु सां मजबूत करीं, इंहींअ लाइ त जेको मुसीबत जो हिस्सो तुंहिंजे नसीब में अचे, सो बुर्दबारीअ सां सहीं ।

जहिडीअ तरह उठु रेगिस्तान मां लघंदे बार जी तकलीफ, गर्मी, उज ऐं बुख सही वत्रे थो ऐं मांदो नथो थिए, तहिडीअ तरह हिमत वारो माण्हू बि डुखनि ऐं जाखोइनि में पंहिंजा गुण संभालियो खंयो वत्रे । आला हिमत माण्हू नसीब जे मुखालिफत जी परवाह कान थो रखे, उनजे खौंस करे हुन जी वडी दिल सुस्तु न थी थिए । हुन जी खुशी ऐं आसूदगी नसीब जे मुवाफिकत ते तइलकु नथी रखे, तंहिं करे नसीब जे नामुवाफिकत करे हू डिजे नथो । समुंड में बीठल वांगुर हू मजबूत ऐं काइमु बीठो रहे थो ऐं लहरुनि जे लगण जी हुन खे परवाह ई कान्हे ।

31. 'तहमुलु' लफ़्ज़ जी माना आहे -



- | | |
|-----------|---------------|
| (A) सुजाई | (B) लागूपो |
| (C) धीरजु | (D) दिलि लहणु |

32. पंहिंजी दिलि खे हिमत ऐं सबुर सां मजबूत कजे -

- | | |
|----------------|----------------|
| (A) बुढापे में | (B) कचीअ में |
| (C) जवानीअ में | (D) पछाडीअ में |

33. 'रिणि पट्ट' आहे -

- | | |
|---------------|-----------|
| (A) रेगिस्तान | (B) समुंड |
| (C) झरिणो | (D) नदी |

34. आला हिमत माण्हू आहे -



- | |
|---|
| (A) जेको नसीब जी परवाह करे थो |
| (B) जेको नसीब जे अगियां डुके थो |
| (C) जेको नसीब जे मुखालिफत जी परवाह करे थो |
| (D) जेको नसीब जे मुखालिफत जी परवाह न थो करे |

35. सही जुमिलो आहे -

- (A) लहरुनि जे लगुण जी हुन खे परवाह ई कान्हे ।
 (B) जे लगुण जी हुन खे लहरुनि जी परवाह ई कान्हे ।
 (C) हुन खे परवाह ई कान्हे लहरुनि जे लगुण जी ।
 (D) कान्हे हुन खे परवाह लहरुनि जे लगुण जी ।

36. 'चतुर' लफ़्ज में 'आई' पछाड़ी लगाइण सां नओं लफ़्ज ठहंदो -

- (A) चतरी (B) चतुराई (C) चतुरु (D) चतुरो

37. 'सुख' लफ़्ज जो सागीअ माना वारो लफ़्ज आहे -

- (A) पीलो (B) लाल (C) सुकल (D) आलो

38. 'जर्फ' जा किस्म थींदा आहिनि -

- (A) चार (B) पंज (C) छह (D) अठ

39. प फ ब भ म उच्चारण करण जो उज्वो आहे -

- (A) तारुं (B) कण्ठ (C) चप (D) डुंद

40. जिन्स मुज़कर आहे -

- (A) घोड़ी (B) घणां (C) घोड़ो (D) घड़ी

41. "माण्हू पंहिंजे भावनि में अनुभवनि खे जाहिर करण लाइ समाज जे समूरियुनि आवाज़ी इलामतुनि जो इस्तेमाल करे थो उन खे ज़िबानी भाषा चइजे थो।" परिभाषा आहे -

- (A) बेकनि (B) राबर्टसन
 (C) प्रो. रमन बिहारी (D) श्यामसुंदर दास

42. 'जेके गडु हूदा से ही वणंदा' जो पहाको आहे -

- (A) जेके चुल्हि ते से दिल ते (B) जेको लजु करे सो बुख मरे
 (C) जे ज़णीनि से निपाईनि (D) जेडु पाप तेडु संताप

43. जइहिं 52 अखरनि वारी आइवेटा मुकरर कई वेई तइहिं हुन कमेटीअ जो नाइब हो -

- (A) जार्ज गिर्यसन (B) रिचर्ड बर्टसन
 (C) बी.एच. एलिस (D) टी.एस. इलियट

44. 'आसीस' लफ़्ज जो ज़िदु आहे -

- (A) दुआ (B) आशीर्वाद
 (C) बखशीश (D) सिरापु



45. ग्रामर पाढण जे उसूली तरीके जा भाडा आहिनि -

- (A) दर्सी किताब, सूत्र विधि
- (B) आगमन ऐं निगमन विधि
- (C) दर्सी किताब ऐं आगमन विधि
- (D) निगमन विधि ऐं सूत्र विधि

हेठियों टुकिरो ध्यान सां पढी डिनल सुवालनि जा जवाब लिखो: (46 खां 50)



राजस्थान जे कबीर दादू दयाल जो जनमु अहमदाबाद (गुजरात) में फगुण महीने जे सहाई अष्टमीअ ते 1544 ई. में थियो । वृद्धानंद नाले संत खां नामदान हासिल करे दादू 1568 ई. में सांभर अची रहणु लगो ऐं दुनिया जो कारोबार शुरू कयाई । 1575 में दादू पंहिजे 25 पोइलगुनि सां गडु आमरे विया जिते 14 साल रहिया । दादू 1585 ई. में मुगल सम्राट अकबर सां मुखामेलो कयो । दादू दूढाड ऐं मारवाड सूबनि में मुसाफिरी कंदे ऐं उपदेश डींदे 1602 ई. में फुलेरा जे पासे नरायणा गोठ में आया ऐं हिते ई जेठ महीने जी ऊंदाही अष्टमी 1603 ई. में ब्रहमलीन थिया । दादू जे नासवंत सरीर खे उनजे चए मुताबिक भेराणां जी पहाड़ी हेठां 'दादू खोल' नाले जगुहि ते रखियो वियो । दादूपंथी हिन जगुहि खे अजु बि पवित्र करे मंजींदा आहिनि । दादूअ ब्रहम, जीव, जगुत, मोक्ष वगैरह विषयनि ते सरल भाषा में उपदेश डिना । 'दादू जी वाणी' ऐं 'दादू रा दूहा' नाले ग्रंथनि में दादू जा उपदेश मिलनि था । दादू संत कबीर वांगुर ई सुधारवादी वहिंवार ऐं मोक्ष जी अहिमियत खे मजण वारो ऐं परमात्मा जी गोल्हा करण वारो हो । दादू जातिप्रथा, मूर्तिपूजा ऐं कुरस्मुनि जे खिलाफ आवाज उथारियो । गरीबदास, सुंदरदास, बखनाजी, रज्जब, माधोदास वगैरह दादू जा मुख्य पोइलगु हुआ ।



46. 'नरायणा गोठ' आहे -

- (A) जमीर
- (B) फडल
- (C) सिफत
- (D) इस्म

47. पोइलगु लफ़्ज जी माना आहे -

- (A) शिष्य
- (B) नेता
- (C) गुरु
- (D) मास्तरु

48. मथिएं टुकिरे जो उनवानु आहे -

- (A) गुरुनानक
- (B) दादू दयाल
- (C) रोहल
- (D) बेदिल

49. 'सूबनि' लफ़्ज जो अददु वाहिद आहे -

- (A) सूबा
- (B) सुबह
- (C) सूबो
- (D) सबनि

50. दादू दयाल जो जनमु थियो -

- (A) 1644
- (B) 1568
- (C) 1544
- (D) 1602

51. ज़मानु हालु जो मिसाल आहे -

- (A) मोहन घर में आहे । (B) मोहन घर में हो ।
(C) मोहन घर में ईंदो । (D) मोहन घर में आयो ।

52. बुद्धिअ खे परखण लाइ 140 खां मथे बुद्धि लियाकत वारा बार लेखिया वेदा -

- (A) मोगा (B) घटि बुद्धिअ वारा
(C) ठीक (D) होशियार बार

53. 'हूअ मोहन जी साइकिल आहे' सिट में ज़मीर आहे -

- (A) ज़मीरु मुतकलम (B) ज़मीरु इशारो
(C) ज़मीरु खालिस (D) ज़मीरु गाइबु

54. सिंधी भाषा सेखारण जो मुख्य मकसद आहे -

- (A) ज़ोर सां गाल्हाइणु
(B) बारनि खे हिंदी भाषा सेखारण
(C) बारनि खे फैशन करण सेखारणु
(D) पढाइण ज़रिए बारनि जे वहिंवार में बदलाव

55. 'बदसूरत' लफ़ज़ में अगियाड़ी आहे -

- (A) बद (B) ब (C) सू (D) द

56. रूबरू सुवाल जवाब विधिअ खे हिस्सनि में विरहायो वियो आहे -

- (A) ओचितो, रवायती ऐं गैर रवायती (B) इतिहास वृत विधि
(C) आगमन विधि (D) आत्मकथा विधि

57. 'जहिडा कांग तहिडा _____' पहाको पूरो करियो -

- (A) बालक (B) बार (C) बुचिडा (D) बुचा

58. अददु जमउ जो मिसाल आहे -

- (A) अम्बा (B) अम्बड़ी (C) अम्बु (D) अम्ब

59. भाषा सिखण जो टियों कौशल आहे -

- (A) बुधणु (B) पढणु
(C) गाल्हाइणु (D) लिखणु

60. जेको इस्म या ज़मीर सां लगी उनजो गुण, अवगुण, किस्म, अदद, मिकदार या अंदाज़, कदु, हालति ड़ेखारे थो । सो आहे -

- (A) इस्मु (B) ज़मीर (C) सिफ़ति (D) फ़इल





ਖੰਡ - II

ਭਾਸ਼ਾ - I

ਪੰਜਾਬੀ (ਪੰਜਾਬੀ)



ਇਸ ਖੰਡ ਵਿੱਚ ਕੁੱਲ 30 ਪ੍ਰਸ਼ਨ ਹਨ।

ਸਾਰੇ ਪ੍ਰਸ਼ਨ ਕਰਨੇ ਜ਼ਰੂਰੀ ਹਨ।

31. ਭਾਸ਼ਾ ਦੀ ਸਭ ਤੋਂ ਛੋਟੀ ਇਕਾਈ ਹੈ :
 (A) ਧੁਨੀ (B) ਵਾਕ (C) ਸ਼ਬਦ (D) ਅੱਖਰ
32. 'ਭਾਸ਼ਾ ਦੇ ਰੂਪ ਦੀ ਸਾਰਥਿਕ ਤੇ ਸੁੱਧ ਵਿਵਸਥਾ ਹੀ ਵਿਆਕਰਨ ਹੈ।' 
 ਉਪਰੋਕਤ ਕਥਨ ਕਿਸ ਭਾਸ਼ਾ ਵਿਗਿਆਨੀ ਦਾ ਹੈ :
 (A) ਬਲੂਮਫੀਲਡ (B) ਵਰਡਜ਼ਵਰਥ (C) ਮੈਕਮਿਲਨ (D) ਟਰੈਗਰ
33. _____ ਕੋਣ ਭਰੇਗਾ ਪਾਈ। ਅਖਾਣ ਨੂੰ ਪੂਰਾ ਕਰੋ।
 (A) ਮੈਂ ਜਠਾਈ ਤੂੰ ਦਰਾਈ (B) ਮੈਂ ਰਾਜਾ ਤੇ ਤੂੰ ਰਾਈ
 (C) ਮੈਂ ਮਾਲਕਣ ਤੂੰ ਨੈਕਰਾਈ (D) ਮੈਂ ਵੀ ਰਾਈ, ਤੂੰ ਵੀ ਰਾਈ
34. 'ਵਿਦਿਆਰਥੀਆਂ ਲਈ ਪੁਸਤਕਾਲਾ ਲਾਭਕਾਰੀ ਹੈ।' ਇਸ ਕਥਨ ਨੂੰ ਨਕਾਰਦਾ ਉੱਤਰ ਹੈ :
 (A) ਮਨੋਰੰਜਨ ਦਾ ਸਾਧਨ (B) ਸਵੈ-ਅਧਿਐਨ ਦਾ ਮੌਕਾ
 (C) ਚਿੰਤਨ ਲਈ ਪ੍ਰੇਰਣਾ (D) ਵਿਹਲੇ ਸਮੇਂ ਦੀ ਦੁਰਵਰਤੋਂ
35. ਕੱਲ੍ਹ ਮੈਂ ਤਿੱਖੜ ਦੁਪਹਿਰਾ ਆਪਣੇ ਦੇਸਤ ਦੇ ਘਰ ਕੱਟਿਆ।
 ਉਪਰੋਕਤ ਵਾਕ ਵਿੱਚ ਆਇਆ 'ਤਿੱਖੜ ਦੁਪਹਿਰਾ' ਸ਼ਬਦ ਪੰਜਾਬੀ ਦੀ ਕਿਹੜੀ ਉਪਭਾਸ਼ਾ ਨਾਲ ਸੰਬੰਧਿਤ ਹੈ:
 (A) ਦੁਆਬੀ (B) ਮਲਵਈ (C) ਪੁਆਧੀ (D) ਡੋਗਰੀ
36. ਭਾਸ਼ਾ ਸਿੱਖਿਆ ਵਿੱਚ ਸੁਣਨ-ਕੋਸ਼ਲ ਦਾ ਵਿਕਾਸ ਕਰਨ ਲਈ ਗ਼ੈਰ-ਪ੍ਰਭਾਵੀ ਸਾਧਨ ਹੈ :
 (A) ਫੋਟੋਗ੍ਰਾਫੀ (B) ਗ੍ਰਾਮੋਫੋਨ (C) ਰੇਡੀਓ (D) ਟੇਪ ਰਿਕਾਰਡ
37. ਵਾਰਤਕ ਸਿੱਖਿਆ ਵਿੱਚ 'ਨਿਕਸਾਉਣ ਵਿਧੀ' ਦਾ ਸੰਬੰਧ ਹੈ :
 (A) ਸ਼ਬਦਾਂ ਦੀ ਵਿਆਖਿਆ ਨਾਲ (B) ਵਾਕਾਂ ਦੀ ਵਿਆਖਿਆ ਨਾਲ
 (C) ਮੁਹਾਵਰਿਆਂ/ਅਖੌਤਾਂ ਦੀ ਵਿਆਖਿਆ ਨਾਲ (D) ਮੈਨ ਪਾਠ ਨਾਲ
38. ਪੰਜਾਬੀ ਦਾ 'ਪਿਛਲਾ ਅਤੇ ਗੋਲਾਈਦਾਰ' ਸਵਰ ਹੈ :
 (A) ਈ (B) ਐ (C) ਉ (D) ਓ
39. ਚੰਗੀ ਬੋਲਚਾਲ ਦਾ ਗੁਣ ਨਹੀਂ ਹੈ :
 (A) ਸੁੱਧਤਾ (B) ਸਰਲਤਾ (C) ਅਸਪੱਸ਼ਟਤਾ (D) ਸੁਭਾਵਿਕਤਾ







40. 'ਇਮਾਨਦਾਰ' ਮਨੁੱਖ ਲਈ ਵਰਤਿਆ ਜਾਣ ਵਾਲਾ ਮੁਹਾਵਰਾ ਹੈ :
 (A) ਵਿਸ਼ਵਾਸਪਾਤਰ (B) ਹੱਥਾਂ ਦਾ ਸੁੱਚਾ (C) ਗੋਦੜੀ ਦਾ ਲਾਲ (D) ਚਤਦੀ ਕਲਾ ਵਾਲਾ
41. ਅਧਿਆਪਨ ਦੀ ਪ੍ਰਾਜੈਕਟ ਵਿਧੀ ਦਾ ਜਨਮਦਾਤਾ ਹੈ : 
 (A) ਫਰੇਬਲ (B) ਲਾਰਡ ਡਿਊਈ (C) ਸ਼੍ਰੀਮਤੀ ਮੇਰੀਆ (D) ਹਰਬਰਟ
42. ਸੰਪਰਦਾਨ ਕਾਰਕ ਦੀ ਉਦਾਹਰਣ ਹੈ :
 (A) ਬੱਚੇ ਦੁੱਧ ਪੀ ਰਹੇ ਹਨ। (B) ਕੁੜੀਆਂ ਗਿੱਧਾ ਪਾ ਰਹੀਆਂ ਹਨ।
 (C) ਮੈਂ ਤੁਹਾਡੇ ਲਈ ਮਠਿਆਈ ਲਿਆਇਆ ਹਾਂ। (D) ਉਹ ਆਪਣੇ ਘਰ ਦੇ ਅੰਦਰ ਬੈਠਾ ਸੀ।
43. ਹੇਠ ਲਿਖਿਆਂ ਵਿੱਚੋਂ 'ਸ' ਅਗੇਤਰ ਵਾਲਾ ਸਹੀ ਸ਼ਬਦ ਹੈ :
 (A) ਸਹਿਪਾਠੀ (B) ਸਚਿੱਤਰ (C) ਸਹਿਕਾਰੀ (D) ਸਹਿਮਤ
44. ਸਾਡੇ ਸਕੂਲਾਂ ਵਿੱਚ ਕਵਿਤਾ ਪੜ੍ਹਾਉਣ ਦੀ ਕਿਹੜੀ ਵਿਧੀ ਸਭ ਤੋਂ ਵਧੇਰੇ ਵਰਤੋਂ ਵਿੱਚ ਲਿਆਂਦੀ ਜਾਂਦੀ ਹੈ : 
 (A) ਵਿਆਖਿਆ ਵਿਧੀ (B) ਗੀਤ ਜਾਂ ਨਾਟ ਪ੍ਰਣਾਲੀ
 (C) ਪ੍ਰਸ਼ਨ-ਉੱਤਰ ਵਿਧੀ (D) ਸ਼ਬਦਾਰਥ ਵਿਧੀ
45. ਉੱਚੀ ਪੜ੍ਹਨਾ, ਮੇਨ ਪਾਠ, ਸੂਖਮ ਪੜ੍ਹਨਾ ਤੇ ਸਥੂਲ ਪੜ੍ਹਨਾ ਹਨ :
 (A) ਵਾਚਨ ਦੇ ਉਦੇਸ਼ (B) ਵਾਚਨ ਦੀਆਂ ਰੁਚੀਆਂ
 (C) ਵਾਚਨ ਦੀਆਂ ਕਿਸਮਾਂ (D) ਵਾਚਨ ਦੇ ਗੁਣ

ਹੇਠ ਲਿਖੇ ਪੈਰ੍ਹੇ ਨੂੰ ਪੜ੍ਹ ਕੇ ਸਵਾਲ ਨੰਬਰ 46 ਤੋਂ 50 ਤੱਕ ਦੇ ਉੱਤਰ ਦਿਉ :

ਆਦਮੀ ਲਈ ਆਪਣੇ ਘਰ, ਆਪਣੇ ਮਿਹਨ, ਆਪਣੇ ਦਫਤਰ, ਆਪਣੀ ਡਿਊਟੀ ਜਾਂ ਦਾਖਲੇ ਦੇ ਦਰਵਾਜ਼ੇ ਨੂੰ ਸਿਰਫ ਚੰਗੇ ਮਸਾਲੇ ਨਾਲ ਚੰਗੀ ਤਰ੍ਹਾਂ ਬਣਵਾ ਛੱਡਣਾ ਹੀ ਕਾਫੀ ਨਹੀਂ, ਇੰਨ੍ਹਾਂ ਦੇ ਵਾਤਾਵਰਣ ਵਿੱਚ ਸੁਹਜ ਤੇ ਸ਼ਖਸੀਅਤ ਹੋਰ ਵੀ ਜਰੂਰੀ ਹਨ। ਨਿਰਾ ਘਰ ਹੀ ਨਹੀਂ, ਘਰ ਦੇ ਸਾਰੇ ਕਮਰਿਆਂ ਦੀ ਸ਼ਖਸੀਅਤ ਹੋਣੀ ਚਾਹੀਦੀ ਹੈ। ਕਈ ਘਰਾਂ ਵਿੱਚ ਨੈਕਰਾਂ ਦੇ ਕੱਪੜੇ ਅਤੇ ਉਹਨਾਂ ਦੀਆਂ ਸ਼ਕਲਾਂ ਸਾਰੇ ਪ੍ਰਭਾਵ ਦੇ ਉਲਟ ਹੁੰਦੀਆਂ ਹਨ। ਬੱਚਿਆਂ ਦੇ ਕੱਪੜੇ ਚੰਗੇ ਹਨ, ਮਾਤਾ-ਪਿਤਾ ਚੰਗੇ ਸੱਜੇ ਹੋਏ ਹਨ, ਪਰ ਬੁੱਢੀ ਦਾਦੀ ਦਾ ਨਾ ਕਮਰਾ ਚੰਗਾ ਹੈ, ਨਾ ਕੱਪੜੇ। ਪ੍ਰਭਾਵ ਦੀ ਏਕਤਾ ਟੁੱਟ ਗਈ। ਘਰ ਦਾ ਅੰਦਰ ਬੜਾ ਸੁੰਦਰ ਹੈ, ਪਰ ਵਿਹੜੇ ਵਿੱਚ ਇੱਕ ਜਾਂ ਕਈ ਕੋਝੀਆਂ ਚੀਜ਼ਾਂ ਧਰੀਆਂ ਹਨ, ਬਾਗ ਦੀਆਂ ਕਈ ਨੁੱਕਰਾਂ ਬੇ-ਧਿਆਨ ਪਈਆਂ ਹਨ। ਸਾਰੀ ਪੁਸ਼ਾਕ ਚੰਗੀ ਹੈ, ਪਰ ਬੂਟ ਮੈਲਾ ਜਾਂ ਟੁੱਟਿਆ ਜਾਂ ਬਹੁਤ ਪੁਰਾਣਾ ਹੈ। ਇਸ ਤਰ੍ਹਾਂ ਸਮੁੱਚੇ ਪ੍ਰਭਾਵ ਵਿੱਚ ਵਿਘਨ ਪੈ ਜਾਂਦਾ ਹੈ ਕਿਉਂਕਿ ਹਰ ਵਸਤੂ ਦਾ ਆਪਣਾ ਵਿਸ਼ੇਸ਼ ਸਥਾਨ ਤੇ ਮਹੱਤਵ ਹੈ। 

46. 'ਆਦਮੀ' ਸ਼ਬਦ ਦਾ ਲਿੰਗ ਬਦਲੇ :
 (A) ਪੁਰਸ਼ (B) ਆਦਮੀਆਂ (C) ਮਨੁੱਖ (D) ਜਨਾਨੀ



47. 'ਬੱਚਿਆਂ ਦੇ ਕੱਪੜੇ ਚੰਗੇ ਹਨ।' ਉਪਰੋਕਤ ਵਾਕ ਨੂੰ ਭੂਤਕਾਲ ਵਿੱਚ ਬਦਲੋ : 
- (A) ਬੱਚਿਆਂ ਦੇ ਕੱਪੜੇ ਚੰਗੇ ਹੋਣਗੇ। (B) ਬੱਚਿਆਂ ਦੇ ਕੱਪੜੇ ਸੋਹਣੇ ਹੋਣਗੇ।
(C) ਬੱਚਿਆਂ ਦੇ ਕੱਪੜੇ ਚੰਗੇ ਸਨ। (D) ਬੱਚਿਆਂ ਦੇ ਕੱਪੜੇ ਮੈਲੇ ਹਨ।
48. 'ਮਿਹਨ' ਸ਼ਬਦ ਦਾ ਅਰਥ ਹੈ :
- (A) ਖਿੜਕੀਆਂ (B) ਬੂਰੇ
(C) ਵਿਹੜੇ (D) ਦਰਵਾਜ਼ੇ
49. 'ਵਸਤੂ' ਸ਼ਬਦ ਦਾ ਵਚਨ ਬਦਲੋ :
- (A) ਚੀਜ਼ਾਂ (B) ਵਸਤੂਆਂ
(C) ਸਮਾਨ (D) ਵਸਤੂ
50. 'ਕੋਈਆਂ' ਸ਼ਬਦ ਦਾ ਸਹੀ ਅਰਥ ਹੈ :
- (A) ਨਿੱਖਰੀਆਂ (B) ਫੱਬਦੀਆਂ
(C) ਸੁਥਰੀਆਂ (D) ਬਦਸੂਰਤ
51. ਕੰਬਵਾਂ ਅਤੇ ਫਟਕਵਾਂ ਵਿਅੰਜਨ-ਜੁੱਟ ਹੈ : 
- (A) ਨ, ਣ (B) ਰ, ਝ (C) ਜ, ਫ (D) ਪ, ਬ
52. ਸੁਣ ਕੇ ਲਿਖਣਾ ਹੈ :
- (A) ਪੂਰਨਿਆਂ ਉੱਤੇ ਲਿਖਣਾ (B) ਬੋਲ ਲਿਖਤ ਜਾਂ ਮਲਾਹ
(C) ਅੱਖਰ ਜੁੱਟ ਵਿਧੀ (D) ਪ੍ਰਭਾਵਸ਼ਾਲੀ ਲਿਖਤ
53. ਦੰਤੀ ਵਿਅੰਜਨ ਨਹੀਂ ਹੈ :
- (A) ਥ (B) ਨ
(C) ਪ (D) ਦ
54. ਵਿਆਕਰਨ ਸਿੱਖਿਆ ਦੀ ਕਿਹੜੀ ਵਿਧੀ ਵਿੱਚ ਅਧਿਆਪਨ (Teaching) ਤੋਂ ਵਧੇਰੇ ਸਿੱਖਣ (Learning) ਉੱਪਰ ਜ਼ੋਰ ਦਿੱਤਾ ਜਾਂਦਾ ਹੈ :
- (A) ਸੂਤਰ ਵਿਧੀ (B) ਆਗਮਨ ਵਿਧੀ
(C) ਨਿਗਮਨ ਵਿਧੀ (D) ਪਾਠ-ਪੁਸਤਕ ਵਿਧੀ
55. ਬੋਲਚਾਲ ਦੀ ਭਾਸ਼ਾ ਨੂੰ ਲਿਖਣ ਵੇਲੇ ਕੋਈ ਅੱਖਰ ਛੱਡਿਆ ਜਾਵੇ ਤਾਂ ਉਸ ਦੀ ਥਾਂ ਕਿਹੜਾ ਵਿਸਰਾਮ ਚਿੰਨ੍ਹ ਵਰਤਿਆ ਜਾਂਦਾ ਹੈ : 
- (A) ਛੁੱਟ ਮਰੇੜੀ (B) ਦੋ ਬਿੰਦੀ ਡੈਸ਼ (C) ਟੇਢੀ ਲੀਕ (D) ਬਿੰਦੀ ਕਾਮਾ



ਹੇਠ ਲਿਖੇ ਪੈਰੇ ਨੂੰ ਪੜ੍ਹ ਕੇ ਸਵਾਲ ਨੰਬਰ 56 ਤੋਂ 60 ਦੇ ਉੱਤਰ ਦਿਉ :



ਪੰਜਾਬ ਦੀ ਧਰਤੀ ਤੇ ਹਰ ਪਾਸੇ ਅਮਨ ਅਤੇ ਸ਼ਾਂਤੀ ਦਾ ਮਾਹੌਲ ਸੀ। ਪੰਜਾਬ ਦੇ ਕਿਸਾਨ ਅਤੇ ਵਿਉਪਾਰੀ ਬੜੇ ਖੁਸ਼ਹਾਲ ਅਤੇ ਆਸਤਕ ਸਨ। ਕਸ਼ਮੀਰ ਵਿਉਪਾਰ ਦਾ ਵੱਡਾ ਕੇਂਦਰ ਸੀ। ਲਾਹੌਰ ਵਿੱਚ ਤੇਪਾਂ, ਤਲਵਾਰਾਂ, ਨੇਜ਼ੇ ਅਤੇ ਢਾਲਾਂ ਬਣਾਉਣ ਦੇ ਕਾਰਖਾਨੇ ਸਨ। ਹੁਸ਼ਿਆਰਪੁਰ ਵਿੱਚ ਲੱਕੜ ਅਤੇ ਹਾਥੀ ਦੰਦ ਦਾ ਕੰਮ ਹੁੰਦਾ ਸੀ। ਬਿਜਵਾੜਾ ਕਢਾਈ ਦੇ ਕੰਮ ਲਈ ਪ੍ਰਸਿੱਧ ਸੀ। ਪੰਜਾਬ ਦਾ ਵਪਾਰ ਦੂਰ-ਦੂਰ ਦੇ ਦੇਸ਼ਾਂ ਤੱਕ ਫੈਲਿਆ ਹੋਇਆ ਸੀ। ਇਸ ਤਰ੍ਹਾਂ ਪੰਜਾਬ ਦੇ ਕਿਰਤੀ, ਕਿਸਾਨਾਂ ਅਤੇ ਕਾਰੀਗਰਾਂ ਨੂੰ ਆਪਣੀਆਂ ਵਸਤਾਂ ਤੋਂ ਚੰਗੀ ਖੱਟੀ ਹੋ ਜਾਂਦੀ ਸੀ। ਜ਼ਮੀਨ ਦੀ ਉਪਜ ਦੇ ਲਿਹਾਜ਼ ਨਾਲ ਪੰਜਾਬ ਤੋਂ ਹਿੰਦੁਸਤਾਨ ਦਾ ਹਰ ਸੂਬਾ ਪਿੱਛੇ ਸੀ। ਇਸ ਆਰਥਕ ਖੁਸ਼ਹਾਲੀ, ਆਪਸੀ ਪਿਆਰ ਅਤੇ ਭਾਈਚਾਰੇ ਪਿੱਛੇ ਮਹਾਰਾਜਾ ਰਣਜੀਤ ਸਿੰਘ ਦੀ ਧਰਮ ਨਿਰਪੇਖ ਦ੍ਰਿਸ਼ਟੀ ਅਤੇ ਸੁਚੱਜਾ ਰਾਜਸੀ ਪ੍ਰਬੰਧ ਸੀ।

56. 'ਧਰਤੀ' ਸ਼ਬਦ ਦਾ ਵਿਰੋਧੀ ਸ਼ਬਦ ਹੈ :

- | | |
|-----------|-----------|
| (A) ਆਕਾਸ਼ | (B) ਭੱਠ |
| (C) ਭੂਮੀ | (D) ਜ਼ਮੀਨ |

57. 'ਦੰਦ' ਸ਼ਬਦ ਦੀ ਵੰਨਗੀ ਹੈ :

- | | |
|------------------|------------------|
| (A) ਤਤਸਮ ਸ਼ਬਦ | (B) ਵਿਦੇਸ਼ੀ ਸ਼ਬਦ |
| (C) ਨਿਰਾਰਥਕ ਸ਼ਬਦ | (D) ਤਦਭਵ ਸ਼ਬਦ |

58. 'ਸ਼ਾਂਤੀ' ਦਾ ਸਮਾਨਾਰਥਕ ਸ਼ਬਦ ਹੈ :



- | | |
|-------------|---------|
| (A) ਚੈਨ | (B) ਜੰਗ |
| (C) ਅਸ਼ਾਂਤੀ | (D) ਅਰਸ |

59. ਪੰਜਾਬ ਦੇ ਕਿਰਤੀ, ਕਿਸਾਨਾਂ ਅਤੇ ਕਾਰੀਗਰਾਂ ਨੂੰ ਆਪਣੀਆਂ ਵਸਤਾਂ ਤੋਂ ਚੰਗੀ ਖੱਟੀ ਹੋ ਜਾਂਦੀ ਸੀ।



ਵਾਕ ਵਿੱਚ ਆਏ 'ਖੱਟੀ' ਬਹੁ-ਅਰਥਕ ਸ਼ਬਦ ਦਾ ਸਹੀ ਅਰਥ ਹੈ :

- | | |
|----------|----------|
| (A) ਰੰਗ | (B) ਕਮਾਈ |
| (C) ਸੁਆਦ | (D) ਫਲ |



60. 'ਜਿਹੜਾ ਪ੍ਰਮਾਤਮਾ ਨੂੰ ਮੰਨੇ' ਬਹੁਤੇ ਸ਼ਬਦਾਂ ਦੀ ਥਾਂ 'ਤੇ ਇੱਕ ਸ਼ਬਦ ਚੁਣੋ :

- | | | | |
|-----------|------------|----------|-----------|
| (A) ਨਾਸਤਕ | (B) ਪੁਜਾਰੀ | (C) ਆਸਤਕ | (D) ਕਿਰਤੀ |
|-----------|------------|----------|-----------|



ખંડ – II
ભાષા – I
ગુજરાતી (ગુજરાતી)

આ ખંડમાં કુલ 30 પ્રશ્નો છે.
દરેક પ્રશ્નનો ઉત્તર આપવો ફરજિયાત છે.

31. શિક્ષક દ્વારા વર્ગમાં ગદ્યશિક્ષણ વખતે સૌથી વધારે કઈ પદ્ધતિનો ઉપયોગ કરવામાં આવે છે ? 
- (A) કથન – ચર્ચા પદ્ધતિ (B) લેખન પદ્ધતિ
(C) જૂથચર્ચા પદ્ધતિ (D) અવલોકન પદ્ધતિ
32. 'જેવું વાવશો તેવું લણશો.' વાક્યમાં 'જેવું-તેવું' સર્વનામનો પ્રકાર જણાવો.
- (A) દર્શક સર્વનામ (B) પુરૂષવાચક સર્વનામ
(C) સાપેક્ષ સર્વનામ (D) સ્વવાચક સર્વનામ
33. પ્રશ્નપત્રની રચનામાં કેવા પ્રકારના પ્રશ્નોની વિશ્વસનીયતા સૌથી વધારે હોય છે ? 
- (A) નિબંધાત્મક પ્રશ્નો (B) અનાત્મલક્ષી પ્રશ્નો
(C) ટૂંક જવાબી પ્રશ્નો (D) જણાવેલ તમામ
34. નીચેનામાંથી 'ખાલી ઘોડાં દોડાવવા' રૂઢિપ્રયોગનો સાચો અર્થ કયો છે ?
- (A) નકામા વિચારો કરવા. (B) કામના સમયે વસ્તુ બિનઉપયોગી બને.
(C) નકામી મહેનત કરવી. (D) દશેરાના દિવસે ઘોડું દોડાવવું.
35. 'પરિણામની તેને ખૂબ ચિંતા હતી.' રેખાંકિત પદની સંજ્ઞા ઓળખાવો.
- (A) સમૂહવાચક (B) ભાવવાચક (C) વ્યક્તિવાચક (D) દ્રવ્યવાચક
36. આજના સમયમાં વિદ્યાર્થીમાં લેખન કૌશલ્ય વિકસાવવું સૌથી વધારે જરૂરી છે. વિદ્યાર્થીમાં લેખન કૌશલ્ય વિકસાવવા તમે શું કરશો ?
- (A) વાચન શિબિરોનું આયોજન (B) અંત્યાક્ષરી સ્પર્ધાનું આયોજન
(C) હસ્તાક્ષર સ્પર્ધાનું આયોજન (D) વર્ગમાં નાટકોનું આયોજન
37. 'મહેરબાની કરીને શાંતિ રાખો' વાક્યનો પ્રકાર જણાવો.
- (A) સંયુક્ત વાક્ય (B) આજ્ઞાર્થ વાક્ય (C) કર્મણિ વાક્ય (D) પ્રેરક વાક્ય
38. નીચેનામાંથી કોના દ્વારા નિદાનકાર્ય અને ઉપચારાત્મક પગલાં ભરી શકાય ?
- (A) પ્રસંગ નોંધ (B) વિકાસપત્રિકા (C) મુલાકાત (D) સામાજિકતામિતિ
39. 'ચિંતાતુર' શબ્દની સંધિ છૂટી પાડો.
- (A) ચિંતા + તુર (B) ચિંતા + આતુર (C) ચિંત + તુર (D) ચિંત + આતુર
40. નીચેનામાંથી કઈ સહઅભ્યાસિક પ્રવૃત્તિ દ્વારા બાળકમાં કથન કૌશલ્યનો વિકાસ કરી શકાય ? 
- (A) મૂકવાચન (B) અનુલેખન (C) વક્તૃત્વ સ્પર્ધા (D) રમતોનું આયોજન



41. ભાષા શિક્ષણમાં પરિચિત વાર્તા કે કાવ્યપંક્તિઓનો આધાર લઈને નવી વાર્તા કે કાવ્ય શિક્ષક શીખવે છે. આ શિક્ષક શિક્ષણના કયા સૂત્રને અનુસરે છે ?
- (A) જ્ઞાત પરથી અજ્ઞાત તરફ જવું
 (B) મૂર્ત પરથી અમૂર્ત તરફ જવું
 (C) અચોક્કસ પરથી ચોક્કસ તરફ જવું
 (D) અનુભવસિદ્ધિ પરથી બુદ્ધિ ગમ્ય તરફ જવું
42. 'કપાળમાં ઊગે વાળ તો ભાલમાં ઊગે ઝાડ.' આ પંક્તિને શું કહેશો ?
- (A) કહેવત (B) રૂઢિપ્રયોગ (C) વિચાર-વિસ્તાર (D) કવિતા
43. વિદ્યાર્થીના અનોખાચારિક મૂલ્યાંકન માટેના સાધનોમાં નીચેનામાંથી કોનો સમાવેશ થતો નથી ?
- (A) શિક્ષણ પદ્ધતિ (B) પ્રસંગ નોંધ (C) સામાજિકતામિતિ (D) માહિતીપત્રક
44. પાઠ આયોજન માટે નીચેનામાંથી કયું વિધાન સાચું છે ?
- (A) નિદાનાત્મક – ઉપચારાત્મક કાર્ય સૌથી સારી રીતે કરી શકાય.
 (B) અંતિમ તાસમાં સમગ્રલક્ષી મૂલ્યાંકન કરી શકાય.
 (C) ચારથી છ તાસનું સમગ્ર એકમ આયોજન.
 (D) એક તાસમાં નાના મુદ્દાઓનું આયોજન



નીચે આપેલા પદ્યાંશના આધારે પ્રશ્ન ક્રમાંક 45 થી 48 ના ઉત્તર લખો.



આસો માસો શરદ પૂનમની રાત જો,
 ચાંદલિયો ઊગ્યો રે સખી મારા ચોકમાં,
 સસરો મારો ઓલ્યા જલમનો બાપ જો,
 સાસુ રે ઓલ્યા જલમની માવડી,
 જેઠ મારો અપાઢિયો મેઘ જો,
 જેઠાણી ઝબૂકે વાદળ વીજળી.
 દેર મારો ચાંપલિયાનો છોડ જો,
 દેરાણી ચાંપલિયા કેરી પાંદડી.
 નણંદ મારી વાડી માયલી વેલ્ય જો,
 નણદોઈ મારો વાડી માયલો મોરલો.
 પરણ્યો મારો સગી નણંદનો વીર જો,
 તાણીને બાંધે રે નવરંગ પાઘડી.



45. કાવ્ય નાયિકાએ દિયર-દેરાણી માટે વાપરેલા રૂપકો – 'ચંપાનો છોડ અને ચંપાની પાંદડી' શું દર્શાવે છે ?
- (A) દિયર – દેરાણી માટે ઈર્ષા દર્શાવે છે. (B) દિયર – દેરાણી માટે પ્રેમ દર્શાવે છે.
 (C) દિયર – દેરાણીની નિંદા દર્શાવે છે. (D) દિયર – દેરાણી માટે ગુસ્સો દર્શાવે છે.

46. સગી નણંદના વીર સાથે કાવ્યનાયિકાનો કયો સંબંધ છે ?
 (A) પતિનો (B) સસરાનો (C) પિતાનો (D) નણદોઈનો
47. 'સાસુ રે ઓલ્યા જલમની માવડી,' વાક્યમાં 'જલમ' શબ્દનો અર્થ શું થાય ?
 (A) જુલમ (B) જંગલ (C) જનમ (D) જગત
48. કાવ્યનાયિકાએ જેઠને કોના જેવા કહ્યા છે ?
 (A) પૂનમની રાત જેવા (B) ચાંદલિયા જેવા
 (C) અષાઢના વરસાદ જેવા (D) વાદળની વીજળી જેવા
49. નીચેનામાંથી કયું લક્ષણ શિક્ષક માટે યોગ્ય નથી ?
 (A) વિદ્યાર્થીઓ પ્રત્યેનો મૈત્રીપૂર્ણ વ્યવહાર (B) વિદ્યાર્થીઓને શીખવવામાં સક્ષમતા
 (C) આનંદી સ્વભાવ (D) વિદ્યાર્થી પ્રત્યેનો પૂર્વગ્રહ
50. નીચેનામાંથી માતૃભાષાના કૌશલ્યના વિકાસનો સાચો ક્રમ કયો છે ?
 (A) કથન , શ્રવણ , વાચન , લેખન (B) શ્રવણ , કથન , વાચન , લેખન
 (C) લેખન , શ્રવણ , વાચન , કથન (D) વાચન , લેખન , શ્રવણ , કથન
51. મૂલ્યાંકન કસોટીની રચનામાં નીચેનામાંથી કઈ શરતોનો સમાવેશ થતો નથી ?
 (A) કસોટીની પ્રમાણભૂતતા (B) કસોટીની વિશ્વસનીયતા
 (C) કસોટીની સરળતા (D) નિદાનાત્મક કાર્ય
52. નીચેનામાંથી કયું તત્પુરૂષ સમાસનું ઉદાહરણ છે ?
 (A) માબાપ (B) અણનમ
 (C) બારમાસ (D) ખેતરશેઠો
53. નીચેનામાંથી કયું શૈક્ષણિક સાધન દ્રશ્ય – શ્રાવ્ય સાધન છે ?
 (A) કમ્પ્યુટર (B) રેડિયો
 (C) ભીંતપત્ર (D) આકૃતિઓ
54. નીચેનામાંથી કયું ચિહ્ન ગુરુવિરામ છે ?
 (A) (–) (B) (:) (C) (;) (D) (" ")
55. નીચેનામાંથી કઈ કસોટી શિક્ષકરચિત કસોટી છે ?
 (A) વ્યક્તિત્વ માપન (B) બુદ્ધિ કસોટી
 (C) પરીક્ષા કસોટી (D) માનસિક કસોટી



56. 'પતીજ' શબ્દનો સમાનાર્થી શબ્દ નીચેનામાંથી કયો છે ?
 (A) નવાઈ (B) પવન (C) પ્રીતિ (D) ભરોસો
57. માતૃભાષાના પાઠ્યપુસ્તકનું આંતરિક લક્ષણ કયું છે ?
 (A) કાગળ (B) અક્ષરો
 (C) વિષય વસ્તુ (D) બાંધણી



આપેલા ગદ્યાંશના આધારે 58 થી 60 પ્રશ્ન ક્રમાંકનો ઉત્તર લખો.

બ્રહ્મચર્ય એટલે મનવચનકાયાથી સર્વ ઈન્દ્રિયોનો સંયમ. આ સંયમને ત્યાગની આવશ્યકતા છે, એમ હું દિવસે દિવસે જોતો ગયો. આજે પણ જોઈ રહ્યો છું. ત્યાગના ક્ષેત્રને સીમા જ નથી, જેમ બ્રહ્મચર્યના મહિમાને નથી. આવું બ્રહ્મચર્ય અલ્પ પ્રયત્ને સાધ્ય નથી. કરોડોને સારું તો એ હંમેશા કેવળ આદર્શરૂપે જ રહેશે. કેમ કે પ્રયત્નશીલ બ્રહ્મચારી પોતાની ઊણપોનું નિત્ય દર્શન કરશે, પોતાનામાં ખૂણેખાચરે છૂપાઈ રહેલા વિકારોને ઓળખી લેશે, ને તેને કાઢવા સતત પ્રયત્ન કરશે. ઈચ્છા વિના એક પણ વિચાર ન આવે ત્યાં લગી સંપૂર્ણ બ્રહ્મચર્ય નથી.



58. આપેલ ગદ્યાંશને નીચેનામાંથી કયું શીર્ષક આપી શકાય ?
 (A) બ્રહ્મચર્ય (B) દર્શન
 (C) ત્યાગ (D) મનવચન
59. પ્રયત્નશીલ બ્રહ્મચારી કોને ઓળખી લે છે ?
 (A) પોતાની ઊણપોને (B) પોતાના વિચારોને
 (C) પોતાના વિકારોને (D) પોતાના માણસોને
60. બ્રહ્મચર્ય એટલે શું ?
 (A) દાનનો સંયમ
 (B) ધનનો સંયમ
 (C) ભોગનો સંયમ
 (D) ઈન્દ્રિયોનો સંયમ



खण्ड – III

भाषा – II

हिन्दी

इस खण्ड में कुल 30 प्रश्न हैं ।

सभी प्रश्न अनिवार्य हैं ।

61. इनमें से मौन वाचन का प्रकार है -

- (A) सामूहिक वाचन (B) अनुकरण वाचन
(C) गंभीर वाचन (D) समवेत वाचन

62. “विशु रोहन से फुर्तीला है ।” वाक्य में रेखांकित पद में कौन-सा कारक है ?

- (A) संप्रदान कारक (B) अधिकरण कारक
(C) अपादान कारक (D) करण कारक



63. किस भाषा विशेषज्ञ ने भाषा सीखने की प्रक्रिया में ज्ञानात्मक युक्तियों, शब्दार्थ और भाषा संदर्भ पक्ष पर अधिक बल दिया है ?

- (A) मैक्स वेबर (B) जॉन पी. डिसको (C) डेनियल डेविस (D) चोमस्की

64. “उपचारात्मक शिक्षण का आधार निदानात्मक प्रक्रिया ही होती है ।” उपचारात्मक शिक्षण के संबंध में उक्त कथन है -

- (A) सत्य (B) असत्य (C) असंबद्ध (D) भ्रामक

निम्नलिखित गद्यांश के आधार पर प्रश्न संख्या 65 से 74 तक के उत्तर दीजिए ।



प्राचीन काल से भारतीय संस्कृति का प्रकाश विश्व भर में फैल रहा है । इस महान भारतीय संस्कृति के वैशिष्ट्य बिंदु निम्नानुसार है -



प्राचीनता-भारतीय संस्कृति का इतिहास अत्यंत प्राचीन है । सरस्वती-सैधव सभ्यता की खोज एवं उत्खनन से प्राप्त सामग्री का मूल्य आँकना संभव नहीं है । यह प्राप्त सामग्री आज भी हमारा गौरव है । इनका संरक्षण एवं अध्ययन हमारा ध्येय होना चाहिए । निरंतरता-भारतीय संस्कृति की धारा निर्बाध रूप से हजारों वर्षों से बहती चली आ रही है । सैधव सभ्यता से प्राप्त देवी-देवताओं की मूर्तियाँ भारतीयों के लिए पूजनीय हैं । अनेक विदेशी आक्रमणों के बावजूद भारतीय संस्कृति ने अपना मूल स्वरूप स्थायी बनाए रखा है ।

आध्यात्मिकता-अध्यात्म भारतीय संस्कृति का प्राण तत्त्व है । हमारी संस्कृति का विकास तपोवनों और आश्रमों में हुआ है । ग्रहणशीलता-बाहरी तत्त्वों को आत्मसात् करने की क्षमता और समन्वित जीवनशैली भारतीय संस्कृति का प्रमुख गुण है । भारतीय संस्कृति की प्रेरक व्यवस्था व्यक्ति को नैतिक रूप से दृढ़ कर मानव बनाती है । भारतीय संस्कृति का सौंदर्य सार्वभौमिक है ।



65. मूल एवं मूल्य का क्रमशः अर्थ है -

- (A) कीमत - प्रधान (B) प्रदान - आरंभ
(C) कीमत - प्रदान (D) आरंभ - कीमत

66. निम्नलिखित विकल्पों में से सदैव बहुवचन के रूप में यथावत् प्रयुक्त होने वाला शब्द है - 
- (A) संस्कृति (B) सामग्री (C) सभ्यता (D) प्राण
67. मानव शब्द में प्रत्यय है -
- (A) व (B) अव (C) आव (D) अ
68. गद्यांश में प्रयुक्त 'देवी-देवताओं' शब्द में कौन-सा समास है ?
- (A) अव्ययीभाव समास (B) द्विगु समास
(C) बहुव्रीहि समास (D) द्वंद्व समास
69. "भारतीय संस्कृति की धारा निर्बाध रूप से हजारों वर्षों से बहती चली आ रही है ।" वाक्य में प्रयुक्त काल है -
- (A) भूतकाल (B) भविष्यत्काल
(C) वर्तमानकाल (D) आज्ञार्थ भविष्यत्काल
70. 'समन्वित' शब्द में निम्नलिखित में से उपसर्ग है -
- (A) स (B) सम (C) सम् (D) समन्
71. "यह प्राप्त सामग्री आज भी हमारा गौरव है ।" वाक्य में प्रयुक्त 'हमारा' शब्द निम्नलिखित में से है -
- (A) संज्ञा (B) सर्वनाम (C) क्रिया-विशेषण (D) क्रिया
72. 'आत्मा से संबंधित ज्ञान' वाक्यांश के लिए उपयुक्त शब्द है -
- (A) सार्वभौमिक (B) ध्येय (C) अध्यात्म (D) आत्मसात्
73. निम्नलिखित में से किस शब्द में यण् संधि नहीं है ?
- (A) व्यक्ति (B) अध्ययन (C) सभ्यता (D) व्यवस्था
74. 'सैंधव' शब्द निम्नलिखित में से है - 
- (A) क्रिया (B) संज्ञा (C) सर्वनाम (D) अव्यय
75. 'गर्मी का मौसम' के अर्थ में प्रयुक्त संगत राजस्थानी शब्द है -
- (A) उनाळौ (B) सियाळो (C) अगुणो (D) बड़णो
76. "सोने में सुगंध होना ।" मुहावरे का उपयुक्त अर्थ है -
- (A) लाभपूर्ण वस्तु से वंचित रहना (B) थोथी कल्पना करना
(C) प्रभुत्व स्थापित करना (D) गुणों की अतिशयता होना
77. भाषायी दक्षता के विकास हेतु संगत पाठ्य सहगामी क्रिया नहीं है - 
- (A) कवि-सम्मेलन (B) वाद-विवाद
(C) नाट्याभिनय (D) ध्यान



78. भाषा प्रयोगशाला शिक्षण में अभाव रहता है -
 (A) तकनीकी का (B) सामूहिक क्रियाओं का
 (C) विषय-वस्तु का (D) संचार-साधनों का
79. मातृभाषा शिक्षण की सर्वाधिक प्रचलित एवं संगत विधि है -
 (A) प्रयोगशाला विधि (B) अनुकरण विधि
 (C) व्याकरण विधि (D) प्रोजेक्ट विधि
80. अच्छे मूल्यांकन की विशेषता है - 
 (A) अविश्वसनीयता (B) अवैधता
 (C) संकीर्णता (D) विभेदीकरण

निम्नलिखित पद्यांश के आधार पर प्रश्न संख्या 81 से 85 तक के उत्तर दीजिए ।

हिमाद्रि तुंग शृंग से

प्रबुद्ध शुद्ध भारती -

स्वयं प्रभा समुज्ज्वला,

स्वतंत्रता पुकारती - 

अमर्त्य वीरपुत्र हो, दृढ़-प्रतिज्ञ सोच लो

प्रशस्त पुण्य पंथ है - बढ़े चलो, बढ़े चलो ।

असंख्य कीर्तिरश्मियाँ

विकीर्ण दिव्यदाह - सी

सपूत मातृभूमि के -

रुको न शूर साहसी ।

अराति सैन्य-सिंधु में - सुवाडवाम्नि से जलो,

प्रवीर हो जयी बनो-बढ़े चलो, बढ़े चलो ।

81. पद्यांश के संबंध में असंगत व्याख्या है
 (A) संस्कृतनिष्ठ शब्दावली (B) उदात्त राष्ट्रप्रेम
 (C) अप्रभावी नाद सौंदर्य (D) अनुप्रास अलंकार का प्रभावी प्रयोग
82. पद्यांश में वर्णित प्रमुख जीवन-मूल्य है - 
 (A) प्रकृति प्रेम (B) राष्ट्र प्रेम
 (C) संघर्षों से पलायन (D) मानवीय सौहार्द

83. स्वतंत्रता हेतु किस प्रकार की आग के समान जलने का आह्वान कवि ने इस कविता में किया है ?

- (A) जंगल की आग के समान
(B) ईर्ष्या की आग के समान
(C) अंतरिक्ष की आग के समान
(D) समुद्र की आग के समान

84. पद्यांश में मातृभूमि के सपूत की विशेषता व्यक्त करने वाला शब्द नहीं है -

- (A) शूर (B) अमर्त्य
(C) प्रवीर (D) भारती

85. सैन्य-सिंधु में कौन-सा अलंकार है ?

- (A) वक्रोक्ति अलंकार (B) उत्प्रेक्षा अलंकार
(C) रूपक अलंकार (D) श्लेष अलंकार

86. “वह बाजार से सामान लाने जाएगा ।” उक्त वाक्य में ‘उद्देश्य’ है -

- (A) वह (B) बाजार से
(C) सामान (D) लाने जाएगा

87. निम्नलिखित में से मूल्यांकन के संबंध में असत्य कथन है -

- (A) मूल्यांकन अधिगम उद्देश्यों की प्राप्ति का पता लगाने की प्रक्रिया है ।
(B) मूल्यांकन निष्कर्षों के आधार पर उपचारात्मक शिक्षण करवाया जाता है ।
(C) मूल्यांकन प्रक्रिया केवल विद्यार्थी के लिए पुनर्बलन का काम करती है ।
(D) मूल्यांकन शिक्षण विधियों की उपादेयता और कमजोरी का भी परिचायक होता है ।

88. राजस्थानी की कौन-सी बोली राजस्थान के बाहर मुख्यतः बोली जाती है ?

- (A) मारवाड़ी (B) ढूँढाड़ी
(C) मेवाड़ी (D) मालवी

89. अभिव्यक्ति में कौन-कौन-से भाषाई कौशल सम्मिलित होते हैं ?

- (A) सुनना और बोलना (B) पढ़ना और सुनना
(C) बोलना और लिखना (D) लिखना और पढ़ना



90. रचना के अनुसार वाक्य का प्रकार नहीं है -

- (A) साधारण (B) मिश्र
(C) निषेधवाचक (D) संयुक्त



SECTION – III
LANGUAGE – II
ENGLISH

There are **30** questions in all in this Section.
All questions are compulsory.

61. According to the nature of obstruction, the following are the fricative sounds 
(A) p, b, t (B) m, n (C) f, r, s (D) tʃ, dʒ, ʃ
62. The correct transcription of 'soon' is
(A) /ʃun/ (B) /su:n/ (C) /sɔn/ (D) /s^:n/
63. A sonnet is a short poem of _____ lines.
(A) fourteen (B) sixteen (C) thirteen (D) fifteen
64. The following is not an objective of remedial teaching.
(A) to segregate the students
(B) to prepare suitable assignments including easy to difficult tasks
(C) to prepare items to test the learning that should take place
(D) to highlight the weaknesses of the students
65. The robbers _____ the defenceless travellers. 
(A) set up (B) set upon
(C) set in (D) set out
66. In order to learn a foreign language
(A) One must adopt many approaches judiciously and rationally
(B) One must master many foreign languages
(C) One must select the students
(D) One must be subjective
67. _____ is an example of velar sound.
(A) z (B) ð (C) h (D) ŋ
68. While working with communicative approach, the Indian students lack 
(A) Confidence
(B) Adequate exposure to the target language
(C) Facilities
(D) Audio visual aids



69. I don't think I _____ be able to go there.
 (A) can (B) shall (C) must (D) should
70. _____ is a merit of objective type test.
 (A) Deeper surface knowledge (B) Answers are short and definite
 (C) Short term preparation (D) Descriptive answers

Poem (For Q. Nos. 71 – 77) :

Sticks and stones may break my bones
 But words can also hurt me.
 Stones and sticks break only skin
 While words are ghosts that haunt me.



Slant and curved the word sword fall
 To pierce and stick inside me.
 Bats and bricks may ache through bones
 But words can mortify me.



Pain from words has left its scar
 On mind and heart that's tender.
 Cuts and bruises have now healed;
 It's words that I remember.



71. The correct example of alliteration is
 (A) Bats and Bricks (B) Slant and Curved
 (C) Cuts and Bruises (D) Mind and Heart
72. The rhyming words in the poem are
 (A) Tender-Remember
 (B) Fall-Bones
 (C) Bones-Skin
 (D) Scar-Healed
73. 'The words fall like swords,' the device used in this line is a
 (A) Alliteration (B) Simile
 (C) Personification (D) Hyperbole
74. Identify the literary device used in the line 'Stones and sticks break only skin'.
 (A) Simile (B) Metaphor
 (C) Alliteration (D) Rhyme





75. 'While words are ghosts that haunt me' the literary device used in this line is
(A) Metaphor (B) Simile
(C) Alliteration (D) Assonance
76. Identify the literary device used in the line 'Slant and curved the word sword fall'.
(A) Personification (B) Assonance
(C) Alliteration (D) Rhyme
77. 'Pain from words has left its scar' is an example of 
(A) Simile (B) Personification
(C) Alliteration (D) Rhyme
78. 'In the nick of the time' means
(A) when the time was over (B) when they needed time
(C) just at the right moment (D) just after the accident
79. The remedial teaching strategies include 
(A) Peer support programme
(B) Reward scheme
(C) Feed back to the students, parents and teachers
(D) All the three
80. The officer is keenly _____ the murder mystry.
(A) looking into (B) looking after
(C) looking for (D) looking out
81. _____ is an example of cluster-sound.
(A) L (B) sk
(C) s (D) k
82. Ours is a country of many languages, so _____ is the suitable approach for teaching of English.
(A) Project approach (B) Communicative approach
(C) Multilingual approach (D) Situational approach
83. You _____ pay your debts. 
(A) will (B) can
(C) ought to (D) may

**Passage (For Q. Nos. 84 – 90) :**

For better relationship the first and foremost factor is mutual interaction and regular communication among the members of a family because through communication only we can understand each other's aspirations, expectations, desires, strengths and weaknesses in a better way. It is essential that parents should spend time with their children. They should give them freedom and opportunities to express themselves. Parents should give them respect and due attention to boost their self esteem and self confidence. Children don't like when parents/elders thrust their view point and decision on them. This attitude curbs their free thinking, creativity, independent decision making ability, in other words the spontaneous development of personality gets hampered. Another important factor affecting relationship is that each member-child or parents should feel the necessity of fulfilling responsibilities towards one another. Otherwise things don't work and there cannot be mutual understanding and comfortable atmosphere in the family.

Choose the appropriate option :





84. The parents _____ the needs of their children.
 (A) are fulfilling (B) fulfil
 (C) has fulfilled (D) is fulfilled
85. A number of factors _____ for better relationship.
 (A) make (B) need (C) contribute (D) makes
86. Mutual interaction and regular communication can make _____ atmosphere in the family.
 (A) needful (B) developing (C) comfortable (D) sad
87. If the parents lack to fulfil their responsibilities, they cannot expect the same from their children _____.
 (A) either (B) neither (C) or (D) nor
88. The suitable title of the passage is
 (A) Good family
 (B) Healthy family
 (C) Necessities of a better relationship
 (D) Making peace
89. It is the imposed decision of the parents that _____ responsible to spoil the child's free thinking.
 (A) can (B) is (C) held (D) would
90. Mutual understanding _____ an important step in building healthy relationship.
 (A) have (B) has (C) are (D) is





खण्ड – III
भाषा द्वितीय – II

संस्कृतम्
अत्र त्रिंशत् प्रश्नाः सन्ति ।
सर्वे प्रश्नाः समाधेयाः ।

61. “स्वधर्मे _____ श्रेयः परधर्मो भयावहः” 
अत्र रिक्तस्थानम् उचित-पदेन पूर्यत
(A) निधनम् (B) मारणम्
(C) जीवनम् (D) स्मरणम्
62. केषां प्रश्नानामुत्तरं द्वि-त्रि शब्देषु एकपङ्क्त्यां वा भवति ?
(A) प्रत्यास्मरणानाम्
(B) वस्तुनिष्ठानाम्
(C) अतिलघूत्तरात्मकानाम्
(D) निबन्धात्मकानाम्
63. “95” इमां संख्यां संस्कृते लिखत ।
(A) पञ्चनवतिः (B) पञ्चनवनवतिः
(C) पञ्चानवतिः (D) पञ्चदशानवतिः
64. “हर वार्तीय पञ्चपदी” इत्यस्मिन् विधौ कतिः सोपानानि भवन्ति ? 
(A) त्रिसोपानानि
(B) पञ्चसोपानानि
(C) नवसोपानानि
(D) सप्तसोपानानि
65. श्रव्यसाधनेषु नास्ति
(A) आकाशवाणी (B) श्यामपट्टः
(C) वर्तुलाकारध्वनिग्राहकः (D) ध्वन्यभिलेखः



अधोलिखितम् पठितं गद्यांशमाधारीकृत्य प्रश्नाः (66 – 70) समाधेयाः

विवाहे संजाते कन्याः गृहस्थाश्रमं प्रविशन्ति । यदि पुरुषो विद्वान् स्त्री च विद्याशून्या भवति तर्हि तयोः दाम्पत्यजीवनं सुखकरं न भवति । विद्यया अभावात् स्त्री स्वकीयं कर्तव्यं न जानाति, अत एव बहवो रोगाव्याधयश्च तत्र स्थानं कुर्वन्ति । अतः स्त्रीनामपि शिक्षा पुत्राणां शिक्षावदेव आवश्यकी वर्तते । स्त्रियो मातृशक्तेः प्रतीकभूताः सन्ति, अतस्तासां सदा सम्मानः करणीयः ।



66. “करणीयः” इत्यत्र कः प्रत्ययः ?

- (A) अनीयर् (B) नीय
(C) अनीय (D) अणीय

67. “शिक्षावदेव” अत्र कः सन्धि ?

- (A) जश्त्वसन्धिः (B) चर्त्वसन्धिः
(C) श्चुत्वसन्धिः (D) ष्टुत्वसन्धिः

68. “विवाहे संजाते” इत्यत्र का विभक्तिः ?

- (A) पञ्चमी (B) सप्तमी
(C) चतुर्थी (D) प्रथमा

69. विद्याया अभावात् स्त्री स्वकीयं कर्तव्यं न जानाति । इत्यस्मिन् वाक्ये विशेषणपदम् किम् ?

- (A) विद्यायाः (B) कर्तव्यम्
(C) अभावात् (D) स्वकीयम्



70. “मातृशक्तेः” इत्यत्र कः समासः ?

- (A) अव्ययीभावः (B) कर्मधारयः
(C) द्वन्द्वः (D) तत्पुरुषः

71. “वानरः वृक्षे तिष्ठति” वाक्यमिदं लृट्-लकारे-परिवर्तयत

- (A) वानरः वृक्षे तिष्ठिष्यति । (B) वानरः वृक्षं स्थास्यति ।
(C) वानरः वृक्षे स्थास्यति । (D) वानरः वृक्षं तिष्ठिष्यति ।

72. चतुर्विध-कौशलेषु अन्तिमं कौशलं किम् अस्ति ?

- (A) पठनकौशलम् (B) लेखनकौशलम्
(C) भाषणकौशलम् (D) श्रवणकौशलम्





73. “ओ” इति वर्णस्य उच्चारणस्थानं वर्तते
 (A) कण्ठ-तालु (B) दन्तोष्ठम्
 (C) कण्ठोष्ठम् (D) मूर्धा
74. “मम परितः क्षेत्राणि सन्ति” वाक्यमिदं संशोधयत
 (A) मह्यं परितः क्षेत्राणि सन्ति । (B) मया परितः क्षेत्राणि सन्ति ।
 (C) अहम् परितः क्षेत्राणि सन्ति । (D) मां परितः क्षेत्राणि सन्ति ।
75. वर्णसमाम्नाय-पद्धतिः कः विधि ? 
 (A) कथाविधिः (B) पदविधिः
 (C) वाक्यविधिः (D) अक्षरविधिः
76. “शल्” इति प्रत्याहारस्य वर्णाः भवन्ति
 (A) श् घ् ध् ढ् (B) श् स् य् व्
 (C) श् ष् स् ह् (D) श् ष् य् ल्
77. “कर्णाभ्यां श्रवणम्, मुखेन च भाषणम् उभाविव संस्कृत शिक्षणस्य आधारीस्तः” इति कस्य शिक्षणसिद्धान्तस्य विशेषता ?
 (A) मौखिक कार्य-सिद्धान्तस्य (B) अभ्यासस्य सिद्धान्तस्य
 (C) रुचेः सिद्धान्तस्य (D) समवाय-सिद्धान्तस्य

निम्नलिखितं श्लोकमाधारीकृत्य निम्नांकिताः प्रश्नाः (78 – 82) समाधेयाः
 वर्षागमे चारुमरुं विहाय क्वान्यत्र कस्यापि रमेत चित्तम् ।



सरः सु वर्षासमयेऽपि यस्मिन् शरत्-प्रसन्नं सलिलं चकास्ति ॥

78. उपर्युक्ते श्लोके किं छन्दः प्रयुक्तम् ?
 (A) उपजातिः (B) इन्द्रवज्रा
 (C) उपेन्द्रवज्रा (D) वंशस्थम्
79. “शरत्-प्रसन्नं सलिलं चकास्ति” इत्यत्र विशेष्यपदं किम् ?
 (A) प्रसन्नम् (B) शरत्
 (C) चकास्ति (D) सलिलम्
80. “रमेत” इत्यस्मिन् पदे कः लकारः ? 
 (A) लङ् लकारः (B) विधिलिङ् लकारः
 (C) लट् लकारः (D) लोट् लकारः



81. “सरः सु” इत्यत्र किं लिङ्गम् ?
(A) नपुंसकलिङ्गम् (B) स्त्रीलिङ्गम्
(C) पुल्लिङ्गम् (D) उभयलिङ्गम्
82. “क्वान्यत्र” इत्यत्र कः सन्धि ?
(A) गुण सन्धिः (B) अयादि सन्धिः (C) दीर्घ सन्धिः (D) यण् सन्धिः
83. “पाठ्यक्रमस्य उद्देश्यानि मूल्यानि च प्रति छात्राणां प्रवृत्तेः आकलनम्” इति कस्य अर्थः भवति ?
(A) मूल्याङ्कनस्य (B) मापनस्य (C) निरीक्षणस्य (D) परिवीक्षणस्य
84. “सः धनं ददाति” इत्यस्य वाक्यस्य वाच्यपरिवर्तनं वर्तते
(A) सः धनं दीयते । (B) तेन धनं दीयते ।
(C) तेन धनं ददाति । (D) तेन धनेन दीयते ।
85. वाणीरूपं भाव प्रकटनमेव किं कौशलम् उच्यते ?
(A) भाषाणकौशलम् (B) पठनकौशलम्
(C) लेखनकौशलम् (D) श्रवणकौशलम्
86. “पुत्रः प्रातः (6.15) वादने मन्दिरं गच्छति” ।
रेखाङ्कितं समयं संस्कृते लिखत ।
(A) सार्धषड्वादने (B) सपादषड्वादने
(C) अर्द्धषड्वादने (D) पादोनषड्वादने
87. “आलोकात् श्यामः चतुरतरः अस्ति” रेखाङ्कितपदमाधारीकृत्य प्रश्ननिर्माणं कुरुत
(A) कस्य (B) केन (C) कस्मिन् (D) कस्मात्
88. इन्द्रियाधारेण दृश्यश्रव्योपकरणानि मुख्यतः कतिषु योगेषु विभाजयितुं शक्यन्ते ?
(A) पञ्चसु (B) नवसु (C) त्रिषु (D) षट्सु
89. “मैं इस गाँव में आ गया ।” अस्य वाक्यस्य संस्कृतानुवादः भवति
(A) अहम् इमं ग्रामं गच्छामि । (B) अहम् अस्मिन् ग्रामे अगच्छम् ।
(C) अहम् इमं ग्रामम् आगच्छम् । (D) अहम् इमं ग्रामात् आगच्छम् ।
90. स्वामिकप्रवृत्त्या सह सम्बन्धिसिद्धान्तस्य नाम
(A) रुचिसिद्धान्तः (B) समवायसिद्धान्तः
(C) मौखिककार्यसिद्धान्तः (D) स्वाभाविकता सिद्धान्तः





باب - III

زبان - II

اُردو (۳۶)

اس سیکشن میں 30 لازمی سوالات دیئے گئے ہیں۔ ہر سوال کے چار حصوں میں سے ایک صحیح جواب کی نشاندہی کیجئے۔

61. مندرجہ ذیل میں کون سا لفظ سائق سے مل کر بنا ہے؟ 
- (A) اہل وطن (B) درد مند (C) دغاباز (D) غریب نواز
62. 'فلک' کے کیا معنی ہیں؟
- (A) آسمان (B) دُنیا (C) زمین (D) موت
63. قواعد کی تدریس کا جدید طریقہ کون سا ہے؟
- (A) ساختیاتی طریقہ (B) ترجمے کا طریقہ (C) استخراجی طریقہ (D) استقرائی طریقہ
64. طلباء میں شاعری کی تدریس سے کس ذوق کی تربیت ہوتی ہے؟
- (A) درخواست نویسی (B) شعر سے لطف اندوزی (C) مضمون نویسی (D) قصہ گوئی 
65. کس طریقہ تدریس میں طلبہ کی حیثیت انفعالی ہوتی ہے؟
- (A) کھیل کے ذریعے تعلیم (B) مطالعہ زیر نگرانی (C) لیکچر کا طریقہ (D) قصہ واری طریقہ
66. مندرجہ ذیل میں کہاوت ہے: 
- (A) آب آب ہونا (B) پتھری جائے دمڑی نہ جائے (C) آنکھ چرانا (D) آسمان پر دماغ ہونا
67. 'سکتہ' کی علامت کیا ہے؟
- (A) : (B) ، (C) : (D) -:



68. زمانہ ماضی کسے کہتے ہیں؟

- (A) موجودہ زمانہ (B) آنے والا زمانہ (C) گزرا ہوا زمانہ (D) زمانہ حال

69. وہ فعل جس کو اپنے مفہوم کے لئے مفعول کی ضرورت ہوتی ہے :

- (A) فعل ناقص (B) فعل متعدی (C) فعل لازم (D) فعل مرکب



70. ہائے محذوفی کا استعمال کہاں ہوتا ہے؟

- (A) لفظ کے شروع میں (B) درمیان میں (C) آخر میں (D) علامت کے طور پر

درج ذیل اقتباس کو پڑھ کر نیچے لکھے سوالات (71 تا 74) کے جواب دیجئے :

"انسان اگر یہ شکایت کرے تو حق بجانب ہے کہ اوس تمام درو دیوار کو ، شجر و حجر کو ترکر دیتی ہے۔ مگر کسی پیاسی زبان کی تشنگی دور نہیں کر سکتی۔ اُردو زبان میں ایک مثل ہے کہ اوس جب پڑتی ہے تو ہاتھی بھگ جاتا ہے۔ گویا ہاتھی اوس میں نہا لیتا ہے مگر چڑیا کی پیاس نہیں بگھتی۔ یہ قدرت کا ایک گہرا راز ہے۔ اس میں اوس کی کچھ شکایت نہیں کرنی چاہئے۔ بہر حال اللہ تعالیٰ کی نشانیوں میں سے اوس بھی ایک نشانی ہے۔ جس کو دیکھ کر دل حق پرست میں عرفانِ یزداں کے جذبات پیدا ہوتے ہیں۔"



71. "اوس تمام درو دیوار کو ، شجر و حجر کو ترکر دیتی ہے۔"

اس جملے میں فاعل ہے۔

- (A) درو دیوار (B) شجر و حجر (C) تر (D) اوس

72. شجر و حجر کے کیا معنی ہیں؟

- (A) پیڑ اور پودھے (B) خشک و تر (C) سرد اور گرم (D) پیڑ اور پتھر



73. اوس کس کی نشانیوں میں سے ایک نشانی ہے؟

- (A) انسان کی (B) اللہ تعالیٰ کی (C) فطرت کی (D) مخلوق کی

74. "دل حق پرست میں عرفانِ یزداں کے جذبات پیدا ہوتے ہیں۔"

مندرجہ بالا جملہ کس قسم کا ہے؟

- (A) انکاریہ (B) سوالیہ (C) بیانیہ (D) فجائیہ



75. ابن مریم ہوا کرے کوئی میرے دکھ کی دوا کرے کوئی

اس شعر میں کون سی صنعت ہے ؟

- (A) تشبیہ (B) مبالغہ (C) تلمیح (D) تضاد

76. ذیل میں قمری حرف ہے :

- (A) س (B) ق (C) ش (D) ن

77. صحیح الہام کی نشاندہی کیجئے۔

- (A) عارام (B) اُدا (C) تشکین (D) تباہ

78. تختہ سیاہ کا استعمال کرتے وقت استاد کو کس طرف کھڑا ہونا چاہئے ؟

- (A) دائیں جانب (B) بائیں جانب (C) درمیان میں (D) پیچھے

79. لکھنا سکھانے کے کس طریقے میں خطوں ، دائروں اور نیم دائروں کی مشق کرائی جاتی ہے ؟

- (A) اجمدی طریقہ (B) مائیسوری کا طریقہ (C) پڑھو اور لکھو طریقہ (D) پستالوزی کا طریقہ



80. مندرجہ ذیل میں ضمیر غائب کی نشاندہی کیجئے۔

- (A) تم (B) میں (C) یہ (D) وہ

81. حروف علت کے لئے کس لفظ کا استعمال ہوتا ہے ؟

- (A) کلمہ (B) مضموتہ (C) مضموتہ (D) جملہ

82. کس طریقہ تدریس میں حروف تہجی ، ان کی بناوٹ ، اعراب اور ہجے کا علم کرایا جاتا ہے ؟

- (A) طریقہ الصوت (B) خاموش مطالعہ (C) جملہ واری طریقہ (D) حروف تہجی کا طریقہ



83. ذیل میں محاورہ ہے :

- (A) آنکھیں دکھانا (B) آپ کاج مہا کاج (C) دور کے ڈھول سہانے (D) گھر کی مرغی دال برابر



درج ذیل اشعار کو پڑھ کر نیچے دینے گئے سوالات (84 تا 87) کے جواب لکھئے۔

ہندو! کیا سبب ہے پھر بھی ہیں ناشاد ہم
بیڑیاں ٹوٹیں غلامی کی ہوئے آزاد ہم
ہاں مگر اب بھی بہت پیچھے ہے یہ ہندوستان
کتنی تیزی سے ترقی کر رہا ہے یہ جہاں
علم کے میدان میں لیکن بہت پیچھے ہیں ہم
آندھیوں کے زور میں یوں تو جمائے ہیں قدم
آج بھی تعلیم کی دنیا سے کوسوں دور ہیں
قوم کی یہ مائیں، بہنیں، بیٹیاں مجبور ہیں



84. شاعر نے کس میدان میں ہمیں پیچھا کہا ہے؟

- (A) دولت کے میدان میں
(B) ترقی کے میدان میں
(C) سیاست کے میدان میں
(D) علم کے میدان میں

85. مندرجہ بالا شعری جز کے آخری شعر میں قافیہ ہے:

- (A) قوم (B) ہیں (C) مجبور (D) کوسوں

86. 'ناشاد' کے معنی ہیں

- (A) خوش (B) شاد (C) غمگین (D) پریشان



87. مندرجہ بالا شعری جز کے پہلے شعر میں ردیف ہے:

- (A) ہم (B) غلامی (C) آزاد (D) ناشاد

88. جس لفظ پر فعل کا اثر ظاہر ہو اُسے کیا کہتے ہیں؟

- (A) مفعول (B) فاعل (C) متعلق فعل (D) فعل تمام

89. مندرجہ ذیل میں اسم خاص کی مثال ہے

- (A) گائے (B) تاج محل (C) لڑکا (D) بارات



90. سبق کی تدریس کی پہلی منزل کون سی ہوتی ہے؟

- (A) اعادے کے سوالات
(B) خاموش مطالعہ
(C) تمہید
(D) بلند خوانی





खण्ड – III

भाषा – II

सिंधी

कुल 30 सुवाल आहिनि ।
सभेई सुवाल करण जरूरी आहिनि ।

61. 'दुआ, खुशी, धिकार, अजब, अरमान' लफ़्ज़ आहिनि - 
- (A) हर्फ़ु ज़र
(B) हर्फ़ु जुमिलो
(C) हर्फ़ु निदा
(D) ज़र्फ़ु
62. बार जइहिं बिताई हिबकी गाल्हाए थो त मास्तर खे करण खपे-
- (A) मार डियण खपे
(B) इंड डियण खपे
(C) दइका डियण खपनि
(D) हौसला अफ़ज़ाई
63. 'आलिम' लफ़्ज़ जो ज़िदु आहे - 
- (A) आमिल
(B) जाहिल
(C) शरीफ़
(D) अमल
64. मज़मून में जुमिला हुजनि -
- (A) डुखिया ऐं मुंझाईदइ
(B) वडा ऐं डुखिया
(C) वडा - वडा
(D) नंदा ऐं सवला
65. सही शुद्ध लिखण जो अभ्यास थिए थो -
- (A) चटाभेटी
(B) कथा-बुधण
(C) सूरतखती
(D) नंदा भाषण
66. 'बालवस्था खे जीवन जो अनोखो काल' चयो आहे - 
- (A) कुप्पुस्वामी
(B) कोल ऐं ब्रुस
(C) किल पैट्रिक
(D) रॉस



हेठियों टुकर ध्यान सां पढी डिनल सुवालनि जा जवाब लिखो: (67 खां 71)



हर सिंधी पंहिंजी तहजीब जो ज़िंदह यादगार आहे । हू कहिडे बि देश में हुजे, कहिडी बि बोली गाल्हाईदो हुजे मगर हू सिंधी आहे इहो हुन जी सूरत बुधाईदी, गाल्हियुनि पुठियां लिकल सदियुनि जो अनुभव गाल्हाईदो । हू थोरे फ़ाइदे घणे विकरे जो हामी आहे । हू सोढ में सिरी पुरी जगह डींदइ आहे। बई हथ जोडे झगिडो टारींदइ आहे । रोज़मरह जी ज़िंदगीअ में हू पंहिंजे इल्म ऐं अकुल जा कई मिसाल पेश करे थो । जेतोणीक हू अजु जी पेचीदह ज़िंदगीअ जे गुथियुनि खे सुलझाइन में गुथो आहे। हू इल्म ऐं अकुल जो मालिक हूंदे बि पंहिंजी ज़िंदगीअ जे तज़ादनि खे दूर करे न सघियो आहे । वक्तु आयो आहे जइहिं हुन खे इन्हनि तज़ादनि खे समिझी उन्हनि खे दूर करिणो आहे ऐं पोइ पंहिंजी तहजीब जे डीए सां जगत में “जीओ ऐं जीअण डियो” जे सिद्धांत जो प्रकाश करिणो आहे । ऐं हिन्दुस्तान जे गुलिस्तान में सिन्धियत खे आबाद रखी पंहिंजी अलग भाषा, लिपि, रीतियूं रस्मूं, खाजु पहिराउ, रहिणी कहिणी वगैरह खूबियुनि खे ज़िंदह रखिणो आहे ।

67. हर सिंधी पंहिंजी सभ्यता जो ज़िंदह यादगार आहे -



- | | |
|-----------------|------------------------|
| (A) ज़मान माज़ी | (B) ज़मान मुस्तकबिल |
| (C) ज़मान हाल | (D) ज़मान माज़ी मुदामी |

68. हिन टुकिरे जो उनवानु आहे -

- | | | | |
|--------------|----------|-----------------|-------------|
| (A) सिन्धियत | (B) अकुल | (C) हिन्दुस्तान | (D) ज़िंदगी |
|--------------|----------|-----------------|-------------|

69. दुरुस्त जुमिलो आहे -

- | | |
|------------------------------|------------------------------------|
| (A) टारींदइ आहे बई हथ जोडे । | (B) टारींदइ आहे जोडे बई हथ । |
| (C) आहे टारींदइ जोडे हथ बई । | (D) बई हथ जोडे झगिडो टारींदइ आहे । |

70. “जीओ ऐं जीअण डियो” आहे -

- | | | | |
|----------|--------------|-----------|-----------|
| (A) आलेख | (B) सिद्धांत | (C) कहाणी | (D) कविता |
|----------|--------------|-----------|-----------|

71. ‘पेचीदह’ शब्द जी माना आहे -



- | | | | |
|-------------|---------|----------|----------|
| (A) मुश्किल | (B) सरल | (C) मधुर | (D) मिठी |
|-------------|---------|----------|----------|

72. लिखणु वक्रित निशानियुनि जो इस्तेमाल कजे -

- | | |
|-------------------|---------------|
| (A) रांदियुनि जूं | (B) गीतनि जूं |
| (C) साज़नि जूं | (D) बीहक जूं |

73. ‘राणीअ पिता लाइ पाणी आंदो ।’ में हर्फ़ ज़रि आहे -

- | | | | |
|-----------|----------|---------|----------|
| (A) राणीअ | (B) पिता | (C) लाइ | (D) आंदो |
|-----------|----------|---------|----------|



74. 'ट, ठ, ड, ढ, ण' अखर आहिनि -

- (A) चपनि वारा (B) कण्ठ वारा (C) जिभ वारा (D) तारु वारा

हेठि डिनल बैतु पढी सुवालनि जा जवाब लिखो : (75 खां 79)

ईअ न मारुनि रीति, जिअं सेण मटाईनि सोन ते,
अची उमरकोट में, कंदसि कान कुरीति
पखनि जी प्रीति, माडीअ से न मटियां
आउं कीअं छडियां सूमिरा ! तिनि पंवहारनि पचार ?
जइ जनी जी जानि में लगी रिअ लुहार,
मेखूं मुहिबत संदियूं हिअडे मंझि हज़ार,
पखा ऐं पंवहार डिठे मूं डीहं थिया
जहिडी आयसि जीअं, जे तहिडी मिलां तिनि खे,
फिरां फर चार्या, हिंओ चएमि हीअं,
वत्रा कीअं वतन डे ? काणि लहंदमि कीअं ?
मुदाइते मीहं, सूहां सरित्युनि विच में ।



75. मथिएं बैत जो सिरो आहे -

- (A) नूरी (B) मारुई (C) ससुई (D) लीला

76. सिट सही करियो -

- (A) वाझाए वतन खे सारे डियां साह (B) वतन खे वाझाए डियां सारे
(C) खे वतन वाझाए साह डियां सारे (D) वाझाए वतन खे डियां साह सारे

77. मारुई कहिंजी पचार नथी छडे -

- (A) पंवहारनि जी (B) सूमरनि जी
(C) माडियुनि जी (D) महलनि जी

78. हिन बैत में सिखया समायल आहे -

- (A) मारुईअ जी दगा (B) मारुईअ जो सतु
(C) मारुईअ जी चरित्रहीनता (D) मारुईअ जो हिरासु



79. 'मेखूं' शब्द जी माना आहे -

- (A) जेवर (B) कोका (C) जंजीर (D) तीलियूं

80. हाणोकी सिंधी (अरबी) लिपि वजूद में आई -

- (A) 1853 (B) 1947 (C) 1967 (D) 1950



81. भाषाई फननि जो सही सिलसिलो आहे -
(A) गाल्हाइणु, पढणु, लिखणु, बुधणु (B) पढणु, लिखणु, बुधणु, गाल्हाइणु
(C) लिखणु, बुधणु, गाल्हाइणु, पढणु (D) बुधणु, गाल्हाइणु, पढणु, लिखणु
82. 'मथा मूना हणणु' इस्तलाह जी माना आहे -
(A) सख्त कोशिश करणु (B) साम्हूं पवणु
(C) शर्मिंदो थियणु (D) नालो कढाइणु
83. योजना खे _____ किस्मनि में विरहायो वियो आहे -
(A) टिनि (B) बिनि (C) चइनि (D) पंजनि
84. अददु जमउ जो मिसाल आहे - 
(A) छोकिरी (B) गाडी
(C) छोकिरियूं (D) घोड़ो
85. स्कॉलरशिप लाइ पंहिंजे स्कूल जे प्रिंसीपाल खे लिखबी आहे -
(A) दरख्वास्त (B) खतु
(C) शिकायती खतु (D) रिपोर्ट
86. डिंसण ऐं बुधण वारी मददी सामग्री आहे -
(A) बोर्ड (B) लैपटॉप
(C) चित्र (D) रेडियो
87. 'मिसरियाणी' लफ़ज़ जो जिन्स मुज़कर आहे - 
(A) मिसरिवा (B) मिसर
(C) मिसरी (D) मासी
88. 'भाषा जान सां न' पर _____ सां सिखी सघूं था -
(A) गाइणु (B) अभ्यास (C) नचणु (D) घुमणु
89. खतु लिखण जे पछाडीअ में वडुनि लाइ लिखिबो -
(A) मानवारा (B) आज्ञाकारी
(C) पूजनीय (D) प्यारा
90. 'पाण न पारे _____ धारे ।' पहाको पूरो करियो - 
(A) गडुह (B) घोड़ो
(C) शीहूं (D) कुता



ਖੰਡ - III

ਭਾਸ਼ਾ - II

ਪੰਜਾਬੀ (ਧੰਜਾਕੀ)

ਇਸ ਖੰਡ ਵਿੱਚ ਕੁੱਲ 30 ਪ੍ਰਸ਼ਨ ਹਨ।

ਸਾਰੇ ਪ੍ਰਸ਼ਨ ਕਰਨੇ ਜ਼ਰੂਰੀ ਹਨ।



61. ਵਿਸ਼ੇਸ਼ਤ ਕਿਸ ਨੂੰ ਕਹਿੰਦੇ ਹਨ ?

- (A) ਜੇ ਸ਼ਬਦ ਬਹੁਵਚਨ ਦੀ ਵਿਸ਼ੇਸ਼ਤਾ ਦੱਸਦੇ ਹਨ।
 (B) ਜੇ ਸ਼ਬਦ ਨਾਂਵ ਜਾਂ ਪੜਨਾਂਵ ਦੀ ਵਿਸ਼ੇਸ਼ਤਾ ਦੱਸਦੇ ਹਨ।
 (C) ਜੇ ਸ਼ਬਦ ਇਸਤਰੀ ਲਿੰਗ ਦੀ ਵਿਸ਼ੇਸ਼ਤਾ ਦੱਸਦੇ ਹਨ।
 (D) ਜੇ ਸ਼ਬਦ ਪੁਲਿੰਗ ਦੀ ਵਿਸ਼ੇਸ਼ਤਾ ਦੱਸਦੇ ਹਨ।

62. ਕੇਵਲ ਕੰਨਾਂ 'ਤੇ ਪ੍ਰਭਾਵ ਪਾਉਣ ਵਾਲਾ ਸ੍ਰੋਤ ਸਹਾਇਕ ਸਾਧਨ ਹੈ :

- (A) ਜਾਦੂ ਦੀ ਲਾਲਟੈਨ
 (B) ਬੁਲੇਟਿਨ ਬੋਰਡ
 (C) ਸਲਾਈਡਾਂ
 (D) ਲਿੰਗੂਆਫੋਨ



63. ਹੇਠ ਲਿਖਿਆਂ ਵਿੱਚੋਂ ਕਿਹੜਾ ਕਥਨ ਸਹੀ ਨਹੀਂ ਹੈ :

- (A) ਗੁਰਮੁਖੀ ਲਿਪੀ ਦਾ ਨਿਕਾਸ ਬ੍ਰਹਮੀ ਲਿਪੀ ਵਿੱਚੋਂ ਹੋਇਆ ਹੈ।
 (B) ਗੁਰਮੁਖੀ ਲਿਪੀ ਇੱਕ ਪੁਰਾਤਨ ਲਿਪੀ ਹੈ।
 (C) ਗੁਰਮੁਖੀ ਲਿਪੀ ਇੱਕ ਵਿਗਿਆਨਕ ਲਿਪੀ ਹੈ।
 (D) ਗੁਰਮੁਖੀ ਲਿਪੀ ਅਦੁੱਕਵੀਂ ਅਤੇ ਗਤੀਹੀਣ ਹੈ।

64. ਕਿੰਡਰਗਾਰਟਨ ਪੱਧਰੀ ਦਾ ਨਿਰਮਾਣ ਸਿੱਖਣ ਦੀ ਕਿਰਿਆ ਦੇ ਕਿਹੜੇ ਸਿਧਾਂਤ ਉੱਪਰ ਆਧਾਰਿਤ ਹੈ ?

- (A) ਯਤਨ ਦਾ ਸਿਧਾਂਤ
 (B) ਕਿਰਿਆਸ਼ੀਲਤਾ ਦਾ ਸਿਧਾਂਤ
 (C) ਸੁਭਾਵਿਕਤਾ ਦਾ ਸਿਧਾਂਤ
 (D) ਅਨੁਕਰਨ ਦਾ ਸਿਧਾਂਤ

65. ਵਿਆਕਰਨ ਸਿੱਖਿਆ ਦੀਆਂ ਕਿਹੜੀਆਂ ਦੋ ਵਿਧੀਆਂ ਇੱਕ ਦੂਜੇ ਦੀਆਂ ਪੂਰਕ ਹਨ ?

- (A) ਪਾਠ-ਪੁਸਤਕ ਵਿਧੀ, ਸੂਤਰ ਵਿਧੀ
 (B) ਸੂਤਰ ਵਿਧੀ, ਪ੍ਰਯੋਗ ਵਿਧੀ
 (C) ਸਹਿਯੋਗ ਵਿਧੀ, ਪਾਠ-ਪੁਸਤਕ ਵਿਧੀ
 (D) ਪ੍ਰਯੋਗ ਵਿਧੀ, ਸਹਿਯੋਗ ਵਿਧੀ





ਹੇਠ ਲਿਖੇ ਪੈਰੇ ਨੂੰ ਪੜ੍ਹ ਕੇ ਸਵਾਲ ਨੰਬਰ 66 ਤੋਂ 70 ਤੱਕ ਦੇ ਉੱਤਰ ਦਿਉ :

ਕੁਝ ਸਮਾਜ-ਵਿਰੋਧੀ ਤੱਤ ਕੰਪਿਊਟਰ ਦੀ ਦੁਰਵਰਤੋਂ ਵੀ ਕਰਦੇ ਹਨ। ਉਹ ਕੰਪਿਊਟਰ ਦੀ ਮਦਦ ਨਾਲ ਕਦੇ ਵੀ ਕਿਸੇ ਨੂੰ ਵੀ ਅਸੁੱਭ ਸੁਨੇਹੇ ਭੇਜਣ ਤੋਂ ਨਹੀਂ ਡਰਦੇ। ਸਾਈਬਰ-ਕ੍ਰਾਈਮ ਨਾਂ ਦਾ ਨਵਾਂ ਦੈਂਤ ਲੋਕਾਂ ਦੀ ਨੀਂਦ ਹਰਾਮ ਕਰ ਰਿਹਾ ਹੈ। ਕੰਪਿਊਟਰ ਦੀ ਮਦਦ ਨਾਲ ਨਕਲੀ ਕਰੰਸੀ, ਨਕਲੀ ਏ.ਟੀ.ਐੱਮ ਜਾਂ ਕ੍ਰੈਡਿਟ ਕਾਰਡ ਬਣਾਉਣਾ ਸਰਾਸਰੀ ਲੋਕਾਂ ਲਈ ਖੱਬੇ ਹੱਥ ਦੀ ਖੇਡ ਬਣ ਗਿਆ ਹੈ। ਅਜਿਹੇ ਠੱਗਾਂ ਤੋਂ ਬਚਣ ਲਈ ਕੰਪਿਊਟਰ ਦੀ ਵਰਤੋਂ ਸਾਵਧਾਨੀ ਨਾਲ ਕਰਨੀ ਚਾਹੀਦੀ ਹੈ। ਧੋਖਾ ਹੋਣ 'ਤੇ ਸ਼ਿਕਾਇਤ ਕਰਨ ਵਿੱਚ ਸੰਗ ਨਹੀਂ ਕਰਨੀ ਚਾਹੀਦੀ। ਕੰਪਿਊਟਰ ਦੀ ਜ਼ਿਆਦਾ ਵਰਤੋਂ ਕਰਨ ਨਾਲ ਬੱਚਿਆਂ ਦੀ ਸਿਹਤ ਉੱਤੇ ਵੀ ਮਾੜਾ ਅਸਰ ਪੈ ਰਿਹਾ ਹੈ। ਇਸ ਨਾਲ ਬੱਚਿਆਂ ਦਾ ਦਿਮਾਗ ਭਾਵੇਂ ਤਿੱਖਾ ਹੁੰਦਾ ਹੈ, ਪਰ ਸਰੀਰਕ ਤੌਰ 'ਤੇ ਉਹ ਤੰਦਰੁਸਤ ਨਹੀਂ ਰਹਿੰਦੇ, ਜ਼ਿਆਦਾ ਦੇਰ ਤੱਕ ਕੰਪਿਊਟਰ ਉੱਤੇ ਕੰਮ ਕਰਨ ਨਾਲ ਅੱਖਾਂ 'ਤੇ ਵੀ ਮਾੜਾ ਪ੍ਰਭਾਵ ਪੈਂਦਾ ਹੈ।



66. 'ਮਦਦ' ਸ਼ਬਦ ਦਾ ਸਮਾਨਾਰਥਕ ਸ਼ਬਦ ਚੁਣੋ :
- (A) ਵਿਰੋਧ (B) ਹਮਾਇਤ (C) ਭਿਲਾਈ (D) ਕਲਿਆਣੀ
67. 'ਉਹ' ਸ਼ਬਦ ਦਾ ਬਹੁਵਚਨ ਦੱਸੋ :
- (A) ਅਸੀਂ (B) ਤੁਸੀਂ (C) ਤੁਹਾਡਾ (D) ਉਹਨਾਂ
68. 'ਅਗੋਤਰ' ਲੱਗੇ ਸ਼ਬਦਾਂ ਦਾ ਸਹੀ ਜੁੱਟ ਚੁਣੋ :
- (A) ਅਸੁੱਭ, ਅਖ਼ਬਾਰ (B) ਦੁਰਵਰਤੋਂ, ਸੁੰਦਰਤਾ
(C) ਤੰਦਰੁਸਤ, ਨਿਮਰਤਾ (D) ਦੁਰਵਰਤੋਂ, ਅਸੁੱਭ
69. 'ਧੋਖਾ ਹੋਣ 'ਤੇ ਸ਼ਿਕਾਇਤ ਕਰਨ ਵਿੱਚ ਸੰਗ ਨਹੀਂ ਕਰਨੀ ਚਾਹੀਦੀ।' ਉਪਰੋਕਤ ਵਾਕ ਵਿੱਚ ਆਏ ਬਹੁਅਰਥਕ ਸ਼ਬਦ 'ਸੰਗ' ਦਾ ਸਹੀ ਅਰਥ ਹੈ :
- (A) ਸਾਥ (B) ਮਿਲਾਪ (C) ਸਰਮ (D) ਪੱਥਰ
70. 'ਨਕਲੀ' ਸ਼ਬਦ ਦਾ ਢੁੱਕਵਾਂ ਵਿਰੋਧੀ ਸ਼ਬਦ ਚੁਣੋ :
- (A) ਨਸਲੀ (B) ਖੋਟਾ (C) ਅਸਲੀ (D) ਪੁਰਾਣਾ
71. ਧੰਨ ਭਾਗ!, ਜੀ ਆਇਆਂ ਨੂੰ!, ਆਓ ਜੀ! ਉਪਰੋਕਤ ਸ਼ਬਦ ਕਿਹੜੇ ਵਿਸਮਕ ਦੀ ਉਦਾਹਰਨ ਹਨ?
- (A) ਇੱਛਾ-ਵਾਚਕ ਵਿਸਮਕ (B) ਸੂਚਨਾ-ਵਾਚਕ ਵਿਸਮਕ
(C) ਸਤਿਕਾਰ-ਵਾਚਕ ਵਿਸਮਕ (D) ਅਸੀਸ-ਵਾਚਕ ਵਿਸਮਕ
72. ਬਾਲ-ਮਨੋਵਿਗਿਆਨ ਦੇ ਸਿਧਾਂਤ ਦੇ ਅਨੁਰੂਪ ਵਾਚਨ ਸਿੱਖਿਆ ਦੀ ਵਿਧੀ ਹੈ :
- (A) ਸੰਸਲੇਸ਼ਣਾਤਮਿਕ ਵਿਧੀ (B) ਸਵਰ ਵਿਧੀ
(C) ਅਨੁਕਰਣ ਵਿਧੀ (D) ਵਿਸ਼ਲੇਸ਼ਣਾਤਮਿਕ ਵਿਧੀ





73. ਭਾਸ਼ਾ ਦੀ ਵੱਡੀ ਤੋਂ ਵੱਡੀ ਵਿਆਕਰਨਿਕ ਇਕਾਈ ਹੁੰਦੀ ਹੈ :
 (A) ਧੁਨੀ (B) ਵਾਕ (C) ਸ਼ਬਦ (D) ਸੁਰ
74. “ਜਿਹੜਾ ਸ਼ਬਦ ਨਾਂਵ ਸ਼ਬਦ ਦੀ ਥਾਂ ਵਰਤਿਆ ਜਾਵੇ ਤੇ ਯੋਜਕਾਂ ਵਾਂਗ ਦੋ ਵਾਕਾਂ ਨੂੰ ਆਪਸ ਵਿੱਚ ਜੋੜੇ” ਉਸ ਨੂੰ ਕੀ ਕਿਹਾ ਜਾਂਦਾ ਹੈ ?
 (A) ਪ੍ਰਸ਼ਨਵਾਚਕ ਪੜਨਾਂਵ (B) ਪੁਰਖਵਾਚਕ ਪੜਨਾਂਵ
 (C) ਨਿੱਜਵਾਚਕ ਪੜਨਾਂਵ (D) ਸੰਬੰਧਵਾਚਕ ਪੜਨਾਂਵ
75. ਭਾਸ਼ਾ ਗ੍ਰਹਿਣ ਕੋਸ਼ਲ ਦਾ ਸਹੀ ਜੁੱਟ ਹੈ :
 (A) ਸੁਣਨ ਕੋਸ਼ਲ, ਲਿਖਣ ਕੋਸ਼ਲ (B) ਸੁਣਨ ਕੋਸ਼ਲ, ਵਾਚਨ ਕੋਸ਼ਲ
 (C) ਲਿਖਣ ਕੋਸ਼ਲ, ਵਾਚਨ ਕੋਸ਼ਲ (D) ਗੱਲਬਾਤ ਕੋਸ਼ਲ, ਲਿਖਣ ਕੋਸ਼ਲ
76. ਰਾਵੀ ਤੇ ਬਿਆਸ ਦਰਿਆਵਾਂ ਦੇ ਵਿਚਕਾਰਲੇ ਇਲਾਕੇ ਵਿੱਚ ਬੋਲੀ ਜਾਣ ਵਾਲੀ ਉਪਭਾਸ਼ਾ ਹੈ :
 (A) ਪੁਆਧੀ (B) ਮਾਝੀ (C) ਡੋਗਰੀ (D) ਦੁਆਬੀ
77. ਚੰਗੇ ਮੁਲਾਂਕਣ ਦਾ ਗੁਣ ਹੈ :
 (A) ਪ੍ਰਮਾਣਿਕਤਾ (B) ਕਠੋਰਤਾ
 (C) ਵਿਸਵਾਸਯੋਗਤਾ (D) ਗੈਰ-ਉਪਯੋਗੀ



ਹੇਠ ਲਿਖੇ ਕਾਵਿ-ਟੋਟੇ ਨੂੰ ਪੜ੍ਹ ਕੇ, ਸਵਾਲ ਨੰਬਰ 78 ਤੋਂ 82 ਤੱਕ ਦੇ ਉੱਤਰ ਦਿਉ :





ਬਾਬਲ ਵਿਦਾ ਕਰੋਂਦੜਿਆ, ਮੈਨੂੰ ਰੱਖ ਲੈ ਅੱਜ ਦੀ ਰਾਤ ਵੇ।
 ਕਿਮੋਂ ਰੱਖਾਂ ਧੀਏ ਮੇਰੀਏ, ਮੈਂ ਤਾਂ ਸੱਜਣ ਮੰਗਾ ਲੈ ਆਪ ਨੀ।
 ਸੱਜਣਾਂ ਨੂੰ ਦੇ ਦਿਉ ਛੁੱਟੀਆਂ, ਮੇਰੇ ਕੰਤ ਨੂੰ ਰੱਖ ਲਉ ਰਾਤ ਨੀ।
 ਇਹਨਾਂ ਸੱਜਣਾਂ ਨੂੰ ਦੇ ਦਿਉ ਰੋਟੀਆਂ, ਇਹਨਾਂ ਜਾਨੀਆਂ ਨੂੰ ਦੇ ਦੇ ਦਾਲ ਵੇ।
 ਬਾਬਲ ਵਿਦਾ ਕਰੋਂਦੜਿਆ, ਮੈਨੂੰ ਰੱਖ ਲੈ ਅੱਜ ਦੀ ਰਾਤ ਵੇ।



78. ਉਪਰੋਕਤ ਸਤਰਾਂ ਲੋਕਗੀਤ ਦੀ ਕਿਸ ਵੰਨਗੀ ਦੀਆਂ ਹਨ ?
 (A) ਸੁਹਾਗ (B) ਲੋਰੀ (C) ਅਲਾਹੁਈਆਂ (D) ਸਿੱਠਣੀਆਂ
79. ਇਸ ਲੋਕਗੀਤ ਦਾ ਕਾਵਿਕ ਲੱਛਣ ਹੈ :
 (A) ਕਵਿਸ਼ਰੀ (B) ਚਾਅ (C) ਲੈਅ (D) ਠੱਠਾ
80. ਉਪਰੋਕਤ ਸਤਰਾਂ ਕਿਸ ਪ੍ਰਸੰਗ ਵਿੱਚ ਉਚਰਿਤ ਹਨ ?
 (A) ਜਨਮ (B) ਵਿਆਹ (C) ਮੌਤ (D) ਸੇਕੇ 'ਤੇ
81. ਉਪਰੋਕਤ ਸਤਰਾਂ ਵਿੱਚ ਕਿਹੜੇ ਰਸ ਦੀ ਪ੍ਰਧਾਨਤਾ ਹੈ ?
 (A) ਹਾਸ (B) ਸ਼ਿੰਗਾਰ (C) ਸ਼ਾਂਤ (D) ਕਰੁਣਾ





82. ਉਪਰੋਕਤ ਸਤਰਾਂ ਵਿੱਚ ਕਿਸ ਸ਼ੈਲੀ ਦੀ ਪ੍ਰਧਾਨਤਾ ਹੈ ?
 (A) ਸੰਬੋਧਨੀ (B) ਡਾਇਰੀ (C) ਸੰਭਾਸ਼ਣ (D) ਅਭਿਨੈ
83. ਨਾਟਕ ਸਿੱਖਿਆ ਦੀ ਰੰਗਮੰਚ ਉੱਤੇ ਅਭਿਨੈ ਵਿਧੀ ਲਈ ਸਾਰਥਕ ਕਥਨ ਹੈ : 
 (A) ਨਾਟਕ ਸਿੱਖਿਆ ਦੀ ਇਹ ਆਦਰਸ਼ ਵਿਧੀ ਹੈ।
 (B) ਇਸ ਵਿਧੀ 'ਤੇ ਸਮਾਂ ਬਹੁਤ ਘੱਟ ਲੱਗਦਾ ਹੈ।
 (C) ਇਸ ਵਿਧੀ ਦੀ ਵਰਤੋਂ ਨਾਲ ਦੂਜੇ ਵਿਸ਼ਿਆਂ ਲਈ ਸਮੇਂ ਦੀ ਘਾਟ ਨਹੀਂ ਰਹਿੰਦੀ।
 (D) ਇਸ ਵਿਧੀ ਲਈ ਅਭਿਆਸ ਦੀ ਲੋੜ ਨਹੀਂ ਹੁੰਦੀ।
84. ਭਾਵਵਾਚਕ ਨਾਂਵ ਚੁਣੋ :
 (A) ਮੇਲ (B) ਕੱਪੜਾ (C) ਉਦਾਸੀ (D) ਸਭਾ
85. ਮੌਖਿਕ ਵਰਨਣ, ਪੈਰਾ ਸਾਰ, ਭਾਸ਼ਣ, ਚਿੱਤਰ ਵਰਨਣ, ਨਾਟਕ ਖੇਡਣਾ, ਕਵਿਤਾ ਪਾਠ, ਪ੍ਰਸ਼ਨ-
 ਉੱਤਰ, ਮੌਖਿਕ ਪ੍ਰਗਟਾਅ ਵਿਧੀਆਂ ਕਿਹੜੇ ਪੱਧਰ ਲਈ ਸਹੀ ਹਨ? 
 (A) ਪ੍ਰਾਇਮਰੀ ਪੱਧਰ (B) ਪ੍ਰੀ-ਪ੍ਰਾਇਮਰੀ ਪੱਧਰ
 (C) ਮਿਡਲ ਪੱਧਰ (D) ਕਾਲਜ ਪੱਧਰ
86. ਪੰਜਾਬੀ ਦੇ ਡੱਕਵੇਂ ਵਿਅੰਜਨਾਂ ਦਾ ਕਿਹੜਾ ਜੁੱਟ ਸਹੀ ਹੈ :
 (A) ਗ, ਡ (B) ਲ, ਚ (C) ਕ, ਤ (D) ਨ, ਸ
87. ਪ੍ਰਕਾਰਵਾਚਕ ਕਿਰਿਆ ਵਿਸ਼ੇਸ਼ਣ ਹੁੰਦਾ ਹੈ :
 (A) ਜਿਸ ਤੋਂ ਕਿਸੇ ਕੰਮ ਦੇ ਕਰਨ ਦੇ ਢੰਗ (ਤਰੀਕੇ) ਦਾ ਪਤਾ ਲੱਗੇ।
 (B) ਜਿਸ ਤੋਂ ਕਿਰਿਆ ਦੀ ਗਿਣਤੀ ਬਾਰੇ ਪਤਾ ਲੱਗੇ।
 (C) ਜਿਸ ਤੋਂ ਹੋਣ ਵਾਲੇ ਕਾਰਜ ਦੇ ਬਾਰੇ ਗਿਆਨ ਮਿਲੇ।
 (D) ਜਿਸ ਤੋਂ ਕਿਰਿਆ ਦੇ ਸਥਾਨ ਬਾਰੇ ਜਾਣਕਾਰੀ ਮਿਲੇ।
88. ਇਤਿਹਾਸਕ, ਵਰਣਾਤਮਿਕ ਕਵਿਤਾ ਜਾਂ ਮਹਾਂਕਾਵਿ ਦੇ ਕਿਸੇ ਖੰਡ ਨੂੰ ਪੜ੍ਹਾਉਣ ਲਈ ਕਵਿਤਾ
 ਸਿੱਖਿਆ ਦੀ ਕਿਹੜੀ ਵਿਧੀ ਵਧੇਰੇ ਕਾਰਗਰ ਸਿੱਧ ਹੋ ਸਕਦੀ ਹੈ ? 
 (A) ਤੁਲਨਾਤਮਿਕ ਵਿਧੀ (B) ਕਥਾ ਵਿਧੀ
 (C) ਪ੍ਰਸ਼ਨ-ਉੱਤਰ ਵਿਧੀ (D) ਵਿਆਸ ਵਿਧੀ
89. ਵਾਂਢੇ, ਸਲੂਣਾ, ਗਾੜੀ ਆਦਿ ਸ਼ਬਦ ਸੰਬੰਧਿਤ ਹਨ :
 (A) ਮਾਝੀ ਉਪਭਾਸ਼ਾ ਨਾਲ (B) ਪੁਆਧੀ ਉਪਭਾਸ਼ਾ ਨਾਲ
 (C) ਦੁਆਬੀ ਉਪਭਾਸ਼ਾ ਨਾਲ (D) ਮਲਵਈ ਉਪਭਾਸ਼ਾ ਨਾਲ
90. ਭਾਸ਼ਾ ਸਿੱਖਿਆ ਵਿੱਚ ਕੇਵਲ ਦੇਖਣ ਸਹਾਇਕ ਸਾਧਨ ਹੈ :
 (A) ਚਾਕ ਬੋਰਡ (B) ਰੇਡੀਉ (C) ਟੇਪ ਰਿਕਾਰਡ (D) ਗ੍ਰਾਮੋਫੋਨ



ખંડ – III
ભાષા – II
ગુજરાતી (ગુજરાતી)

આ ખંડમાં કુલ 30 પ્રશ્નો છે.
દરેક પ્રશ્નનો ઉત્તર આપવો ફરજિયાત છે.

61. સર્જનાત્મક લેખન વખતે વર્ગમાં શિક્ષકે સૌપ્રથમ શું કરવું જોઈએ ? 
- (A) વર્ગમાં બેસી રહેવું જોઈએ.
(B) કાળા પાટિયા પર લખવું જોઈએ.
(C) હોશિયાર વિદ્યાર્થીની પસંદગી કરવી જોઈએ.
(D) લેખનકાર્ય માટેનું વર્ગમાં વાતાવરણ નિર્માણ કરવું જોઈએ.
62. 'લક્ષાધિપતિ' શબ્દની સંધિનો સાચો વિગ્રહ નીચેનામાંથી કયો છે ?
- (A) લક્ષા + અધિપતિ (B) લક્ષ + અધિપતિ
(C) લક્ષ્ય + અધિપતિ (D) લક્ષ્ય: + અધિપતિ
63. ગેય કાવ્યો અને અભિનય ગીતો શીખવવા માટે કઈ પદ્ધતિ સૌથી ઉત્તમ છે ? 
- (A) નાટયીકરણ પદ્ધતિ (B) તુલના પદ્ધતિ
(C) અર્થબોધ પદ્ધતિ (D) ગીત-અભિનય પદ્ધતિ
64. જે સમાસમાં પૂર્વપદ અને ઉત્તરપદ વિભક્તિના પ્રત્યયથી જોડાય તેને કયો સમાસ કહેવાય ?
- (A) દ્વન્દ્વ સમાસ (B) દ્વિગુ સમાસ
(C) તત્પુરુષ સમાસ (D) મધ્યમપદલોપી સમાસ
65. નીચેના હેતુઓમાંથી કયો સામાન્ય હેતુ છે ?
- (A) વિદ્યાર્થી શ્રવણ દ્વારા અર્થ ગ્રહણ કરે.
(B) વિદ્યાર્થી પોતાના શબ્દોમાં વર્ણન કરે.
(C) વિદ્યાર્થી પૂર્વજ્ઞાનના આધારે વિષયાભિમુખ થાય.
(D) વિદ્યાર્થી પોતાના વિચારો રજૂ કરે.
66. 'કર્ણ' શબ્દ કેવો છે ?
- (A) તદ્ભવ (B) તત્સમ (C) દેશ્ય (D) ગામડિયો
67. નીચેનામાંથી કયું આંતરિક લક્ષણ આદર્શ પાઠ્યપુસ્તકનું છે ? 
- (A) આકર્ષક મુખપૃષ્ઠ (B) કાગળ
(C) વિષયવસ્તુ (D) અક્ષરો



68. 'હટાણું' તળપદા શબ્દનું શિષ્ટરૂપ કયું છે ?
 (A) ખરીદી (B) સંખ્યાકાળ (C) વસાણું (D) વગોવણી
69. વિદ્યાર્થીની લેખિત અભિવ્યક્તિની ચકાસણી કરવા માટે કેવા પ્રકારના પ્રશ્નોભાષાના વિષયમાં ઉપયોગી થઈ શકે ?
 (A) ટૂંક જવાબી પ્રશ્નો (B) વસ્તુનિષ્ઠ પ્રશ્નો
 (C) નિબંધાત્મક પ્રશ્નો (D) ખાલી જગ્યા





આપેલાં ગદ્યાંશના આધારે પ્રશ્ન ક્રમાંક 70 થી 72 ના ઉત્તર લખો.



જીવનવ્યવહાર ચલાવવા માટેનો શારીરિક મહેનત કરવી પડે છે, શ્રમ પડે એવાં ઉત્પાદક કામો કરવાં પડે છે. આપણને મહેનત પ્રત્યે તો એક પ્રકારનો કંટાળો આવ્યો છે. આપણે મહેનતના કામને 'કુલી' નું કામ, મૂજરનું કામ, હલકું કામ એમ કહીને ઉતારી પાડ્યું છે, પરંતુ એ કામને અભણ શ્રમજીવી જ કરે છે, અને ખાવા માટે, અનાજ માટે, પહેરવા માટે કપડાં અને રહેવા માટે મકાન બનાવી આપે છે. એના વગર જીવન એક ડગલું પણ ચાલી શકવાનું નથી. એટલા માટે રવિશંકર મહારાજે કામ વિનાની બુદ્ધિને એકડા વિનાનાં મીંડા જેવી ગણાવી છે.

70. 'શારીરિક' શબ્દમાં વપરાયેલ પ્રત્યય ઓળખાવો.
 (A) ક (B) ઈક (C) આ (D) રીક
71. આપણે શ્રમ પડે એવા ઉત્પાદક કાર્યો શા માટે કરવા પડે ?
 (A) જીવનવ્યવહાર ચલાવવા માટે (B) મકાન બનાવવા માટે
 (C) ખાવા માટે (D) સારા સારા કપડાં પહેરવા માટે
72. 'કામ વિનાની બુદ્ધિને એકડા વિનાનાં મીંડાં જેવી' કયા એક સમાજસુધારકે ગણાવી છે ?
 (A) બબલભાઈ મહેતા (B) સચ્ચિદાનંદ મહારાજ
 (C) રવિશંકર મહારાજ (D) પ્રમુખ સ્વામી મહારાજ
73. નીચે આપેલા વિધાનોમાંથી કયું વિધાન સાચું છે ?
 (A) શિક્ષણના ધ્યેયો એક તાસમાં સિદ્ધ કરી શકાય.
 (B) સામાન્ય હેતુઓ એક તાસમાં સિદ્ધ કરી શકાય.
 (C) વિશિષ્ટ હેતુઓ એક તાસમાં સિદ્ધ થાય છે.
 (D) ઉપરોક્તમાંથી એકપણ નહીં.
74. શિક્ષક દ્વારા વર્ગશિક્ષણ દરમિયાન જુદી-જુદી પ્રયુક્તિઓનો ઉપયોગ કરીને સતત વિદ્યાર્થીઓના વર્તનોમાં આવેલા પરિવર્તનો નું અવલોકન કરતો રહે તેને શું કહેવાય ?
 (A) સત્રાંત મૂલ્યાંકન (B) ત્રિમાસિક મૂલ્યાંકન
 (C) વાર્ષિક મૂલ્યાંકન (D) સતત મૂલ્યાંકન



75. નીચેનામાંથી માતૃભાષાના કયા કૌશલ્ય અર્થ ગ્રહણાત્મક છે ? 
- (A) લેખન અને વાચન (B) શ્રવણ અને કથન
(C) શ્રવણ અને વાચન (D) કથન અને લેખન
76. નીચેનામાંથી કયું શૈક્ષણિક સાધન એકંદરે સસ્તુ, સરળ, દૃશ્ય અને શિક્ષકનો વફાદાર મિત્ર ગણી શકાય ?
- (A) ટેલિફોન (B) કાળું પાટિયું (C) ટી.વી. (D) કમ્પ્યુટર
77. વાચનના મૂલ્યાંકન માટે ઉપયોગી સાધન કયું છે ?
- (A) રોજનીશી (B) કમમાપદંડ (C) પ્રસંગનોંધ (D) નિરીક્ષણ
78. નીચેનામાંથી કિયાનું સ્થાન કે સમય બતાવનાર વિભક્તિ કઈ છે ?
- (A) પ્રથમા (B) પંચમી (C) અષ્ટમી (D) સપ્તમી
79. નીચેના વાક્યમાં કયો શબ્દ 'સંજ્ઞા' છે ? 
મારે એક જાણીતા 'સજ્જન'ને મળવા જવાનું થયું ? 
- (A) જાણીતા (B) એક (C) મારે (D) સજ્જન
80. નીચેનામાંથી કઈ શિક્ષણ પદ્ધતિ શિક્ષણ કેન્દ્રી પદ્ધતિ છે ?
- (A) વ્યાખ્યાન પદ્ધતિ (B) સ્વાધ્યાય પદ્ધતિ
(C) જૂથચર્ચા પદ્ધતિ (D) નાટ્યીકરણ પદ્ધતિ
81. નીચેના પૈકી કયું એક વિધાન ભાષા શુદ્ધિની દ્રષ્ટિએ સાચું છે ?
- (A) રીટાએ રાતા ફૂલ લીધું. (B) શુદ્ધ ભેંસનું દૂધ પીવું જોઈએ.
(C) આપણે સાથે મળીને મેવાડને બચાવીએ. (D) તને કોઈક બોલાવી છે.
82. નીચેની જોડીમાંથી કઈ જોડ સાચી છે તે શોધો.
- (A) વર - પુલ્લિંગ (B) ઘર - પુલ્લિંગ
(C) હવા - નપુસકલિંગ (D) કંક - સ્ત્રીલિંગ
83. માતૃભાષાના શિક્ષકમાં કયો ગુણ હોવો અતિ આવશ્યક છે ?
- (A) વાકૂછટા (B) અક્કડપણું (C) નેતાગીરી (D) ગુરુતાગ્રંથિ
84. કોઈપણ વ્યક્તિ કસોટીના ઉત્તરો ચકાશે, તો પણ પરિણામ સમાન આવે તો તે કસોટીનું કયું પાસું સારું ગણાય ?
- (A) કઠિનતા (B) વિશ્વસનીયતા (C) સરળતા (D) આત્મલક્ષીતા
85. પાંચમાં ધોરણમાં ભણતો મેહુલ તોતડાઈને વાંચે છે તો તેને વાચન દોષનું કયું કારણ કહી શકાય ? 
- (A) મનોવેજ્ઞાનિક કારણ (B) શારીરિક કારણ
(C) સંવેગાત્મક કારણ (D) પરિસ્થિતિજન્ય કારણ



86. 'એણે નિર્ણય લઈ લીધો.' વાક્યનું કર્મણિ વાક્ય નીચેનામાંથી કયું છે ?
 (A) એણે નિર્ણય લેવાયો (B) એણેથી નિર્ણય લઈ લીધો
 (C) એનાથી નિર્ણય લઈ લેવાયો (D) એનાથી નિર્ણય ન લેવાયો

નીચે આપેલા પદાંશના આધારે પ્રશ્ન ક્રમાંક 87 થી 90 નાં જવાબ આપો.



શીલવંત સાધુને વારેવારે નમીએ,
 જેના બદલે નહીં વર્તમાન રે.
 ચિત્તની વૃત્તિ જેની સદાય નિરમળ,
 જેને મા'રાજ થાય મહેરબાન.
 જેને શત્રુ ને મિત્ર એકે નહીં ઉરમાં,
 જેને પરમાર્થમાં પ્રીત રે.
 મન વચન ને વાણીમાં ચાલે ને,
 રૂઢી પાળે એવી રીત.
 આઠે પોર મન મસ્ત થઈ રેવે,
 જેને જાગી ગયો તૂરિયાનો તાર રે.
 નામ ને રૂપે જેણે મિથ્યા કરી જાણ્યુંને,
 સદાય ભજનનો વ્યાપાર.
 સંગતુ કરો તો તમે એવાની કરશો ને,
 તો ઊતરશો ભવ પાર રે.



87. 'શીલવંત સાધુને વારેવારે નમીએ' પંક્તિમાં વિશેષણ કયું છે ?
 (A) સાધુને (B) વારેવારે
 (C) નમીએ (D) શીલવંત
88. 'જેને શત્રુ ને મિત્ર એકે નહીં ઉરમાં' – પંક્તિનો ભાવ શો છે ?
 (A) જીવનથી નિર્લેપ બનવાનો ભાવ (B) બધા મિત્રો હોવાનો ભાવ
 (C) બધા દુશ્મનો હોવાનો ભાવ (D) શત્રુને મિત્ર બનાવવાનો ભાવ
89. 'શીલવંત' શબ્દનો શબ્દાર્થ શું થાય ?
 (A) નાશવંત (B) ચારિત્ર્યવાન (C) શરમાળ (D) લજપ્તશીલ
90. 'સંગતુ કરો તો તમે એવાની કરશો ને' – કાવ્ય પંક્તિમાં સર્વનામ પદ કયું છે ?
 (A) સંગતુ (B) તો (C) તમે (D) ને





SECTION – IV/ खण्ड – IV
MATHEMATICS/ गणित

There are **30** questions in all in this Section.

All questions are compulsory.

इस खण्ड में कुल **30** प्रश्न हैं ।

सभी प्रश्न अनिवार्य हैं ।



91. The quality of a test by which a significant difference can be made between brilliant, weak and backward students is called
- (A) Validity
(B) Discrimination
(C) Reliability
(D) Clearness



एक परीक्षण का वह गुण जिसके द्वारा मेधावी, कमजोर तथा पिछड़े हुए विद्यार्थियों के बीच काफी सीमा तक भेद किया जा सके, कहलाता है

- (A) वैधता
(B) विभेदकारिता
(C) विश्वसनीयता
(D) स्पष्टता

92. The average of the cubes of the first five natural numbers is

- (A) 40 (B) 64
(C) 45 (D) 50

प्रथम पाँच प्राकृतिक संख्याओं के घनों का औसत है

- (A) 40 (B) 64
(C) 45 (D) 50

93. If an angle is twice its complementary angle, then the value of that angle will be

- (A) 35° (B) 45°
(C) 60° (D) 90°

यदि एक कोण अपने पूरक कोण का दुगुना हो, तो उस कोण का मान होगा

- (A) 35° (B) 45°
(C) 60° (D) 90°



94. The value of $\frac{1}{20} + \frac{1}{30} + \frac{1}{42} + \frac{1}{56}$ is

- (A) 0.152 (B) 1.125 (C) 0.125 (D) 0.120

$\frac{1}{20} + \frac{1}{30} + \frac{1}{42} + \frac{1}{56}$ का मान है

- (A) 0.152 (B) 1.125 (C) 0.125 (D) 0.120

95. The system of presenting data in a systematic form in columns and rows is called

- (A) Tabulation (B) Mean
(C) Bar diagram (D) Median



आँकड़ों को स्तम्भों और पंक्तियों में क्रमबद्ध रूप में प्रस्तुत करने की व्यवस्था को कहते हैं

- (A) सारणीयन (B) मध्यमान
(C) दण्ड आरेख (D) माध्यिका

96. The average of four consecutive even numbers is 23. The largest number among them is

- (A) 26 (B) 24
(C) 20 (D) 18

चार क्रमागत सम संख्याओं का औसत 23 है, इनमें सबसे बड़ी संख्या है

- (A) 26 (B) 24
(C) 20 (D) 18



97. By which of the following tests, the learning difficulties and weaknesses of students in a particular subject can be detected ?

- (A) Diagnostic test
(B) Achievement test
(C) Mental ability test
(D) Intelligence Quotient test



निम्न में से किस परीक्षण से विद्यार्थियों की विशिष्ट विषय विशेष की अधिगम कठिनाइयों तथा कमजोरियों का पता लगाया जा सकता है ?

- (A) निदानात्मक परीक्षण
(B) उपलब्धि परीक्षण
(C) मानसिक क्षमता परीक्षण
(D) बुद्धि लब्धि परीक्षण



98. In the given figure, the value of $\angle AOD$ is

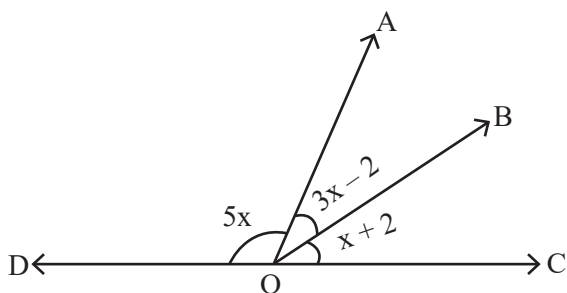

- (A) 60° (B) 90°
(C) 100° (D) 20°

दिये गये चित्र में $\angle AOD$ का मान है

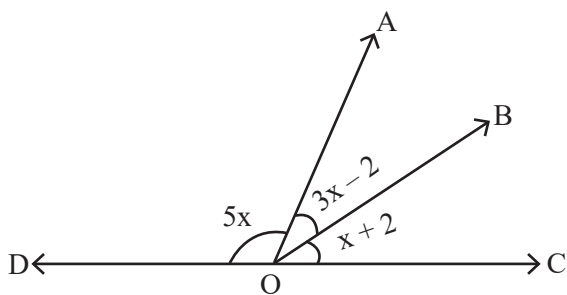

- (A) 60° (B) 90°
(C) 100° (D) 20°



99. In mid-day meal, at the rate of 150 gm wheat and 100 gm rice per child per day, the total quantity of wheat and rice for 30 days for 60 children is

- (A) 450 kg (B) 180 kg (C) 270 kg (D) 400 kg

मध्याह्न भोजन में प्रति दिन प्रति बालक 150 ग्राम गेहूँ तथा 100 ग्राम चावल के हिसाब से 60 बच्चों के लिए 30 दिन के लिए गेहूँ व चावल की कुल मात्रा है

- (A) 450 किग्रा (B) 180 किग्रा (C) 270 किग्रा (D) 400 किग्रा

100. 'Param mitra ank' of 5 is

- (A) 3 (B) 4
(C) 5 (D) 10

5 का 'परम मित्र अंक' है

- (A) 3 (B) 4
(C) 5 (D) 10



101. Which fraction among $\frac{13}{15}$, $\frac{15}{17}$, $\frac{17}{19}$ and $\frac{19}{21}$ is the largest fraction ?

- (A) $\frac{19}{21}$ (B) $\frac{13}{15}$
 (C) $\frac{17}{19}$ (D) $\frac{15}{17}$

$\frac{13}{15}$, $\frac{15}{17}$, $\frac{17}{19}$ तथा $\frac{19}{21}$ में से कौन-सी भिन्न सबसे बड़ी भिन्न है ?



- (A) $\frac{19}{21}$ (B) $\frac{13}{15}$
 (C) $\frac{17}{19}$ (D) $\frac{15}{17}$

102. In how many years, a sum will triple itself at the rate of 10% simple interest per annum ?

- (A) 20 years (B) 15 years
 (C) 10 years (D) 25 years



10% वार्षिक साधारण ब्याज की दर से कोई धन कितने वर्षों में तीन गुना हो जाएगा ?

- (A) 20 वर्ष (B) 15 वर्ष
 (C) 10 वर्ष (D) 25 वर्ष

103. If the cost of four dozen pens is ₹ 120, then how many pens can be purchased for ₹ 35 ?

- (A) 10 (B) 12 (C) 24 (D) 14

यदि चार दर्जन पेन का मूल्य ₹ 120 है, तो ₹ 35 में कितने पेन खरीदे जा सकते हैं ?

- (A) 10 (B) 12 (C) 24 (D) 14

104. In which of the following mathematics teaching methods, the 'Principle of learning by doing' was given importance ?

- (A) Demonstration method (B) Lecture method
 (C) Laboratory method (D) Heuristic method

निम्न में से किस गणित शिक्षण विधि में 'करके सीखने के सिद्धान्त' को महत्व दिया गया ?



- (A) प्रदर्शन विधि (B) व्याख्यान विधि
 (C) प्रयोगशाला विधि (D) ह्यूरिस्टिक विधि



105. The length of a rectangular plot is 10 meters more than its breadth. If the cost of fencing around the plot is ₹ 1,550 at the rate of ₹ 15.50 per meter, then the length of the plot will be
- (A) 20 meters (B) 30 meters
(C) 40 meters (D) 10 meters



- एक आयताकार प्लाट की लम्बाई, उसकी चौड़ाई से 10 मीटर अधिक है। यदि प्लाट के चारों ओर बाड़ लगाने का खर्च ₹ 15.50 प्रति मीटर की दर से ₹ 1,550 हो, तो प्लाट की लम्बाई होगी
- (A) 20 मीटर (B) 30 मीटर
(C) 40 मीटर (D) 10 मीटर

106. If 12 packets of the pencil are priced at 362 rupees 76 paise, then the price of a packet of pencil is
- (A) 30 rupees 23 paise
(B) 33 rupees 30 paise
(C) 23 rupees 30 paise
(D) 13 rupees 23 paise

यदि 12 पैकेट पेंसिल का मूल्य 362 रुपये 76 पैसे हो, तो एक पैकेट पेंसिल का मूल्य है



- (A) 30 रुपये 23 पैसे
(B) 33 रुपये 30 पैसे
(C) 23 रुपये 30 पैसे
(D) 13 रुपये 23 पैसे

107. "Although Maths is not a logical branch yet it is logical language." Who gave this statement ?
- (A) Bertrand Rusell (B) Gauss
(C) Lock (D) Hogven



“यद्यपि गणित तर्कशास्त्र की एक शाखा नहीं है, फिर भी यह तर्कपूर्ण भाषा है।” यह कथन किसने दिया ?

- (A) बर्ट्रेण्ड रसेल (B) गॉस
(C) लॉक (D) हॉगवेन

108. The ratio of least common multiple and highest common factor of 16 and 36 is
- (A) 36 : 1 (B) 16 : 1 (C) 1 : 36 (D) 72 : 1

16 और 36 के लघुतम समापवर्त्य व महत्तम समापवर्तक का अनुपात है

- (A) 36 : 1 (B) 16 : 1 (C) 1 : 36 (D) 72 : 1



109. Who among the following developed micro-teaching ?
- (A) Burton (B) Crow and Crow
(C) Dwight W. Allen (D) Henry More

निम्न में से किसने सूक्ष्म-शिक्षण का विकास किया ?

- (A) बर्टन (B) क्रो व क्रो
(C) ड्वाइट डब्ल्यू. एलन (D) हेनरी मोरे

110. By selling a chair for ₹ 1,080, the shopkeeper suffers a loss of 10%. For how much should he sell this chair so that he gets 10% profit ?

- (A) ₹ 1,200 (B) ₹ 1,400
(C) ₹ 1,100 (D) ₹ 1,320



एक कुर्सी को ₹ 1,080 में बेचने पर दुकानदार को 10% हानि होती है। वह इस कुर्सी को कितने में बेचे कि उसे 10% लाभ हो ?

- (A) ₹ 1,200 (B) ₹ 1,400
(C) ₹ 1,100 (D) ₹ 1,320

111. The development of recall and recognition is done in which of the following teaching objectives ?

- (A) Analyse (B) Understanding
(C) Synthesize (D) Knowledge

प्रत्यास्मरण तथा प्रत्याभिज्ञान का विकास निम्न में से किस शिक्षण उद्देश्य में किया जाता है ?

- (A) विश्लेषण (B) बोध
(C) संश्लेषण (D) ज्ञान



112. If $\frac{3}{10}$ part of a pole is in mud, $\frac{3}{5}$ part is in water and the remaining 2 meters is above the water surface, then the length of a pole will be

- (A) 10 meters (B) 15 meters
(C) 30 meters (D) 20 meters



एक खम्भे का $\frac{3}{10}$ वाँ भाग कीचड़ में, $\frac{3}{5}$ वाँ भाग पानी में तथा शेष 2 मीटर पानी की सतह के ऊपर हो, तो खम्भे की लम्बाई होगी

- (A) 10 मीटर (B) 15 मीटर
(C) 30 मीटर (D) 20 मीटर



113. If each side of the square is reduced to one-third, then the area will be

- (A) $\frac{1}{3}$ (B) $\frac{1}{2}$
 (C) $\frac{1}{9}$ (D) $\frac{1}{6}$

यदि वर्ग की प्रत्येक भुजा एक तिहाई कम कर दी जाए, तो क्षेत्रफल हो जाएगा



- (A) $\frac{1}{3}$ (B) $\frac{1}{2}$
 (C) $\frac{1}{9}$ (D) $\frac{1}{6}$

114. What is the loss percentage when a watch is bought for ₹ 1,260 and sold for ₹ 1,197 ?

- (A) 4% (B) 5%
 (C) 7% (D) 10%

एक घड़ी को ₹ 1,260 में खरीद कर ₹ 1,197 में बेचे जाने पर हानि प्रतिशत कितना है ?



- (A) 4% (B) 5%
 (C) 7% (D) 10%

115. The numerical form of five crore fifty two lakh twenty one thousand three hundred five is

- (A) 52521305 (B) 55221305
 (C) 53052125 (D) 52152305



पाँच करोड़ बावन लाख इक्कीस हजार तीन सौ पाँच का अंकीय रूप है

- (A) 52521305 (B) 55221305
 (C) 53052125 (D) 52152305

116. For the curriculum development, which of the following should be considered as the center of education ?

- (A) School (B) Teacher
 (C) Guardian (D) Child

निम्न में से किसको शिक्षा का केन्द्र मानते हुए पाठ्यक्रम निर्माण करना चाहिए ?

- (A) विद्यालय (B) शिक्षक
 (C) अभिभावक (D) बालक



117. The sum of all prime numbers between 60 and 80 is
 (A) 291 (B) 351
 (C) 434 (D) 373

60 से 80 के बीच सभी अभाज्य संख्याओं का योग है
 (A) 291 (B) 351
 (C) 434 (D) 373

118. The evaluation process has been displayed triangularly by
 (A) I. K. Davis (B) Dr. Bloom
 (C) Skinner (D) Ross



मूल्यांकन प्रक्रिया को त्रिकोणात्मक रूप से किसके द्वारा प्रदर्शित किया गया है ?
 (A) आई. के. डेविस (B) डॉ. ब्लूम
 (C) स्किनर (D) रॉस

119. The author of the book named Lilavati is
 (A) Brahmagupta (B) Bhaskaracharya II
 (C) Roger Bacon (D) Galileo



लीलावती नामक पुस्तक के लेखक हैं
 (A) ब्रह्मगुप्त (B) भास्कराचार्य द्वितीय
 (C) रोजर बेकन (D) गैलीलियो

120. In the form of $\frac{P}{Q}$, $1.\overline{27}$ will be equal to

(A) $\frac{17}{11}$ (B) $\frac{11}{14}$
 (C) $\frac{14}{11}$ (D) $\frac{11}{12}$

$\frac{P}{Q}$ के रूप में $1.\overline{27}$ बराबर होगा



(A) $\frac{17}{11}$ (B) $\frac{11}{14}$
 (C) $\frac{14}{11}$ (D) $\frac{11}{12}$



SECTION – V/ खण्ड – V
ENVIRONMENTAL STUDIES/ पर्यावरण अध्ययन

There are **30** questions in all in this Section.

All questions are compulsory.

इस खण्ड में कुल **30** प्रश्न हैं ।

सभी प्रश्न अनिवार्य हैं ।

121. Which is not a traditional method of diverting water to fields from wells, lakes and canals ?

- (A) Pulley (B) Dhekli
(C) Rahat (D) Drip system



कुओं, झीलों एवं नहरों के जल को खेतों तक पहुँचाने का कौन-सा पारम्परिक तरीका नहीं है ?

- (A) मोट (B) ढेकली
(C) रहट (D) ड्रिप तंत्र

122. In how many directions faces of lion are present in National Symbol of Ashok's pillar ?

- (A) One (B) Two
(C) Three (D) Four

राष्ट्रीय चिह्न अशोक स्तम्भ में कितनी दिशाओं में सिंह के मुख हैं ?



- (A) एक (B) दो
(C) तीन (D) चार

123. How many decibel noise has been accepted to be the limit to tolerance in hospital areas according to International Standards ?

- (A) 65 dB (B) 90 dB
(C) 105 dB (D) 140 dB



अन्तर्राष्ट्रीय मानकों के अनुसार अस्पताल क्षेत्रों में कितने डेसीबल ध्वनी को सहनशीलता की सीमा माना गया है ?

- (A) 65 dB (B) 90 dB
(C) 105 dB (D) 140 dB



124. Which fort of Rajasthan is also known as Ajaygarh ?

- (A) Sonar fort
- (B) Kumbhalgarh fort
- (C) Mehrangarh fort
- (D) Ranthambore fort

राजस्थान के कौन-से दुर्ग को अजेयगढ़ के नाम से भी जाना जाता है ?



- (A) सोनार किला
- (B) कुंभलगढ़ दुर्ग
- (C) मेहरानगढ़ किला
- (D) रणथंभौर दुर्ग

125. Which teeth work to tear and chop the food ?

- (A) Incisor
- (B) Canine
- (C) Molar
- (D) Post molar

कौन-से दाँत भोजन को चीरने-फाड़ने के काम आते हैं ?

- (A) कृन्तक
- (B) रदनक
- (C) चर्वणक
- (D) पश्च चर्वणक

126. Which of the following is a good breed of goat ?

- (A) Murrah
- (B) Gir
- (C) Sahiwal
- (D) Jamunapari



निम्नलिखित में से कौन-सी बकरी की अच्छी नस्ल है ?

- (A) मुर्रा
- (B) गिर
- (C) साहिवाल
- (D) जमुनापरी

127. Which is the State flower of Rajasthan ?

- (A) Lotus
- (B) Palash
- (C) Rohida
- (D) Amaltash

राजस्थान का राज्य पुष्प कौन-सा है ?



- (A) कमल
- (B) पलाश
- (C) रोहिड़ा
- (D) अमलतास



128. Following traffic sign indicates :



- (A) Narrow bridge ahead (B) Narrow road ahead
(C) Wider road ahead (D) Dangerous deep ahead

नीचे दिया गया यातायात का संकेत इंगित करता है :



- (A) आगे संकरा पुल है (B) आगे संकरा रास्ता है
(C) आगे चौड़ा रास्ता है (D) आगे खतरनाक गहराई है

129. Which objective is not about organising co-curricular activities ?



- (A) Maintaining both physical and mental health
(B) To gain knowledge of virtues to be developed in children
(C) Introductory information of required equipment and tools
(D) To criterion educational program and teaching methods



कौन-सा उद्देश्य पाठ्य-सहगामी क्रियाओं के आयोजन का नहीं है ?

- (A) शारीरिक एवं मानसिक स्वस्थता दोनों को बनाए रखना
(B) बालकों में विकसित होने वाले सद्गुणों का ज्ञान प्राप्त करना
(C) आवश्यक उपकरणों तथा साधनों की परिचयात्मक जानकारी
(D) शैक्षिक कार्यक्रम और शिक्षण विधियों को कसौटी पर कसना



130. Full form of ENVIS is
- (A) Environmental Information System
 - (B) Environmental Impact Assessment
 - (C) Environment Protection Agency
 - (D) Environment Protection Council



ई.एन.वी.आई.एस. का पूर्ण रूप है

- (A) पर्यावरणीय सूचना प्रणाली
- (B) पर्यावरणीय प्रभाव आकलन
- (C) पर्यावरण संरक्षण एजेंसी
- (D) पर्यावरण संरक्षण काउंसिल

131. Which alkaloid is not found in the opium ?



- (A) Morphine
- (B) Codeine
- (C) Somniferine
- (D) Caffeine

अफीम में कौन-सा ऐल्केलॉइड नहीं पाया जाता है ?

- (A) मॉर्फिन
- (B) कोडीन
- (C) सोमनिफेरिन
- (D) कैफीन

132. Wild cock is the main wild animal of which Wildlife Sanctuary ?

- (A) Sariska – Alwar
- (B) Mount Abu – Sirohi
- (C) Talchhapper – Churu
- (D) Kailadevi – Karauli

जंगली मुर्गे कौन-से वन्यजीव अभयारण्य का प्रमुख जंगली जीव है ?



- (A) सरिस्का – अलवर
- (B) माउण्ट आबू – सिरौही
- (C) तालछापर – चूरु
- (D) कैलादेवी – करौली



133. Which of the following tools is the best use in ICT for visually impaired students ?
- (A) Text to speech
 - (B) Projection Screen
 - (C) Social Networking
 - (D) Video conferencing



निम्नलिखित में से कौन-सा उपकरण दृष्टिबाधित छात्रों के लिए ICT में सबसे अच्छा उपयोग है ?

- (A) टेक्स्ट टू स्पीच
- (B) प्रोजेक्शन स्क्रीन
- (C) सोशल नेटवर्किंग
- (D) वीडियो कॉन्फरेंसिंग

134. Select the festival from the following, which is celebrated on new moon of the Kartika month.



- (A) Holi
- (B) Diwali
- (C) Dussehra
- (D) Raksha Bandhan

निम्नलिखित में से उस त्यौहार को चुनिए, जो कार्तिक मास की अमावस्या को मनाया जाता है ।

- (A) होली
- (B) दिवाली
- (C) दशहरा
- (D) रक्षाबंधन

135. Which of the following material is most important to be carried by a mountaineer ?

- (A) Sleeping bag
- (B) Oxygen kit
- (C) Blanket
- (D) Torch

निम्नलिखित में से कौन-सी सामग्री एक पर्वतारोही द्वारा ले जाना सबसे महत्वपूर्ण है ?



- (A) स्लीपिंग बैग
- (B) ऑक्सीजन किट
- (C) कंबल
- (D) टॉर्च



136. Which chemist's philosophy became famous by the name of 'Nihilism' ?

- (A) Neils Bore
- (B) Dmitri Mendeleev
- (C) Acharya Prafull Chand Ray
- (D) Nagarjuna



किस रसायनशास्त्री का दर्शन 'शून्यवाद' के नाम से प्रसिद्ध हुआ ?

- (A) नील्स बोर
- (B) दिमित्र मेंडेलीव
- (C) आचार्य प्रफुल्ल चंद रे
- (D) नागार्जुन

137. When did Bachendri Pal set foot on the peak of Mount Everest ?

- (A) 23 May, 1984
- (B) 25 May, 1984
- (C) 23 May, 1989
- (D) 25 May, 1989



बछेन्द्री पाल ने माउण्ट एवरेस्ट की चोटी पर कदम कब रखा था ?

- (A) 23 मई, 1984
- (B) 25 मई, 1984
- (C) 23 मई, 1989
- (D) 25 मई, 1989

138. How will you be related to your mother's brother's mother ?

- (A) Mami
- (B) Nani
- (C) Sister
- (D) Mausi



आपकी माताजी के भाई की माँ से आपका क्या रिश्ता होगा ?

- (A) मामी
- (B) नानी
- (C) बहन
- (D) मौसी



139. Disease caused by the deficiency of Vitamin – D is
- (A) Night blindness (B) Beri-Beri
(C) Scurvy (D) Rickets



विटामिन – D की कमी से होने वाला रोग है

- (A) रतौंधी (B) बेरी-बेरी
(C) स्कर्वी (D) रिकेट्स

140. Who named the ‘technology-ecosystem’ of third sub-complex to create artificial environment ?

- (A) Odum (B) Tansley
(C) Haeckel (D) Haber

कृत्रिम पर्यावरण निर्मित करने के तीसरे उपसंकुल को ‘प्रौद्योगिक-पारिस्थितिक तंत्र’ नाम किसने दिया ?

- (A) ओडम (B) टैन्सले
(C) हीकल (D) हैबर

141. Which of the following is a component of man made environment ?

- (A) Lithosphere (B) Industry
(C) Community (D) Hydrosphere



निम्नलिखित में से कौन-सा मानव निर्मित पर्यावरण का घटक है ?

- (A) स्थलमंडल (B) उद्योग
(C) समुदाय (D) जलमंडल

142. Where is the Pandupol fair held ?

- (A) Jaipur (B) Ajmer
(C) Alwar (D) Pander



पांडुपोल मेला कहाँ लगता है ?

- (A) जयपुर (B) अजमेर
(C) अलवर (D) पण्डेर



143. Which is the largest planet of our solar system ?

- (A) Uranus
- (B) Neptune
- (C) Jupiter
- (D) Saturn

हमारे सौर मण्डल का सबसे बड़ा ग्रह कौन-सा है ?



- (A) अरुण
- (B) वरुण
- (C) बृहस्पति
- (D) शनि

144. In which season Patasan (Jute) is cultivated in India ?

- (A) Winter
- (B) Summer
- (C) Rain
- (D) Spring



भारत में पटसन (जूट) की खेती कौन-सी ऋतु में की जाती है ?

- (A) सर्दी
- (B) गर्मी
- (C) वर्षा
- (D) बसंत

145. Which teaching material is used to correct the language related errors in students ?

- (A) Museum
- (B) Map
- (C) Phonograph
- (D) Line diagram

कौन-सी शिक्षण सामग्री का उपयोग छात्रों की भाषा संबंधी त्रुटि सुधार में किया जाता है ?



- (A) संग्रहालय
- (B) मानचित्र
- (C) फोनोग्राफ
- (D) रेखाचित्र



146. Match the following and choose the correct answer.



- | | |
|----------------------------------|------------------|
| (i) Viral disease | (a) Tuberculosis |
| (ii) Bacterial disease | (b) Malaria |
| (iii) Protozoan disease | (c) Kwashiorkor |
| (iv) Disease due to malnutrition | (d) Chicken pox |

- | | | | | |
|-----|------------|-------------|--------------|-------------|
| | (i) | (ii) | (iii) | (iv) |
| (A) | (a) | (d) | (c) | (b) |
| (B) | (d) | (a) | (b) | (c) |
| (C) | (c) | (b) | (a) | (d) |
| (D) | (b) | (c) | (d) | (a) |

निम्नलिखित को सुमेलित कीजिए तथा सही उत्तर का चयन कीजिए ।



- | | |
|-----------------------------------|-----------------|
| (i) वायरस जनित रोग | (a) तपेदिक |
| (ii) जीवाणु जनित रोग | (b) मलेरिया |
| (iii) प्रोटोज़ोआ जनित रोग | (c) क्वाशियोरकर |
| (iv) कुपोषण के कारण होने वाला रोग | (d) चिकन पोक्स |

- | | | | | |
|-----|------------|-------------|--------------|-------------|
| | (i) | (ii) | (iii) | (iv) |
| (A) | (a) | (d) | (c) | (b) |
| (B) | (d) | (a) | (b) | (c) |
| (C) | (c) | (b) | (a) | (d) |
| (D) | (b) | (c) | (d) | (a) |

147. It is one of the deepest and largest stepwells in India



- (A) Jhalaara of Turji
 (B) Chand Stepwell of Abhaneri
 (C) Big stepwell of Bhandaro
 (D) Stepwell of Panna Meena

यह भारत की सबसे गहरी व बड़ी बावड़ियों में से एक है

- (A) तुरजी का झालरा
 (B) आभानेरी की चाँद बावड़ी
 (C) भंडारों की बड़ी बावड़ी
 (D) पन्ना मीना की बावड़ी



148. 'Yak' animal is found in which region of India ?

- (A) Ladakh (B) Darjeeling
(C) Arunachal Pradesh (D) None of the above



भारत के कौन-से क्षेत्र में 'याक' पशु पाया जाता है ?

- (A) लद्दाख (B) दार्जिलिंग
(C) अरुणाचल प्रदेश (D) उपर्युक्त में से कोई नहीं

149. Who takes the first step on the moon after Neil Armstrong on 21 July, 1969 ?

- (A) Yuri Gagarin
(B) Ellen Shepherd
(C) Kalpana Chawla
(D) Edwin Aldrin

21 जुलाई, 1969 को नील आर्मस्ट्रॉंग के बाद चन्द्रमा पर पहला कदम रखने वाला कौन था ?



- (A) यूरी गगारिन
(B) एलन शेफर्ड
(C) कल्पना चावला
(D) एडविन एल्ड्रिन

150. Which activity is punishable under Section 112 – 183 of the 'Motor Vehicle Act' ?

- (A) An accident or fast driving
(B) Things of an unsafe manner
(C) Using horn in peace (no horn) zone
(D) Driving without a license



'मोटर वेहीकल एक्ट' के सेक्शन 112 – 183 के तहत कौन-सी गतिविधि पर दण्ड का प्रावधान है ?

- (A) गंभीर दुर्घटना या तेज ड्राइविंग
(B) वस्तुओं को असुरक्षित ले जाना
(C) शान्ति (नो हॉर्न) क्षेत्र में हॉर्न का प्रयोग
(D) बिना लाइसेंस के गाड़ी चलाना



Space For Rough Work / कच्चे कार्य के लिए स्थान



Space For Rough Work / कच्चे कार्य के लिए स्थान



Space For Rough Work / कच्चे कार्य के लिए स्थान



Space For Rough Work / कच्चे कार्य के लिए स्थान



DO NOT WRITE HERE



IMPORTANT INSTRUCTIONS / महत्वपूर्ण निर्देश
(Read carefully and comply / ध्यान से पढ़ें और पालन करें)

- In Section II (Language-I), a candidate has to attempt the questions of the language which the candidate has selected as Language-I in the Online Application Form. खण्ड II (भाषा-I) में उसी भाषा के प्रश्नों को हल करना अनिवार्य है जिस भाषा का चयन अभ्यर्थी ने भाषा-I के रूप में ऑनलाइन आवेदन पत्र में किया है।
- In Section III (Language-II), a candidate has to attempt the questions of the language which the candidate has selected as Language-II in the Online Application Form. The Language-II will be different from Language-I. खण्ड III (भाषा-II) में उसी भाषा के प्रश्नों को हल करना अनिवार्य है जिस भाषा का चयन अभ्यर्थी ने भाषा-II के रूप में ऑनलाइन आवेदन पत्र में किया है। भाषा-I से भाषा-II भिन्न होगी।
- The candidate must ensure that the Question Booklet Series Code and Shift No. has been filled correctly at the prescribed place in the OMR Answer Sheet. Your OMR Answer Sheet will be evaluated on the basis of Question Booklet Series Code and Shift No., not Question Booklet Number.** अभ्यर्थी सुनिश्चित करें कि OMR आन्सर शीट में निर्धारित स्थान पर प्रश्न-पुस्तिका सीरीज कोड एवं शिफ्ट क्रमांक सही भरा है। आपकी OMR आन्सर शीट का मूल्यांकन प्रश्न-पुस्तिका क्रमांक पर नहीं बल्कि प्रश्न-पुस्तिका सीरीज कोड एवं शिफ्ट क्रमांक के आधार पर किया जायेगा।

- Read complete instructions carefully and fill the details from Sl. No. 1 to 9 in the OMR Answer Sheet and Sl. No. 1 to 4 in the Question Booklet. If you fail to fill the details and sign as instructed, you will be personally responsible for the consequences arising during scanning of your OMR Answer Sheet. निर्देशों को पूर्ण रूप से ध्यानपूर्वक पढ़ें और क्रमांक 1 से 9 तक OMR आन्सर शीट में एवं क्रमांक 1 से 4 तक प्रश्न-पुस्तिका (बुकलेट) में विवरणों को भरें। यदि आप गलत तरीके से विवरण भरते या हस्ताक्षर करते हैं तो OMR आन्सर शीट की स्कैनिंग के फलस्वरूप होने वाले परिणामों के प्रति आप स्वयं उत्तरदायी होंगे।
- The Question Booklet comprises 96 pages having 150 questions. After being instructed to open the Question Booklet, only then the candidates will open the seal of the Question Booklet. Check whether the Question Booklet contains 150 questions starting from Page No. 3 to 90. The Shift Number required in OMR Answer Sheet will be as per admit card issued to the candidate and also mentioned on the top of the Question Booklet. प्रश्न-पुस्तिका में 96 पृष्ठ एवं 150 प्रश्न हैं। अभ्यर्थी निर्देश दिये जाने के उपरान्त ही प्रश्न-पुस्तिका की सील खोलेंगे। यह सुनिश्चित कर लें कि प्रश्न-पुस्तिका में 150 प्रश्न हैं जो कि पृष्ठ संख्या 3 से प्रारम्भ होकर 90 तक हैं। OMR आन्सर शीट पर शिफ्ट नम्बर अभ्यर्थी को जारी किये गये प्रवेश-पत्र के अनुसार अंकित करना है एवं जो प्रश्न-पुस्तिका के ऊपरी भाग पर भी अंकित किया हुआ है।
- All questions are of MCQ (Multiple Choice Questions) type. There is only one correct answer to each question carrying one mark. No marks will be deducted for wrong answers.** सभी प्रश्न बहुविकल्पीय प्रकार के हैं। प्रत्येक प्रश्न का एक विकल्प ही सही है। प्रत्येक प्रश्न के लिए निर्धारित अंक एक है। गलत जवाब के लिए कोई अंक काटे नहीं जायेंगे।
- There will be five options (A, B, C, D, E) for each question in the answer sheet but there will be four options A, B, C, D for each question in the question paper. Candidates have to choose the correct option from these four options and mark the corresponding circle blue/black in the answer sheet. Once darkened, changes are not permitted. Modified mark will not be accepted and the answer will be treated wrong. If a candidate does not want to answer a question, he/she should blue/black the circle of the fifth option E on the answer sheet. If none of the five options given in the answer sheet is circled blue/black, $\frac{1}{3}$ rd of the marks for such question will be deducted. If a candidate does not mark any of the five options in more than 10 percent of the total questions, he/she will be considered disqualified. उत्तर पत्रक में प्रत्येक प्रश्न के लिए पाँच विकल्प (A, B, C, D, E) होंगे किन्तु प्रश्न पत्र में प्रत्येक प्रश्न हेतु चार विकल्प A, B, C, D होंगे। अभ्यर्थियों को इन चार विकल्पों में से सही विकल्प का चयन कर उत्तर पत्रक में संबंधित गोले को नीला/काला करना है। एक बार रंगे हुए गोले को बदलने की अनुमति नहीं है। बदला हुआ निशान स्वीकार नहीं होगा तथा उत्तर गलत माना जावेगा। यदि अभ्यर्थी किसी प्रश्न का उत्तर नहीं देना चाहता है, तो उत्तर पत्रक के पाँचवें विकल्प E का गोला नीला/काला करें। यदि उत्तर पत्रक में दिये गये पाँच विकल्पों में से किसी का भी गोला नीला/काला नहीं किया जाता है, तो ऐसे प्रश्न के लिए प्रश्न अंक का $\frac{1}{3}$ भाग काटा जावेगा। यदि अभ्यर्थी कुल प्रश्नों के 10 प्रतिशत से अधिक प्रश्नों में पाँच विकल्पों में से कोई भी विकल्प अंकित नहीं करता है, तो उसे अयोग्य माना जावेगा।
- Bubble of correct answer of the question should be darkened completely as shown below : प्रश्न के सही उत्तर के गोले को नीचे दशांशे अनुसार पूरा रंगें।

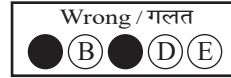
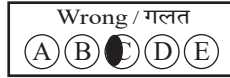
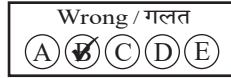
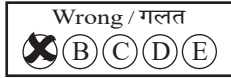

- All questions other than language questions of Sections II and III shall be bilingual.** प्रश्न-पत्र के भाषा सम्बन्धित खण्ड II एवं III के प्रश्नों के अतिरिक्त शेष सभी खण्डों के प्रश्न द्विभाषीय होंगे।
- In any event of any mistake in any question/s, candidates will not be penalized. However no corrections will be made in question/s during the examination. किसी प्रश्न में किसी त्रुटि के लिये अभ्यर्थी को किसी प्रकार का नुकसान नहीं होगा। परीक्षा की अवधि में प्रश्नों में किसी प्रकार का संशोधन नहीं करवाया जायेगा।
- Rough work, if any, may be done in the Question Booklet only in the space provided at the end of the Question Booklet. Do not tear it off from the Question Booklet. No additional paper shall be provided. किसी प्रकार के रफ कार्य हेतु प्रश्न-पुस्तिका के अन्त में जगह दी गई है। इसे प्रश्न-पुस्तिका से नहीं फाड़ें। किसी प्रकार का अतिरिक्त कागज उपलब्ध नहीं करवाया जायेगा।
- Use of Log tables, Calculator, Slide rule, Mobile phone, Pager, Digital diary, Bluetooth, Microphone or any other electronic item/instrument etc. is not allowed. Their use will result in disqualification. लॉग टेबल, कैल्क्युलेटर, स्लाइड रूल, मोबाइल फोन, पेजर, डिजिटल डायरी, ब्ल्यूटूथ, माइक्रोफोन या किसी अन्य प्रकार का इलेक्ट्रॉनिक वस्तु/उपकरण का प्रयोग वर्जित है। इनके उपयोग पर परीक्षा से अयोग्य घोषित किया जा सकता है।
- OMR Answer Sheet will be provided along with Question Booklet separately. प्रश्न-पुस्तिका के साथ OMR आन्सर शीट प्रदान की जायेगी।
- The Question Booklet will be issued to the candidates 10 minutes before the start of examination and the candidate must fill all entries in OMR Answer Sheet. The Question Booklet seal shall be opened 5 minutes before the start of examination and the candidate must fill 1 to 4 entries correctly on the Question Booklet. After opening the Question Booklet, ensure that any page/question is not missing/not printed/torn/repeated. In case, you find any defect anywhere in the Question Booklet, immediately inform the Invigilator and get it replaced within 5 minutes by the Invigilator. अभ्यर्थी को प्रश्न-पुस्तिका परीक्षा आरम्भ होने के 10 मिनट पूर्व दी जावेगी। अभ्यर्थी आवश्यक रूप से OMR आन्सर शीट में सभी प्रविष्टियों को सही प्रकार से भरें। प्रश्न-पुस्तिका की सील परीक्षा आरम्भ के 5 मिनट पूर्व खोलें तथा प्रश्न-पुस्तिका के क्रम संख्या 1 से 4 की प्रविष्टियों को सही प्रकार से भरें। प्रश्न-पुस्तिका खोलने के पश्चात् अभ्यर्थी तत्काल यह सुनिश्चित करें कि उसमें निर्धारित समस्त पृष्ठ हैं/कोई प्रश्न छूटा तो नहीं है/छपाई पूर्ण है/कागज फटा तो नहीं है या कोई पृष्ठ दुबारा जुड़ गया है। यदि प्रश्न-पुस्तिका में इस प्रकार की कोई त्रुटि पाई जाती है तो तत्काल वीक्षक को सूचित करें तथा 5 मिनट के भीतर वीक्षक से अपनी प्रश्न-पुस्तिका बदलवा लें।
- Write your Name, Exam Centre Code, Signature, Roll No., Question Booklet Series Code, Shift Number and Question Booklet Number in the space provided in the Question Booklet as well as in the OMR Answer Sheet. प्रश्न-पुस्तिका एवं OMR आन्सर शीट पर निर्धारित स्थान पर नाम, परीक्षा केन्द्र का कोड, हस्ताक्षर, रोल नं., प्रश्न-पुस्तिका सीरीज कोड, शिफ्ट क्रमांक एवं प्रश्न-पुस्तिका क्रमांक भरें।
- OMR Answer Sheet is designed for computer evaluation. If you do not follow the instructions given above and at the backside of the OMR Answer Sheet, it may make evaluation by computer difficult. Any resultant loss to the candidate on the above account shall be of the candidate only. OMR आन्सर शीट को कम्प्यूटर द्वारा मूल्यांकन के लिये बनाया गया है। यदि आप उपर्युक्त एवं OMR आन्सर शीट के पिछले पृष्ठ पर दिये गये निर्देशों का पालन नहीं करते, तो कम्प्यूटर द्वारा आपका मूल्यांकन कठिन हो जायेगा। इस कारण से अभ्यर्थी को होने वाले नुकसान की जिम्मेदारी उसकी स्वयं की होगी।
- Warning Bell will ring at 5 minutes before closer of examination and the last long bell will ring at closer of examination. No candidate should leave the examination hall before the final bell. The OMR Answer Sheet is carbonless in duplicate having perforation on the left side. Candidate should detach carefully the Original Copy from the Candidate's Copy (Duplicate) so that the Original Copy is not mutilated in any way. Candidate should handover the Original OMR Copy and Question Booklet to the Invigilator before leaving the examination hall. **Candidate can carry only the Candidate's OMR copy with him/her. Question Booklet is not allowed to be taken by the candidate.** परीक्षा समाप्ति के 5 मिनट पूर्व चेतावनी घंटी बजेगी एवं अन्तिम लम्बी घंटी परीक्षा समाप्ति पर बजेगी। कोई अभ्यर्थी अन्तिम घंटी बजने के पूर्व परीक्षा कक्ष से बाहर नहीं जा सकेगा। OMR आन्सर शीट कार्बन रहित तथा अनुलिपि सहित है उसके बायीं तरफ परफोरेशन किया हुआ है। अभ्यर्थी सावधानी से अभ्यर्थी की प्रति (अनुलिपि) से मूल प्रति को ऐसे अलग करें ताकि किसी भी तरीके से मूल प्रति को कोई हानि न पहुँचे। परीक्षा कक्ष छोड़ने के पूर्व अभ्यर्थी OMR की मूल प्रति एवं प्रश्न-पुस्तिका वीक्षक को सौंप दें। **अभ्यर्थी केवल अपनी OMR की प्रति ही अपने साथ ले जा सकेंगे। प्रश्न-पुस्तिका अभ्यर्थी अपने साथ नहीं ले जा सकेंगे।**



PAPER CODE : PL-1 (SHIFT – 1)

Question Booklet No.

Series Code :
सरीज़ कोड :

C

Write this code in OMR Answer Sheet.
इस कोड को OMR आन्सर शीट में अंकित करें।

1. Roll No./ रोल नं.				2. OMR Answer Sheet No./ ओ.एम.आर. आन्सर शीट क्रमांक			
* 3. Candidate's Name/ अभ्यर्थी का नाम				* 4. मैंने पृष्ठ भाग पर दिये गये सभी निर्देशों को पढ़ लिया है।			
Invigilators' Signature/ वीक्षकों के हस्ताक्षर				(i)		(ii)	
S. No. 1, 2, 3 and 4 are to be filled by the Candidate himself. क्रमांक 1, 2, 3 व 4 की पूर्ति स्वयं अभ्यर्थी द्वारा की जानी है।				No. of Pages in Question Booklet / प्रश्न पुस्तिका में कुल पृष्ठ : 96			

There are 150 objective multiple choice questions in this paper. This Question Booklet is made up of the following five Sections : Section – I, II, III, IV and V of 30 – 30 questions each. The candidate has to attempt all Sections. Each question is of one mark. No marks will be deducted for wrong answers. For unattempted questions kindly see Point Number 4 of important instructions given on last page.

इस प्रश्न-पत्र में कुल 150 वस्तुनिष्ठ बहुचयनात्मक प्रश्न हैं। प्रश्न-पत्र कुल पाँच खण्डों में विभाजित है तथा सभी खण्ड करना अनिवार्य है। प्रत्येक खण्ड-I, II, III, IV तथा V में 30 – 30 प्रश्न हैं तथा प्रत्येक प्रश्न 1 अंक का है। गलत उत्तर के लिये कोई अंक काटे नहीं जायेंगे। अनुत्तरित प्रश्नों के सम्बन्ध में पुस्तिका के अंतिम पृष्ठ पर दिये गये महत्वपूर्ण निर्देशों में क्रम संख्या 4 देखें।

PAPER CODE : PL-1 (SHIFT – 1)

Total Questions : 150

Time Period : 2.30 Hours

Maximum Marks : 150

Sections	Contents	No. of Questions	Question Nos.		Page Nos.	
			From	To	From	To
(I)	Child Development and Pedagogy	30	1	30	3	12
(II)	Language-I (Only One Language) As selected by the candidate as medium of instruction in the Online Application Form as Language-I from the Languages given below :	30	31	60		
	Hindi	30	31	60	13	18
	English	30	31	60	19	22
	Sanskrit	30	31	60	23	26
	Urdu	30	31	60	27	32
	Sindhi	30	31	60	33	36
	Punjabi	30	31	60	37	40
	Gujarati	30	31	60	41	44
(III)	Language-II (Only One Language) As selected by the candidate as Language-II (other than the Language-I) in the Online Application Form from the Languages given below :	30	61	90		
	Hindi	30	61	90	45	48
	English	30	61	90	49	52
	Sanskrit	30	61	90	53	56
	Urdu	30	61	90	57	60
	Sindhi	30	61	90	61	64
	Punjabi	30	61	90	65	68
	Gujarati	30	61	90	69	72
(IV)	Mathematics	30	91	120	73	80
(V)	Environmental Studies	30	121	150	81	90

Note : In Sections II and III, a candidate has to attempt the questions of Languages compulsorily, selected as Language-I and Language-II in the Online Application Form. For Hindi version of the above Table and Note refer to Page No. 2

Read the instructions in English and Hindi at Page No. 96, last page of this Question Booklet.

PL-1 C





PAPER CODE : PL-1 (SHIFT – 1)

कुल प्रश्न : 150

समयावधि : 2.30 घण्टे

पूर्णांक : 150

खण्ड	विषय-सामग्री	कुल प्रश्न संख्या	प्रश्न संख्या		पृष्ठ संख्या	
			से	तक	से	तक
(I)	बाल-विकास एवं शिक्षण विधियाँ	30	1	30	3	12
(II)	भाषा-I (केवल एक भाषा) अभ्यर्थी द्वारा चयनित अनुदेशन के माध्यम की भाषा जो निम्नलिखित भाषाओं में से भाषा-I के रूप में ऑनलाइन आवेदन पत्र में अंकित की है :	30	31	60		
	हिन्दी	30	31	60	13	18
	अंग्रेजी	30	31	60	19	22
	संस्कृत	30	31	60	23	26
	उर्दू	30	31	60	27	32
	सिंधी	30	31	60	33	36
	पंजाबी	30	31	60	37	40
	गुजराती	30	31	60	41	44
(III)	भाषा-II (केवल एक भाषा) अभ्यर्थी द्वारा ऑनलाइन आवेदन पत्र में चयनित भाषा-II जो भाषा-I से भिन्न होगी तथा जिसका चयन निम्नलिखित भाषाओं में से किया गया है :	30	61	90		
	हिन्दी	30	61	90	45	48
	अंग्रेजी	30	61	90	49	52
	संस्कृत	30	61	90	53	56
	उर्दू	30	61	90	57	60
	सिंधी	30	61	90	61	64
	पंजाबी	30	61	90	65	68
	गुजराती	30	61	90	69	72
(IV)	गणित	30	91	120	73	80
(V)	पर्यावरण अध्ययन	30	121	150	81	90

नोट : अभ्यर्थी द्वारा खण्ड-II एवं III में ऑनलाइन आवेदन पत्र में जिस भाषा का चयन भाषा-I एवं भाषा-II के रूप में किया है उसी भाषा के प्रश्न करना अनिवार्य हैं।

इस प्रश्न-पुस्तिका के अंतिम पृष्ठ संख्या 96 पर अंग्रेजी तथा हिन्दी में दिये हुए निर्देश को पढ़ें।



SECTION – I

खण्ड – I

CHILD DEVELOPMENT AND PEDAGOGY

बाल विकास एवं शिक्षण विधियाँ

There are 30 questions in all in this Section.

All questions are compulsory.

इस खण्ड में कुल 30 प्रश्न हैं ।

सभी प्रश्न अनिवार्य हैं ।

1. B.F. Skinner emphasized _____ between measurable behavior and stimuli to explain learning.
- (A) Fundamental analysis (B) Functional analysis
(C) Basic analysis (D) Language analysis



बी. एफ. स्कीनर ने अधिगम की व्याख्या करने के लिए मानवीय व्यवहार तथा उद्दीपकों के बीच _____ बल दिया है ।

- (A) आधारभूत विश्लेषण (B) कार्यात्मक विश्लेषण
(C) मूलभूत विश्लेषण (D) भाषा विश्लेषण

2. What is the formula for calculating Educational Quotient (EQ) according to Burt ?
- (A) $CA \div EA \times 100$ (B) $EA \div CA \times 100$
(C) $CA \div EA$ (D) $EA \div CA$

बर्ट के अनुसार शैक्षिक लब्धि (EQ) की गणना का सूत्र क्या है ?

- (A) $CA \div EA \times 100$ (B) $EA \div CA \times 100$
(C) $CA \div EA$ (D) $EA \div CA$

3. Which mathematical model is used to describe the relationship between heredity and environment ?

- (A) Addition (B) Subtraction
(C) Division (D) Multiplication



आनुवंशिकता और पर्यावरण के संबंध का वर्णन करने के लिए कौन-सा गणितीय मॉडल उपयोग किया जाता है ?

- (A) जोड़ (B) घटाव
(C) भाग (D) गुणा



4. What is the term for adopting someone else's behavior or personality traits as one's own ?
- (A) Sublimation
 (B) Identification
 (C) Projection
 (D) Compensation



किसी अन्य के व्यवहार या व्यक्तित्व लक्षणों को स्वयं द्वारा अपनाने को क्या कहते हैं ?

- (A) उदात्तीकरण
 (B) पहचान
 (C) प्रक्षेपण
 (D) क्षतिपूर्ति

5. What does the NCERT's document "learning outcomes at elementary stage" state about purpose of learning outcomes ?
- (A) To promote uniform teaching methods across schools
 (B) To prioritize rote memorization of concepts
 (C) To ensure that students achieve age appropriate competencies
 (D) To focus exclusively on theoretical knowledge



एन.सी.ई.आर.टी. के दस्तावेज "प्रारंभिक स्तर पर सीखने के प्रतिफल" सीखने के प्रतिफलों के उद्देश्य के बारे में क्या कहता है ?

- (A) विद्यालयों में एक समान शिक्षण विधियों को बढ़ावा देना
 (B) अवधारणाओं को रटने की प्रवृत्ति को प्राथमिकता देना
 (C) यह सुनिश्चित करना कि छात्र आयु उपयुक्त दक्षताओं को प्राप्त करें
 (D) केवल सैद्धान्तिक ज्ञान पर ध्यान केन्द्रित करना

6. What is the main difference between growth and development ?

- (A) Growth refers to quantitative changes, while development includes both quantitative and qualitative changes
 (B) Growth is related to mental development only
 (C) Development stops at maturity
 (D) Growth and development are completely unrelated

वृद्धि और विकास के बीच मुख्य अंतर क्या है ?

- (A) वृद्धि मात्रात्मक परिवर्तनों को संदर्भित करता है, जबकि विकास मात्रात्मक और गुणात्मक दोनों परिवर्तनों को शामिल करता है
 (B) वृद्धि केवल मानसिक विकास से संबंधित है
 (C) विकास परिपक्वता पर रुक जाता है
 (D) वृद्धि और विकास पूर्णतः असंबंधित है



7. Which of the following is not included in the concept of personality ?
- (A) Psychophysical system
 - (B) Dynamic organization
 - (C) Determination of unique adjustment to environment
 - (D) Static organisation



व्यक्तित्व की संकल्पना में निम्नलिखित में से कौन-सा सम्मिलित नहीं है ?

- (A) मनोशारीरिक तंत्र
- (B) गत्यात्मक संगठन
- (C) वातावरण में अपूर्व समायोजन का निर्धारण
- (D) स्थिर संगठन



8. According to Maslow's hierarchy of needs, what is at the top of the hierarchy ?

- (A) Safety needs
- (B) Physiological needs
- (C) Self-actualization
- (D) Self-esteem needs

मास्लो की आवश्यकता पदानुक्रम के अनुसार, पदानुक्रम के शीर्ष पर क्या होता है ?

- (A) सुरक्षा आवश्यकताएँ
- (B) शारीरिक आवश्यकताएँ
- (C) आत्म साक्षात्कार
- (D) आत्म-सम्मान की आवश्यकताएँ

9. Which theory emphasizes the influence of environmental contexts on private speech ?

- (A) Vygotsky's theory
- (B) Piaget's theory
- (C) Both theories equally
- (D) Neither theory



कौन-सा सिद्धान्त निजी भाषण पर पर्यावरणीय संदर्भों के प्रभाव को महत्व देता है ?

- (A) वाइगोत्स्की का सिद्धान्त
- (B) पियाजे का सिद्धान्त
- (C) दोनों सिद्धान्त समान रूप से
- (D) कोई भी सिद्धान्त नहीं



10. What is the primary feature of “Action Research” ?

- (A) It is a dynamic process
- (B) It is a theoretical process
- (C) It avoids problem solving approaches
- (D) It relies solely on self-evaluation

“क्रियात्मक अनुसंधान” की मुख्य विशेषता क्या है ?

- (A) यह एक गतिशील प्रक्रिया है
- (B) यह एक सैद्धान्तिक प्रक्रिया है
- (C) यह समस्या समाधान दृष्टिकोण से बचता है
- (D) यह केवल स्व-मूल्यांकन पर निर्भर करता है

11. What is the correct explanation of ‘individual differences’ in psychology ?

- (A) Variations or deviations among individuals in regards to a single or multiple characteristics
- (B) The resemblance among people of the same species
- (C) Similarities in emotional responses among individuals
- (D) Similarities in thoughts and behaviors among individuals



मनोविज्ञान में “व्यक्तिगत विभिन्नताओं” की सही व्याख्या क्या है ?

- (A) व्यक्तियों में एकल या अनेक विशेषताओं के संदर्भ में विविधताएँ या विचलन
- (B) एक ही प्रजाती के लोगों के बीच समानता
- (C) व्यक्तियों में भावनात्मक प्रतिक्रियाओं में समानता
- (D) व्यक्तियों में विचारों और व्यवहारों में समानता

12. What indicates difficulty in understanding or remembering what was read ?

- (A) Forgetting the book title
- (B) Inability to recall basic facts from reading
- (C) Reading with high fluency but low comprehension
- (D) Excessive note-taking

पढ़े गये पाठ को समझने या याद करने में कठिनाई का संकेत क्या है ?

- (A) पुस्तक का शीर्षक भूल जाना
- (B) पढ़े गये पाठ से मूल तथ्यों को याद रखने में असमर्थता
- (C) उच्च प्रवाह के साथ पढ़ना लेकिन कम समझना
- (D) अत्यधिक नोट्स बनाना



13. What term did Bandura use to describe learning through observing other's behaviour ?
- (A) Direct learning
 (B) Experiential learning
 (C) Vicarious learning
 (D) Cognitive learning



बंदुरा ने दूसरों के व्यवहार का अवलोकन करके सीखने को क्या नाम दिया ?

- (A) प्रत्यक्ष अधिगम
 (B) अनुभवजन्य अधिगम
 (C) स्थानापन्न अधिगम
 (D) संज्ञानात्मक अधिगम

14. Which type of imagination is classified under pragmatic imagination of James Drever ?

- (A) Practical and Theoretical
 (B) Aesthetic and Fantastic
 (C) Artistic and Creative
 (D) Constructive and Creative



जैम्स ड्रीवर के अनुसार परिणामवादी कल्पना को किस प्रकार की कल्पना में वर्गीकृत किया गया है ?

- (A) व्यावहारिक और सैद्धांतिक
 (B) सौंदर्यात्मक और अनोखी
 (C) कलात्मक और सृजनात्मक
 (D) संरचनात्मक और सृजनात्मक

15. Which of the following is a characteristic of a backward child ?



- (A) Above average educational achievement
 (B) Higher intellectual capabilities than peers
 (C) Below average mental and educational age compared to peers
 (D) Strong language skill

निम्नलिखित में से कौन-सी एक पिछड़े बालकों की विशेषता है ?

- (A) औसत से ऊपर की शैक्षिक उपलब्धि
 (B) समवयस्क वर्ग से उच्च बौद्धिक क्षमताएँ
 (C) औसत मानसिक और शैक्षिक आयु समवयस्क वर्ग से निम्न
 (D) भाषा कौशल की निपुणता



16. What does the RTE Act state about teacher responsibilities for assessing students learning ?
- (A) Assess the learning ability of each child and provide additional instructions as needed
 - (B) Focus only on completing the curriculum without assessing students abilities
 - (C) Conduct assessments only at the end of the academic year
 - (D) Limit interaction with students to classroom teaching



आर.टी.ई. अधिनियम छात्रों के सीखने के मूल्यांकन के लिए शिक्षकों की जिम्मेदारियों के बारे में क्या कहता है ?

- (A) प्रत्येक बच्चे की सीखने की क्षमता का मूल्यांकन करें और आवश्यकता के अनुसार अतिरिक्त निर्देश दें
 - (B) छात्र क्षमताओं का मूल्यांकन किए बिना केवल पाठ्यक्रम पूरा करने पर ध्यान केंद्रित करें
 - (C) केवल शैक्षणिक वर्ष के अंत में मूल्यांकन करें
 - (D) छात्रों के साथ बातचीत को कक्षा शिक्षण तक सीमित रखें
17. Which one of the following is not a projective test method of personality measurement ?
- (A) Word Association Test
 - (B) Thematic Apperception Test
 - (C) Rating Scale
 - (D) Sentence Completion Test

निम्नलिखित में से कौन-सी एक व्यक्तित्व मापन के प्रक्षेपण परीक्षण की विधि नहीं है ?



- (A) शब्द-साहचर्य परीक्षण
 - (B) विषय-आत्मबोधन परीक्षण
 - (C) रेटिंग मापनी
 - (D) वाक्य पूर्ति परीक्षण
18. What teaching method is suggested by students with ADHD to help them learn ?
- (A) Using only verbal instructions
 - (B) Providing lengthy assignments
 - (C) Avoiding use of any visual aids
 - (D) Using lots of pictures and visual clues



ADHD वाले छात्रों की सीखने में मदद के लिए कौन-सा शिक्षण तरीका सुझाया गया है ?

- (A) केवल मौखिक निर्देशों का उपयोग करना
- (B) लंबे असाइनमेंट देना
- (C) किसी भी दृश्य सामग्री के उपयोग से बचना
- (D) बहुत सारी तस्वीरों और दृश्य संकेतों का उपयोग करना



19. How does Gardner suggest Schools should implement the theory of multiple intelligences ?



- (A) Focus solely on linguistic and logical mathematical intelligence
- (B) Train teachers to present lessons using diverse methods like art, music and role play
- (C) Standardize IQ testing to identify intelligence types
- (D) Limit the teaching methods to traditional classroom approaches

गार्डनर के अनुसार बहुबुद्धि सिद्धान्त को विद्यालयों में किस प्रकार लागू करना चाहिए ?

- (A) केवल भाषाई और तार्किक गणितीय बुद्धिमत्ता पर ध्यान करके
- (B) शिक्षकों को कला, संगीत और भूमिका-अभिनय जैसे विविध तरीकों का उपयोग करके पाठ पढ़ाने के लिए प्रशिक्षित करके
- (C) बुद्धिमत्ता प्रकार की पहचान के लिये IQ परीक्षण को मानकीकृत करके
- (D) शिक्षण विधियों को पारंपरिक कक्षा के दृष्टिकोण तक सीमित करके

20. What type of adjustment mechanism attributes frustration to external sources ?



- (A) Extrapunitive
- (B) Intropunitive
- (C) Compensatory
- (D) Sublimation

कौन-सा समायोजन तंत्र हताशा को बाहरी स्रोतों पर थोपता है ?

- (A) बहिर्दण्डात्मक
- (B) अंतःदण्डात्मक
- (C) प्रतिपूरक
- (D) उदात्तीकरण

21. What does the “Comprehensive” aspect of continuous and comprehensive evaluation focus on ?

- (A) Only academic subjects
- (B) Holistic development, including cognitive, physical and socio-emotional aspects
- (C) Focusing solely on co-curricular activities
- (D) Limiting evaluation to classroom activities



सतत एवं व्यापक मूल्यांकन के अन्तर्गत “व्यापक” पहलू का मुख्य फोकस क्या है ?

- (A) केवल शैक्षणिक विषय
- (B) समग्र विकास, जिसमें संज्ञानात्मक, शारीरिक और सामाजिक-भावनात्मक पहलू शामिल है
- (C) केवल सह-शैक्षणिक गतिविधियों पर ध्यान केन्द्रित करना
- (D) मूल्यांकन को कक्षा की गतिविधियों तक सीमित करना



22. Which ability develops during the pre-operational stage ?
- (A) Logical reasoning
 - (B) Symbolic thinking
 - (C) Concrete thinking
 - (D) Hypothetical thinking

पूर्व-संक्रियात्मक अवस्था के दौरान कौन-सी क्षमता विकसित होती है ?



- (A) तार्किक तर्क
 - (B) प्रतीकात्मक सोच
 - (C) मूर्त चिन्तन
 - (D) काल्पनिक सोच
23. According to the principles of development, what does “Cephalocaudal Development” signify ?
- (A) Development proceeds from the lower body to the head
 - (B) Development starts from the head and moves toward the feet
 - (C) Development begins with the limbs and moves inward
 - (D) Development has no specific directional sequence

विकास के सिद्धान्तों के अनुसार “मस्तकाधोमुखी विकास” (Cephalocaudal development) का क्या अर्थ है ?



- (A) विकास शरीर के निचले हिस्से से सिर की ओर बढ़ता है
 - (B) विकास सिर से शुरू होता है और पैरों की ओर बढ़ता है
 - (C) विकास अंगों से शुरू होता है और अंदर की ओर बढ़ता है
 - (D) विकास का कोई विशिष्ट दिशा क्रम नहीं होता है
24. What does ‘monitoring’ involve in metacognitive skills ?
- (A) Deciding how much time to give to a task
 - (B) Asking questions like “Is this making sense ?”
 - (C) Completing tasks without feedback
 - (D) Ignoring the task’s difficulty



अधिसंज्ञानात्मक कौशलों के अन्तर्गत ‘निगरानी’ में क्या शामिल है ?

- (A) किसी कार्य को कितना समय देना है इसका निर्णय लेना
- (B) प्रश्न पूछना जैसे “क्या यह समझ में आ रहा है ?”
- (C) प्रतिक्रिया के बिना कार्य पूरा करना
- (D) कार्य की कठिनाई को अनदेखा करना



25. Which is the primary factor in shaping behavior according to behaviorists learning theories of motivation ?
- (A) Instinct
 (B) Social interactions
 (C) Reinforcement
 (D) Cognitive skills



अभिप्रेरणा के व्यवहारवादी अधिगम सिद्धान्तों के अनुसार व्यवहार को आकार देने वाला प्रमुख कारक कौन-सा है ?

- (A) प्रवृत्तियाँ
 (B) सामाजिक अंतःक्रिया
 (C) पुनर्बलन
 (D) संज्ञानात्मक कौशल

26. In Hull's formula for effective reaction potential, which symbol represents reaction inhibition ?
- (A) sHr (B) D
 (C) V (D) Ir

हल के प्रभावी प्रतिक्रिया संभाव्यता सूत्र में प्रतिक्रिया निषेध का प्रतीक क्या है ?

- (A) sHr (B) D
 (C) V (D) Ir

27. What is the primary focus of "child-centered pedagogy" as per NCF – 2005 ?



- (A) Memorization of textbook content
 (B) Giving importance to children's experience, voices and active participation
 (C) Strict adherence to traditional methods
 (D) Encouraging competition among students



NCF – 2005 के अनुसार "बाल-केन्द्रित शिक्षण" का मुख्य फोकस क्या है ?

- (A) पाठ्यपुस्तक की सामग्री को याद करना
 (B) बच्चों के अनुभवों, आवाजों और सक्रिय भागीदारी को महत्व देना
 (C) पारंपरिक विधियों का सख्ती से पालन करना
 (D) छात्रों के बीच प्रतिस्पर्धा को बढ़ावा देना



28. Which of the following is not included in the Guilford's three basic parameters of the structure of human intelligence ?
- (A) Specific factors (B) Contents
(C) Products (D) Operations



निम्नलिखित में से कौन-सा गिलफोर्ड के मानव बुद्धि की संरचना के तीन बुनियादी मापदंडों में शामिल नहीं है ?

- (A) विशेष घटक (B) विषय वस्तु
(C) उत्पाद (D) संचालन

29. What does the "basic potential and capability" of the learner include ?
- (A) Mastery over the subject matter
(B) Readiness and will power
(C) The inherent abilities and skills of the learner
(D) Adjustments with the teacher

अधिगमकर्ता की "मूलभूत क्षमता और योग्यता" में क्या शामिल है ?



- (A) विषय पर पूर्ण अधिकार
(B) तत्परता और इच्छाशक्ति
(C) शिक्षार्थी की अंतर्निहित क्षमताएँ और कौशल
(D) शिक्षक के साथ समायोजन

30. What is a key emotional challenge for disadvantaged children ?
- (A) Inferiority complex and negativity
(B) Overconfidence
(C) Hyperactivity
(D) Foresightedness



अलाभान्वित बच्चों के लिए मुख्य भावनात्मक चुनौती क्या है ?

- (A) हीनता ग्रंथि और नकारात्मकता
(B) अति-आत्मविश्वास
(C) अत्यधिक सक्रियता
(D) दूरदर्शिता



खण्ड – II

भाषा – I

हिन्दी

इस खण्ड में कुल 30 प्रश्न हैं ।

सभी प्रश्न अनिवार्य हैं ।



31. “हमें याद रखना चाहिए कि पाठ्य-पुस्तक पढ़ाना ही पठन-शिक्षण नहीं है, यद्यपि पाठ्य-पुस्तक आधार



या केन्द्र अवश्य है ।”

उपर्युक्त कथन है

- (A) डब्ल्यू. एम. राइबर्न का
- (B) मैग्जिल का
- (C) फ्रोबेल का
- (D) रॉबर्ट फोस्टर का

32. वस्तुनिष्ठ परीक्षा हेतु ‘स्टेनले तथा रॉस’ के अनुसार परीक्षा के निर्माण में कितने सोपानों का अनुसरण किया जाता है ?

- (A) पाँच सोपानों का
- (B) चार सोपानों का
- (C) तीन सोपानों का
- (D) दो सोपानों का

33. मौन-वाचन के लिए उचित कथन है



- (A) स्वर में रागात्मकता आती है ।
- (B) मौन-वाचन स्थूल व सूक्ष्म दोनों प्रकार के अध्ययन में सहायक होता है ।
- (C) मौन-वाचन सामूहिक वाचन के रूप में किया जा सकता है ।
- (D) मौन-वाचन प्रवाहमय तथा गति पर नियन्त्रण के साथ होना चाहिए ।



34. निम्नलिखित में से 'संज्ञा-पदबंध' का उदाहरण है

- (A) भारत के प्रधानमंत्री
- (B) शेर के समान बलवान
- (C) दैव का मारा वह
- (D) किसी-न-किसी तरह

35. 'राजा नगर में आए ।'



उपर्युक्त वाक्य का प्रकार है

- (A) संदेह सूचक
- (B) इच्छाबोधक
- (C) विधानार्थक
- (D) आज्ञार्थक

36. 'उपलब्धि परीक्षण की रूपरेखा' से तुरंत क्या पता लगा सकते हैं ?



- (A) विषय-वस्तु का अंक विभाजन
- (B) लक्ष्य-निर्धारण का मापन
- (C) लक्ष्यों के महत्त्व का प्रतिशत
- (D) उपर्युक्त सभी

37. किसी के द्वारा कही गयी बात को ज्यों का त्यों लिखा जाने पर निम्नलिखित में से लगाया जाने वाला



'विराम चिह्न' है

- (A) योजक चिह्न
- (B) विवरण चिह्न
- (C) निर्देशक चिह्न
- (D) उद्धरण चिह्न

38. भाषा-शिक्षण के लिए अध्यापक को

- (A) उच्चारण संबंधी त्रुटियों की अवहेलना नहीं करनी चाहिए
- (B) विद्यार्थियों द्वारा किए गए अशुद्ध प्रयोग के उचित संशोधन की आवश्यकता नहीं है
- (C) स्थानीय बोली के प्रभावों को दूर नहीं करना चाहिए
- (D) वाक्य-रचना पर कोई ध्यान नहीं देना चाहिए



निर्देश : निम्नलिखित गद्यांश के आधार पर प्रश्न-संख्या 39 से 42 तक के उत्तर दीजिए :



बहुत समय पहले, एक मनुष्य ने अकस्मात् दो पत्थरों को इकट्ठा कर रगड़ा और आग पैदा की। इस प्रकार उसने एक लाभदायक खोज की; परन्तु हम लोग इस मनुष्य का नाम नहीं जानते हैं। मनुष्य एक बेघर, विचरने वाला प्राणी था जो कि अपने खाने की खोज में एक स्थान से दूसरे स्थान जाता रहता था। किसी ने खेती-बाड़ी की खोज की। अब उसे कोई दुःख नहीं रहा। इससे मनुष्य के रहने के ढंग में एक महान परिवर्तन आया। वह एक किसान बन गया और अपने खाने के लिए अनाज उगाने लगा। अब उसे भोजन की खोज में इधर-उधर भटकने की आवश्यकता नहीं थी। काफी समय के पश्चात् किसी ने पहिये का आविष्कार किया।

39. निम्नलिखित में से सदैव 'बहुवचन' में प्रयुक्त होने वाला विकल्प है

- | | |
|----------|------------|
| (A) लोग | (B) किसान |
| (C) भोजन | (D) मनुष्य |

40. गद्यांश में प्रयुक्त 'बेघर' शब्द का अर्थ है

- (A) जिसके पास दो घर हों
 (B) जिसका कोई घर ना हो
 (C) विशाल घर वाला
 (D) ऊँची छत वाला घर

41. गद्यांश में 'पुल्लिंग' रूप में प्रयुक्त शब्द नहीं है

- | | |
|----------|------------|
| (A) दुःख | (B) अनाज |
| (C) आग | (D) प्राणी |

42. 'काफी समय पश्चात् किसी ने पहिये का आविष्कार किया।' दिए गए वाक्य में 'काल' है



- | | |
|--------------------|--------------------|
| (A) संदिग्ध भूतकाल | (B) आसन्न भूतकाल |
| (C) सामान्य भूतकाल | (D) संभाव्य भूतकाल |

43. 'जंगल के निवासी हिंसक पशुओं से नहीं डरते हैं।' 

उपर्युक्त वाक्य में 'विधेय' है

- (A) हिंसक पशु
 (B) जंगल के निवासी
 (C) जंगल
 (D) हिंसक पशुओं से नहीं डरते हैं



44. 'मॉण्टेसरी प्रणाली' में ज्ञानेन्द्रियों के माध्यम से शिक्षा दी जाती है
- (A) 3 से 6 वर्ष के बच्चों को
(B) 4 से 5 वर्ष के बच्चों को
(C) 4 से 7 वर्ष के बच्चों को
(D) 5 से 7 वर्ष के बच्चों को

निर्देश : निम्नलिखित गद्यांश के आधार पर प्रश्न-संख्या 45 से 52 तक के उत्तर दीजिए ।





अधिकतर लोग विष्णु को पालनकर्ता मानकर उनकी उपासना करते हैं; विष्णु पालन करते हैं तथा महेश संहार करते हैं । इस पर विश्वास करके यदि कृषक को ही विष्णु कहें तो कोई अतिशयोक्ति न होगी । आकाश में उड़ने वाले स्वतंत्र पक्षी, पृथ्वी पर विचरण करने वाला मानव, यहाँ तक कि जलचर भी कृषकों पर ही निर्भर है । तपस्या भरा त्याग, अभिमान रहित उदारता और क्लान्ति रहित परिश्रम का यदि चित्र देखना है तो आप भारतीय कृषक को देखिए । वह स्वयं न खाकर दूसरों को खिलाता है, स्वयं न पहनकर दूसरों को वस्त्र देता है । उसके अनुपम त्याग की समानता कोई नहीं कर सकता है । भारतीय कृषक की आकृति में ऐसा प्रतीत होता है कि मानों कोई वीतराग संन्यासी हो । जिसे न दुःख में दुःख और न सुख में सुख की कामना है; जिसे न अज्ञान से आत्म-ग्लानि होती है और न दरिद्रता से दीनता । यह वह कर्मयोगी है जो फल प्राप्ति की इच्छा से रहित होकर कर्म में तल्लीन रहता है ।



45. निम्नलिखित में से 'संन्यासी' शब्द का 'विलोम' शब्द है
- (A) जंगल वासी (B) उपवन वासी
(C) गृहस्थ (D) सदाचारी
46. निम्नांकित में से 'जातिवाचक संज्ञा' है
- (A) अभिमान (B) दुःख
(C) कृषक (D) उदारता
47. 'भारतीय' शब्द में 'प्रत्यय' है
- (A) भार (B) तीय
(C) ईय (D) भारती
48. निम्नांकित में से कौन-से समूह के सभी शब्द 'वस्त्र' के 'पर्यायवाची' शब्द हैं ?
- (A) अंशुक, मयूख, पोशाक, अहन्
(B) पट, चीर, अंबर, वसन
(C) अंबु, परिधान, पुष्कर, करवाल
(D) कपड़ा, कोविद, विभव, लिबास





49. 'तल्लीन' शब्द का सही 'सन्धि-विच्छेद' होगा
 (A) तल् + लीन (B) तत् + लीन
 (C) तः + लीन (D) त + ल्लीन
50. गद्यांश में प्रयुक्त 'क्लांति' शब्द का अर्थ है 
 (A) उत्साह (B) ओज
 (C) थकान (D) प्रेम
51. 'विष्णु की उपासना करने वाला' वाक्यांश के लिए एक शब्द है
 (A) कौस्तुभ (B) वैजयन्त
 (C) परीक्षित (D) वैष्णव
52. 'परिश्रम' शब्द में 'उपसर्ग' है
 (A) श्रम (B) परा
 (C) प्र (D) परि
53. निम्नलिखित में से 'लोकोक्ति' है 
 (A) नया-पुराना करना
 (B) अरहर की टट्टी गुजराती ताला
 (C) ताँतिया जवान
 (D) बछिया का ताऊ होना
54. "भाषा शिक्षण का संबंध केवल ज्ञान प्रदान करना है सूचनाएँ प्रदान करना मात्र नहीं, बल्कि भाषा सीखने वाले को इन चारों विविध कौशलों में दक्ष बनाना है; जैसे सुनना, बोलना; पढ़ना और लिखना।"
 उपर्युक्त परिभाषा दी गई है
 (A) रॉबर्ट लाडो द्वारा
 (B) पामर द्वारा
 (C) एस. के. देशपांडे द्वारा
 (D) भोलानाथ तिवारी द्वारा



55. उपचारात्मक शिक्षण के क्षेत्र में निम्नलिखित में से क्या सर्वाधिक उपयोगी है ?

- (A) रेडियो (B) टेलीविज़न
(C) कम्प्यूटर (D) चित्र-विस्तारक यन्त्र

56. राजस्थानी की 'बोली' नहीं मानी जाती है



- (A) मालवी (B) मैथिली
(C) मेवाती (D) बागड़ी

57. 'हरबर्ट उपागम' के चार पदों को 'पंचपद प्रणाली' में बदला गया

- (A) मैजिल के द्वारा (B) जिलर के द्वारा
(C) ब्लूम के द्वारा (D) फ्रोबेल के द्वारा

58. निम्न में से 'राजस्थानी' की एक बोली मानी जाती है



- (A) बाँगरू (B) बधेली
(C) मगही (D) ढूँढाड़ी

59. 'बहुत चतुर होना' अर्थ को आत्मसात करने वाला मुहावरा है

- (A) उड़ती नज़र
(B) उड़ती खबर
(C) उड़ती चिड़िया के पंख गिनना
(D) उड़ चलना

60. 'भाषा-शिक्षण' के लिए उचित कथन है



- (A) 'भाषा-शिक्षण' के लिए 'अमूर्त से मूर्त' सूत्र उपयोगी है ।
(B) 'भाषा-शिक्षण' के लिए 'जटिल से सरल' का अनुसरण आवश्यक होता है ।
(C) 'भाषा-शिक्षण' में 'आगमन से निगमन' सूत्र विशेष उपयोगी होता है ।
(D) 'भाषा-शिक्षण' 'खण्ड से पूर्ण' सूत्र के आधार पर कराया जाता है ।



SECTION – II
LANGUAGE – I
ENGLISH

There are **30** questions in all in this Section.
All questions are compulsory.



31. 'The doctor has given her a good treatment.' The passive voice of this sentence is
(A) She was given a good treatment.
(B) She gave the doctor a good treatment.
(C) A good treatment was given to her by the doctor.
(D) A good treatment has been given to her by the doctor.
32. 'When we learn a second language, we tend to filter the universe through the language already known.' is a principle of
(A) Using mother tongue (B) Exposure
(C) Habit formation (D) Motivation
33. 'Reading is a process of sight, sound and scene.' is quoted by
(A) P.B. Ballard (B) Dr. West
(C) W.S. Gray (D) Jespersen
34. 'I am sick.' The correct question tag for this sentence is
(A) Aren't I? (B) Are you? (C) Am I? (D) Am you?
35. _____ is a drawback in the implementation of the direct method in teaching of English.
(A) Use of mother tongue (B) Familiar texts
(C) Lack of facilities (D) Charts
36. One of the features of the portfolio in CCE is
(A) Objective tests
(B) It promotes diversity in the assessment method
(C) Partiality
(D) Record maintenance
37. The correct passive voice of 'He draws a sketch everyday.' is
(A) A sketch is drawn everyday.
(B) A sketch was drawn everyday.
(C) A sketch is being drawn everyday.
(D) A sketch was being drawn by him everyday.









38. In learning English as L2, the following skill is acquired independently
 (A) vocabulary (B) listening
 (C) none (D) all
39. The phonetic transcription of the word 'description' is 
 (A) /deskripsʌn/ (B) /discrɪpʃən/
 (C) /di'skripʃən/ (D) /diskripʃn/
40. In CCE, the focus remains on
 (A) progress, process and product
 (B) course, test, performance
 (C) time, process, assessment
 (D) formats, product, record
41. The Communicative Approach develops
 (A) the speech and expression ability
 (B) grammar skills
 (C) knowledge
 (D) vision of learning
42. There are tests in education system
 (A) to fail the learners
 (B) to pass the learners
 (C) to grade and rank the learners
 (D) to detain the learners

Passage (For Q. Nos. 43 to 49) : 

The old man sighed and picked up the chisel and the hammer. He loved his work and did not want to change it for any other work in the world. For days together, the man worked continuously without taking rest. His one desire was to finish the sculpture which would be his last. He worked till his hands began to tremble and his shoulders started to ache. His arms grew heavy and his eyes grew tired. And then he couldn't see anymore. 

43. The comparative degree of 'heavy' is
 (A) more heavy (B) most heavy
 (C) heavier (D) heaviest
44. _____ is a noun.
 (A) Picked (B) Desired
 (C) Chisel (D) Tremble

- 
45. The sentence that is incorrect due to the use of wrong determiner is
 (A) He worked till their hands began to tremble.
 (B) He loved his work.
 (C) His arms grew heavy.
 (D) The old man sighed and picked up the chisel and the hammer.
46. In the phrase ‘... any other work in the world’, the word ‘other’ is 
 (A) noun (B) subject
 (C) object (D) determiner
47. _____ is that incorrect sentence.
 (A) He loved his work.
 (B) It would be his last work.
 (C) His arms grown heavy.
 (D) He worked till hands began to tremble.
48. ‘Continuously’ is 
 (A) adverb (B) noun
 (C) adjective (D) conjunction
49. Cotton is _____ than wood. Choose the correct adjective.
 (A) heavier (B) lighter
 (C) heavy (D) light
50. The correct word with this symbol (ǒ) sound is
 (A) brother (B) laughter
 (C) great (D) higher
51. ‘Unit of teaching is a word’ is a feature of 
 (A) direct method
 (B) indirect method
 (C) grammar cum translation method
 (D) communicative approach
52. ‘They will not help their needy neighbour.’ The correct question for the sentence is
 (A) What did he do ?
 (B) Why will the neighbour not help ?
 (C) Who will they not help ?
 (D) What did the neighbour do ?



53. The use of multimedia aids such as T.V., radio, computer etc. in teaching is also known as _____ approach.
- (A) visual (B) software
(C) audio (D) hardware

Passage (For Q. Nos. 54 to 60) : 

He began to believe that most of the diseases were caused by bacteria. Many other scientists also treated bacteria as the enemy of man. They could not be seen but are present everywhere to cause mischief. Dr. Jenner in England had already discovered vaccination for small-pox. Here Pasteur was trying to discover a cure for a terrible disease called anthrax. It killed lots of cows and sheeps in France. He tried to give the cows and sheeps some weak germs of the same disease to make them safe against disease for the future. It must have seemed a very dangerous idea in those days. Many scientists were angry about it. 

54. 'danger-dangerous' is a pair of
- (A) noun-adjective (B) noun-pronoun
(C) noun-adverb (D) adjective-noun
55. The noun form of the word 'discover' is
- (A) invention (B) discovery
(C) discovered (D) invented
56. The correct spelling is
- (A) Mischievus (B) Mischievous
(C) Mischeivous (D) Mischieous
57. 'To act or behave in a certain way towards somebody' is
- (A) treat (B) inject (C) cure (D) vaccinate
58. One word for 'illness of body or mind' is
- (A) disease (B) healthy
(C) bacteria (D) vaccination
59. The word opposite in meaning of 'present' is
- (A) everywhere (B) absent (C) attendance (D) gift
60. '..... but are present everywhere.....' According to the passage, the underlined word means 
- (A) sold (B) lost (C) found (D) forgot



खण्ड – II
भाषा प्रथम – I

संस्कृतम्



अत्र त्रिंशत् प्रश्नाः सन्ति ।

सर्वे प्रश्नाः समाधेयाः ।

31. छात्राणां सर्वविधगुणवत्तायाः समीक्षणं केन क्रियते ?
(A) भाषणेन (B) मूल्याङ्कनेन
(C) अध्यापनेन (D) दर्शनेन
32. “प्रसन्नतायाः विषयोऽयम्” । रेखाङ्कितपदमाधृत्य प्रश्ननिर्माणं कुरुत -
(A) कस्य विषयोऽयम् ? (B) कस्याः विषयोऽयम् ?
(C) कस्याम् विषयोऽयम् ? (D) कुत्र विषयोऽयम् ?
33. “अहं कार्यं करोमि” । वाक्यमिदं लङ्-लकारे परिवर्तयत -
(A) अहं कार्यम् अकरवम् । (B) अहं कार्यं करवाणि ।
(C) अहं कार्यं करिष्यामि । (D) अहं कार्यं कुर्याम् ।
34. भाषाकौशलानां मनोवैज्ञानिकक्रमोऽस्ति -
(A) भाषणम्, लेखनम्, श्रवणम्, पठनम् (B) श्रवणम्, भाषणम्, पठनम्, लेखनम्
(C) भाषणम्, पठनम्, लेखनम्, श्रवणम् (D) श्रवणम्, भाषणम्, लेखनम्, पठनम्
35. संस्कृतं संस्कृतभाषयैव बोधनीया । इति वाक्यमिदं केन विधिना सम्बन्धितम् ?
(A) प्रत्यक्षविधेः (B) समाहारविधेः
(C) व्याख्यानविधेः (D) व्याख्याविधेः

अधोलिखितम् अपठितं गद्यांशम् आधारीकृत्य प्रश्नाः (36-40) समाधेयाः ।



संसारे एकतायाः अतीवावश्यकता वर्तते । विशेषतः कलियुगेऽस्मिन् संहतिः कार्यसाधिका । यतो हि वर्तमानकाले यादृशं सामाजिकं राष्ट्रियं च जीवनमस्ति; तस्य निर्माणाय रक्षणाय च संघटनं परमावश्यकम् । अद्यत्वे संसारे यस्मिन् राष्ट्रे एकतायाः अभावोऽस्ति, तत् राष्ट्रं सद्य एव परतन्त्रतापाशबद्धं भवति । अधुना लोकतन्त्रात्मकमस्माकं राष्ट्रं संघटनबलेनैव स्वोन्नतिं विदधाति अत एवोच्यते - संघे शक्तिः कलौ युगे ॥



36. “उन्नतिः” इत्यत्र प्रत्ययोऽस्ति -
(A) क्त (B) क्तिन् (C) इन् (D) णिनि



37. “कलौ” इत्यत्र का विभक्तिः ?
(A) पञ्चमी (B) तृतीया (C) सप्तमी (D) द्वितीया
38. “कलियुगे संहतिः कार्यसाधिका वर्तते” अस्मिन् वाक्ये विशेष्यपदं विद्यते -
(A) संहतिः (B) कार्यसाधिका
(C) कलियुगे (D) वर्तते
39. “निर्माणाय” इत्यत्र उपसर्गः कः ?
(A) निः (B) निस् (C) नि (D) निर्
40. “परमावश्यकम्” इत्यत्र कः सन्धिः ?
(A) यण्-सन्धिः (B) दीर्घ-सन्धिः (C) गुण-सन्धिः (D) अयादि-सन्धिः
41. “80” एतां संख्यां संस्कृतेन लिखत -
(A) अशीतिः (B) अशितिः
(C) अशीतीः (D) अशितीः
42. प्रत्येकं छात्रस्य व्यक्तिगतरूपेण काठिन्यनिदानाय कीदृशं शिक्षणं करणीयम् ?
(A) उपचारात्मकशिक्षणम् (B) गीतश्रवणात्मकशिक्षणम्
(C) भ्रमणात्मकशिक्षणम् (D) कथाकथनात्मकशिक्षणम्
43. “त्वं जलं पिबसि” । इत्यस्य वाक्यस्य वाच्यपरिवर्तनं कुरुत -
(A) त्वया जलं पीयसे । (B) त्वया जलः पियते ।
(C) त्वया जलं पीयते । (D) त्वं जलेन पीयसे ।
44. संस्कृतशिक्षणस्य शास्त्रीयविधिषु सर्वप्राचीनः विधिः अस्ति -
(A) पाठ्यपुस्तकविधिः (B) प्रत्यक्षविधिः
(C) परम्परागतविधिः (D) समवायविधिः
45. “वयं पितरौ नमामः” । वाक्यमिदं लृट्-लकारे परिवर्तयत -
(A) वयं पितरौ नमेम ।
(B) वयं पितरौ अनमाम ।
(C) वयं पितरौ नमामः ।
(D) वयं पितरौ नंस्यामः ।
46. उत्तमाय सम्प्रेषणाय दृश्यश्रव्यसाधनं विद्यते -
(A) सङ्गणकयन्त्रम् (B) आकाशवाणी
(C) शिक्षणपट्टः (D) मानचित्रम्



47. संस्कृतेन अनुवादं कुरुत -

“शिक्षक को पढ़ाना अच्छा लगता है ।”



- (A) शिक्षकाय पाठनं रोचते ।
 (B) शिक्षकस्य पाठनं रोचते ।
 (C) शिक्षकः पठनं रोचते ।
 (D) शिक्षके पाठनं रोचते ।

48. श्रवणं भाषणं पठनं लेखनं चायं क्रमः भाषाभिक्षणस्य केन सिद्धान्तेन सह सम्बद्धः ?

- (A) रुचेः सिद्धान्तेन (B) सक्रियतायाः सिद्धान्तेन
 (C) स्वाभाविकतायाः सिद्धान्तेन (D) मौखिककार्यस्य सिद्धान्तेन

49. पञ्चदशानां षट् भवति -

- (A) षष्टिः (B) पञ्चनवतिः
 (C) नवतिः (D) सप्ततिः

50. भाषाकौशलेषु सर्वेषां कौशलानामाधारो विद्यते -

- (A) पठनकौशलम् (B) भाषणकौशलम्
 (C) श्रवणकौशलम् (D) लेखनकौशलम्

निम्नलिखितम् अपठितं गद्यांशं पठित्वा प्रश्नाः (51-55) समाधेयाः ।



राजस्थाने अजयमेरुमण्डले पवित्रं पुष्करतीर्थं विद्यते । पुराणेषु पुष्करतीर्थस्य बहुमहत्त्वं वर्णितमस्ति । अत्र भगवतः ब्रह्मणः विश्वप्रसिद्धं मन्दिरमस्ति । विश्वे पुष्कर-नगरे एव पुरातनं ब्रह्मणः मन्दिरं वर्तते । अत्र बहूनि रमणीयानि मन्दिराणि अपि सन्ति । पुष्करं परितः पर्वताः सन्ति, मध्ये पवित्रं पुष्करसरः विद्यते । अत्र प्रतिवर्षं कार्तिकमासस्य पूर्णिमायां तिथौ मेला भवति । अत्र बहवः पर्यटकाः आगच्छन्ति ।





51. “ब्रह्मणः विश्वप्रसिद्धं मन्दिरमस्ति ।” इत्यस्मिन् वाक्ये विशेषणपदमस्ति -

- (A) मन्दिरम् (B) ब्रह्मणः
 (C) अस्ति (D) विश्वप्रसिद्धम्

52. “अत्र बहवः पर्यटकाः आगच्छन्ति ।” अस्मिन् वाक्ये क्रियापदम् अस्ति -

- (A) आगच्छन्ति (B) पर्यटकाः
 (C) बहवः (D) अत्र



53. “प्रतिवर्षम्” इत्यत्र कः समासः ?
 (A) द्वन्द्वः (B) तत्पुरुषः (C) अव्ययीभावः (D) कर्मधारयः
54. “बहूनि रमणीयानि मन्दिराणि अपि सन्ति । इत्यत्र रेखाङ्कितपदे लकारः अस्ति - 
 (A) लोट्-लकारः (B) लृट्-लकारः
 (C) लट्-लकारः (D) लङ्-लकारः
55. “पुष्करसरः” इत्यत्र किं लिङ्गम् ?
 (A) पुल्लिङ्गम् (B) नपुंसकलिङ्गम्
 (C) स्त्रीलिङ्गम् (D) उभयलिङ्गम्
56. “लोकस्य उपर्युपरि सूर्यः अस्ति” वाक्यमिदं संशोधयत - 
 (A) लोकाय उपर्युपरि सूर्यः अस्ति ।
 (B) लोके उपर्युपरि सूर्यम् अस्ति ।
 (C) लोकम् उपर्युपरि सूर्यः अस्ति ।
 (D) लोकात् उपर्युपरि सूर्यः अस्ति ।
57. संस्कृतशिक्षणाधिगमे प्रस्तवना प्रश्नाः केन शिक्षणसूत्रेण सह सम्बन्धितोऽस्ति ?
 (A) पूर्णादंशं प्रति (B) विश्लेषणात् संश्लेषणं प्रति
 (C) ज्ञातादज्ञातं प्रति (D) स्थूलात् सूक्ष्मं प्रति
58. माहेश्वरसूत्रेषु यण्-प्रत्याहारस्य उचितक्रमः विद्यते - 
 (A) य, र, ल, व (B) य, र, व, ल
 (C) य, व, ल, र (D) य, व, र, ल
59. सर्वे विषयाः यत्र परस्परं सम्बन्धाः भवन्ति । तत्र कीदृशः सिद्धान्तः भवेत् ?
 (A) क्रियाशीलतायाः सिद्धान्तः (B) स्वाभाविकतायाः सिद्धान्तः
 (C) उपचारात्मकशिक्षणसिद्धान्तः (D) समवायसिद्धान्तः
60. “हितं मनोहारि च _____ वचः” । समुचितपदेन रिक्तस्थानं पूर्यत -
 (A) निर्मलम् (B) दुर्लभम्
 (C) शोभनम् (D) सुलभम्



باب - II

زبان - I

(34) اُردو

اس سیکشن میں 30 سوالات دیئے گئے ہیں۔ تمام سوالوں کے جواب ضروری ہیں۔ ہر سوال کے چار حصوں میں سے ایک صحیح جواب کی نشاندہی کیجئے۔



31. اسمِ فاعل 'کاتب' کا اسمِ مفعول کیا ہوگا ؟

- (A) کتابت
(B) مکاتب
(C) مکتوب
(D) مکتب

32. پڑھنا سکھانے کے حروفِ تہجی طریقہ کار کی صحیح ترتیب ہے

- (A) حروفِ تہجی کے نام - ترتیب - انفرادی شکل - ملواں شکل - اعراب کے ساتھ مشق
(B) ترتیب - انفرادی شکل - حروفِ تہجی کے نام - ملواں شکل - اعراب کے ساتھ مشق
(C) حروفِ تہجی کے نام - انفرادی شکل - ملواں شکل - ترتیب - اعراب کے ساتھ مشق
(D) انفرادی شکل - حروفِ تہجی کے نام - ترتیب - ملواں شکل - اعراب کے ساتھ مشق



33. خطِ مستقیم اور خطِ منحنی کھینچنے کی مشق کا طریقہ کس مغربی مفکر نے ایجاد کیا ؟

- (A) ارسطو
(B) مائیسوری
(C) پستانلوزی
(D) افلاطون



34. محاورہ "زمین آسمان ایک کرنا" کا مطلب ہے

- (A) سب الٹ پلٹ دینا
(B) برباد کر دینا
(C) بہت کوشش کرنا
(D) التا سیدھا کرنا



35. درج ذیل میں کلمہ کی قسم نہیں ہے

- | | |
|---------|---------|
| (A) فعل | (B) حرف |
| (C) اسم | (D) صفت |



درج ذیل اقتباس کو پڑھ کر نیچے دئے گئے سوالات (36 تا 40) کے جواب دیجئے :

انسانی جسم میں جلد کی بڑی اہمیت ہے۔ جلد ہمارے جسم کا قدرتی لباس ہے۔ یہ ہمارے جسم کو باہر کی گندگی سے بچاتی ہے۔ جلد کی دو پرتیں ہوتی ہیں۔ ایک بیرونی اور دوسری اندرونی۔ جلد کہیں موٹی ہوتی ہے کہیں پتلی۔ جسم کے جو حصے زیادہ استعمال ہوتے ہیں، وہاں جلد موٹی بھی ہوتی ہے اور سخت بھی، جیسے تلوے اور ہتھیلی۔ بیرونی پرت کے نیچے اندرونی پرت ہوتی ہے۔ اس میں باریک رگیں ہوتی ہیں، جن میں خون گردش کرتا رہتا ہے۔ اس پرت کے نیچے لیسینے کے غدود ہوتے ہیں۔ ہماری جلد کو قدرت نے پھلنی کی طرح بنایا ہے۔ اس میں باریک باریک سوراخ ہوتے ہیں۔ جنہیں مسام کہتے ہیں۔



36. لفظ 'جسم' کی جمع کیا ہے؟

- | | |
|--------------|-----------|
| (A) اجسامیات | (B) جسموم |
| (C) اجسام | (D) جسامت |

37. ہمارے جسم کا قدرتی لباس کیا ہے؟

- | | |
|----------|---------|
| (A) ناک | (B) کان |
| (C) آنکھ | (D) جلد |



38. درج ذیل میں مؤنث لفظ کی نشاندہی کیجئے۔

- | | |
|-----------|----------|
| (A) جلد | (B) غدود |
| (C) سوراخ | (D) خون |



39. لفظ "بیرونی" اور "اندرونی" ایک دوسرے کے _____ ہیں۔
 (A) مترادف
 (B) متضاد
 (C) متشابہ
 (D) ان میں سے کوئی نہیں

40. جلد کے باریک سوراخ کیا کہلاتے ہیں؟
 (A) نسام
 (B) اسام
 (C) وسام
 (D) مسام

41. درج ذیل میں کون سا جملہ بولنا سکھانے کے مقاصد سے متعلق نہیں ہے؟
 (A) بولتے وقت لہجے پر قدرت حاصل کرنا
 (B) فطری انداز سے بولنے کی عادت ڈالنا
 (C) تلفظ کے ساتھ بولنا سکھانا
 (D) سنی ہوئی بات کو سمجھ کر تفاعل کی صلاحیت پیدا کرنا

42. ناول اطالوی زبان کے کس لفظ سے نکلا ہے؟
 (A) ناولٹ
 (B) ناولٹ
 (C) ناویلا
 (D) ناویلات

43. لکھنا سکھانے کا مشرقی مدارس کا قدیم اور مروجہ طریقہ درج ذیل میں سے کون سا ہے؟
 (A) مانٹیسوری طریقہ
 (B) ابجدی طریقہ
 (C) پستالوزی طریقہ
 (D) ان میں سے کوئی نہیں

44. "ذیشان نے نئی کار خریدی" جملے میں صفت کون سی ہے؟
 (A) خریدی
 (B) کار
 (C) نئی
 (D) نے



45. ماٹیسوری طریقہ کس کا ایجاد کردہ ہے؟

- (A) سقراط
(B) ماٹیسوری
(C) بلوم
(D) پستالوزی



46. لفظ "خصلت" کی جمع ہے

- (A) خصلیات
(B) خصائل
(C) خصلات
(D) حصول

47. درج ذیل امدادی اشیاء میں کون سی بصری اشیاء نہیں ہے؟

- (A) تعلیمی تاش
(B) چارٹ
(C) نقشہ
(D) گراموفون



48. "واوین" کی علامت ہے

- (A) " " :
(B) :
(C) :
(D) -:

49. جملے کا مفہوم پورا کرنے کے لئے خالی جگہوں کو پُر کرایا جانا _____ کہلاتا ہے۔

- (A) مماثل مدات
(B) تمثیلی مدات
(C) تکمیلی مدات
(D) مشابہتی مدات



50. کہاوت "پانچوں انگلیاں گھی میں ہونا" کا مطلب ہے

- (A) بہت خراب ہونا
(B) خوب محنت کرنا
(C) نقصان ہونا
(D) ہر طرح سے فائدہ ہونا



درج ذیل اقتباس کو پڑھ کر نیچے دئے گئے سوالات (51 تا 54) کے جواب دیجئے :

یہ بنانا کٹھن ہے کہ پانچ ہزار برس پہلے یہاں کون لوگ بستے تھے۔ مگر اب بہت سے لوگ یہ بات جانتے ہیں کہ اس زمانے سے یہاں دور دور کے لوگ آنے لگے۔ اتنا سمجھ لینا کچھ مشکل نہیں کہ پہلے دنیا کے زیادہ تر لوگ وحشیوں کی طرح زندگی بسر کرتے تھے اور کھانے پینے کی کھوج میں چھوٹی چھوٹی ٹولیوں میں مارے مارے پھرتے تھے۔ جانوروں کا شکار کرتے تھے یا درختوں کے پھل، پتے اور جڑ کھا کر پیٹ بھرتے تھے۔ ان میں سے کچھ لوگ یہاں بھی پہنچے۔ ان کی نسل کے لوگ اب بھی بنگال، بہار، چھوٹا ناگپور اور وندھیا چل کے پہاڑوں کے قریب پائے جاتے ہیں۔ وہ جو زبان بولتے تھے وہ آج بھی الگ ہے۔ ان میں سے کول اور منڈا قبیلے مشہور ہیں اور اپنی بولیاں بولتے ہیں۔ ان کے ہزار ڈیڑھ ہزار برس کے بعد دراوڑ لوگ پنجگم کی طرف سے آئے، وہ لوگ جنھیں دراوڑ کہا جاتا ہے۔ یہاں انھوں نے خوب ترقی کی، آج بھی مدراس، میسور، آندھرا پردیش اور کیرل میں یہی لوگ آباد ہیں۔ تم نے تامل، تیلگو زبانوں کے نام سنے ہوں گے۔ یہ انھیں لوگوں کی زبانیں ہیں۔



51. لفظ "قبیلہ" کے معنی ہیں

- (A) گروہ (B) بستنی (C) ملک (D) بولی

52. "دنیا کے زیادہ تر لوگ جانوروں کا شکار کرتے تھے۔"

درج بالا جملے میں مفعول کی نشاندہی کیجئے۔

- (A) جانوروں (B) دنیا کے زیادہ تر لوگ (C) کھوج (D) زندگی

53. "دراوڑ لوگ پنجگم کی طرف سے آئے"

درج بالا جملے میں فعل کی نشاندہی کیجئے۔

- (A) دراوڑ (B) آئے (C) پنجگم (D) طرف



54. دراوڑ لوگ کس سمت سے آئے تھے؟

- (A) پورب (B) پنجگم (C) شمال (D) جنوب

55. درج ذیل میں سے کس شعری صنف میں مرنے والے کے اوصاف بیان کرتے ہوئے اظہارِ غم کیا جاتا ہے؟

- (A) قصیدہ (B) غزل (C) نظم (D) مرثیہ



56. اندازہ قدر کے تحت معروضی جانچ کے متعلق درج ذیل میں سے غلط جملے کی نشاندہی کیجئے۔

(A) یہاں طالب علم کو نفس مضمون کا پابند ہونا پڑتا ہے

(B) جواب ہر صورت میں ایک ہی رہتا ہے

(C) اس میں اصل موضوع سے گریز کی گنجائش بنی رہتی ہے

(D) طالب علم یا ممتحن کی تبدیلی سے نتائج پر کوئی اثر نہیں ہوتا



57. وہ کام جو گزرے ہوئے زمانے میں کیا گیا ہو۔ کہلاتا ہے

(A) فعل ماضی (B) فعل حال (C) فعل مستقبل (D) فعل مضارع

58. تدریس زبان کی بنیادی مہارتیں کتنی ہیں؟

(A) چار (B) تین (C) دو (D) ایک



59. اسم معرفہ کی قسم نہیں ہے

(A) خطاب (B) اسم مکبر (C) لقب (D) کنیت



60. تدریس قواعد کے تحت درج ذیل جملوں کو غور سے پڑھ کر غلط جملے کی نشاندہی کیجئے۔

(A) تدریس قواعد کے استخراجی طریقہ میں پہلے زبان و ادب سے مثالیں پیش کی جاتی ہیں۔ ان کے ذریعے تقہیم کرائی جاتی ہے اور پھر تعریف اور اصول اخذ کرائے جاتے ہیں

(B) تدریس قواعد کے استخراجی طریقہ میں پہلے اصطلاحیں، تعریفیں اور اصول رٹوائے جاتے ہیں۔ پھر ان کی مثالیں فراہم کی جاتی ہیں

(C) استخراجی طریقہ تدریس میں مقررہ سے مجرد اور معلوم سے نامعلوم کی جانب اقدام کیا جاتا ہے

(D) استخراجی طریقہ تدریس میں مقررہ سے مجرد اور معلوم سے نامعلوم کی جانب اقدام کیا جاتا ہے



खण्ड – II

भाषा – I

सिंधी

कुल 30 सुवाल आहिनि ।
सभेई सुवाल करण जरूरी आहिनि ।



31. 'आसीस' लफ़्ज जो ज़िदु आहे -
(A) दुआ (B) आशीर्वाद (C) बखशीश (D) सिरापु
32. 'ज़र्फ' जा किस्म थींदा आहिनि -
(A) चार (B) पंज (C) छह (D) अठ
33. जेको इस्म या ज़मीर सां लगी उनजो गुण, अवगुण, किस्म, अदद, मिकदार या अंदाज़, कदु, हालति ड़ेखारे थो । सो आहे -
(A) इस्मु (B) ज़मीरु (C) सिफ़ति (D) फ़इल
34. 'जहिड़ा कांग तहिड़ा _____' पहाको पूरो करियो -
(A) बालक (B) बार (C) बचिड़ा (D) बचा
35. अददु जमउ जो मिसाल आहे -
(A) अम्बा (B) अम्बड़ी (C) अम्बु (D) अम्ब

हेठियां टुकिरो पढ़ी ड़िनल सुवालनि जा जवाब ड़ियो (36 खां 40)





जेको माण्हू हिन दुनिया में अचे थो, तंहीं खे ड़ुख ड़ाखिड़ा, मुफ़लसी, दर्द, बीमारियूं ऐं इज़ाअ पेशि अचनि था । तंहीं करे तोखे जुगाए त कचीअ में ई पंहिंजी दिलि खे हिमत, सबुर ऐं तहमुलु सां मज़बूत करीं, इंहींअ लाइ त जेको मुसीबत जो हिस्सो तंहिंजे नसीब में अचे, सो बुर्दबारीअ सां सहीं ।

जहिड़ीअ तरह उठु रेगिस्तान मां लंघंदे बार जी तकलीफ, गर्मी, उन्न ऐं बुख सही वजे थो ऐं मांदो नथो थिए, तहिड़ीअ तरह हिमत वारो माण्हू बि ड़ुखनि ऐं जाखोइनि में पंहिंजा गुण संभालियो खंयो वजे । आला हिमत माण्हू नसीब जे मुखालिफ़त जी परवाह कान थो रखे, उनजे खौंस करे हुन जी वड़ी दिल सुस्तु न थी थिए । हुन जी खुशी ऐं आसूदगी नसीब जे मुवाफ़िकत ते तइलकु नथी रखे, तंहीं करे नसीब जे नामुवाफ़िकत करे हू ड़िजे नथो । समुंड में बीठल वांगुर हू मज़बूत ऐं काइमु बीठो रहे थो ऐं लहरुनि जे लगुण जी हुन खे परवाह ई कान्हे ।





36. सही जुमितो आहे -
(A) लहरुनि जे लगुण जी हुन खे परवाह ई कान्हे ।
(B) जे लगुण जी हुन खे लहरुनि जी परवाह ई कान्हे ।
(C) हुन खे परवाह ई कान्हे लहरुनि जे लगुण जी ।
(D) कान्हे हुन खे परवाह लहरुनि जे लगुण जी ।



37. 'रिणि पटु' आहे -
(A) रेगिस्तान (B) समुंडु
(C) झरिणो (D) नदी
38. पंहिंजी दिलि खे हिमत ऐं सबुर सां मज़बूत कजे -
(A) बुढापे में (B) कचीअ में
(C) जवानीअ में (D) पछाड़ीअ में
39. आला हिमत माण्हू आहे - 
(A) जेको नसीब जी परवाह करे थो
(B) जेको नसीब जे अगियां झुके थो
(C) जेको नसीब जे मुखालिफत जी परवाह करे थो
(D) जेको नसीब जे मुखालिफत जी परवाह न थो करे
40. 'तहमुलु' लफ़ज़ जी माना आहे - 
(A) सुजाई (B) लागापो
(C) धीरजु (D) दिलि लहणु
41. जिन्स मुज़कर आहे -
(A) घोड़ी (B) घणां (C) घोड़ो (D) घड़ी
42. जडुहिं 52 अखरनि वारी आइवेटा मुकरर कई वेई तडुहिं हुन कमेटीअ जो नाइब हो -
(A) जार्ज गिर्यसन (B) रिचर्ड बर्टसन
(C) बी.एच. एलिस (D) टी.एस. इलियट
43. "माण्हू पंहिंजे भावनि में अनुभवनि खे ज़ाहिर करण लाइ समाज जे समूरियुनि आवाज़ी इलामतुनि जो इस्तेमाल करे थो उन खे ज़िबानी भाषा चइजे थो।" परिभाषा आहे - 
(A) बेकनि (B) राबर्टसन
(C) प्रो. रमन बिहारी (D) श्यामसुंदर दास
44. 'हूअ मोहन जी साइकिल आहे' सिट में ज़मीर आहे -
(A) ज़मीरु मुतकलम (B) ज़मीरु इशारो
(C) ज़मीरु खालिस (D) ज़मीरु गाइबु
45. बुद्धिअ खे परखण लाइ 140 खां मथे बुद्धि लियाकत वारा बार लेखिया वैदा -
(A) मोगा (B) घटि बुद्धिअ वारा
(C) ठीक (D) होशियार बार



46. सिंधी भाषा सेखारण जो मुख्य मकसद आहे -
(A) ज़ोर सां ग़ल्हाइणु
(B) ब़रनि खे हिंदी भाषा सेखारण
(C) ब़रनि खे फैशन करण सेखारणु
(D) पढाइण ज़रिए ब़रनि जे वहिंवार में बदलाव
47. भाषा सिखण जो टियों कौशल आहे - 
(A) बुधणु (B) पढणु
(C) ग़ल्हाइणु (D) लिखणु
48. प फ ब भ म उच्चारण करण जो उज़वो आहे -
(A) तारूं (B) कण्ठ (C) चप (D) ड़ंद
49. ग्रामर पाढण जे उसूली तरीके जा भाइआहिनि -
(A) दर्सी किताब, सूत्र विधि
(B) आगमन ऐं निगमन विधि
(C) दर्सी किताब ऐं आगमन विधि
(D) निगमन विधि ऐं सूत्र विधि
50. 'बदसूरत' लफ़ज़ में अगियाड़ी आहे -
(A) बद (B) ब (C) सू (D) द
51. रूबरू सुवाल जवाब विधिअ खे हिस्सनि में विरहायो वियो आहे -
(A) ओचितो, रवायती ऐं गैर रवायती (B) इतिहास वृत विधि
(C) आगमन विधि (D) आत्मकथा विधि
52. 'सुर्ख' लफ़ज़ जो सागीअ माना वारो लफ़ज़ आहे - 
(A) पीलो (B) लाल
(C) सुकल (D) आलो
53. 'चतुर' लफ़ज़ में 'आई' पछाड़ी लगाइण सां नओं लफ़ज़ ठहंदो -
(A) चतरी (B) चतुराई
(C) चतुरु (D) चतुरो
54. ज़मानु हालु जो मिसाल आहे - 
(A) मोहन घर में आहे । (B) मोहन घर में हो ।
(C) मोहन घर में ईदो । (D) मोहन घर में आयो ।



55. 'जेके गडु हूँदा से ही वणंदा' जो पहाको आहे -

- (A) जेके चुल्हि ते से दिल ते (B) जेको लज्ज करे सो बुख मरे
(C) जे ज़णीनि से निपाईनि (D) जेडा पाप तेडा संताप

हेठियों टुकिरो ध्यान सां पढी डिनल सुवालनि जा जवाब लिखो: (56 खां 60)



राजस्थान जे कबीर दादू दयाल जो जनमु अहमदाबाद (गुजरात) में फगुण महीने जे सहाई अष्टमीअ ते 1544 ई. में थियो । वृद्धानंद नाले संत खां नामदान हासिल करे दादू 1568 ई. में सांभर अची रहणु लगो ऐं दुनिया जो कारोबार शुरू कयाई । 1575 में दादू पंहिंजे 25 पोइलगुनि सां गडु आमर विया जिते 14 साल रहिया । दादू 1585 ई. में मुगल सम्राट अकबर सां मुखामेलो कयो । दादू दूढाइ ऐं मारवाड सूबनि में मुसाफिरी कंदे ऐं उपदेश डींटे 1602 ई. में फुलेरा जे पासे नरायणा गोठ में आया ऐं हिते ई जेठ महीने जी ऊंदाही अष्टमी 1603 ई. में ब्रहमलीन थिया । दादू जे नासवंत सरीर खे उनजे चए मुताबिक भेराणां जी पहाड़ी हेठां 'दादू खोल' नाले जगुहि ते रखियो वियो । दादूपंथी हिन जगुहि खे अजु बि पवित्र करे मंजींदा आहिनि । दादूअ ब्रहम, जीव, जगुत, मोक्ष वगैरह विषयनि ते सरल भाषा में उपदेश डिना । 'दादू जी वाणी' ऐं 'दादू रा दूँहा' नाले ग्रंथनि में दादू जा उपदेश मिलनि था । दादू संत कबीर वांगुर ई सुधारवादी वहिंवार ऐं मोक्ष जी अहिमियत खे मजण वारो ऐं परमात्मा जी गोल्हा करण वारो हो । दादू जातिप्रथा, मूर्तिपूजा ऐं कुरस्मुनि जे खिलाफ आवाज उथारियो । गरीबदास, सुंदरदास, बखनाजी, रज्जब, माधोदास वगैरह दादू जा मुख्य पोइलगु हुआ ।



56. पोइलगु लफ़्ज जी माना आहे -

- (A) शिष्य (B) नेता
(C) गुरु (D) मास्तरु

57. दादू दयाल जो जनमु थियो -

- (A) 1644 (B) 1568 (C) 1544 (D) 1602

58. 'सूबनि' लफ़्ज जो अददु वाहिद आहे -

- (A) सूबा (B) सुबह
(C) सूबो (D) सबनि

59. 'नरायणा गोठ' आहे -



- (A) ज़मीर (B) फ़इल
(C) सिफ़त (D) इस्म

60. मथिएं टुकिरे जो उनवानु आहे -

- (A) गुरुनानक (B) दादू दयाल
(C) रोहल (D) बेदिल



ਖੰਡ – II

ਭਾਸ਼ਾ – I

ਪੰਜਾਬੀ (ਪੰਜਾਬੀ)

ਇਸ ਖੰਡ ਵਿੱਚ ਕੁੱਲ 30 ਪ੍ਰਸ਼ਨ ਹਨ।

ਸਾਰੇ ਪ੍ਰਸ਼ਨ ਕਰਨੇ ਜ਼ਰੂਰੀ ਹਨ।

31. ਵਾਰਤਕ ਸਿੱਖਿਆ ਵਿੱਚ 'ਨਿਕਸਾਉਣ ਵਿਧੀ' ਦਾ ਸੰਬੰਧ ਹੈ :
- (A) ਸ਼ਬਦਾਂ ਦੀ ਵਿਆਖਿਆ ਨਾਲ (B) ਵਾਕਾਂ ਦੀ ਵਿਆਖਿਆ ਨਾਲ
(C) ਮੁਹਾਵਰਿਆਂ/ਅਖੌਤਾਂ ਦੀ ਵਿਆਖਿਆ ਨਾਲ (D) ਮੈਨ ਪਾਠ ਨਾਲ
32. 'ਇਮਾਨਦਾਰ' ਮਨੁੱਖ ਲਈ ਵਰਤਿਆ ਜਾਣ ਵਾਲਾ ਮੁਹਾਵਰਾ ਹੈ :
- (A) ਵਿਸ਼ਵਾਸਪਾਤਰ (B) ਹੱਥਾਂ ਦਾ ਸੁੱਚਾ
(C) ਗੋਦਤੀ ਦਾ ਲਾਲ (D) ਚੜਦੀ ਕਲਾ ਵਾਲਾ

33. ਕੱਲ੍ਹ ਮੈਂ ਤਿੱਖੜ ਦੁਪਹਿਰਾ ਆਪਣੇ ਦੇਸਤ ਦੇ ਘਰ ਕੱਟਿਆ।

ਉਪਰੋਕਤ ਵਾਕ ਵਿੱਚ ਆਇਆ 'ਤਿੱਖੜ ਦੁਪਹਿਰਾ' ਸ਼ਬਦ ਪੰਜਾਬੀ ਦੀ ਕਿਹੜੀ ਉਪਭਾਸ਼ਾ ਨਾਲ ਸੰਬੰਧਿਤ ਹੈ:

- (A) ਦੁਆਬੀ (B) ਮਲਵਈ
(C) ਪੁਆਧੀ (D) ਡੇਗਰੀ

ਹੇਠ ਲਿਖੇ ਪੈਰ੍ਹੇ ਨੂੰ ਪੜ੍ਹ ਕੇ ਸਵਾਲ ਨੰਬਰ 34 ਤੋਂ 38 ਦੇ ਉੱਤਰ ਦਿਉ :



ਪੰਜਾਬ ਦੀ ਧਰਤੀ ਤੇ ਹਰ ਪਾਸੇ ਅਮਨ ਅਤੇ ਸ਼ਾਂਤੀ ਦਾ ਮਾਹੌਲ ਸੀ। ਪੰਜਾਬ ਦੇ ਕਿਸਾਨ ਅਤੇ ਵਿਉਪਾਰੀ ਬੜੇ ਖੁਸ਼ਹਾਲ ਅਤੇ ਆਸਤਕ ਸਨ। ਕਸ਼ਮੀਰ ਵਿਉਪਾਰ ਦਾ ਵੱਡਾ ਕੇਂਦਰ ਸੀ। ਲਾਹੌਰ ਵਿੱਚ ਤੇਪਾਂ, ਤਲਵਾਰਾਂ, ਨੇਜ਼ੇ ਅਤੇ ਢਾਲਾਂ ਬਣਾਉਣ ਦੇ ਕਾਰਖਾਨੇ ਸਨ। ਹੁਸ਼ਿਆਰਪੁਰ ਵਿੱਚ ਲੱਕੜ ਅਤੇ ਹਾਥੀ ਦੰਦ ਦਾ ਕੰਮ ਹੁੰਦਾ ਸੀ। ਬਿਜਵਾੜਾ ਕਢਾਈ ਦੇ ਕੰਮ ਲਈ ਪ੍ਰਸਿੱਧ ਸੀ। ਪੰਜਾਬ ਦਾ ਵਪਾਰ ਦੂਰ-ਦੂਰ ਦੇ ਦੇਸ਼ਾਂ ਤੱਕ ਫੈਲਿਆ ਹੋਇਆ ਸੀ। ਇਸ ਤਰ੍ਹਾਂ ਪੰਜਾਬ ਦੇ ਕਿਰਤੀ, ਕਿਸਾਨਾਂ ਅਤੇ ਕਾਰੀਗਰਾਂ ਨੂੰ ਆਪਣੀਆਂ ਵਸਤਾਂ ਤੋਂ ਚੰਗੀ ਖੱਟੀ ਹੋ ਜਾਂਦੀ ਸੀ। ਜ਼ਮੀਨ ਦੀ ਉਪਜ ਦੇ ਲਿਹਾਜ਼ ਨਾਲ ਪੰਜਾਬ ਤੋਂ ਹਿੰਦੁਸਤਾਨ ਦਾ ਹਰ ਸੂਬਾ ਪਿੱਛੇ ਸੀ। ਇਸ ਆਰਥਕ ਖੁਸ਼ਹਾਲੀ, ਆਪਸੀ ਪਿਆਰ ਅਤੇ ਭਾਈਚਾਰੇ ਪਿੱਛੇ ਮਹਾਰਾਜਾ ਰਣਜੀਤ ਸਿੰਘ ਦੀ ਧਰਮ ਨਿਰਪੇਖ ਦ੍ਰਿਸ਼ਟੀ ਅਤੇ ਸੁਚੱਜਾ ਰਾਜਸੀ ਪ੍ਰਬੰਧ ਸੀ।



34. 'ਸ਼ਾਂਤੀ' ਦਾ ਸਮਾਨਾਰਥਕ ਸ਼ਬਦ ਹੈ :

- (A) ਚੈਨ (B) ਜੰਗ (C) ਅਸ਼ਾਂਤੀ (D) ਅਰਸ



35. 'ਧਰਤੀ' ਸ਼ਬਦ ਦਾ ਵਿਰੋਧੀ ਸ਼ਬਦ ਹੈ :
 (A) ਆਕਾਸ਼ (B) ਭੱ (C) ਭੂਮੀ (D) ਜ਼ਮੀਨ
36. 'ਜਿਹੜਾ ਪ੍ਰਮਾਤਮਾ ਨੂੰ ਮੰਨੇ' ਬਹੁਤੇ ਸ਼ਬਦਾਂ ਦੀ ਥਾਂ 'ਤੇ ਇੱਕ ਸ਼ਬਦ ਚੁਣੋ :
 (A) ਨਾਸਤਕ (B) ਪੁਜਾਰੀ (C) ਆਸਤਕ (D) ਕਿਰਤੀ
37. ਪੰਜਾਬ ਦੇ ਕਿਰਤੀ, ਕਿਸਾਨਾਂ ਅਤੇ ਕਾਰੀਗਰਾਂ ਨੂੰ ਆਪਣੀਆਂ ਵਸਤਾਂ ਤੋਂ ਚੰਗੀ ਖੱਟੀ ਹੋ ਜਾਂਦੀ ਸੀ।
 ਵਾਕ ਵਿੱਚ ਆਏ 'ਖੱਟੀ' ਬਹੁ-ਅਰਥਕ ਸ਼ਬਦ ਦਾ ਸਹੀ ਅਰਥ ਹੈ :
 (A) ਰੰਗ (B) ਕਮਾਈ (C) ਸੁਆਦ (D) ਫਲ
38. 'ਦੰਦ' ਸ਼ਬਦ ਦੀ ਵੰਨਗੀ ਹੈ :
 (A) ਤਤਸਮ ਸ਼ਬਦ (B) ਵਿਦੇਸ਼ੀ ਸ਼ਬਦ
 (C) ਨਿਰਾਰਥਕ ਸ਼ਬਦ (D) ਤਦਭਵ ਸ਼ਬਦ
39. ਉੱਚੀ ਪੜ੍ਹਨਾ, ਮੇਨ ਪਾਠ, ਸੂਖਮ ਪੜ੍ਹਨਾ ਤੇ ਸਥੂਲ ਪੜ੍ਹਨਾ ਹਨ :
 (A) ਵਾਚਨ ਦੇ ਉਦੇਸ਼ (B) ਵਾਚਨ ਦੀਆਂ ਰੁਚੀਆਂ
 (C) ਵਾਚਨ ਦੀਆਂ ਕਿਸਮਾਂ (D) ਵਾਚਨ ਦੇ ਗੁਣ
40. ਅਧਿਆਪਨ ਦੀ ਪ੍ਰਾਜੈਕਟ ਵਿਧੀ ਦਾ ਜਨਮਦਾਤਾ ਹੈ :
 (A) ਫਰੇਬਲ (B) ਲਾਰਡ ਡਿਊਈ (C) ਸ਼੍ਰੀਮਤੀ ਮੇਰੀਆ (D) ਹਰਬਰਟ
41. ਪੰਜਾਬੀ ਦਾ 'ਪਿਛਲਾ ਅਤੇ ਗੋਲਾਈਦਾਰ' ਸਵਰ ਹੈ :
 (A) ਈ (B) ਐ (C) ਉ (D) ਓ
42. 'ਵਿਦਿਆਰਥੀਆਂ ਲਈ ਪੁਸਤਕਾਲਾ ਲਾਭਕਾਰੀ ਹੈ।' ਇਸ ਕਥਨ ਨੂੰ ਨਕਾਰਦਾ ਉੱਤਰ ਹੈ :
 (A) ਮਨੋਰੰਜਨ ਦਾ ਸਾਧਨ (B) ਸਵੈ-ਅਧਿਐਨ ਦਾ ਮੌਕਾ
 (C) ਚਿੰਤਨ ਲਈ ਪ੍ਰੇਰਣਾ (D) ਵਿਹਲੇ ਸਮੇਂ ਦੀ ਦੁਰਵਰਤੋਂ
43. _____ ਕੋਣ ਭਰੇਗਾ ਪਾਈ। ਅਖਾਣ ਨੂੰ ਪੂਰਾ ਕਰੋ।
 (A) ਮੈਂ ਜਠਾਈ ਤੂੰ ਦਰਾਈ (B) ਮੈਂ ਰਾਜਾ ਤੇ ਤੂੰ ਰਾਈ
 (C) ਮੈਂ ਮਾਲਕਣ ਤੂੰ ਨੈਕਰਾਈ (D) ਮੈਂ ਵੀ ਰਾਈ, ਤੂੰ ਵੀ ਰਾਈ
44. ਭਾਸ਼ਾ ਸਿੱਖਿਆ ਵਿੱਚ ਸੁਣਨ-ਕੋਸ਼ਲ ਦਾ ਵਿਕਾਸ ਕਰਨ ਲਈ ਗ਼ੈਰ-ਪ੍ਰਭਾਵੀ ਸਾਧਨ ਹੈ :
 (A) ਫੋਟੋਗ੍ਰਾਫੀ (B) ਗ੍ਰਾਮੋਫੋਨ
 (C) ਰੇਡੀਓ (D) ਟੇਪ ਰਿਕਾਰਡ
45. ਭਾਸ਼ਾ ਦੀ ਸਭ ਤੋਂ ਛੋਟੀ ਇਕਾਈ ਹੈ :
 (A) ਧੁਨੀ (B) ਵਾਕ (C) ਸ਼ਬਦ (D) ਅੱਖਰ



46. ਵਿਆਕਰਨ ਸਿੱਖਿਆ ਦੀ ਕਿਹੜੀ ਵਿਧੀ ਵਿੱਚ ਅਧਿਆਪਨ (Teaching) ਤੋਂ ਵਧੇਰੇ ਸਿੱਖਣ (Learning) ਉੱਪਰ ਜ਼ੋਰ ਦਿੱਤਾ ਜਾਂਦਾ ਹੈ :
- (A) ਸੂਤਰ ਵਿਧੀ (B) ਆਗਮਨ ਵਿਧੀ
(C) ਨਿਗਮਨ ਵਿਧੀ (D) ਪਾਠ-ਪੁਸਤਕ ਵਿਧੀ
47. ਸੰਪਰਦਾਨ ਕਾਰਕ ਦੀ ਉਦਾਹਰਣ ਹੈ :
- (A) ਬੱਚੇ ਦੁੱਧ ਪੀ ਰਹੇ ਹਨ।
(B) ਕੁੜੀਆਂ ਗਿੱਧਾ ਪਾ ਰਹੀਆਂ ਹਨ।
(C) ਮੈਂ ਤੁਹਾਡੇ ਲਈ ਮਠਿਆਈ ਲਿਆਇਆ ਹਾਂ।
(D) ਉਹ ਆਪਣੇ ਘਰ ਦੇ ਅੰਦਰ ਬੈਠਾ ਸੀ।
48. ਸੁਣ ਕੇ ਲਿਖਣਾ ਹੈ :
- (A) ਪੂਰਨਿਆਂ ਉੱਤੇ ਲਿਖਣਾ (B) ਬੋਲ ਲਿਖਤ ਜਾਂ ਮਲਾਹ
(C) ਅੱਖਰ ਜੁੱਟ ਵਿਧੀ (D) ਪ੍ਰਭਾਵਸ਼ਾਲੀ ਲਿਖਤ
49. ਦੰਤੀ ਵਿਅੰਜਨ ਨਹੀਂ ਹੈ :
- (A) ਥ (B) ਨ (C) ਪ (D) ਦ
50. 'ਭਾਸ਼ਾ ਦੇ ਰੂਪ ਦੀ ਸਾਰਥਿਕ ਤੇ ਸੁੱਧ ਵਿਵਸਥਾ ਹੀ ਵਿਆਕਰਨ ਹੈ।' ਉਪਰੋਕਤ ਕਥਨ ਕਿਸ ਭਾਸ਼ਾ ਵਿਗਿਆਨੀ ਦਾ ਹੈ :
- (A) ਬਲੂਮਫੀਲਡ (B) ਵਰਡਜ਼ਵਰਥ (C) ਮੈਕਮਿਲਨ (D) ਟਰੈਗਰ



ਹੇਠ ਲਿਖੇ ਪੈਰ੍ਹੇ ਨੂੰ ਪੜ੍ਹ ਕੇ ਸਵਾਲ ਨੰਬਰ 51 ਤੋਂ 55 ਤੱਕ ਦੇ ਉੱਤਰ ਦਿਉ :

ਆਦਮੀ ਲਈ ਆਪਣੇ ਘਰ, ਆਪਣੇ ਮਿਹਨ, ਆਪਣੇ ਦਫ਼ਤਰ, ਆਪਣੀ ਡਿਊਟੀ ਜਾਂ ਦਾਖਲੇ ਦੇ ਦਰਵਾਜ਼ੇ ਨੂੰ ਸਿਰਫ਼ ਚੰਗੇ ਮਸਾਲੇ ਨਾਲ ਚੰਗੀ ਤਰ੍ਹਾਂ ਬਣਵਾ ਛੱਡਣਾ ਹੀ ਕਾਫੀ ਨਹੀਂ, ਇੰਨ੍ਹਾਂ ਦੇ ਵਾਤਾਵਰਣ ਵਿੱਚ ਸੁਹਜ ਤੇ ਸ਼ਖਸੀਅਤ ਹੋਰ ਵੀ ਜਰੂਰੀ ਹਨ। ਨਿਰਾ ਘਰ ਹੀ ਨਹੀਂ, ਘਰ ਦੇ ਸਾਰੇ ਕਮਰਿਆਂ ਦੀ ਸ਼ਖਸੀਅਤ ਹੋਣੀ ਚਾਹੀਦੀ ਹੈ। ਕਈ ਘਰਾਂ ਵਿੱਚ ਨੌਕਰਾਂ ਦੇ ਕੱਪੜੇ ਅਤੇ ਉਹਨਾਂ ਦੀਆਂ ਸ਼ਕਲਾਂ ਸਾਰੇ ਪ੍ਰਭਾਵ ਦੇ ਉਲਟ ਹੁੰਦੀਆਂ ਹਨ। ਬੱਚਿਆਂ ਦੇ ਕੱਪੜੇ ਚੰਗੇ ਹਨ, ਮਾਤਾ-ਪਿਤਾ ਚੰਗੇ ਸੱਜੇ ਹੋਏ ਹਨ, ਪਰ ਬੁੱਢੀ ਦਾਦੀ ਦਾ ਨਾ ਕਮਰਾ ਚੰਗਾ ਹੈ, ਨਾ ਕੱਪੜੇ। ਪ੍ਰਭਾਵ ਦੀ ਏਕਤਾ ਟੁੱਟ ਗਈ। ਘਰ ਦਾ ਅੰਦਰ ਬੜਾ ਸੁੰਦਰ ਹੈ, ਪਰ ਵਿਹੜੇ ਵਿੱਚ ਇੱਕ ਜਾਂ ਕਈ ਕੋਝੀਆਂ ਚੀਜ਼ਾਂ ਧਰੀਆਂ ਹਨ, ਬਾਗ ਦੀਆਂ ਕਈ ਨੁੱਕਰਾਂ ਬੇ-ਧਿਆਨ ਪਈਆਂ ਹਨ। ਸਾਰੀ ਪੁਸ਼ਾਕ ਚੰਗੀ ਹੈ, ਪਰ ਬੂਟ ਮੈਲਾ ਜਾਂ ਟੁੱਟਿਆ ਜਾਂ ਬਹੁਤ ਪੁਰਾਣਾ ਹੈ। ਇਸ ਤਰ੍ਹਾਂ ਸਮੁੱਚੇ ਪ੍ਰਭਾਵ ਵਿੱਚ ਵਿਘਨ ਪੈ ਜਾਂਦਾ ਹੈ ਕਿਉਂਕਿ ਹਰ ਵਸਤੂ ਦਾ ਆਪਣਾ ਵਿਸ਼ੇਸ਼ ਸਥਾਨ ਤੇ ਮਹੱਤਵ ਹੈ।

51. 'ਆਦਮੀ' ਸ਼ਬਦ ਦਾ ਲਿੰਗ ਬਦਲੋ :

- (A) ਪੁਰਸ਼ (B) ਆਦਮੀਆਂ (C) ਮਨੁੱਖ (D) ਜਨਾਨੀ



52. 'ਬੱਚਿਆਂ ਦੇ ਕੱਪੜੇ ਚੰਗੇ ਹਨ।' ਉਪਰੋਕਤ ਵਾਕ ਨੂੰ ਭੂਤਕਾਲ ਵਿੱਚ ਬਦਲੋ : 
- (A) ਬੱਚਿਆਂ ਦੇ ਕੱਪੜੇ ਚੰਗੇ ਹੋਣਗੇ। (B) ਬੱਚਿਆਂ ਦੇ ਕੱਪੜੇ ਸੋਹਣੇ ਹੋਣਗੇ।
(C) ਬੱਚਿਆਂ ਦੇ ਕੱਪੜੇ ਚੰਗੇ ਸਨ। (D) ਬੱਚਿਆਂ ਦੇ ਕੱਪੜੇ ਮੈਲੇ ਹਨ।
53. 'ਮਿਹਨ' ਸ਼ਬਦ ਦਾ ਅਰਥ ਹੈ :
(A) ਖਿੜਕੀਆਂ (B) ਬੂਹੇ (C) ਵਿਹੜੇ (D) ਦਰਵਾਜ਼ੇ
54. 'ਕੋਈਆਂ' ਸ਼ਬਦ ਦਾ ਸਹੀ ਅਰਥ ਹੈ :
(A) ਨਿੱਖਰੀਆਂ (B) ਫੱਬਦੀਆਂ
(C) ਸੁਥਰੀਆਂ (D) ਬਦਸੂਰਤ
55. 'ਵਸਤੂ' ਸ਼ਬਦ ਦਾ ਵਚਨ ਬਦਲੋ :
(A) ਚੀਜ਼ਾਂ (B) ਵਸਤੂਆਂ
(C) ਸਮਾਨ (D) ਵਸਤੂ
56. ਬੋਲਚਾਲ ਦੀ ਭਾਸ਼ਾ ਨੂੰ ਲਿਖਣ ਵੇਲੇ ਕੋਈ ਅੱਖਰ ਛੱਡਿਆ ਜਾਵੇ ਤਾਂ ਉਸ ਦੀ ਥਾਂ ਕਿਹੜਾ ਵਿਸਰਾਮ ਚਿੰਨ੍ਹ ਵਰਤਿਆ ਜਾਂਦਾ ਹੈ : 
- (A) ਛੁੱਟ ਮਰੋੜੀ (B) ਦੇ ਬਿੰਦੀ ਡੈਸ਼
(C) ਟੇਢੀ ਲੀਕ (D) ਬਿੰਦੀ ਕਾਮਾ
57. ਸਾਡੇ ਸਕੂਲਾਂ ਵਿੱਚ ਕਵਿਤਾ ਪੜ੍ਹਾਉਣ ਦੀ ਕਿਹੜੀ ਵਿਧੀ ਸਭ ਤੋਂ ਵਧੇਰੇ ਵਰਤੋਂ ਵਿੱਚ ਲਿਆਂਦੀ ਜਾਂਦੀ ਹੈ : 
- (A) ਵਿਆਖਿਆ ਵਿਧੀ (B) ਗੀਤ ਜਾਂ ਨਾਟ ਪ੍ਰਣਾਲੀ
(C) ਪ੍ਰਸ਼ਨ-ਉੱਤਰ ਵਿਧੀ (D) ਸ਼ਬਦਾਰਥ ਵਿਧੀ
58. ਕੰਬਵਾਂ ਅਤੇ ਫਟਕਵਾਂ ਵਿਅੰਜਨ-ਜੁੱਟ ਹੈ :
(A) ਨ, ਏ (B) ਰ, ਤ (C) ਜ, ਫ (D) ਪ, ਬ
59. ਚੰਗੀ ਬੋਲਚਾਲ ਦਾ ਗੁਣ ਨਹੀਂ ਹੈ :
(A) ਸੁੱਧਤਾ (B) ਸਰਲਤਾ
(C) ਅਸਪੱਸ਼ਟਤਾ (D) ਸੁਭਾਵਿਕਤਾ
60. ਹੇਠ ਲਿਖਿਆਂ ਵਿੱਚੋਂ 'ਸ' ਅਗੇਤਰ ਵਾਲਾ ਸਹੀ ਸ਼ਬਦ ਹੈ :
(A) ਸਹਿਪਾਠੀ (B) ਸਚਿੱਤਰ
(C) ਸਹਿਕਾਰੀ (D) ਸਹਿਮਤ



ખંડ – II
ભાષા – I
ગુજરાતી (ગુજરાતી)

આ ખંડમાં કુલ 30 પ્રશ્નો છે.
દરેક પ્રશ્નનો ઉત્તર આપવો ફરજિયાત છે.

નીચે આપેલા પદ્યાંશના આધારે પ્રશ્ન ક્રમાંક 31 થી 34 ના ઉત્તર લખો.

આસો માસો શરદ પૂનમની રાત જો,
ચાંદલિયો ઊગ્યો રે સખી મારા ચોકમાં,
સસરો મારો ઓલ્યા જલમનો બાપ જો,
સાસુ રે ઓલ્યા જલમની માવડી,
જેઠ મારો અષાઢિયો મેઘ જો,
જેઠાણી ઝબૂકે વાદળ વીજળી.



દેર મારો ચાંપલિયાનો છોડ જો,
દેરાણી ચાંપલિયા કેરી પાંદડી.
નણંદ મારી વાડી માયલી વેલ્ય જો,
નણદોઈ મારો વાડી માયલો મોરલો.



પરણ્યો મારો સગી નણંદનો વીર જો,
તાણીને બાંધે રે નવરંગ પાઘડી.

31. 'સાસુ રે ઓલ્યા જલમની માવડી,' વાક્યમાં 'જલમ' શબ્દનો અર્થ શું થાય ?
(A) જુલમ (B) જંગલ (C) જનમ (D) જગત
32. કાવ્ય નાયિકાએ દિયર-દેરાણી માટે વાપરેલા રૂપકો – 'ચંપાનો છોડ અને ચંપાની પાંદડી' શું દર્શાવે છે ?
(A) દિયર – દેરાણી માટે ઈર્ષ્યા દર્શાવે છે. (B) દિયર – દેરાણી માટે પ્રેમ દર્શાવે છે.
(C) દિયર – દેરાણીની નિંદા દર્શાવે છે. (D) દિયર – દેરાણી માટે ગુસ્સો દર્શાવે છે.
33. કાવ્યનાયિકાએ જેઠને કોના જેવા કહ્યા છે ?
(A) પૂનમની રાત જેવા (B) ચાંદલિયા જેવા
(C) અષાઢના વરસાદ જેવા (D) વાદળની વીજળી જેવા
34. સગી નણંદના વીર સાથે કાવ્યનાયિકાનો કયો સંબંધ છે ?
(A) પતિનો (B) સસરાનો (C) પિતાનો (D) નણદોઈનો



35. નીચેનામાંથી માતૃભાષાના કૌશલ્યના વિકાસનો સાચો ક્રમ કયો છે ?
- (A) કથન , શ્રવણ , વાચન , લેખન (B) શ્રવણ , કથન , વાચન , લેખન
(C) લેખન , શ્રવણ , વાચન , કથન (D) વાચન , લેખન , શ્રવણ , કથન
36. માતૃભાષાના પાઠ્યપુસ્તકનું આંતરિક લક્ષણ કયું છે ?
- (A) કાગળ (B) અક્ષરો (C) વિષય વસ્તુ (D) બાંધણી

આપેલા ગદ્યાંશના આધારે 37 થી 39 પ્રશ્ન ક્રમાંકનો ઉત્તર લખો.



બ્રહ્મચર્ય એટલે મનવચનકાયાથી સર્વ ઈન્દ્રિયોનો સંયમ. આ સંયમને ત્યાગની આવશ્યકતા છે, એમ હું દિવસે દિવસે જોતો ગયો. આજે પણ જોઈ રહ્યો છું. ત્યાગના ક્ષેત્રને સીમા જ નથી, જેમ બ્રહ્મચર્યના મહિમાને નથી. આવું બ્રહ્મચર્ય અલ્પ પ્રયત્ને સાધ્ય નથી. કરોડોને સારું તો એ હંમેશા કેવળ આદર્શરૂપે જ રહેશે. કેમ કે પ્રયત્નશીલ બ્રહ્મચારી પોતાની ઊણપોનું નિત્ય દર્શન કરશે, પોતાનામાં ખૂણેખાયરે છૂપાઈ રહેલા વિકારોને ઓળખી લેશે, ને તેને કાઢવા સતત પ્રયત્ન કરશે. ઈચ્છા વિના એક પણ વિચાર ન આવે ત્યાં લગી સંપૂર્ણ બ્રહ્મચર્ય નથી.



37. પ્રયત્નશીલ બ્રહ્મચારી કોને ઓળખી લે છે ?
- (A) પોતાની ઊણપોને (B) પોતાના વિચારોને
(C) પોતાના વિકારોને (D) પોતાના માણસોને

38. બ્રહ્મચર્ય એટલે શું ?
- (A) દાનનો સંયમ
(B) ધનનો સંયમ
(C) ભોગનો સંયમ
(D) ઈન્દ્રિયોનો સંયમ

39. આપેલ ગદ્યાંશને નીચેનામાંથી કયું શીર્ષક આપી શકાય ?



- (A) બ્રહ્મચર્ય (B) દર્શન
(C) ત્યાગ (D) મનવચન



40. 'મહેરબાની કરીને શાંતિ રાખો' વાક્યનો પ્રકાર જણાવો.
 (A) સંયુક્ત વાક્ય (B) આજ્ઞાર્થ વાક્ય (C) કર્મણિ વાક્ય (D) પ્રેરક વાક્ય
41. નીચેનામાંથી કયું ચિહ્ન ગુરુવિરામ છે ?
 (A) (–) (B) (:) (C) (;) (D) (" ")
42. નીચેનામાંથી કયું શૈક્ષણિક સાધન દૃશ્ય – શ્રાવ્ય સાધન છે ?
 (A) કમ્પ્યુટર (B) રેડિયો (C) ભીંતપત્ર (D) આકૃતિઓ
43. ભાષા શિક્ષણમાં પરિચિત વાર્તા કે કાવ્યપંક્તિઓનો આધાર લઈને નવી વાર્તા કે કાવ્ય શિક્ષક શીખવે છે. આ શિક્ષક શિક્ષણના કયા સૂત્રને અનુસરે છે ?
 (A) જ્ઞાત પરથી અજ્ઞાત તરફ જવું
 (B) મૂર્ત પરથી અમૂર્ત તરફ જવું
 (C) અચોક્કસ પરથી ચોક્કસ તરફ જવું
 (D) અનુભવસિદ્ધિ પરથી બુદ્ધિ ગમ્ય તરફ જવું
44. નીચેનામાંથી કયું તત્પુરુષ સમાસનું ઉદાહરણ છે ?
 (A) માબાપ (B) અણનમ (C) બારમાસ (D) ખેતરશેઠો
45. નીચેનામાંથી કઈ કસોટી શિક્ષકરચિત કસોટી છે ?
 (A) વ્યક્તિત્વ માપન (B) બુદ્ધિ કસોટી
 (C) પરીક્ષા કસોટી (D) માનસિક કસોટી
46. પાઠ આયોજન માટે નીચેનામાંથી કયું વિધાન સાચું છે ?
 (A) નિદાનાત્મક – ઉપચારાત્મક કાર્ય સૌથી સારી રીતે કરી શકાય.
 (B) અંતિમ તાસમાં સમગ્રલક્ષી મૂલ્યાંકન કરી શકાય.
 (C) ચારથી છ તાસનું સમગ્ર એકમ આયોજન.
 (D) એક તાસમાં નાના મુદ્દાઓનું આયોજન
47. નીચેનામાંથી 'ખાલી ઘોડાં દોડાવવા' રૂઢિપ્રયોગનો સાચો અર્થ કયો છે ?
 (A) નકામા વિચારો કરવા. (B) કામના સમયે વસ્તુ બિનઉપયોગી બને.
 (C) નકામી મહેનત કરવી. (D) દર્શનાના દિવસે ઘોડું દોડાવવું.
48. નીચેનામાંથી કોના દ્વારા નિદાનકાર્ય અને ઉપચારાત્મક પગલાં ભરી શકાય ?
 (A) પ્રસંગ નોંધ (B) વિકાસપત્રિકા (C) મુલાકાત (D) સામાજિકતામિતિ
49. 'પરિણામની તેને ખૂબ ચિંતા હતી.' રેખાંકિત પદની સંજ્ઞા ઓળખાવો.
 (A) સમૂહવાચક (B) ભાવવાચક (C) વ્યક્તિવાચક (D) દ્રવ્યવાચક



50. નીચેનામાંથી કયું લક્ષણ શિક્ષક માટે યોગ્ય નથી ?
 (A) વિદ્યાર્થીઓ પ્રત્યેનો મૈત્રીપૂર્ણ વ્યવહાર (B) વિદ્યાર્થીઓને શીખવવામાં સક્ષમતા
 (C) આનંદી સ્વભાવ (D) વિદ્યાર્થી પ્રત્યેનો પૂર્વગ્રહ
51. નીચેનામાંથી કઈ સહઅભ્યાસિક પ્રવૃત્તિ દ્વારા બાળકમાં કથન કૌશલ્યનો વિકાસ કરી શકાય ?
 (A) મૂકવાચન (B) અનુલેખન (C) વક્રતૃત્વ સ્પર્ધા (D) રમતોનું આયોજન
52. આજના સમયમાં વિદ્યાર્થીમાં લેખન કૌશલ્ય વિકસાવવું સૌથી વધારે જરૂરી છે. વિદ્યાર્થીમાં લેખન કૌશલ્ય વિકસાવવા તમે શું કરશો ?
 (A) વાચન શિબિરોનું આયોજન (B) અંત્યાક્ષરી સ્પર્ધાનું આયોજન
 (C) હસ્તાક્ષર સ્પર્ધાનું આયોજન (D) વર્ગમાં નાટકોનું આયોજન
53. 'પતીજ' શબ્દનો સમાનાર્થી શબ્દ નીચેનામાંથી કયો છે ?
 (A) નવાઈ (B) પવન (C) પ્રીતિ (D) ભરોસો
54. વિદ્યાર્થીના અનોપચારિક મૂલ્યાંકન માટેના સાધનોમાં નીચેનામાંથી કોનો સમાવેશ થતો નથી ?
 (A) શિક્ષણ પદ્ધતિ (B) પ્રસંગ નોંધ (C) સામાજિકતામિતિ (D) માહિતીપત્રક
55. 'કપાળમાં ઊગે વાળ તો ભાલમાં ઊગે ઝાડ.' આ પંક્તિને શું કહેશો ?
 (A) કહેવત (B) રૂઢિપ્રયોગ (C) વિચાર-વિસ્તાર (D) કવિતા
56. 'ચિંતાતુર' શબ્દની સંધિ છૂટી પાડો.
 (A) ચિંતા + તુર (B) ચિંતા + આતુર (C) ચિંત + તુર (D) ચિંત + આતુર
57. મૂલ્યાંકન કસોટીની રચનામાં નીચેનામાંથી કઈ શરતોનો સમાવેશ થતો નથી ?
 (A) કસોટીની પ્રમાણભૂતતા (B) કસોટીની વિશ્વસનીયતા
 (C) કસોટીની સરળતા (D) નિદાનાત્મક કાર્ય
58. પ્રશ્નપત્રની રચનામાં કેવા પ્રકારના પ્રશ્નોની વિશ્વસનીયતા સૌથી વધારે હોય છે ?
 (A) નિબંધાત્મક પ્રશ્નો (B) અનાત્મલક્ષી પ્રશ્નો
 (C) ટૂંક જવાબી પ્રશ્નો (D) જણાવેલ તમામ
59. શિક્ષક દ્વારા વર્ગમાં ગદ્યશિક્ષણ વખતે સૌથી વધારે કઈ પદ્ધતિનો ઉપયોગ કરવામાં આવે છે ?
 (A) કથન - ચર્ચા પદ્ધતિ (B) લેખન પદ્ધતિ
 (C) જૂથચર્ચા પદ્ધતિ (D) અવલોકન પદ્ધતિ
60. 'જેવું વાવશો તેવું લણશો.' વાક્યમાં 'જેવું-તેવું' સર્વનામનો પ્રકાર જણાવો.
 (A) દર્શક સર્વનામ (B) પુરુષવાચક સર્વનામ
 (C) સાપેક્ષ સર્વનામ (D) સ્વવાચક સર્વનામ



खण्ड – III



भाषा – II

हिन्दी

इस खण्ड में कुल 30 प्रश्न हैं ।

सभी प्रश्न अनिवार्य हैं ।



61. मातृभाषा शिक्षण की सर्वाधिक प्रचलित एवं संगत विधि है -
- (A) प्रयोगशाला विधि (B) अनुकरण विधि
(C) व्याकरण विधि (D) प्रोजेक्ट विधि
62. अभिव्यक्ति में कौन-कौन-से भाषाई कौशल सम्मिलित होते हैं ? 
- (A) सुनना और बोलना (B) पढ़ना और सुनना
(C) बोलना और लिखना (D) लिखना और पढ़ना
63. रचना के अनुसार वाक्य का प्रकार नहीं है -
- (A) साधारण (B) मिश्र
(C) निषेधवाचक (D) संयुक्त
64. राजस्थानी की कौन-सी बोली राजस्थान के बाहर मुख्यतः बोली जाती है ?
- (A) मारवाड़ी (B) ढूँढाड़ी
(C) मेवाड़ी (D) मालवी
65. “विशु रोहन से फुर्तीला है ।” वाक्य में रेखांकित पद में कौन-सा कारक है ?
- (A) संप्रदान कारक (B) अधिकरण कारक
(C) अपादान कारक (D) करण कारक
66. भाषा प्रयोगशाला शिक्षण में अभाव रहता है - 
- (A) तकनीकी का (B) सामूहिक क्रियाओं का
(C) विषय-वस्तु का (D) संचार-साधनों का



निम्नलिखित पद्यांश के आधार पर प्रश्न संख्या 67 से 71 तक के उत्तर दीजिए ।

हिमाद्रि तुंग शृंग से

प्रबुद्ध शुद्ध भारती -

स्वयं प्रभा समुज्ज्वला,

स्वतंत्रता पुकारती -

अमर्त्य वीरपुत्र हो, दृढ़-प्रतिज्ञ सोच लो

प्रशस्त पुण्य पंथ है - बढ़े चलो, बढ़े चलो ।

असंख्य कीर्तिरश्मियाँ

विकीर्ण दिव्यदाह - सी

सपूत मातृभूमि के -

रुको न शूर साहसी ।

अराति सैन्य-सिंधु में - सुवाडवाग्नि से जलो,

प्रवीर हो जयी बनो-बढ़े चलो, बढ़े चलो ।

67. स्वतंत्रता हेतु किस प्रकार की आग के समान जलने का आह्वान कवि ने इस कविता में किया है ?
(A) जंगल की आग के समान (B) ईर्ष्या की आग के समान
(C) अंतरिक्ष की आग के समान (D) समुद्र की आग के समान
68. पद्यांश में वर्णित प्रमुख जीवन-मूल्य है -
(A) प्रकृति प्रेम (B) राष्ट्र प्रेम (C) संघर्षों से पलायन (D) मानवीय सौहार्द
69. सैन्य-सिंधु में कौन-सा अलंकार है ?
(A) वक्रोक्ति अलंकार (B) उत्प्रेक्षा अलंकार (C) रूपक अलंकार (D) श्लेष अलंकार
70. पद्यांश के संबंध में असंगत व्याख्या है
(A) संस्कृतनिष्ठ शब्दावली (B) उदात्त राष्ट्रप्रेम
(C) अप्रभावी नाद सौंदर्य (D) अनुप्रास अलंकार का प्रभावी प्रयोग
71. पद्यांश में मातृभूमि के सपूत की विशेषता व्यक्त करने वाला शब्द नहीं है -
(A) शूर (B) अमर्त्य (C) प्रवीर (D) भारती
72. अच्छे मूल्यांकन की विशेषता है -
(A) अविश्वसनीयता (B) अवैधता (C) संकीर्णता (D) विभेदीकरण
73. किस भाषा विशेषज्ञ ने भाषा सीखने की प्रक्रिया में ज्ञानात्मक युक्तियों, शब्दार्थ और भाषा संदर्भ पक्ष पर अधिक बल दिया है ?
(A) मैक्स वेबर (B) जॉन पी. डिसको (C) डेनियल डेविस (D) चोमस्की
74. 'गर्मी का मौसम' के अर्थ में प्रयुक्त संगत राजस्थानी शब्द है -
(A) उनाळौ (B) सियाळो (C) अगुणो (D) बड़णो





75. “वह बाजार से सामान लाने जाएगा ।” उक्त वाक्य में ‘उद्देश्य’ है -
 (A) वह (B) बाजार से (C) सामान (D) लाने जाएगा
76. निम्नलिखित में से मूल्यांकन के संबंध में असत्य कथन है -
 (A) मूल्यांकन अधिगम उद्देश्यों की प्राप्ति का पता लगाने की प्रक्रिया है ।
 (B) मूल्यांकन निष्कर्षों के आधार पर उपचारात्मक शिक्षण करवाया जाता है ।
 (C) मूल्यांकन प्रक्रिया केवल विद्यार्थी के लिए पुनर्बलन का काम करती है ।
 (D) मूल्यांकन शिक्षण विधियों की उपादेयता और कमजोरी का भी परिचायक होता है ।
77. “उपचारात्मक शिक्षण का आधार निदानात्मक प्रक्रिया ही होती है ।” उपचारात्मक शिक्षण के संबंध में उक्त कथन है -
 (A) सत्य (B) असत्य (C) असंबद्ध (D) भ्रामक
78. भाषायी दक्षता के विकास हेतु संगत पाठ्य सहगामी क्रिया नहीं है -
 (A) कवि-सम्मेलन (B) वाद-विवाद (C) नाट्याभिनय (D) ध्यान
79. “सोने में सुगंध होना ।” मुहावरे का उपयुक्त अर्थ है -
 (A) लाभपूर्ण वस्तु से वंचित रहना (B) थोथी कल्पना करना
 (C) प्रभुत्व स्थापित करना (D) गुणों की अतिशयता होना
80. इनमें से मौन वाचन का प्रकार है -
 (A) सामूहिक वाचन (B) अनुकरण वाचन (C) गंभीर वाचन (D) समवेत वाचन



निम्नलिखित गद्यांश के आधार पर प्रश्न संख्या 81 से 90 तक के उत्तर दीजिए ।



प्राचीन काल से भारतीय संस्कृति का प्रकाश विश्व भर में फैल रहा है । इस महान भारतीय संस्कृति के वैशिष्ट्य बिंदु निम्नानुसार है -



प्राचीनता-भारतीय संस्कृति का इतिहास अत्यंत प्राचीन है । सरस्वती-सैंधव सभ्यता की खोज एवं उत्खनन से प्राप्त सामग्री का मूल्य आँकना संभव नहीं है । यह प्राप्त सामग्री आज भी हमारा गौरव है । इनका संरक्षण एवं अध्ययन हमारा ध्येय होना चाहिए । निरंतरता-भारतीय संस्कृति की धारा निर्बाध रूप से हजारों वर्षों से बहती चली आ रही है । सैंधव सभ्यता से प्राप्त देवी-देवताओं की मूर्तियाँ भारतीयों के लिए पूजनीय हैं । अनेक विदेशी आक्रमणों के बावजूद भारतीय संस्कृति ने अपना मूल स्वरूप स्थायी बनाए रखा है ।

आध्यात्मिकता-अध्यात्म भारतीय संस्कृति का प्राण तत्त्व है । हमारी संस्कृति का विकास तपोवनों और आश्रमों में हुआ है । ग्रहणशीलता-बाहरी तत्त्वों को आत्मसात् करने की क्षमता और समन्वित जीवनशैली भारतीय संस्कृति का प्रमुख गुण है । भारतीय संस्कृति की प्रेरक व्यवस्था व्यक्ति को नैतिक रूप से दृढ़ कर मानव बनाती है । भारतीय संस्कृति का सौंदर्य सार्वभौमिक है ।



81. ‘समन्वित’ शब्द में निम्नलिखित में से उपसर्ग है -
 (A) स (B) सम (C) सम् (D) समन्



82. “भारतीय संस्कृति की धारा निर्बाध रूप से हजारों वर्षों से बहती चली आ रही है ।” वाक्य में प्रयुक्त काल है -
- (A) भूतकाल (B) भविष्यत्काल
(C) वर्तमानकाल (D) आज्ञार्थ भविष्यत्काल
83. निम्नलिखित में से किस शब्द में यण् संधि नहीं है ?
- (A) व्यक्ति (B) अध्ययन
(C) सभ्यता (D) व्यवस्था
84. ‘आत्मा से संबंधित ज्ञान’ वाक्यांश के लिए उपयुक्त शब्द है - 
- (A) सार्वभौमिक (B) ध्येय
(C) अध्यात्म (D) आत्मसात्
85. ‘सैंधव’ शब्द निम्नलिखित में से है -
- (A) क्रिया (B) संज्ञा
(C) सर्वनाम (D) अव्यय
86. मूल एवं मूल्य का क्रमशः अर्थ है -
- (A) कीमत - प्रधान (B) प्रदान - आरंभ
(C) कीमत - प्रदान (D) आरंभ - कीमत
87. “यह प्राप्त सामग्री आज भी हमारा गौरव है ।” वाक्य में प्रयुक्त ‘हमारा’ शब्द निम्नलिखित में से है -
- (A) संज्ञा (B) सर्वनाम
(C) क्रिया-विशेषण (D) क्रिया
88. गद्यांश में प्रयुक्त ‘देवी-देवताओं’ शब्द में कौन-सा समास है ? 
- (A) अव्ययीभाव समास (B) द्विगु समास
(C) बहुव्रीहि समास (D) द्वंद्व समास
89. निम्नलिखित विकल्पों में से सदैव बहुवचन के रूप में यथावत् प्रयुक्त होने वाला शब्द है -
- (A) संस्कृति (B) सामग्री
(C) सभ्यता (D) प्राण
90. मानव शब्द में प्रत्यय है - 
- (A) व (B) अव (C) आव (D) अ



SECTION – III
LANGUAGE – II
ENGLISH

There are **30** questions in all in this Section.
All questions are compulsory.



- 61.** In order to learn a foreign language
- (A) One must adopt many approaches judiciously and rationally
 - (B) One must master many foreign languages
 - (C) One must select the students
 - (D) One must be subjective
- 62.** ‘In the nick of the time’ means
- (A) when the time was over
 - (B) when they needed time
 - (C) just at the right moment
 - (D) just after the accident

Passage (For Q. Nos. 63 – 69) :





For better relationship the first and foremost factor is mutual interaction and regular communication among the members of a family because through communication only we can understand each other’s aspirations, expectations, desires, strengths and weaknesses in a better way. It is essential that parents should spend time with their children. They should give them freedom and opportunities to express themselves. Parents should give them respect and due attention to boost their self esteem and self confidence. Children don’t like when parents/elders thrust their view point and decision on them. This attitude curbs their free thinking, creativity, independent decision making ability, in other words the spontaneous development of personality gets hampered. Another important factor affecting relationship is that each member-child or parents should feel the necessity of fulfilling responsibilities towards one another. Otherwise things don’t work and there cannot be mutual understanding and comfortable atmosphere in the family.



Choose the appropriate option :

- 63.** The suitable title of the passage is
- (A) Good family
 - (B) Healthy family
 - (C) Necessities of a better relationship
 - (D) Making peace
- 64.** If the parents lack to fulfil their responsibilities, they cannot expect the same from their children _____.
- (A) either
 - (B) neither
 - (C) or
 - (D) nor



65. Mutual interaction and regular communication can make _____ atmosphere in the family.
(A) needful (B) developing (C) comfortable (D) sad
66. A number of factors _____ for better relationship. 
(A) make (B) need (C) contribute (D) makes
67. Mutual understanding _____ an important step in building healthy relationship.
(A) have (B) has (C) are (D) is
68. The parents _____ the needs of their children.
(A) are fulfilling (B) fulfil
(C) has fulfilled (D) is fulfilled
69. It is the imposed decision of the parents that _____ responsible to spoil the child's free thinking.
(A) can (B) is (C) held (D) would
70. According to the nature of obstruction, the following are the fricative sounds
(A) p, b, t (B) m, n (C) f, r, s (D) tʃ, dʒ, ʃ
71. You _____ pay your debts. 
(A) will (B) can (C) ought to (D) may
72. The following is not an objective of remedial teaching.
(A) to segregate the students
(B) to prepare suitable assignments including easy to difficult tasks
(C) to prepare items to test the learning that should take place
(D) to highlight the weaknesses of the students
73. _____ is an example of cluster-sound.
(A) L (B) sk (C) s (D) k
74. The correct transcription of 'soon' is
(A) /ʃun/ (B) /su:n/ (C) /sɔn/ (D) /s^:n/
75. The robbers _____ the defenceless travellers. 
(A) set up (B) set upon
(C) set in (D) set out



76. The remedial teaching strategies include
 (A) Peer support programme
 (B) Reward scheme
 (C) Feed back to the students, parents and teachers
 (D) All the three
77. A sonnet is a short poem of _____ lines.
 (A) fourteen (B) sixteen (C) thirteen (D) fifteen
78. _____ is an example of velar sound.
 (A) z (B) ð (C) h (D) ŋ
79. While working with communicative approach, the Indian students lack
 (A) Confidence
 (B) Adequate exposure to the target language
 (C) Facilities
 (D) Audio visual aids

Poem (For Q. Nos. 80 – 86) :

Sticks and stones may break my bones
 But words can also hurt me.
 Stones and sticks break only skin
 While words are ghosts that haunt me.



Slant and curved the word sword fall
 To pierce and stick inside me.
 Bats and bricks may ache through bones
 But words can mortify me.



Pain from words has left its scar
 On mind and heart that's tender.
 Cuts and bruises have now healed;
 It's words that I remember.



80. 'While words are ghosts that haunt me' the literary device used in this line is
 (A) Metaphor (B) Simile
 (C) Alliteration (D) Assonance
81. Identify the literary device used in the line 'Slant and curved the word sword fall'.
 (A) Personification (B) Assonance
 (C) Alliteration (D) Rhyme





82. Identify the literary device used in the line 'Stones and sticks break only skin'.
(A) Simile (B) Metaphor
(C) Alliteration (D) Rhyme
83. The correct example of alliteration is
(A) Bats and Bricks (B) Slant and Curved
(C) Cuts and Bruises (D) Mind and Heart
84. 'The words fall like swords,' the device used in this line is a
(A) Alliteration (B) Simile
(C) Personification (D) Hyperbole
85. The rhyming words in the poem are 
(A) Tender-Remember
(B) Fall-Bones
(C) Bones-Skin
(D) Scar-Healed
86. 'Pain from words has left its scar' is an example of
(A) Simile (B) Personification
(C) Alliteration (D) Rhyme
87. Ours is a country of many languages, so _____ is the suitable approach for teaching of English.
(A) Project approach (B) Communicative approach
(C) Multilingual approach (D) Situational approach
88. The officer is keenly _____ the murder mystery. 
(A) looking into (B) looking after
(C) looking for (D) looking out
89. _____ is a merit of objective type test.
(A) Deeper surface knowledge (B) Answers are short and definite
(C) Short term preparation (D) Descriptive answers
90. I don't think I _____ be able to go there. 
(A) can (B) shall (C) must (D) should



खण्ड – III
भाषा द्वितीय – II



संस्कृतम्
अत्र त्रिंशत् प्रश्नाः सन्ति ।
सर्वे प्रश्नाः समाधेयाः ।

निम्नलिखितं श्लोकमाधारीकृत्य निम्नांकिताः प्रश्नाः (61 – 65) समाधेयाः
वर्षागमे चारुमरुं विहाय क्वान्यत्र कस्यापि रमेत चित्तम् ।
सरः सु वर्षासमयेऽपि यस्मिन् शरत्-प्रसन्नं सलिलं चकास्ति ॥





61. “शरत्-प्रसन्नं सलिलं चकास्ति” इत्यत्र विशेष्यपदं किम् ?
(A) प्रसन्नम् (B) शरत्
(C) चकास्ति (D) सलिलम्
62. उपर्युक्ते श्लोके किं छन्दः प्रयुक्तम् ?
(A) उपजातिः (B) इन्द्रवज्रा
(C) उपेन्द्रवज्रा (D) वंशस्थम्
63. “सरः सु” इत्यत्र किं लिङ्गम् ?
(A) नपुंसकलिङ्गम् (B) स्त्रीलिङ्गम्
(C) पुल्लिङ्गम् (D) उभयलिङ्गम्
64. “क्वान्यत्र” इत्यत्र कः सन्धिः ?
(A) गुण सन्धिः (B) अयादि सन्धिः
(C) दीर्घ सन्धिः (D) यण् सन्धिः
65. “रमेत” इत्यस्मिन् पदे कः लकारः ?
(A) लङ् लकारः (B) विधिलिङ्ग लकारः
(C) लट् लकारः (D) लोट् लकारः
66. “सः धनं ददाति” इत्यस्य वाक्यस्य वाच्यपरिवर्तनं वर्तते
(A) सः धनं दीयते । (B) तेन धनं दीयते ।
(C) तेन धनं ददाति । (D) तेन धनेन दीयते ।



67. “हर वार्तीय पञ्चपदी” इत्यस्मिन् विधौ कतिः सोपानानि भवन्ति ?
 (A) त्रिसोपानानि (B) पञ्चसोपानानि
 (C) नवसोपानानि (D) सप्तसोपानानि
68. “पुत्रः प्रातः (6.15) वादने मन्दिरं गच्छति” । 
 रेखाङ्कितं समयं संस्कृते लिखत ।
 (A) सार्धषड्वादने (B) सपादषड्वादने
 (C) अर्द्धषड्वादने (D) पादोनषड्वादने
69. चतुर्विध-कौशलेषु अन्तिमं कौशलं किम् अस्ति ?
 (A) पठनकौशलम् (B) लेखनकौशलम्
 (C) भाषणकौशलम् (D) श्रवणकौशलम्
70. “मैं इस गाँव में आ गया ।” अस्य वाक्यस्य संस्कृतानुवादः भवति
 (A) अहम् इमं ग्रामं गच्छामि । (B) अहम् अस्मिन् ग्रामे अगच्छम् ।
 (C) अहम् इमं ग्रामम् आगच्छम् । (D) अहम् इमं ग्रामात् आगच्छम् ।
71. श्रव्यसाधनेषु नास्ति
 (A) आकाशवाणी (B) श्यामपट्टः
 (C) वर्तुलाकारध्वनिग्राहकः (D) ध्वन्यभिलेखः
72. “ओ” इति वर्णस्य उच्चारणस्थानं वर्तते 
 (A) कण्ठ-तालु (B) दन्तोष्ठम्
 (C) कण्ठोष्ठम् (D) मूर्धा
73. स्वामिकप्रवृत्त्या सह सम्बन्धिसिद्धान्तस्य नाम
 (A) रुचिसिद्धान्तः (B) समवायसिद्धान्तः
 (C) मौखिककार्यसिद्धान्तः (D) स्वाभाविकता सिद्धान्तः
74. “आलोकात् श्यामः चतुरतरः अस्ति” रेखाङ्कितपदमाधारीकृत्य प्रश्ननिर्माणं कुरुत
 (A) कस्य (B) केन
 (C) कस्मिन् (D) कस्मात्
75. “मम परितः क्षेत्राणि सन्ति” वाक्यमिदं संशोधयत 
 (A) मह्यं परितः क्षेत्राणि सन्ति । (B) मया परितः क्षेत्राणि सन्ति ।
 (C) अहम् परितः क्षेत्राणि सन्ति । (D) मां परितः क्षेत्राणि सन्ति ।



76. वाणीरूपं भाव प्रकटनमेव किं कौशलम् उच्यते ?
- (A) भाषाणकौशलम् (B) पठनकौशलम्
(C) लेखनकौशलम् (D) श्रवणकौशलम्
77. केषां प्रश्नानामुत्तरं द्वि-त्रि शब्देषु एकपंक्त्यां वा भवति ? 
- (A) प्रत्यास्मरणानाम्
(B) वस्तुनिष्ठानाम्
(C) अतिलघूत्तरात्मकानाम्
(D) निबन्धात्मकानाम्
78. “कर्णाभ्यां श्रवणम्, मुखेन च भाषणम् उभाविव संस्कृत शिक्षणस्य आधारौस्तः” इति कस्य शिक्षण सिद्धान्तस्य विशेषता ?
- (A) मौखिक कार्य-सिद्धान्तस्य (B) अभ्यासस्य सिद्धान्तस्य
(C) रुचेः सिद्धान्तस्य (D) समवाय-सिद्धान्तस्य
79. “95” इमां संख्यां संस्कृते लिखत । 
- (A) पञ्चनवतिः (B) पञ्चनवनवतिः
(C) पञ्चानवतिः (D) पञ्चदशानवतिः
80. “पाठ्यक्रमस्य उद्देश्यानि मूल्यानि च प्रति छात्राणां प्रवृत्तेः आकलनम्” इति कस्य अर्थः भवति ?
- (A) मूल्याङ्कनस्य (B) मापनस्य
(C) निरीक्षणस्य (D) परिवीक्षणस्य
81. “वानरः वृक्षे तिष्ठति” वाक्यमिदं लट्-लकारे-परिवर्तयत 
- (A) वानरः वृक्षे तिष्ठिष्यति । (B) वानरः वृक्षं स्थास्यति ।
(C) वानरः वृक्षे स्थास्यति । (D) वानरः वृक्षं तिष्ठिष्यति ।
82. इन्द्रियाधारेण दृश्यश्रव्योपकरणानि मुख्यतः कतिषु योगेषु विभाजयितुं शक्यन्ते ?
- (A) पञ्चसु (B) नवसु
(C) त्रिषु (D) षट्सु



अधोलिखितम् पठितं गद्यांशमाधारीकृत्य प्रश्नाः (83 – 87) समाधेयाः



विवाहे संजाते कन्याः गृहस्थाश्रमं प्रविशन्ति । यदि पुरुषो विद्वान् स्त्री च विद्याशून्या भवति तर्हि तयोः दाम्पत्यजीवनं सुखकरं न भवति । विद्यया अभावात् स्त्री स्वकीयं कर्तव्यं न जानाति, अत एव बहवो रोगाव्याधयश्च तत्र स्थानं कुर्वन्ति । अतः स्त्रीनामपि शिक्षा पुत्राणां शिक्षावदेव आवश्यकी वर्तते । स्त्रियो मातृशक्तेः प्रतीकभूताः सन्ति, अतस्तासां सदा सम्मानः करणीयः ।



83. विद्याया अभावात् स्त्री स्वकीयं कर्तव्यं न जानाति । इत्यस्मिन् वाक्ये विशेषणपदम् किम् ?

- (A) विद्यायाः (B) कर्तव्यम्
(C) अभावात् (D) स्वकीयम्

84. “मातृशक्तेः” इत्यत्र कः समासः ?

- (A) अव्ययीभावः (B) कर्मधारयः
(C) द्वन्द्वः (D) तत्पुरुषः

85. “करणीयः” इत्यत्र कः प्रत्ययः ?

- (A) अनीयर् (B) नीय (C) अनीय (D) अणीय

86. “विवाहे संजाते” इत्यत्र का विभक्तिः ?

- (A) पञ्चमी (B) सप्तमी
(C) चतुर्थी (D) प्रथमा

87. “शिक्षावदेव” अत्र कः सन्धिः ?

- (A) जश्त्वसन्धिः (B) चर्त्वसन्धिः
(C) श्चुत्वसन्धिः (D) ष्टुत्वसन्धिः

88. वर्णसमाम्नाय-पद्धतिः कः विधिः ?

- (A) कथाविधिः (B) पदविधिः
(C) वाक्यविधिः (D) अक्षरविधिः

89. “शल्” इति प्रत्याहारस्य वर्णाः भवन्ति

- (A) श् घ् ध् ढ् (B) श् स् य् व्
(C) श् ष् स् ह् (D) श् ष् य् ल्

90. “स्वधर्मे _____ श्रेयः परधर्मो भयावहः”



अत्र रिक्तस्थानम् उचित-पदेन पूर्यत

- (A) निधनम् (B) मारणम्
(C) जीवनम् (D) स्मरणम्



باب - III
زبان - II
(۳۶) اُردو

اس سیکشن میں 30 لازمی سوالات دیئے گئے ہیں۔ ہر سوال کے چار حصوں میں سے ایک صحیح جواب کی نشاندہی کیجئے۔



61. ذیل میں قمری حرف ہے :

(A) س (B) ق (C) ش (D) ن

62. لکھنا سکھانے کے کس طریقے میں خطوں، دائروں اور نیم دائروں کی مشق کرائی جاتی ہے؟

(A) اجمدی طریقہ (B) مائیسوری کا طریقہ (C) پڑھو اور لکھو طریقہ (D) پستالوزی کا طریقہ

63. مندرجہ ذیل میں کون سا لفظ سلفے سے مل کر بنا ہے؟

(A) اہل وطن (B) درد مند (C) دغاباز (D) غریب نواز

64. سبق کی تدریس کی پہلی منزل کون سی ہوتی ہے؟

(A) اعادے کے سوالات (B) خاموش مطالعہ
(C) تمہید (D) بلند خوانی

65. مندرجہ ذیل میں اسم خاص کی مثال ہے

(A) گائے (B) تاج محل (C) لڑکا (D) بارات

درج ذیل اشعار کو پڑھ کر نیچے دیئے گئے سوالات (66 تا 69) کے جواب لکھئے۔

بیڑیاں ٹوٹیں غلامی کی ہوئے آزاد ہم
کتنتی تیزی سے ترقی کر رہا ہے یہ جہاں
ہندو! کیا سبب ہے پھر بھی ہیں ناشاد ہم
ہاں مگر اب بھی بہت پیچھے ہے یہ ہندوستان
علم کے میدان میں لیکن بہت پچھڑے ہیں ہم
آج بھی تعلیم کی دُنیا سے کوسوں دور ہیں
قوم کی یہ مائیں، بہنیں، بیٹیاں مجبور ہیں



66. مندرجہ بالا شعری جُز کے پہلے شعر میں ردیف ہے :

(A) ہم (B) غلامی (C) آزاد (D) ناشاد



67. 'ناشاد' کے معنی ہیں
 (A) خوش (B) شاد (C) غم گین (D) پریشان
68. مندرجہ بالا شعری جُز کے آخری شعر میں قافیہ ہے :
 (A) قوم (B) ہیں (C) مجبور (D) کوسوں
69. شاعر نے کس میدان میں ہمیں پچھڑا کہا ہے ؟
 (A) دولت کے میدان میں (B) ترقی کے میدان میں
 (C) سیاست کے میدان میں (D) علم کے میدان میں
70. ابنِ مریم ہوا کرے کوئی میرے دکھ کی دوا کرے کوئی
 اس شعر میں کون سی صنعت ہے ؟
 (A) تشبیہ (B) مبالغہ (C) تلمیح (D) تضاد
71. ہائے محنتی کا استعمال کہاں ہوتا ہے ؟
 (A) لفظ کے شروع میں (B) درمیان میں
 (C) آخر میں (D) علامت کے طور پر
72. مندرجہ ذیل میں کہاوت ہے :
 (A) آب آب ہونا (B) پتھری جائے دمڑی نہ جائے
 (C) آنکھ چرانا (D) آسمان پر دماغ ہونا
73. جس لفظ پر فعل کا اثر ظاہر ہو اُسے کیا کہتے ہیں ؟
 (A) مفعول (B) فاعل (C) متعلق فعل (D) فعلی تمام
74. مندرجہ ذیل میں ضمیر غائب کی نشاندہی کیجئے۔
 (A) تُم (B) میں (C) ۛ (D) وہ



75. 'سکتہ' کی علامت کیا ہے؟

- (A) ؛ (B) ، (C) : (D) :-

76. وہ فعل جس کو اپنے مفہوم کے لئے مفعول کی ضرورت ہوتی ہے :

- (A) فعل ناقص (B) فعل متعدی (C) فعل لازم (D) فعل مرکب



درج ذیل اقتباس کو پڑھ کر نیچے لکھے سوالات (77 تا 80) کے جواب دیجئے :

"انسان اگر یہ شکایت کرے تو حق بجانب ہے کہ اوس تمام درو دیوار کو ، شجر و حجر کو ترکر دیتی ہے۔ مگر کسی پیاسی زبان کی تشنگی دور نہیں کر سکتی۔ اُردو زبان میں ایک مثل ہے کہ اوس جب پڑتی ہے تو ہاتھی بھیگ جاتا ہے۔ گویا ہاتھی اوس میں نہا لیتا ہے مگر چڑیا کی پیاس نہیں بجھتی۔ یہ قدرت کا ایک گہرا راز ہے۔ اس میں اوس کی کچھ شکایت نہیں کرنی چاہئے۔ بہر حال اللہ تعالیٰ کی نشانیوں میں سے اوس بھی ایک نشانی ہے۔ جس کو دیکھ کر دل حق پرست میں عرفان یزداں کے جذبات پیدا ہوتے ہیں۔"



77. "دل حق پرست میں عرفان یزداں کے جذبات پیدا ہوتے ہیں۔"

مندرجہ بالا جملہ کس قسم کا ہے؟

- (A) انکاریہ (B) سوالیہ (C) بیانیہ (D) فجائیہ

78. شجر و حجر کے کیا معنی ہیں؟

- (A) پیڑ اور پودھے (B) خشک و تر (C) سرد اور گرم (D) پیڑ اور پتھر

79. اوس کس کی نشانیوں میں سے ایک نشانی ہے؟

- (A) انسان کی (B) اللہ تعالیٰ کی (C) فطرت کی (D) مخلوق کی



80. "اوس تمام درو دیوار کو ، شجر و حجر کو ترکر دیتی ہے۔"

اس جملے میں فاعل ہے۔

- (A) درو دیوار (B) شجر و حجر (C) تر (D) اوس

81. ذیل میں محاورہ ہے :

- (A) آنکھیں دکھانا (B) آپ کاج مہا کاج (C) دور کے ڈھول سہانے (D) گھر کی مرغی دال برابر



82. تختہ سیاہ کا استعمال کرتے وقت استاد کو کس طرف کھڑا ہونا چاہئے؟
 (A) دائیں جانب (B) بائیں جانب (C) درمیان میں (D) پیچھے
83. زمانہ ماضی کسے کہتے ہیں؟
 (A) موجودہ زمانہ (B) آنے والا زمانہ (C) گزرا ہوا زمانہ (D) زمانہ حال
84. کس طریقہ تدریس میں طلبہ کی حیثیت انفعالی ہوتی ہے؟
 (A) کھیل کے ذریعے تعلیم (B) مطالعہ زیر نگرانی
 (C) لیکچر کا طریقہ (D) قصہ واری طریقہ
85. قواعد کی تدریس کا جدید طریقہ کون سا ہے؟
 (A) ساختاتی طریقہ (B) ترجمے کا طریقہ (C) استخراجی طریقہ (D) استقرائی طریقہ
86. طلباء میں شاعری کی تدریس سے کس ذوق کی تربیت ہوتی ہے؟
 (A) درخواست نویسی (B) شعر سے لطف اندوزی
 (C) مضمون نویسی (D) قصہ گوئی
87. 'فلک' کے کیا معنی ہیں؟
 (A) آسمان (B) دُنیا (C) زمین (D) موت
88. کس طریقہ تدریس میں حروف تہجی، ان کی بناوٹ، اعراب اور بچے کا علم کرایا جاتا ہے؟
 (A) طریقہ الصوت (B) خاموش مطالعہ (C) جملہ واری طریقہ (D) حروف تہجی کا طریقہ
89. حروف علت کے لئے کس لفظ کا استعمال ہوتا ہے؟
 (A) کلمہ (B) مَصُوْتہ (C) مَصْرَئِہ (D) جملہ
90. صحیح املا کی نشاندہی کیجئے۔
 (A) عارام (B) اُدا (C) تشکین (D) تباہ





खण्ड – III

भाषा – II

सिंधी

कुल 30 सुवाल आहिनि ।
सभेई सुवाल करण जरूरी आहिनि ।

61. सही शुद्ध लिखण जो अभ्यास थिए थो - 
- (A) चटाभेटी (B) कथा-बुधण
(C) सूरतखती (D) नंदा भाषण
62. अददु जमउ जो मिसाल आहे -
- (A) छोकिरी (B) गाडी
(C) छोकिरियूं (D) घोड़ो
63. खतु लिखण जे पछाडीअ में वडुनि लाइ लिखिबो -
- (A) मानवारा (B) आज्ञाकारी
(C) पूजनीय (D) प्यारा
64. भाषाई फननि जो सही सिलसिलो आहे - 
- (A) गाल्हाइणु, पढणु, लिखणु, बुधणु
(B) पढणु, लिखणु, बुधणु, गाल्हाइणु
(C) लिखणु, बुधणु, गाल्हाइणु, पढणु
(D) बुधणु, गाल्हाइणु, पढणु, लिखणु
65. 'मथा मूना हणणु' इस्तलाह जी माना आहे -
- (A) सख्त कोशिश करणु (B) साम्हूं पवणु
(C) शर्मिदो थियणु (D) नालो कढाइणु
66. मजमून में जुमिला हुजनि - 
- (A) डुखिया ऐं मुंझाईदइ (B) वडा ऐं डुखिया
(C) वडा - वडा (D) नंदा ऐं सवला



हेठि डिजल बैतु पढी सुवालनि जा जवाब लिखो : (67 खां 71)

ईअ न मारुनि रीति, जिअं सेण मटाईनि सोन ते,
 अची उमरकोट में, कंदसि कान कुरीति
 पखनि जी प्रीति, माड़ीअ से न मटियां
 आउं कीअं छडियां सूमिरा ! तिनि पंवहारनि पचार ?
 जइ जनी जी जानि में लगी रिअ लुहार,
 मेखूं मुहिबत संदियूं हिंअडे मंझि हज़ार,
 पखा ऐं पंवहार डिठे मूं डीहं थिया
 जहिडी आयसि जीअं, जे तहिडी मिलां तिनि खे,
 फिरां फर चार्या, हिंओ चएमि हीअं,
 वजा कीअं वतन डे ? काणि लहंदमि कीअं ?
 मुदाइते मीहं, सूहां सरित्युनि विच में ।



67. मारुई कहिंजी पचार नथी छडे -
 (A) पंवहारनि जी (B) सूमरनि जी
 (C) माडियुनि जी (D) महलनि जी
68. हिन बैत में सिख्या समायल आहे -
 (A) मारुईअ जी दगा (B) मारुईअ जो सतु
 (C) मारुईअ जी चरित्रहीनता (D) मारुईअ जो हिरासु
69. 'मेखूं' शब्द जी माना आहे -
 (A) जेवर (B) कोका
 (C) जंजीर (D) तीलियूं
70. मथिएं बैत जो सिरो आहे -
 (A) नूरी (B) मारुई
 (C) ससुई (D) लीला
71. सिट सही करियो -
 (A) वाझाए वतन खे सारे डियां साह
 (B) वतन खे वाझाए डियां सारे
 (C) खे वतन वाझाए साह डियां सारे
 (D) वाझाए वतन खे डियां साह सारे



72. स्कॉलरशिप लाइ पंहिंजे स्कूल जे प्रिंसीपाल खे लिखबी आहे -
(A) दरख्वास्त (B) खतु
(C) शिकायती खतु (D) रिपोर्ट
73. बार जइहिं बिताई हिबकी गाल्हाए थो त मास्तर खे करण खपे-
(A) मार ड्रियण खपे (B) इंड ड्रियण खपे
(C) दइका ड्रियण खपनि (D) हौसला अफज़ाई
74. 'बालवस्था खे जीवन जो अनोखो काल' चयो आहे -
(A) कुप्पुस्वामी (B) कोल ऐं बूस
(C) किल पैट्रिक (D) रॉस
75. 'आलिम' लफ़्ज़ जो ज़िदु आहे -
(A) आमिल (B) जाहिल
(C) शरीफ (D) अमल
76. ड्रिसण ऐं बुधण वारी मददी सामग्री आहे -
(A) बोर्ड (B) लैपटॉप (C) चित्र (D) रेडियो
77. 'दुआ, खुशी, धिकार, अजब, अरमान' लफ़्ज़ आहिनि -
(A) हर्फुं ज़र
(B) हर्फुं जुमिलो
(C) हर्फुं निदा
(D) ज़र्फुं
78. लिखणु वक्रित निशानियुनि जो इस्तेमाल कजे -
(A) रांदियुनि जूं (B) गीतनि जूं
(C) साज़नि जूं (D) बीहक जूं
79. 'राणीअ पिता लाइ पाणी आंदो ।' में हर्फुं ज़रि आहे -
(A) राणीअ (B) पिता
(C) लाइ (D) आंदो
80. 'ट, ठ, ड, ढ, ण' अखर आहिनि -
(A) चपनि वारा (B) कण्ठ वारा
(C) जिभ वारा (D) तारुं वारा



हेठियों टुकर ध्यान सां पढी डिनल सुवालनि जा जवाब लिखो: (81 खां 85)

हर सिंधी पंहिंजी तहजीब जो जिंदह यादगार आहे । हू कहिडे बि देश में हुजे, कहिडी बि बोली गाल्हाईदो हुजे मगर हू सिंधी आहे इहो हुन जी सूरत बुधाईदी, गाल्हियुनि पुठियां लिकल सदियुनि जो अनुभव गाल्हाईदो । हू थोरे फ़ाइदे घणे विकरे जो हामी आहे । हू सोढ में सिरी पुरी जगह डींदइ आहे। बई हथ जोडे झगिडो टारींदइ आहे । रोज़मरह जी जिंदगीअ में हू पंहिंजे इल्म ऐं अकुल जा कई मिसाल पेश करे थो । जेतोणीक हू अजु जी पेचीदह जिंदगीअ जे गुथियुनि खे सुलझाडण में गुथो आहे। हू इल्म ऐं अकुल जो मालिक हुंदे बि पंहिंजी जिंदगीअ जे तजादनि खे दूर करे न सघियो आहे । वक्तु आयो आहे जइहिं हुन खे इन्हनि तजादनि खे समिझी उन्हनि खे दूर करिणो आहे ऐं पोड पंहिंजी तहजीब जे डीए सां जगत में “जीओ ऐं जीअण डियो” जे सिद्धांत जो प्रकाश करिणो आहे । ऐं हिन्दुस्तान जे गुलिस्तान में सिन्धियत खे आबाद रखी पंहिंजी अलग भाषा, लिपि, रीतियूं रस्मूं, खाजु पहिराउ, रहिणी कहिणी वगैरह खूबियुनि खे जिंदह रखिणो आहे ।



81. 'पेचीदह' शब्द जी माना आहे -

- (A) मुश्किल (B) सरल (C) मधुर (D) मिठी

82. “जीओ ऐं जीअण डियो” आहे -

- (A) आलेख (B) सिद्धांत (C) कहाणी (D) कविता

83. दुरुस्त जुमिलो आहे -

- (A) टारींदइ आहे बई हथ जोडे । (B) टारींदइ आहे जोडे बई हथ ।
(C) आहे टारींदइ जोडे हथ बई । (D) बई हथ जोडे झगिडो टारींदइ आहे ।

84. हिन टुकिरे जो उनवानु आहे -

- (A) सिन्धियत (B) अकुल (C) हिन्दुस्तान (D) जिंदगी

85. हर सिंधी पंहिंजी सभ्यता जो जिंदह यादगार आहे -

- (A) ज़मान माज़ी (B) ज़मान मुस्तकबिल (C) ज़मान हाल (D) ज़मान माज़ी मुदामी

86. 'मिसरियाणी' लफ़्ज़ जो जिन्स मुजकर आहे -

- (A) मिसरिवा (B) मिसर (C) मिसरी (D) मासी

87. योजना खे _____ किस्मनि में विरहायो वियो आहे -

- (A) टिनि (B) बिनि (C) चइनि (D) पंजनि

88. हाणोकी सिंधी (अरबी) लिपि वजूद में आई -

- (A) 1853 (B) 1947 (C) 1967 (D) 1950

89. 'पाण न पारे _____ धारे ।' पहाको पूरो करियो -

- (A) गइह (B) घोडो (C) शींहुं (D) कुता

90. 'भाषा जान सां न' पर _____ सां सिखी सघूं था -

- (A) गाइणु (B) अभ्यास (C) नचणु (D) घुमणु



ਖੰਡ - III

ਭਾਸ਼ਾ - II

ਪੰਜਾਬੀ (ਧੰਜਾਕੀ)

ਇਸ ਖੰਡ ਵਿੱਚ ਕੁੱਲ 30 ਪ੍ਰਸ਼ਨ ਹਨ।

ਸਾਰੇ ਪ੍ਰਸ਼ਨ ਕਰਨੇ ਜ਼ਰੂਰੀ ਹਨ।

ਹੇਠ ਲਿਖੇ ਕਾਵਿ-ਟੋਟੇ ਨੂੰ ਪੜ੍ਹ ਕੇ, ਸਵਾਲ ਨੰਬਰ 61 ਤੋਂ 65 ਤੱਕ ਦੇ ਉੱਤਰ ਦਿਉ :

ਬਾਬਲ ਵਿਦਾ ਕਰੋਦੜਿਆ, ਮੈਨੂੰ ਰੱਖ ਲੈ ਅੱਜ ਦੀ ਰਾਤ ਵੇ।



ਕਿਮੋ ਰੱਖਾਂ ਧੀਏ ਮੇਰੀਏ, ਮੈਂ ਤਾਂ ਸੱਜਣ ਮੰਗਾ ਲੈ ਆਪ ਨੀ।

ਸੱਜਣਾਂ ਨੂੰ ਦੇ ਦਿਉ ਛੁੱਟੀਆਂ, ਮੇਰੇ ਕੰਤ ਨੂੰ ਰੱਖ ਲਉ ਰਾਤ ਨੀ।

ਇਹਨਾਂ ਸੱਜਣਾਂ ਨੂੰ ਦੇ ਦਿਉ ਰੋਟੀਆਂ, ਇਹਨਾਂ ਜਾਨੀਆਂ ਨੂੰ ਦੇ ਦੇ ਦਾਲ ਵੇ।

ਬਾਬਲ ਵਿਦਾ ਕਰੋਦੜਿਆ, ਮੈਨੂੰ ਰੱਖ ਲੈ ਅੱਜ ਦੀ ਰਾਤ ਵੇ।

61. ਇਸ ਲੋਕਗੀਤ ਦਾ ਕਾਵਿਕ ਲੱਛਣ ਹੈ :



(A) ਕਵਿਸ਼ਰੀ (B) ਚਾਅ (C) ਲੈਅ (D) ਠੱਠਾ

62. ਉਪਰੋਕਤ ਸਤਰਾਂ ਲੋਕਗੀਤ ਦੀ ਕਿਸ ਵੰਨਗੀ ਦੀਆਂ ਹਨ ?

(A) ਸੁਹਾਗ (B) ਲੇਰੀ (C) ਅਲਾਹੁਣੀਆਂ (D) ਸਿੱਠਣੀਆਂ

63. ਉਪਰੋਕਤ ਸਤਰਾਂ ਵਿੱਚ ਕਿਹੜੇ ਰਸ ਦੀ ਪ੍ਰਧਾਨਤਾ ਹੈ ?

(A) ਹਾਸ (B) ਸਿੰਗਾਰ (C) ਸ਼ਾਂਤ (D) ਕਰੁਣਾ

64. ਉਪਰੋਕਤ ਸਤਰਾਂ ਵਿੱਚ ਕਿਸ ਸ਼ੈਲੀ ਦੀ ਪ੍ਰਧਾਨਤਾ ਹੈ ?

(A) ਸੰਬੋਧਨੀ (B) ਡਾਇਰੀ (C) ਸੰਭਾਸ਼ਣ (D) ਅਭਿਨੇ

65. ਉਪਰੋਕਤ ਸਤਰਾਂ ਕਿਸ ਪ੍ਰਸੰਗ ਵਿੱਚ ਉਚਰਿਤ ਹਨ ?

(A) ਜਨਮ (B) ਵਿਆਹ (C) ਮੌਤ (D) ਸੇਕੇ 'ਤੇ

66. ਭਾਵਵਾਚਕ ਨਾਂਵ ਚੁਣੋ :

(A) ਮੇਲ (B) ਕੱਪੜਾ (C) ਉਦਾਸੀ (D) ਸਭਾ



67. ਕਿੰਡਰਗਾਰਟਨ ਪੱਧਰੀ ਦਾ ਨਿਰਮਾਣ ਸਿੱਖਣ ਦੀ ਕਿਰਿਆ ਦੇ ਕਿਹੜੇ ਸਿਧਾਂਤ ਉੱਪਰ ਆਧਾਰਿਤ ਹੈ ?

(A) ਯਤਨ ਦਾ ਸਿਧਾਂਤ (B) ਕਿਰਿਆਸ਼ੀਲਤਾ ਦਾ ਸਿਧਾਂਤ

(C) ਸੁਭਾਵਿਕਤਾ ਦਾ ਸਿਧਾਂਤ (D) ਅਨੁਕਰਨ ਦਾ ਸਿਧਾਂਤ





68. ਪੰਜਾਬੀ ਦੇ ਡੱਕਵੇਂ ਵਿਅੰਜਨਾਂ ਦਾ ਕਿਹੜਾ ਜੁੱਟ ਸਹੀ ਹੈ :
- (A) ਗ, ਡ (B) ਲ, ਚ
(C) ਕ, ਤ (D) ਨ, ਸ
69. ਬਾਲ-ਮਨੋਵਿਗਿਆਨ ਦੇ ਸਿਧਾਂਤ ਦੇ ਅਨੁਰੂਪ ਵਾਚਨ ਸਿੱਖਿਆ ਦੀ ਵਿਧੀ ਹੈ : 
- (A) ਸੰਸਲੇਸ਼ਣਾਤਮਿਕ ਵਿਧੀ (B) ਸਵਰ ਵਿਧੀ
(C) ਅਨੁਕਰਣ ਵਿਧੀ (D) ਵਿਸ਼ਲੇਸ਼ਣਾਤਮਿਕ ਵਿਧੀ
70. ਵਾਂਢੇ, ਸਲੂਣਾ, ਗਾੜੀ ਆਦਿ ਸ਼ਬਦ ਸੰਬੰਧਿਤ ਹਨ :
- (A) ਮਾਝੀ ਉਪਭਾਸ਼ਾ ਨਾਲ (B) ਪੁਆਧੀ ਉਪਭਾਸ਼ਾ ਨਾਲ
(C) ਦੁਆਬੀ ਉਪਭਾਸ਼ਾ ਨਾਲ (D) ਮਲਵਈ ਉਪਭਾਸ਼ਾ ਨਾਲ
71. ਵਿਆਕਰਨ ਸਿੱਖਿਆ ਦੀਆਂ ਕਿਹੜੀਆਂ ਦੋ ਵਿਧੀਆਂ ਇੱਕ ਦੂਜੇ ਦੀਆਂ ਪੂਰਕ ਹਨ ?
- (A) ਪਾਠ-ਪੁਸਤਕ ਵਿਧੀ, ਸੂਤਰ ਵਿਧੀ
(B) ਸੂਤਰ ਵਿਧੀ, ਪ੍ਰਯੋਗ ਵਿਧੀ
(C) ਸਹਿਯੋਗ ਵਿਧੀ, ਪਾਠ-ਪੁਸਤਕ ਵਿਧੀ
(D) ਪ੍ਰਯੋਗ ਵਿਧੀ, ਸਹਿਯੋਗ ਵਿਧੀ
72. ਭਾਸ਼ਾ ਦੀ ਵੱਡੀ ਤੋਂ ਵੱਡੀ ਵਿਆਕਰਨਿਕ ਇਕਾਈ ਹੁੰਦੀ ਹੈ :
- (A) ਧੁਨੀ (B) ਵਾਕ
(C) ਸ਼ਬਦ (D) ਸੁਰ
73. ਭਾਸ਼ਾ ਸਿੱਖਿਆ ਵਿੱਚ ਕੇਵਲ ਦੇਖਣ ਸਹਾਇਕ ਸਾਧਨ ਹੈ : 
- (A) ਚਾਕ ਬੋਰਡ (B) ਰੇਡੀਉ
(C) ਟੇਪ ਰਿਕਾਰਡ (D) ਗ੍ਰਾਮੋਫੋਨ
74. ਪ੍ਰਕਾਰਵਾਚਕ ਕਿਰਿਆ ਵਿਸ਼ੇਸ਼ਣ ਹੁੰਦਾ ਹੈ :
- (A) ਜਿਸ ਤੋਂ ਕਿਸੇ ਕੰਮ ਦੇ ਕਰਨ ਦੇ ਢੰਗ (ਤਰੀਕੇ) ਦਾ ਪਤਾ ਲੱਗੇ।
(B) ਜਿਸ ਤੋਂ ਕਿਰਿਆ ਦੀ ਗਿਣਤੀ ਬਾਰੇ ਪਤਾ ਲੱਗੇ।
(C) ਜਿਸ ਤੋਂ ਹੋਣ ਵਾਲੇ ਕਾਰਜ ਦੇ ਬਾਰੇ ਗਿਆਨ ਮਿਲੇ।
(D) ਜਿਸ ਤੋਂ ਕਿਰਿਆ ਦੇ ਸਥਾਨ ਬਾਰੇ ਜਾਣਕਾਰੀ ਮਿਲੇ।
75. “ਜਿਹੜਾ ਸ਼ਬਦ ਨਾਂਵ ਸ਼ਬਦ ਦੀ ਥਾਂ ਵਰਤਿਆ ਜਾਵੇ ਤੇ ਯੋਜਕਾਂ ਵਾਂਗ ਦੋ ਵਾਕਾਂ ਨੂੰ ਆਪਸ ਵਿੱਚ ਜੋੜੇ” ਉਸ ਨੂੰ ਕੀ ਕਿਹਾ ਜਾਂਦਾ ਹੈ ? 
- (A) ਪ੍ਰਸ਼ਨਵਾਚਕ ਪੜਨਾਂਵ (B) ਪੁਰਖਵਾਚਕ ਪੜਨਾਂਵ
(C) ਨਿੱਜਵਾਚਕ ਪੜਨਾਂਵ (D) ਸੰਬੰਧਵਾਚਕ ਪੜਨਾਂਵ



76. ਮੌਖਿਕ ਵਰਨਣ, ਪੈਰਾ ਸਾਰ, ਭਾਸ਼ਣ, ਚਿੱਤਰ ਵਰਨਣ, ਨਾਟਕ ਖੇਡਣਾ, ਕਵਿਤਾ ਪਾਠ, ਪ੍ਰਸ਼ਨ-ਉੱਤਰ, ਮੌਖਿਕ ਪ੍ਰਗਟਾਅ ਵਿਧੀਆਂ ਕਿਹੜੇ ਪੱਧਰ ਲਈ ਸਹੀ ਹਨ?

- (A) ਪ੍ਰਾਇਮਰੀ ਪੱਧਰ (B) ਪ੍ਰੀ-ਪ੍ਰਾਇਮਰੀ ਪੱਧਰ
(C) ਮਿਡਲ ਪੱਧਰ (D) ਕਾਲਜ ਪੱਧਰ

77. ਕੇਵਲ ਕੰਨਾਂ 'ਤੇ ਪ੍ਰਭਾਵ ਪਾਉਣ ਵਾਲਾ ਸ੍ਰੋਤ ਸਹਾਇਕ ਸਾਧਨ ਹੈ :

- (A) ਜਾਦੂ ਦੀ ਲਾਲਟੈਨ (B) ਬੁਲੇਟਿਨ ਬੋਰਡ
(C) ਸਲਾਈਡਾਂ (D) ਲਿੰਗੂਆਫੋਨ

78. ਚੰਗੇ ਮੁਲਾਂਕਣ ਦਾ ਗੁਣ ਹੈ :

- (A) ਪ੍ਰਮਾਣਿਕਤਾ (B) ਕਠੋਰਤਾ
(C) ਵਿਸ਼ਵਾਸਯੋਗਤਾ (D) ਗੈਰ-ਉਪਯੋਗੀ

79. ਹੇਠ ਲਿਖਿਆਂ ਵਿੱਚੋਂ ਕਿਹੜਾ ਕਥਨ ਸਹੀ ਨਹੀਂ ਹੈ :

- (A) ਗੁਰਮੁਖੀ ਲਿਪੀ ਦਾ ਨਿਕਾਸ ਬ੍ਰਹਮੀ ਲਿਪੀ ਵਿੱਚੋਂ ਹੋਇਆ ਹੈ।
(B) ਗੁਰਮੁਖੀ ਲਿਪੀ ਇੱਕ ਪੁਰਾਤਨ ਲਿਪੀ ਹੈ।
(C) ਗੁਰਮੁਖੀ ਲਿਪੀ ਇੱਕ ਵਿਗਿਆਨਕ ਲਿਪੀ ਹੈ।
(D) ਗੁਰਮੁਖੀ ਲਿਪੀ ਅਢੁੱਕਵੀਂ ਅਤੇ ਗਤੀਹੀਣ ਹੈ।

80. ਨਾਟਕ ਸਿੱਖਿਆ ਦੀ ਰੰਗਮੰਚ ਉੱਤੇ ਅਭਿਨੈ ਵਿਧੀ ਲਈ ਸਾਰਥਕ ਕਥਨ ਹੈ :

- (A) ਨਾਟਕ ਸਿੱਖਿਆ ਦੀ ਇਹ ਆਦਰਸ਼ ਵਿਧੀ ਹੈ।
(B) ਇਸ ਵਿਧੀ 'ਤੇ ਸਮਾਂ ਬਹੁਤ ਘੱਟ ਲੱਗਦਾ ਹੈ।
(C) ਇਸ ਵਿਧੀ ਦੀ ਵਰਤੋਂ ਨਾਲ ਦੂਜੇ ਵਿਸ਼ਿਆਂ ਲਈ ਸਮੇਂ ਦੀ ਘਾਟ ਨਹੀਂ ਰਹਿੰਦੀ।
(D) ਇਸ ਵਿਧੀ ਲਈ ਅਭਿਆਸ ਦੀ ਲੋੜ ਨਹੀਂ ਹੁੰਦੀ।

81. ਧੰਨ ਭਾਗ!, ਜੀ ਆਇਆਂ ਨੂੰ!, ਆਓ ਜੀ!

ਉਪਰੋਕਤ ਸ਼ਬਦ ਕਿਹੜੇ ਵਿਸਮਕ ਦੀ ਉਦਾਹਰਨ ਹਨ?

- (A) ਇੱਛਾ-ਵਾਚਕ ਵਿਸਮਕ (B) ਸੂਚਨਾ-ਵਾਚਕ ਵਿਸਮਕ
(C) ਸਤਿਕਾਰ-ਵਾਚਕ ਵਿਸਮਕ (D) ਅਸੀਸ-ਵਾਚਕ ਵਿਸਮਕ

82. ਇਤਿਹਾਸਕ, ਵਰਣਾਤਮਿਕ ਕਵਿਤਾ ਜਾਂ ਮਹਾਂਕਾਵਿ ਦੇ ਕਿਸੇ ਖੰਡ ਨੂੰ ਪੜ੍ਹਾਉਣ ਲਈ ਕਵਿਤਾ ਸਿੱਖਿਆ ਦੀ ਕਿਹੜੀ ਵਿਧੀ ਵਧੇਰੇ ਕਾਰਗਰ ਸਿੱਧ ਹੋ ਸਕਦੀ ਹੈ ?

- (A) ਤੁਲਨਾਤਮਿਕ ਵਿਧੀ (B) ਕਥਾ ਵਿਧੀ
(C) ਪ੍ਰਸ਼ਨ-ਉੱਤਰ ਵਿਧੀ (D) ਵਿਆਸ ਵਿਧੀ



ਹੇਠ ਲਿਖੇ ਪੈਰੇ ਨੂੰ ਪੜ੍ਹ ਕੇ ਸਵਾਲ ਨੰਬਰ 83 ਤੋਂ 87 ਤੱਕ ਦੇ ਉੱਤਰ ਦਿਉ :

ਕੁਝ ਸਮਾਜ-ਵਿਰੋਧੀ ਤੱਤ ਕੰਪਿਊਟਰ ਦੀ ਦੁਰਵਰਤੋਂ ਵੀ ਕਰਦੇ ਹਨ। ਉਹ ਕੰਪਿਊਟਰ ਦੀ ਮਦਦ ਨਾਲ ਕਦੇ ਵੀ ਕਿਸੇ ਨੂੰ ਵੀ ਅਸੁੱਭ ਸੁਨੇਹੇ ਭੇਜਣ ਤੋਂ ਨਹੀਂ ਡਰਦੇ। ਸਾਈਬਰ-ਕ੍ਰਾਈਮ ਨਾਂ ਦਾ ਨਵਾਂ ਦੈਂਤ ਲੋਕਾਂ ਦੀ ਨੀਂਦ ਹਰਾਮ ਕਰ ਰਿਹਾ ਹੈ। ਕੰਪਿਊਟਰ ਦੀ ਮਦਦ ਨਾਲ ਨਕਲੀ ਕਰੰਸੀ, ਨਕਲੀ ਏ.ਟੀ.ਐੱਮ ਜਾਂ ਕ੍ਰੈਡਿਟ ਕਾਰਡ ਬਣਾਉਣਾ ਸਰਾਰਤੀ ਲੋਕਾਂ ਲਈ ਖੱਬੇ ਹੱਥ ਦੀ ਖੇਡ ਬਣ ਗਿਆ ਹੈ। ਅਜਿਹੇ ਠੱਗਾਂ ਤੋਂ ਬਚਣ ਲਈ ਕੰਪਿਊਟਰ ਦੀ ਵਰਤੋਂ ਸਾਵਧਾਨੀ ਨਾਲ ਕਰਨੀ ਚਾਹੀਦੀ ਹੈ। ਧੋਖਾ ਹੋਣ 'ਤੇ ਸ਼ਿਕਾਇਤ ਕਰਨ ਵਿੱਚ ਸੰਗ ਨਹੀਂ ਕਰਨੀ ਚਾਹੀਦੀ। ਕੰਪਿਊਟਰ ਦੀ ਜ਼ਿਆਦਾ ਵਰਤੋਂ ਕਰਨ ਨਾਲ ਬੱਚਿਆਂ ਦੀ ਸਿਹਤ ਉੱਤੇ ਵੀ ਮਾੜਾ ਅਸਰ ਪੈ ਰਿਹਾ ਹੈ। ਇਸ ਨਾਲ ਬੱਚਿਆਂ ਦਾ ਦਿਮਾਗ ਭਾਵੇਂ ਤਿੱਖਾ ਹੁੰਦਾ ਹੈ, ਪਰ ਸਰੀਰਕ ਤੌਰ 'ਤੇ ਉਹ ਤੰਦਰੁਸਤ ਨਹੀਂ ਰਹਿੰਦੇ, ਜ਼ਿਆਦਾ ਦੇਰ ਤੱਕ ਕੰਪਿਊਟਰ ਉੱਤੇ ਕੰਮ ਕਰਨ ਨਾਲ ਅੱਖਾਂ 'ਤੇ ਵੀ ਮਾੜਾ ਪ੍ਰਭਾਵ ਪੈਂਦਾ ਹੈ।



83. 'ਧੋਖਾ ਹੋਣ 'ਤੇ ਸ਼ਿਕਾਇਤ ਕਰਨ ਵਿੱਚ ਸੰਗ ਨਹੀਂ ਕਰਨੀ ਚਾਹੀਦੀ।'



ਉਪਰੋਕਤ ਵਾਕ ਵਿੱਚ ਆਏ ਬਹੁਅਰਥਕ ਸ਼ਬਦ 'ਸੰਗ' ਦਾ ਸਹੀ ਅਰਥ ਹੈ :

- (A) ਸਾਥ (B) ਮਿਲਾਪ (C) ਸਰਮ (D) ਪੱਥਰ
84. 'ਨਕਲੀ' ਸ਼ਬਦ ਦਾ ਢੁੱਕਵਾਂ ਵਿਰੋਧੀ ਸ਼ਬਦ ਚੁਣੋ :
- (A) ਨਸਲੀ (B) ਖੇਟਾ (C) ਅਸਲੀ (D) ਪੁਰਾਣਾ
85. 'ਮਦਦ' ਸ਼ਬਦ ਦਾ ਸਮਾਨਾਰਥਕ ਸ਼ਬਦ ਚੁਣੋ :
- (A) ਵਿਰੋਧ (B) ਹਮਾਇਤ (C) ਭਿਲਾਈ (D) ਕਲਿਆਣੀ
86. 'ਅਗੋਤਰ' ਲੱਗੇ ਸ਼ਬਦਾਂ ਦਾ ਸਹੀ ਜੁੱਟ ਚੁਣੋ :
- (A) ਅਸੁੱਭ, ਅਖ਼ਬਾਰ (B) ਦੁਰਵਰਤੋਂ, ਸੁੰਦਰਤਾ
(C) ਤੰਦਰੁਸਤ, ਨਿਮਰਤਾ (D) ਦੁਰਵਰਤੋਂ, ਅਸੁੱਭ
87. 'ਉਹ' ਸ਼ਬਦ ਦਾ ਬਹੁਵਚਨ ਦੱਸੋ :
- (A) ਅਸੀਂ (B) ਤੁਸੀਂ (C) ਤੁਹਾਡਾ (D) ਉਹਨਾਂ
88. ਭਾਸ਼ਾ ਗ੍ਰਹਿਣ ਕੈਸਲ ਦਾ ਸਹੀ ਜੁੱਟ ਹੈ :
- (A) ਸੁਣਨ ਕੈਸਲ, ਲਿਖਣ ਕੈਸਲ (B) ਸੁਣਨ ਕੈਸਲ, ਵਾਚਨ ਕੈਸਲ
(C) ਲਿਖਣ ਕੈਸਲ, ਵਾਚਨ ਕੈਸਲ (D) ਗੱਲਬਾਤ ਕੈਸਲ, ਲਿਖਣ ਕੈਸਲ
89. ਰਾਵੀ ਤੇ ਬਿਆਸ ਦਰਿਆਵਾਂ ਦੇ ਵਿਚਕਾਰਲੇ ਇਲਾਕੇ ਵਿੱਚ ਬੋਲੀ ਜਾਣ ਵਾਲੀ ਉਪਭਾਸ਼ਾ ਹੈ :
- (A) ਪੁਆਧੀ (B) ਮਾਝੀ (C) ਡੋਗਰੀ (D) ਦੁਆਬੀ
90. ਵਿਸ਼ੇਸ਼ਤ ਕਿਸ ਨੂੰ ਕਹਿੰਦੇ ਹਨ ?
- (A) ਜੋ ਸ਼ਬਦ ਬਹੁਵਚਨ ਦੀ ਵਿਸ਼ੇਸ਼ਤਾ ਦੱਸਦੇ ਹਨ।
(B) ਜੋ ਸ਼ਬਦ ਨਾਂਵ ਜਾਂ ਪੜਨਾਂਵ ਦੀ ਵਿਸ਼ੇਸ਼ਤਾ ਦੱਸਦੇ ਹਨ।
(C) ਜੋ ਸ਼ਬਦ ਇਸਤਰੀ ਲਿੰਗ ਦੀ ਵਿਸ਼ੇਸ਼ਤਾ ਦੱਸਦੇ ਹਨ।
(D) ਜੋ ਸ਼ਬਦ ਪੁਲਿੰਗ ਦੀ ਵਿਸ਼ੇਸ਼ਤਾ ਦੱਸਦੇ ਹਨ।





ખંડ – III

ભાષા – II

ગુજરાતી (ગુજરાતી)



આ ખંડમાં કુલ 30 પ્રશ્નો છે.

દરેક પ્રશ્નનો ઉત્તર આપવો ફરજિયાત છે.



61. 'હટાણું' તળપદા શબ્દનું શિષ્ટરૂપ કયું છે ?
 (A) ખરીદી (B) સંખ્યાકાળ (C) વસાણું (D) વગોવણી
62. માતૃભાષાના શિક્ષકમાં કયો ગુણ હોવો અતિ આવશ્યક છે ?
 (A) વાક્યજ્ઞતા (B) અક્કડપણું (C) નેતાગીરી (D) ગુરુતાગ્રંથિ
63. નીચેનામાંથી ક્રિયાનું સ્થાન કે સમય બતાવનાર વિભક્તિ કઈ છે ?
 (A) પ્રથમા (B) પંચમી (C) અષ્ટમી (D) સપ્તમી
64. નીચેના પૈકી કયું એક વિધાન ભાષા શુદ્ધિની દ્રષ્ટિએ સાચું છે ?
 (A) રીટાએ રાતા ફૂલ લીધું. (B) શુદ્ધ ભેંસનું દૂધ પીવું જોઈએ.
 (C) આપણે સાથે મળીને મેવાડને બચાવીએ. (D) તને કોઈક બોલાવી છે.
65. પાંચમાં ધોરણમાં ભણતો મેહુલ તોતડાઈને વાંચે છે તો તેને વાચન દોષનું કયું કારણ કહી શકાય ?
 (A) મનોવૈજ્ઞાનિક કારણ (B) શારીરિક કારણ
 (C) સંવેગાત્મક કારણ (D) પરિસ્થિતિજન્ય કારણ

નીચે આપેલા પદ્યાંશના આધારે પ્રશ્ન ક્રમાંક 66 થી 69 નાં જવાબ આપો.

શીલવંત સાધુને વારેવારે નમીએ,
 જેના બદલે નહીં વર્તમાન રે.
 ચિત્તની વૃત્તિ જેની સદાય નિરમળ,
 જેને મા'રાજ થાય મહેરબાન.
 જેને શત્રુ ને મિત્ર એકે નહીં ઉરમાં,
 જેને પરમાર્થમાં પ્રીત રે.
 મન વચન ને વાણીમાં ચાલે ને,
 રૂડી પાળે એવી રીત. 
 આઠે પોર મન મસ્ત થઈ રેવે,
 જેને જાગી ગયો તૂરિયાનો તાર રે.
 નામ ને રૂપે જેણે મિથ્યા કરી જાણ્યુંને,
 સદાય ભજનનો વ્યાપાર.
 સંગતુ કરો તો તમે એવાની કરશો ને,
 તો ઊતરશો ભવ પાર રે.

66. 'જેને શત્રુ ને મિત્ર એકે નહીં ઉરમાં' – પંક્તિનો ભાવ શો છે ?
 (A) જીવનથી નિર્લેપ બનવાનો ભાવ (B) બધા મિત્રો હોવાનો ભાવ
 (C) બધા દુશ્મનો હોવાનો ભાવ (D) શત્રુને મિત્ર બનાવવાનો ભાવ



67. 'સંગતુ કરો તો તમે એવાની કરશો ને' – કાવ્ય પંક્તિમાં સર્વનામ પદ કયું છે ?
 (A) સંગતુ (B) તો (C) તમે (D) ને
68. 'શીલવંત' શબ્દનો શબ્દાર્થ શું થાય ? 
 (A) નાશવંત (B) ચારિત્ર્યવાન
 (C) શરમાળ (D) લજપ્તશીલ
69. 'શીલવંત સાધુને વારેવારે નમીએ' પંક્તિમાં વિશેષણ કયું છે ? 
 (A) સાધુને (B) વારેવારે
 (C) નમીએ (D) શીલવંત
70. ગેય કાવ્યો અને અભિનય ગીતો શીખવવા માટે કઈ પદ્ધતિ સૌથી ઉત્તમ છે ?
 (A) નાટયીકરણ પદ્ધતિ (B) તુલના પદ્ધતિ
 (C) અર્થબોધ પદ્ધતિ (D) ગીત-અભિનય પદ્ધતિ
71. નીચેનામાંથી કઈ શિક્ષણ પદ્ધતિ શિક્ષણ કેન્દ્રી પદ્ધતિ છે ?
 (A) વ્યાખ્યાન પદ્ધતિ (B) સ્વાધ્યાય પદ્ધતિ
 (C) જૂથચર્ચા પદ્ધતિ (D) નાટયીકરણ પદ્ધતિ
72. નીચેની જોડીમાંથી કઈ જોડ સાચી છે તે શોધો.
 (A) વર – પુલ્લિંગ (B) ઘર – પુલ્લિંગ
 (C) હવા – નપુસકલિંગ (D) કંઠ – સ્ત્રીલિંગ
73. નીચેનામાંથી કયું શૈક્ષણિક સાધન એકંદરે સસ્તુ, સરળ, દૃશ્ય અને શિક્ષકનો વફાદાર મિત્ર ગણી શકાય ?
 (A) ટેલિફોન (B) કાર્ણું પાટિયું
 (C) ટી.વી. (D) કમ્પ્યુટર
74. 'એણે નિર્ણય લઈ લીધો.' વાક્યનું કર્મણિ વાક્ય નીચેનામાંથી કયું છે ?
 (A) એણે નિર્ણય લેવાયો (B) એણેથી નિર્ણય લઈ લીધો
 (C) એનાથી નિર્ણય લઈ લેવાયો (D) એનાથી નિર્ણય ન લેવાયો
75. વાચનના મૂલ્યાંકન માટે ઉપયોગી સાધન કયું છે ?
 (A) રોજનીશી (B) કમમાપદંડ
 (C) પ્રસંગનોંધ (D) નિરીક્ષણ
76. નીચેના વાક્યમાં કયો શબ્દ 'સંજ્ઞા' છે ? 
 મારે એક જાણીતા 'સજ્જન'ને મળવા જવાનું થયું ?
 (A) જાણીતા (B) એક (C) મારે (D) સજ્જન



77. નીચેના હેતુઓમાંથી કયો સામાન્ય હેતુ છે ?
 (A) વિદ્યાર્થી શ્રવણ દ્વારા અર્થ ગ્રહણ કરે.
 (B) વિદ્યાર્થી પોતાના શબ્દોમાં વર્ણન કરે.
 (C) વિદ્યાર્થી પૂર્વજ્ઞાનના આધારે વિષયાભિમુખ થાય.
 (D) વિદ્યાર્થી પોતાના વિચારો રજૂ કરે.
78. કોઈપણ વ્યક્તિ કસોટીના ઉત્તરો ચકાશે, તો પણ પરિણામ સમાન આવે તો તે કસોટીનું કયું પાસું સારું ગણાય ?
 (A) કઠિનતા (B) વિશ્વસનીયતા (C) સરળતા (D) આત્મલક્ષીતા
79. નીચેનામાંથી માતૃભાષાના કયા કૌશલ્ય અર્થ ગ્રહણાત્મક છે ?
 (A) લેખન અને વાચન (B) શ્રવણ અને કથન
 (C) શ્રવણ અને વાચન (D) કથન અને લેખન
80. 'લક્ષાધિપતિ' શબ્દની સંધિનો સાચો વિગ્રહ નીચેનામાંથી કયો છે ?
 (A) લક્ષા + અધિપતિ (B) લક્ષ + અધિપતિ
 (C) લક્ષ્ય + અધિપતિ (D) લક્ષ્ય: + અધિપતિ
81. શિક્ષક દ્વારા વર્ગશિક્ષણ દરમિયાન જુદી-જુદી પ્રયુક્તિઓનો ઉપયોગ કરીને સતત વિદ્યાર્થીઓના વર્તનોમાં આવેલા પરિવર્તનો નું અવલોકન કરતો રહે તેને શું કહેવાય ?
 (A) સત્રાંત મૂલ્યાંકન (B) ત્રિમાસિક મૂલ્યાંકન
 (C) વાર્ષિક મૂલ્યાંકન (D) સતત મૂલ્યાંકન
82. સર્જનાત્મક લેખન વખતે વર્ગમાં શિક્ષકે સૌપ્રથમ શું કરવું જોઈએ ?
 (A) વર્ગમાં બેસી રહેવું જોઈએ.
 (B) કાળા પાટિયા પર લખવું જોઈએ.
 (C) હોશિયાર વિદ્યાર્થીની પસંદગી કરવી જોઈએ.
 (D) લેખનકાર્ય માટેનું વર્ગમાં વાતાવરણ નિર્માણ કરવું જોઈએ.
83. વિદ્યાર્થીની લેખિત અભિવ્યક્તિની ચકાસણી કરવા માટે કેવા પ્રકારના પ્રશ્નોભાષાના વિષયમાં ઉપયોગી થઈ શકે ?
 (A) ટૂંક જવાબી પ્રશ્નો (B) વસ્તુનિષ્ઠ પ્રશ્નો
 (C) નિબંધાત્મક પ્રશ્નો (D) ખાલી જગ્યા
84. જે સમાસમાં પૂર્વપદ અને ઉત્તરપદ વિભક્તિના પ્રત્યયથી જોડાય તેને કયો સમાસ કહેવાય ?
 (A) દ્વન્દ્વ સમાસ (B) દ્વિગુ સમાસ
 (C) તત્પુરુષ સમાસ (D) મધ્યમપદલોપી સમાસ





85. નીચેનામાંથી કયું આંતરિક લક્ષણ આદર્શ પાઠ્યપુસ્તકનું છે ?
- (A) આકર્ષક મુખપૃષ્ઠ (B) કાગળ
(C) વિષયવસ્તુ (D) અક્ષરો
86. 'કર્ણ' શબ્દ કેવો છે ? 
- (A) તદ્ભવ (B) તત્સમ
(C) દેશ્ય (D) ગામડિયો
87. નીચે આપેલા વિધાનોમાંથી કયું વિધાન સાચું છે ?
- (A) શિક્ષણના ધ્યેયો એક તાસમાં સિદ્ધ કરી શકાય.
(B) સામાન્ય હેતુઓ એક તાસમાં સિદ્ધ કરી શકાય.
(C) વિશિષ્ટ હેતુઓ એક તાસમાં સિદ્ધ થાય છે.
(D) ઉપરોક્તમાંથી એકપણ નહીં.

આપેલાં ગદ્યાંશના આધારે પ્રશ્ન ક્રમાંક 88 થી 90 ના ઉત્તર લખો. 

જીવનવ્યવહાર ચલાવવા માટેનો શારીરિક મહેનત કરવી પડે છે, શ્રમ પડે એવાં ઉત્પાદક કામો કરવાં પડે છે. આપણને મહેનત પ્રત્યે તો એક પ્રકારનો કંટાળો આવ્યો છે. આપણે મહેનતના કામને 'કુલી' નું કામ, મૂજરનું કામ, હલકું કામ એમ કહીને ઉતારી પાડ્યું છે, પરંતુ એ કામને અભણ શ્રમજીવી જ કરે છે, અને ખાવા માટે, અનાજ માટે, પહેરવા માટે કપડાં અને રહેવા માટે મકાન બનાવી આપે છે. એના વગર જીવન એક ડગલું પણ ચાલી શકવાનું નથી. એટલા માટે રવિશંકર મહારાજે કામ વિનાની બુદ્ધિને એકડા વિનાનાં મીંડા જેવી ગણાવી છે.

88. 'કામ વિનાની બુદ્ધિને એકડા વિનાનાં મીંડાં જેવી' કયા એક સમાજસુધારકે ગણાવી છે ? 

- (A) બબલભાઈ મહેતા (B) સચ્ચિદાનંદ મહારાજ
(C) રવિશંકર મહારાજ (D) પ્રમુખ સ્વામી મહારાજ
89. 'શારીરિક' શબ્દમાં વપરાયેલ પ્રત્યય ઓળખાવો.
- (A) ક (B) ઈક
(C) આ (D) રીક
90. આપણે શ્રમ પડે એવા ઉત્પાદક કાર્યો શા માટે કરવા પડે ?
- (A) જીવનવ્યવહાર ચલાવવા માટે (B) મકાન બનાવવા માટે
(C) ખાવા માટે (D) સારા સારા કપડાં પહેરવા માટે



SECTION – IV/ खण्ड – IV
MATHEMATICS/ गणित

There are **30** questions in all in this Section.

All questions are compulsory.

इस खण्ड में कुल **30** प्रश्न हैं ।

सभी प्रश्न अनिवार्य हैं ।

- 91.** The length of a rectangular plot is 10 meters more than its breadth. If the cost of fencing around the plot is ₹ 1,550 at the rate of ₹ 15.50 per meter, then the length of the plot will be



- (A) 20 meters (B) 30 meters
(C) 40 meters (D) 10 meters

एक आयताकार प्लाट की लम्बाई, उसकी चौड़ाई से 10 मीटर अधिक है । यदि प्लाट के चारों ओर बाड़ लगाने का खर्च ₹ 15.50 प्रति मीटर की दर से ₹ 1,550 हो, तो प्लाट की लम्बाई होगी

- (A) 20 मीटर (B) 30 मीटर
(C) 40 मीटर (D) 10 मीटर

- 92.** Which fraction among $\frac{13}{15}$, $\frac{15}{17}$, $\frac{17}{19}$ and $\frac{19}{21}$ is the largest fraction ?



- (A) $\frac{19}{21}$ (B) $\frac{13}{15}$
(C) $\frac{17}{19}$ (D) $\frac{15}{17}$

$\frac{13}{15}$, $\frac{15}{17}$, $\frac{17}{19}$ तथा $\frac{19}{21}$ में से कौन-सी भिन्न सबसे बड़ी भिन्न है ?

- (A) $\frac{19}{21}$ (B) $\frac{13}{15}$
(C) $\frac{17}{19}$ (D) $\frac{15}{17}$

- 93.** The evaluation process has been displayed triangularly by

- (A) I. K. Davis (B) Dr. Bloom
(C) Skinner (D) Ross

मूल्यांकन प्रक्रिया को त्रिकोणात्मक रूप से किसके द्वारा प्रदर्शित किया गया है ?



- (A) आई. के. डेविस (B) डॉ. ब्लूम
(C) स्किनर (D) रॉस



94. The average of the cubes of the first five natural numbers is
 (A) 40 (B) 64 (C) 45 (D) 50

प्रथम पाँच प्राकृतिक संख्याओं के घनों का औसत है

- (A) 40 (B) 64 (C) 45 (D) 50

95. In mid-day meal, at the rate of 150 gm wheat and 100 gm rice per child per day, the total quantity of wheat and rice for 30 days for 60 children is



- (A) 450 kg (B) 180 kg (C) 270 kg (D) 400 kg

मध्याह्न भोजन में प्रति दिन प्रति बालक 150 ग्राम गेहूँ तथा 100 ग्राम चावल के हिसाब से 60 बच्चों के लिए 30 दिन के लिए गेहूँ व चावल की कुल मात्रा है

- (A) 450 किग्रा (B) 180 किग्रा (C) 270 किग्रा (D) 400 किग्रा

96. The development of recall and recognition is done in which of the following teaching objectives ?

- (A) Analyse (B) Understanding
 (C) Synthesize (D) Knowledge

प्रत्यास्मरण तथा प्रत्याभिज्ञान का विकास निम्न में से किस शिक्षण उद्देश्य में किया जाता है ?



- (A) विश्लेषण (B) बोध
 (C) संश्लेषण (D) ज्ञान

97. The numerical form of five crore fifty two lakh twenty one thousand three hundred five is

- (A) 52521305 (B) 55221305
 (C) 53052125 (D) 52152305



पाँच करोड़ बावन लाख इक्कीस हजार तीन सौ पाँच का अंकीय रूप है

- (A) 52521305 (B) 55221305
 (C) 53052125 (D) 52152305

98. If each side of the square is reduced to one-third, then the area will be

- (A) $\frac{1}{3}$ (B) $\frac{1}{2}$ (C) $\frac{1}{9}$ (D) $\frac{1}{6}$

यदि वर्ग की प्रत्येक भुजा एक तिहाई कम कर दी जाए, तो क्षेत्रफल हो जाएगा

- (A) $\frac{1}{3}$ (B) $\frac{1}{2}$ (C) $\frac{1}{9}$ (D) $\frac{1}{6}$



99. The value of $\frac{1}{20} + \frac{1}{30} + \frac{1}{42} + \frac{1}{56}$ is

- (A) 0.152 (B) 1.125 (C) 0.125 (D) 0.120



$\frac{1}{20} + \frac{1}{30} + \frac{1}{42} + \frac{1}{56}$ का मान है

- (A) 0.152 (B) 1.125 (C) 0.125 (D) 0.120

100. What is the loss percentage when a watch is bought for ₹ 1,260 and sold for ₹ 1,197 ?

- (A) 4% (B) 5%
(C) 7% (D) 10%

एक घड़ी को ₹ 1,260 में खरीद कर ₹ 1,197 में बेचे जाने पर हानि प्रतिशत कितना है ?

- (A) 4% (B) 5%
(C) 7% (D) 10%

101. In the given figure, the value of $\angle AOD$ is

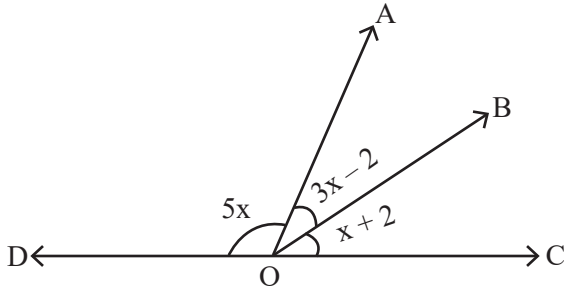

- (A) 60° (B) 90°
(C) 100° (D) 20°

दिये गये चित्र में $\angle AOD$ का मान है

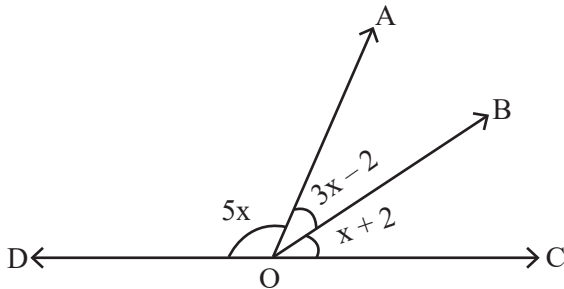

- (A) 60° (B) 90°
(C) 100° (D) 20°



102. The average of four consecutive even numbers is 23. The largest number among them is

- (A) 26 (B) 24
(C) 20 (D) 18

चार क्रमागत सम संख्याओं का औसत 23 है, इनमें सबसे बड़ी संख्या है

- (A) 26 (B) 24
(C) 20 (D) 18

103. The author of the book named Lilavati is

- (A) Brahmagupta (B) Bhaskaracharya II
(C) Roger Bacon (D) Galileo

लीलावती नामक पुस्तक के लेखक हैं

- (A) ब्रह्मगुप्त (B) भास्कराचार्य द्वितीय
(C) रोजर बेकन (D) गैलीलियो

104. In the form of $\frac{P}{Q}$, $1.\overline{27}$ will be equal to

- (A) $\frac{17}{11}$ (B) $\frac{11}{14}$
(C) $\frac{14}{11}$ (D) $\frac{11}{12}$

$\frac{P}{Q}$ के रूप में $1.\overline{27}$ बराबर होगा

- (A) $\frac{17}{11}$ (B) $\frac{11}{14}$
(C) $\frac{14}{11}$ (D) $\frac{11}{12}$

105. If the cost of four dozen pens is ₹ 120, then how many pens can be purchased for ₹ 35 ?

- (A) 10 (B) 12
(C) 24 (D) 14

यदि चार दर्जन पेन का मूल्य ₹ 120 है, तो ₹ 35 में कितने पेन खरीदे जा सकते हैं ?

- (A) 10 (B) 12
(C) 24 (D) 14



106. Who among the following developed micro-teaching ?
- (A) Burton (B) Crow and Crow
(C) Dwight W. Allen (D) Henry More



निम्न में से किसने सूक्ष्म-शिक्षण का विकास किया ?

- (A) बर्टन (B) क्रो व क्रो
(C) ड्वाइट डब्ल्यू. एलन (D) हेनरी मोरे

107. In how many years, a sum will triple itself at the rate of 10% simple interest per annum ?



- (A) 20 years (B) 15 years
(C) 10 years (D) 25 years

10% वार्षिक साधारण ब्याज की दर से कोई धन कितने वर्षों में तीन गुना हो जाएगा ?

- (A) 20 वर्ष (B) 15 वर्ष
(C) 10 वर्ष (D) 25 वर्ष

108. The system of presenting data in a systematic form in columns and rows is called

- (A) Tabulation (B) Mean
(C) Bar diagram (D) Median

आँकड़ों को स्तम्भों और पंक्तियों में क्रमबद्ध रूप में प्रस्तुत करने की व्यवस्था को कहते हैं

- (A) सारणीयन (B) मध्यमान
(C) दण्ड आरेख (D) माध्यिका

109. If $\frac{3}{10}$ part of a pole is in mud, $\frac{3}{5}$ part is in water and the remaining 2 meters is above the water surface, then the length of a pole will be

- (A) 10 meters (B) 15 meters
(C) 30 meters (D) 20 meters



एक खम्भे का $\frac{3}{10}$ वाँ भाग कीचड़ में, $\frac{3}{5}$ वाँ भाग पानी में तथा शेष 2 मीटर पानी की सतह के ऊपर हो, तो खम्भे की लम्बाई होगी

- (A) 10 मीटर (B) 15 मीटर
(C) 30 मीटर (D) 20 मीटर



110. "Although Maths is not a logical branch yet it is logical language." Who gave this statement ?

- (A) Bertrand Russell (B) Gauss
(C) Lock (D) Hogven



“यद्यपि गणित तर्कशास्त्र की एक शाखा नहीं है, फिर भी यह तर्कपूर्ण भाषा है।” यह कथन किसने दिया ?

- (A) बर्ट्रेण्ड रसेल (B) गॉस
(C) लॉक (D) हॉगवेन

111. The ratio of least common multiple and highest common factor of 16 and 36 is

- (A) 36 : 1 (B) 16 : 1
(C) 1 : 36 (D) 72 : 1

16 और 36 के लघुतम समापवर्त्य व महत्तम समापवर्तक का अनुपात है

- (A) 36 : 1 (B) 16 : 1
(C) 1 : 36 (D) 72 : 1



112. The quality of a test by which a significant difference can be made between brilliant, weak and backward students is called

- (A) Validity (B) Discrimination
(C) Reliability (D) Clearness

एक परीक्षण का वह गुण जिसके द्वारा मेधावी, कमजोर तथा पिछड़े हुए विद्यार्थियों के बीच काफी सीमा तक भेद किया जा सके, कहलाता है

- (A) वैधता (B) विभेदकारिता
(C) विश्वसनीयता (D) स्पष्टता

113. By selling a chair for ₹ 1,080, the shopkeeper suffers a loss of 10%. For how much should he sell this chair so that he gets 10% profit ?

- (A) ₹ 1,200 (B) ₹ 1,400
(C) ₹ 1,100 (D) ₹ 1,320



एक कुर्सी को ₹ 1,080 में बेचने पर दुकानदार को 10% हानि होती है। वह इस कुर्सी को कितने में बेचे कि उसे 10% लाभ हो ?

- (A) ₹ 1,200 (B) ₹ 1,400
(C) ₹ 1,100 (D) ₹ 1,320



114. If 12 packets of the pencil are priced at 362 rupees 76 paise, then the price of a packet of pencil is

- (A) 30 rupees 23 paise
- (B) 33 rupees 30 paise
- (C) 23 rupees 30 paise
- (D) 13 rupees 23 paise

यदि 12 पैकेट पेंसिल का मूल्य 362 रुपये 76 पैसे हो, तो एक पैकेट पेंसिल का मूल्य है



- (A) 30 रुपये 23 पैसे
- (B) 33 रुपये 30 पैसे
- (C) 23 रुपये 30 पैसे
- (D) 13 रुपये 23 पैसे

115. In which of the following mathematics teaching methods, the 'Principle of learning by doing' was given importance ?

- (A) Demonstration method
- (B) Lecture method
- (C) Laboratory method
- (D) Heuristic method

निम्न में से किस गणित शिक्षण विधि में 'करके सीखने के सिद्धान्त' को महत्व दिया गया ?



- (A) प्रदर्शन विधि
- (B) व्याख्यान विधि
- (C) प्रयोगशाला विधि
- (D) ह्यूरिस्टिक विधि

116. 'Param mitra ank' of 5 is

- (A) 3
- (B) 4
- (C) 5
- (D) 10

5 का 'परम मित्र अंक' है



- (A) 3
- (B) 4
- (C) 5
- (D) 10



117. By which of the following tests, the learning difficulties and weaknesses of students in a particular subject can be detected ?

- (A) Diagnostic test
- (B) Achievement test
- (C) Mental ability test
- (D) Intelligence Quotient test



निम्न में से किस परीक्षण से विद्यार्थियों की विशिष्ट विषय विशेष की अधिगम कठिनाइयों तथा कमजोरियों का पता लगाया जा सकता है ?

- (A) निदानात्मक परीक्षण
- (B) उपलब्धि परीक्षण
- (C) मानसिक क्षमता परीक्षण
- (D) बुद्धि लब्धि परीक्षण

118. If an angle is twice its complementary angle, then the value of that angle will be



- (A) 35°
- (B) 45°
- (C) 60°
- (D) 90°

यदि एक कोण अपने पूरक कोण का दुगुना हो, तो उस कोण का मान होगा

- (A) 35°
- (B) 45°
- (C) 60°
- (D) 90°

119. The sum of all prime numbers between 60 and 80 is

- (A) 291
- (B) 351
- (C) 434
- (D) 373

60 से 80 के बीच सभी अभाज्य संख्याओं का योग है

- (A) 291
- (B) 351
- (C) 434
- (D) 373

120. For the curriculum development, which of the following should be considered as the center of education ?

- (A) School
- (B) Teacher
- (C) Guardian
- (D) Child

निम्न में से किसको शिक्षा का केन्द्र मानते हुए पाठ्यक्रम निर्माण करना चाहिए ?



- (A) विद्यालय
- (B) शिक्षक
- (C) अभिभावक
- (D) बालक



SECTION – V/ खण्ड – V
ENVIRONMENTAL STUDIES/ पर्यावरण अध्ययन

There are 30 questions in all in this Section.

All questions are compulsory.

इस खण्ड में कुल 30 प्रश्न हैं ।

सभी प्रश्न अनिवार्य हैं ।



121. In how many directions faces of lion are present in National Symbol of Ashok's pillar ?

- (A) One (B) Two
(C) Three (D) Four

राष्ट्रीय चिह्न अशोक स्तम्भ में कितनी दिशाओं में सिंह के मुख हैं ?

- (A) एक (B) दो
(C) तीन (D) चार

122. Wild cock is the main wild animal of which Wildlife Sanctuary ?

- (A) Sariska – Alwar
(B) Mount Abu – Sirohi
(C) Talchhapper – Churu
(D) Kailadevi – Karauli



जंगली मुर्गे कौन-से वन्यजीव अभयारण्य का प्रमुख जंगली जीव है ?

- (A) सरिस्का – अलवर
(B) माउण्ट आबू – सिरोही
(C) तालछापर – चूरु
(D) कैलादेवी – करौली

123. Where is the Pandupol fair held ?

- (A) Jaipur (B) Ajmer
(C) Alwar (D) Pander

पांडुपोल मेला कहाँ लगता है ?



- (A) जयपुर (B) अजमेर
(C) अलवर (D) पण्डेर



124. Which of the following material is most important to be carried by a mountaineer ?
- (A) Sleeping bag
 - (B) Oxygen kit
 - (C) Blanket
 - (D) Torch

निम्नलिखित में से कौन-सी सामग्री एक पर्वतारोही द्वारा ले जाना सबसे महत्वपूर्ण है ?



- (A) स्लीपिंग बैग
- (B) ऑक्सीजन किट
- (C) कंबल
- (D) टॉर्च

125. Following traffic sign indicates :

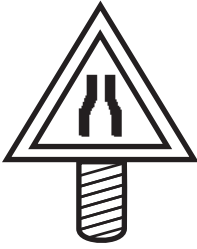

- (A) Narrow bridge ahead
- (B) Narrow road ahead
- (C) Wider road ahead
- (D) Dangerous deep ahead



नीचे दिया गया यातायात का संकेत इंगित करता है :

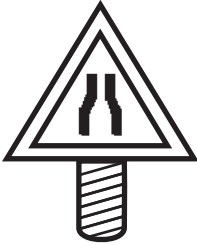

- (A) आगे संकरा पुल है
- (B) आगे संकरा रास्ता है
- (C) आगे चौड़ा रास्ता है
- (D) आगे खतरनाक गहराई है



126. Disease caused by the deficiency of Vitamin – D is

- (A) Night blindness
- (B) Beri-Beri
- (C) Scurvy
- (D) Rickets

विटामिन – D की कमी से होने वाला रोग है



- (A) रतौंधी
- (B) बेरी-बेरी
- (C) स्कर्वी
- (D) रिकेट्स

127. In which season Patasan (Jute) is cultivated in India ?

- (A) Winter
- (B) Summer
- (C) Rain
- (D) Spring

भारत में पटसन (जूट) की खेती कौन-सी ऋतु में की जाती है ?

- (A) सर्दी
- (B) गर्मी
- (C) वर्षा
- (D) बसंत

128. Who takes the first step on the moon after Neil Armstrong on 21 July, 1969 ?



- (A) Yuri Gagarin
- (B) Ellen Shepherd
- (C) Kalpana Chawla
- (D) Edwin Aldrin



21 जुलाई, 1969 को नील आर्मस्ट्राँग के बाद चन्द्रमा पर पहला कदम रखने वाला कौन था ?

- (A) यूरी गगारिन
- (B) एलन शेफर्ड
- (C) कल्पना चावला
- (D) एडविन एल्ड्रिन



129. Select the festival from the following, which is celebrated on new moon of the Kartika month.

- (A) Holi
- (B) Diwali
- (C) Dussehra
- (D) Raksha Bandhan

निम्नलिखित में से उस त्यौहार को चुनिए, जो कार्तिक मास की अमावस्या को मनाया जाता है।



- (A) होली
- (B) दिवाली
- (C) दशहरा
- (D) रक्षाबंधन

130. Who named the 'technology-ecosystem' of third sub-complex to create artificial environment ?

- (A) Odum
- (B) Tansley
- (C) Haeckel
- (D) Haber



कृत्रिम पर्यावरण निर्मित करने के तीसरे उपसंकुल को 'प्रौद्योगिक-पारिस्थितिक तंत्र' नाम किसने दिया ?

- (A) ओडम
- (B) टैन्सले
- (C) हीकल
- (D) हैबर

131. Which activity is punishable under Section 112 – 183 of the 'Motor Vehicle Act' ?

- (A) An accident or fast driving
- (B) Things of an unsafe manner
- (C) Using horn in peace (no horn) zone
- (D) Driving without a license



'मोटर वेहीकल एक्ट' के सेक्शन 112 – 183 के तहत कौन-सी गतिविधि पर दण्ड का प्रावधान है ?

- (A) गंभीर दुर्घटना या तेज ड्राइविंग
- (B) वस्तुओं को असुरक्षित ले जाना
- (C) शान्ति (नो हॉर्न) क्षेत्र में हॉर्न का प्रयोग
- (D) बिना लाइसेंस के गाड़ी चलाना



132. Which is the largest planet of our solar system ?
 (A) Uranus (B) Neptune
 (C) Jupiter (D) Saturn

हमारे सौर मण्डल का सबसे बड़ा ग्रह कौन-सा है ?

- (A) अरुण (B) वरुण
 (C) बृहस्पति (D) शनि

133. How will you be related to your mother's brother's mother ?
 (A) Mami (B) Nani
 (C) Sister (D) Mausi

आपकी माताजी के भाई की माँ से आपका क्या रिश्ता होगा ?

- (A) मामी (B) नानी
 (C) बहन (D) मौसी

134. Which of the following tools is the best use in ICT for visually impaired students ?
 (A) Text to speech
 (B) Projection Screen
 (C) Social Networking
 (D) Video conferencing



निम्नलिखित में से कौन-सा उपकरण दृष्टिबाधित छात्रों के लिए ICT में सबसे अच्छा उपयोग है ?

- (A) टेक्स्ट टू स्पीच
 (B) प्रोजेक्शन स्क्रीन
 (C) सोशल नेटवर्किंग
 (D) वीडियो कॉन्फरेंसिंग

135. Which chemist's philosophy became famous by the name of 'Nihilism' ?
 (A) Neils Bore
 (B) Dmitri Mendeleev
 (C) Acharya Prafull Chand Ray
 (D) Nagarjuna

किस रसायनशास्त्री का दर्शन 'शून्यवाद' के नाम से प्रसिद्ध हुआ ?

- (A) नील्स बोर
 (B) दिमित्र मेंडेलीव
 (C) आचार्य प्रफुल्ल चंद रे
 (D) नागार्जुन





136. Which teeth work to tear and chop the food ?

- (A) Incisor
- (B) Canine
- (C) Molar
- (D) Post molar

कौन-से दाँत भोजन को चीरने-फाड़ने के काम आते हैं ?



- (A) कृन्तक
- (B) रदनक
- (C) चर्वणक
- (D) पश्च चर्वणक

137. Which is not a traditional method of diverting water to fields from wells, lakes and canals ?



- (A) Pulley
- (B) Dhekli
- (C) Rahat
- (D) Drip system

कुओं, झीलों एवं नहरों के जल को खेतों तक पहुँचाने का कौन-सा पारम्परिक तरीका नहीं है ?

- (A) मोट
- (B) डेकली
- (C) रहट
- (D) ड्रिप तंत्र

138. Which is the State flower of Rajasthan ?

- (A) Lotus
- (B) Palash
- (C) Rohida
- (D) Amaltash



राजस्थान का राज्य पुष्प कौन-सा है ?

- (A) कमल
- (B) पलाश
- (C) रोहिड़ा
- (D) अमलतास



139. Match the following and choose the correct answer.



- | | |
|----------------------------------|------------------|
| (i) Viral disease | (a) Tuberculosis |
| (ii) Bacterial disease | (b) Malaria |
| (iii) Protozoan disease | (c) Kwashiorkor |
| (iv) Disease due to malnutrition | (d) Chicken pox |

- | | | | | |
|-----|------------|-------------|--------------|-------------|
| | (i) | (ii) | (iii) | (iv) |
| (A) | (a) | (d) | (c) | (b) |
| (B) | (d) | (a) | (b) | (c) |
| (C) | (c) | (b) | (a) | (d) |
| (D) | (b) | (c) | (d) | (a) |

निम्नलिखित को सुमेलित कीजिए तथा सही उत्तर का चयन कीजिए ।



- | | |
|-----------------------------------|-----------------|
| (i) वायरस जनित रोग | (a) तपेदिक |
| (ii) जीवाणु जनित रोग | (b) मलेरिया |
| (iii) प्रोटोज़ोआ जनित रोग | (c) क्वाशियोरकर |
| (iv) कुपोषण के कारण होने वाला रोग | (d) चिकन पोक्स |

- | | | | | |
|-----|------------|-------------|--------------|-------------|
| | (i) | (ii) | (iii) | (iv) |
| (A) | (a) | (d) | (c) | (b) |
| (B) | (d) | (a) | (b) | (c) |
| (C) | (c) | (b) | (a) | (d) |
| (D) | (b) | (c) | (d) | (a) |

140. Which of the following is a good breed of goat ?

- (A) Murrah
(B) Gir
(C) Sahiwal
(D) Jamunapari

निम्नलिखित में से कौन-सी बकरी की अच्छी नस्ल है ?



- (A) मुर्गा
(B) गिर
(C) साहिवाल
(D) जमुनापरी



141. Which objective is not about organising co-curricular activities ?

- (A) Maintaining both physical and mental health
- (B) To gain knowledge of virtues to be developed in children
- (C) Introductory information of required equipment and tools
- (D) To criterion educational program and teaching methods

कौन-सा उद्देश्य पाठ्य-सहगामी क्रियाओं के आयोजन का नहीं है ?



- (A) शारीरिक एवं मानसिक स्वस्थता दोनों को बनाए रखना
- (B) बालकों में विकसित होने वाले सद्गुणों का ज्ञान प्राप्त करना
- (C) आवश्यक उपकरणों तथा साधनों की परिचयात्मक जानकारी
- (D) शैक्षिक कार्यक्रम और शिक्षण विधियों को कसौटी पर कसना

142. Which alkaloid is not found in the opium ?

- (A) Morphine
- (B) Codeine
- (C) Sominiferine
- (D) Caffeine



अफीम में कौन-सा ऐल्केलॉइड नहीं पाया जाता है ?

- (A) मॉर्फिन
- (B) कोडीन
- (C) सोमनिफेरिन
- (D) कैफीन

143. When did Bachendri Pal set foot on the peak of Mount Everest ?

- (A) 23 May, 1984
- (B) 25 May, 1984
- (C) 23 May, 1989
- (D) 25 May, 1989

बछेन्द्री पाल ने माउण्ट एवरेस्ट की चोटी पर कदम कब रखा था ?



- (A) 23 मई, 1984
- (B) 25 मई, 1984
- (C) 23 मई, 1989
- (D) 25 मई, 1989



144. Full form of ENVIS is
- (A) Environmental Information System
 - (B) Environmental Impact Assessment
 - (C) Environment Protection Agency
 - (D) Environment Protection Council

ई.एन.वी.आई.एस. का पूर्ण रूप है



- (A) पर्यावरणीय सूचना प्रणाली
- (B) पर्यावरणीय प्रभाव आकलन
- (C) पर्यावरण संरक्षण एजेंसी
- (D) पर्यावरण संरक्षण काउंसिल

145. Which fort of Rajasthan is also known as Ajaygarh ?

- (A) Sonar fort
- (B) Kumbhalgarh fort
- (C) Mehrangarh fort
- (D) Ranthambore fort



राजस्थान के कौन-से दुर्ग को अजेयगढ़ के नाम से भी जाना जाता है ?

- (A) सोनार किला
- (B) कुंभलगढ़ दुर्ग
- (C) मेहरानगढ़ किला
- (D) रणथंभौर दुर्ग

146. Which of the following is a component of man made environment ?

- (A) Lithosphere
- (B) Industry
- (C) Community
- (D) Hydrosphere

निम्नलिखित में से कौन-सा मानव निर्मित पर्यावरण का घटक है ?

- (A) स्थलमंडल
- (B) उद्योग
- (C) समुदाय
- (D) जलमंडल

147. 'Yak' animal is found in which region of India ?

- (A) Ladakh
- (B) Darjeeling
- (C) Arunachal Pradesh
- (D) None of the above



भारत के कौन-से क्षेत्र में 'याक' पशु पाया जाता है ?

- (A) लद्दाख
- (B) दार्जिलिंग
- (C) अरुणाचल प्रदेश
- (D) उपर्युक्त में से कोई नहीं



148. Which teaching material is used to correct the language related errors in students ?

- (A) Museum (B) Map
(C) Phonograph (D) Line diagram



कौन-सी शिक्षण सामग्री का उपयोग छात्रों की भाषा संबंधी त्रुटि सुधार में किया जाता है ?

- (A) संग्रहालय (B) मानचित्र
(C) फोनोग्राफ (D) रेखाचित्र

149. How many decibel noise has been accepted to be the limit to tolerance in hospital areas according to International Standards ?



- (A) 65 dB (B) 90 dB
(C) 105 dB (D) 140 dB

अन्तर्राष्ट्रीय मानकों के अनुसार अस्पताल क्षेत्रों में कितने डेसीबल ध्वनी को सहनशीलता की सीमा माना गया है ?

- (A) 65 dB (B) 90 dB
(C) 105 dB (D) 140 dB

150. It is one of the deepest and largest stepwells in India

- (A) Jhalaara of Turji
(B) Chand Stepwell of Abhaneri
(C) Big stepwell of Bhandaro
(D) Stepwell of Panna Meena



यह भारत की सबसे गहरी व बड़ी बावड़ियों में से एक है

- (A) तुरजी का झालरा
(B) आभानेरी की चाँद बावड़ी
(C) भंडारों की बड़ी बावड़ी
(D) पन्ना मीना की बावड़ी



Space For Rough Work / कच्चे कार्य के लिए स्थान



Space For Rough Work / कच्चे कार्य के लिए स्थान



Space For Rough Work / कच्चे कार्य के लिए स्थान



Space For Rough Work / कच्चे कार्य के लिए स्थान



DO NOT WRITE HERE



IMPORTANT INSTRUCTIONS / महत्वपूर्ण निर्देश
(Read carefully and comply / ध्यान से पढ़ें और पालन करें)

- In Section II (Language-I), a candidate has to attempt the questions of the language which the candidate has selected as Language-I in the Online Application Form. खण्ड II (भाषा-I) में उसी भाषा के प्रश्नों को हल करना अनिवार्य है जिस भाषा का चयन अभ्यर्थी ने भाषा-I के रूप में ऑनलाइन आवेदन पत्र में किया है।
- In Section III (Language-II), a candidate has to attempt the questions of the language which the candidate has selected as Language-II in the Online Application Form. The Language-II will be different from Language-I. खण्ड III (भाषा-II) में उसी भाषा के प्रश्नों को हल करना अनिवार्य है जिस भाषा का चयन अभ्यर्थी ने भाषा-II के रूप में ऑनलाइन आवेदन पत्र में किया है। भाषा-I से भाषा-II भिन्न होगी।
- The candidate must ensure that the Question Booklet Series Code and Shift No. has been filled correctly at the prescribed place in the OMR Answer Sheet. Your OMR Answer Sheet will be evaluated on the basis of Question Booklet Series Code and Shift No., not Question Booklet Number. अभ्यर्थी सुनिश्चित करें कि OMR आन्सर शीट में निर्धारित स्थान पर प्रश्न-पुस्तिका सीरीज कोड एवं शिफ्ट क्रमांक सही भरा है। आपकी OMR आन्सर शीट का मूल्यांकन प्रश्न-पुस्तिका क्रमांक पर नहीं बल्कि प्रश्न-पुस्तिका सीरीज कोड एवं शिफ्ट क्रमांक के आधार पर किया जायेगा।

- Read complete instructions carefully and fill the details from Sl. No. 1 to 9 in the OMR Answer Sheet and Sl. No. 1 to 4 in the Question Booklet. If you fail to fill the details and sign as instructed, you will be personally responsible for the consequences arising during scanning of your OMR Answer Sheet. निर्देशों को पूर्ण रूप से ध्यानपूर्वक पढ़ें और क्रमांक 1 से 9 तक OMR आन्सर शीट में एवं क्रमांक 1 से 4 तक प्रश्न-पुस्तिका (बुकलेट) में विवरणों को भरें। यदि आप गलत तरीके से विवरण भरते या हस्ताक्षर करते हैं तो OMR आन्सर शीट की स्कैनिंग के फलस्वरूप होने वाले परिणामों के प्रति आप स्वयं उत्तरदायी होंगे।
- The Question Booklet comprises 96 pages having 150 questions. After being instructed to open the Question Booklet, only then the candidates will open the seal of the Question Booklet. Check whether the Question Booklet contains 150 questions starting from Page No. 3 to 90. The Shift Number required in OMR Answer Sheet will be as per admit card issued to the candidate and also mentioned on the top of the Question Booklet. प्रश्न-पुस्तिका में 96 पृष्ठ एवं 150 प्रश्न हैं। अभ्यर्थी निर्देश दिये जाने के उपरान्त ही प्रश्न-पुस्तिका की सील खोलेंगे। यह सुनिश्चित कर लें कि प्रश्न-पुस्तिका में 150 प्रश्न हैं जो कि पृष्ठ संख्या 3 से प्रारम्भ होकर 90 तक हैं। OMR आन्सर शीट पर शिफ्ट नम्बर अभ्यर्थी को जारी किये गये प्रवेश-पत्र के अनुसार अंकित करना है एवं जो प्रश्न-पुस्तिका के ऊपरी भाग पर भी अंकित किया हुआ है।
- All questions are of MCQ (Multiple Choice Questions) type. There is only one correct answer to each question carrying one mark. No marks will be deducted for wrong answers.

सभी प्रश्न बहुविकल्पीय प्रकार के हैं। प्रत्येक प्रश्न का एक विकल्प ही सही है। प्रत्येक प्रश्न के लिए निर्धारित अंक एक है। गलत जवाब के लिए कोई अंक काटे नहीं जायेंगे।

- There will be five options (A, B, C, D, E) for each question in the answer sheet but there will be four options A, B, C, D for each question in the question paper. Candidates have to choose the correct option from these four options and mark the corresponding circle blue/black in the answer sheet. Once darkened, changes are not permitted. Modified mark will not be accepted and the answer will be treated wrong. If a candidate does not want to answer a question, he/she should blue/black the circle of the fifth option E on the answer sheet. If none of the five options given in the answer sheet is circled blue/black, $\frac{1}{3}$ rd of the marks for such question will be deducted. If a candidate does not mark any of the five options in more than 10 percent of the total questions, he/she will be considered disqualified. उतर पत्रक में प्रत्येक प्रश्न के लिए पाँच विकल्प (A, B, C, D, E) होंगे किन्तु प्रश्न पत्र में प्रत्येक प्रश्न हेतु चार विकल्प A, B, C, D होंगे। अभ्यर्थियों को इन चार विकल्पों में से सही विकल्प का चयन कर उतर पत्रक में संबंधित गोले को नीला/काला करना है। एक बार रंगे हुए गोले को बदलने की अनुमति नहीं है। बदला हुआ निशान स्वीकार नहीं होगा तथा उतर गलत माना जावेगा। यदि अभ्यर्थी किसी प्रश्न का उतर नहीं देना चाहता है, तो उतर पत्रक के पाँचवें विकल्प E का गोला नीला/काला करें। यदि उतर पत्रक में दिये गये पाँच विकल्पों में से किसी का भी गोला नीला/काला नहीं किया जाता है, तो ऐसे प्रश्न के लिए प्रश्न अंक का $\frac{1}{3}$ भाग काटा जावेगा। यदि अभ्यर्थी कुल प्रश्नों के 10 प्रतिशत से अधिक प्रश्नों में पाँच विकल्पों में से कोई भी विकल्प अंकित नहीं करता है, तो उसे अयोग्य माना जावेगा।
- Bubble of correct answer of the question should be darkened completely as shown below : प्रश्न के सही उत्तर के गोले को नीचे दशांशे अनुसार पूरा रंगें।

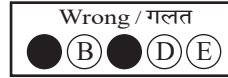
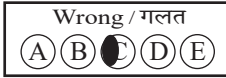
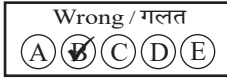
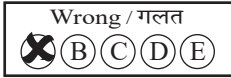

- All questions other than language questions of Sections II and III shall be bilingual. प्रश्न-पत्र के भाषा सम्बन्धित खण्ड II एवं III के प्रश्नों के अतिरिक्त शेष सभी खण्डों के प्रश्न द्विभाषीय होंगे।
- In any event of any mistake in any question/s, candidates will not be penalized. However no corrections will be made in question/s during the examination. किसी प्रश्न में किसी त्रुटि के लिये अभ्यर्थी को किसी प्रकार का नुकसान नहीं होगा। परीक्षा की अवधि में प्रश्नों में किसी प्रकार का संशोधन नहीं करवाया जायेगा।
- Rough work, if any, may be done in the Question Booklet only in the space provided at the end of the Question Booklet. Do not tear it off from the Question Booklet. No additional paper shall be provided. किसी प्रकार के रफ कार्य हेतु प्रश्न-पुस्तिका के अन्त में जगह दी गई है। इसे प्रश्न-पुस्तिका से नहीं फाड़ें। किसी प्रकार का अतिरिक्त कागज उपलब्ध नहीं करवाया जायेगा।
- Use of Log tables, Calculator, Slide rule, Mobile phone, Pager, Digital diary, Bluetooth, Microphone or any other electronic item/instrument etc. is not allowed. Their use will result in disqualification. लॉग टेबल, कैल्क्युलेटर, स्लाइड रूल, मोबाइल फोन, पेजर, डिजिटल डायरी, ब्ल्यूटूथ, माइक्रोफोन या किसी अन्य प्रकार का इलेक्ट्रॉनिक वस्तु/उपकरण का प्रयोग वर्जित है। इनके उपयोग पर परीक्षा से अयोग्य घोषित किया जा सकता है।
- OMR Answer Sheet will be provided along with Question Booklet separately. प्रश्न-पुस्तिका के साथ OMR आन्सर शीट प्रदान की जायेगी।
- The Question Booklet will be issued to the candidates 10 minutes before the start of examination and the candidate must fill all entries in OMR Answer Sheet. The Question Booklet seal shall be opened 5 minutes before the start of examination and the candidate must fill 1 to 4 entries correctly on the Question Booklet. After opening the Question Booklet, ensure that any page/question is not missing/not printed/torn/repeated. In case, you find any defect anywhere in the Question Booklet, immediately inform the Invigilator and get it replaced within 5 minutes by the Invigilator. अभ्यर्थी को प्रश्न-पुस्तिका परीक्षा आरम्भ होने के 10 मिनट पूर्व दी जावेगी। अभ्यर्थी आवश्यक रूप से OMR आन्सर शीट में सभी प्रविष्टियों को सही प्रकार से भरें। प्रश्न-पुस्तिका की सील परीक्षा आरम्भ के 5 मिनट पूर्व खोलें तथा प्रश्न-पुस्तिका के क्रम संख्या 1 से 4 की प्रविष्टियों को सही प्रकार से भरें। प्रश्न-पुस्तिका खोलने के पश्चात् अभ्यर्थी तत्काल यह सुनिश्चित करें कि उसमें निर्धारित समस्त पृष्ठ हैं/कोई प्रश्न छूटा तो नहीं है/छपाई पूर्ण है/कागज फटा तो नहीं है या कोई पृष्ठ दुबारा जुड़ गया है। यदि प्रश्न-पुस्तिका में इस प्रकार की कोई त्रुटि पाई जाती है तो तत्काल वीक्षक को सूचित करें तथा 5 मिनट के भीतर वीक्षक से अपनी प्रश्न-पुस्तिका बदलवा लें।
- Write your Name, Exam Centre Code, Signature, Roll No., Question Booklet Series Code, Shift Number and Question Booklet Number in the space provided in the Question Booklet as well as in the OMR Answer Sheet. प्रश्न-पुस्तिका एवं OMR आन्सर शीट पर निर्धारित स्थान पर नाम, परीक्षा केन्द्र का कोड, हस्ताक्षर, रोल नं., प्रश्न-पुस्तिका सीरीज कोड, शिफ्ट क्रमांक एवं प्रश्न-पुस्तिका क्रमांक भरें।
- OMR Answer Sheet is designed for computer evaluation. If you do not follow the instructions given above and at the backside of the OMR Answer Sheet, it may make evaluation by computer difficult. Any resultant loss to the candidate on the above account shall be of the candidate only. OMR आन्सर शीट को कम्प्यूटर द्वारा मूल्यांकन के लिये बनाया गया है। यदि आप उपर्युक्त एवं OMR आन्सर शीट के पिछले पृष्ठ पर दिये गये निर्देशों का पालन नहीं करते, तो कम्प्यूटर द्वारा आपका मूल्यांकन कठिन हो जायेगा। इस कारण से अभ्यर्थी को होने वाले नुकसान की जिम्मेदारी उसकी स्वयं की होगी।
- Warning Bell will ring at 5 minutes before closer of examination and the last long bell will ring at closer of examination. No candidate should leave the examination hall before the final bell. The OMR Answer Sheet is carbonless in duplicate having perforation on the left side. Candidate should detach carefully the Original Copy from the Candidate's Copy (Duplicate) so that the Original Copy is not mutilated in any way. Candidate should handover the Original OMR Copy and Question Booklet to the Invigilator before leaving the examination hall. Candidate can carry only the Candidate's OMR copy with him/her. Question Booklet is not allowed to be taken by the candidate. परीक्षा समाप्ति के 5 मिनट पूर्व चेतावनी घंटी बजेगी एवं अन्तिम लम्बी घंटी परीक्षा समाप्ति पर बजेगी। कोई अभ्यर्थी अन्तिम घंटी बजने के पूर्व परीक्षा कक्ष से बाहर नहीं जा सकेगा। OMR आन्सर शीट कार्बन रहित तथा अनुलिपि सहित है उसके बायीं तरफ परफोरेशन किया हुआ है। अभ्यर्थी सावधानी से अभ्यर्थी की प्रति (अनुलिपि) से मूल प्रति को ऐसे अलग करें ताकि किसी भी तरीके से मूल प्रति को कोई हानि न पहुँचे। परीक्षा कक्ष छोड़ने के पूर्व अभ्यर्थी OMR की मूल प्रति एवं प्रश्न-पुस्तिका वीक्षक को सौंप दें। अभ्यर्थी केवल अपनी OMR की प्रति ही अपने साथ ले जा सकेंगे। प्रश्न-पुस्तिका अभ्यर्थी अपने साथ नहीं ले जा सकेंगे।



PAPER CODE : PL-1 (SHIFT – 1)

Question Booklet No.

Series Code :
सरीज़ कोड :

D

Write this code in OMR Answer Sheet.
इस कोड को OMR आन्सर शीट में अंकित करें।

1. Roll No./ रोल नं.				2. OMR Answer Sheet No./ ओ.एम.आर. आन्सर शीट क्रमांक			
* 3. Candidate's Name/ अभ्यर्थी का नाम				* 4. मैंने पृष्ठ भाग पर दिये गये सभी निर्देशों को पढ़ लिया है।			
Invigilators' Signature/ वीक्षकों के हस्ताक्षर				Candidate's Signature/ अभ्यर्थी के हस्ताक्षर			
(i)				(ii)			
S. No. 1, 2, 3 and 4 are to be filled by the Candidate himself. क्रमांक 1, 2, 3 व 4 की पूर्ति स्वयं अभ्यर्थी द्वारा की जानी है।				No. of Pages in Question Booklet / प्रश्न पुस्तिका में कुल पृष्ठ : 96			

There are 150 objective multiple choice questions in this paper. This Question Booklet is made up of the following five Sections : Section – I, II, III, IV and V of 30 – 30 questions each. The candidate has to attempt all Sections. Each question is of one mark. No marks will be deducted for wrong answers. For unattempted questions kindly see Point Number 4 of important instructions given on last page.

इस प्रश्न-पत्र में कुल 150 वस्तुनिष्ठ बहुचयनात्मक प्रश्न हैं। प्रश्न-पत्र कुल पाँच खण्डों में विभाजित है तथा सभी खण्ड करना अनिवार्य है। प्रत्येक खण्ड-I, II, III, IV तथा V में 30 – 30 प्रश्न हैं तथा प्रत्येक प्रश्न 1 अंक का है। गलत उत्तर के लिये कोई अंक काटे नहीं जायेंगे। अनुत्तरित प्रश्नों के सम्बन्ध में पुस्तिका के अंतिम पृष्ठ पर दिये गये महत्वपूर्ण निर्देशों में क्रम संख्या 4 देखें।

PAPER CODE : PL-1 (SHIFT – 1)

Total Questions : 150

Time Period : 2.30 Hours

Maximum Marks : 150

Sections	Contents	No. of Questions	Question Nos.		Page Nos.	
			From	To	From	To
(I)	Child Development and Pedagogy	30	1	30	3	12
(II)	Language-I (Only One Language) As selected by the candidate as medium of instruction in the Online Application Form as Language-I from the Languages given below :	30	31	60		
	Hindi	30	31	60	13	18
	English	30	31	60	19	22
	Sanskrit	30	31	60	23	26
	Urdu	30	31	60	27	32
	Sindhi	30	31	60	33	36
	Punjabi	30	31	60	37	40
	Gujarati	30	31	60	41	44
(III)	Language-II (Only One Language) As selected by the candidate as Language-II (other than the Language-I) in the Online Application Form from the Languages given below :	30	61	90		
	Hindi	30	61	90	45	48
	English	30	61	90	49	52
	Sanskrit	30	61	90	53	56
	Urdu	30	61	90	57	60
	Sindhi	30	61	90	61	64
	Punjabi	30	61	90	65	68
	Gujarati	30	61	90	69	72
(IV)	Mathematics	30	91	120	73	80
(V)	Environmental Studies	30	121	150	81	90

Note : In Sections II and III, a candidate has to attempt the questions of Languages compulsorily, selected as Language-I and Language-II in the Online Application Form. For Hindi version of the above Table and Note refer to Page No. 2

Read the instructions in English and Hindi at Page No. 96, last page of this Question Booklet.

PL-1 D



(1)



PAPER CODE : PL-1 (SHIFT – 1)

कुल प्रश्न : 150

समयावधि : 2.30 घण्टे

पूर्णांक : 150

खण्ड	विषय-सामग्री	कुल प्रश्न संख्या	प्रश्न संख्या		पृष्ठ संख्या	
			से	तक	से	तक
(I)	बाल-विकास एवं शिक्षण विधियाँ	30	1	30	3	12
(II)	भाषा-I (केवल एक भाषा) अभ्यर्थी द्वारा चयनित अनुदेशन के माध्यम की भाषा जो निम्नलिखित भाषाओं में से भाषा-I के रूप में ऑनलाइन आवेदन पत्र में अंकित की है :	30	31	60		
	हिन्दी	30	31	60	13	18
	अंग्रेजी	30	31	60	19	22
	संस्कृत	30	31	60	23	26
	उर्दू	30	31	60	27	32
	सिंधी	30	31	60	33	36
	पंजाबी	30	31	60	37	40
	गुजराती	30	31	60	41	44
(III)	भाषा-II (केवल एक भाषा) अभ्यर्थी द्वारा ऑनलाइन आवेदन पत्र में चयनित भाषा-II जो भाषा-I से भिन्न होगी तथा जिसका चयन निम्नलिखित भाषाओं में से किया गया है :	30	61	90		
	हिन्दी	30	61	90	45	48
	अंग्रेजी	30	61	90	49	52
	संस्कृत	30	61	90	53	56
	उर्दू	30	61	90	57	60
	सिंधी	30	61	90	61	64
	पंजाबी	30	61	90	65	68
	गुजराती	30	61	90	69	72
(IV)	गणित	30	91	120	73	80
(V)	पर्यावरण अध्ययन	30	121	150	81	90

नोट : अभ्यर्थी द्वारा खण्ड-II एवं III में ऑनलाइन आवेदन पत्र में जिस भाषा का चयन भाषा-I एवं भाषा-II के रूप में किया है उसी भाषा के प्रश्न करना अनिवार्य हैं।

इस प्रश्न-पुस्तिका के अंतिम पृष्ठ संख्या 96 पर अंग्रेजी तथा हिन्दी में दिये हुए निर्देश को पढ़ें।



SECTION – I

खण्ड – I

CHILD DEVELOPMENT AND PEDAGOGY

बाल विकास एवं शिक्षण विधियाँ

There are 30 questions in all in this Section.

All questions are compulsory.

इस खण्ड में कुल 30 प्रश्न हैं ।

सभी प्रश्न अनिवार्य हैं ।

1. What indicates difficulty in understanding or remembering what was read ?



- (A) Forgetting the book title
- (B) Inability to recall basic facts from reading
- (C) Reading with high fluency but low comprehension
- (D) Excessive note-taking

पढ़े गये पाठ को समझने या याद करने में कठिनाई का संकेत क्या है ?

- (A) पुस्तक का शीर्षक भूल जाना
- (B) पढ़े गये पाठ से मूल तथ्यों को याद रखने में असमर्थता
- (C) उच्च प्रवाह के साथ पढ़ना लेकिन कम समझना
- (D) अत्यधिक नोट्स बनाना

2. What does the “Comprehensive” aspect of continuous and comprehensive evaluation focus on ?



- (A) Only academic subjects
- (B) Holistic development, including cognitive, physical and socio-emotional aspects
- (C) Focusing solely on co-curricular activities
- (D) Limiting evaluation to classroom activities

सतत एवं व्यापक मूल्यांकन के अन्तर्गत “व्यापक” पहलू का मुख्य फोकस क्या है ?



- (A) केवल शैक्षणिक विषय
- (B) समग्र विकास, जिसमें संज्ञानात्मक, शारीरिक और सामाजिक-भावनात्मक पहलू शामिल है
- (C) केवल सह-शैक्षणिक गतिविधियों पर ध्यान केन्द्रित करना
- (D) मूल्यांकन को कक्षा की गतिविधियों तक सीमित करना



3. Which theory emphasizes the influence of environmental contexts on private speech ?
- (A) Vygotsky's theory
 (B) Piaget's theory
 (C) Both theories equally
 (D) Neither theory



कौन-सा सिद्धान्त निजी भाषण पर पर्यावरणीय संदर्भों के प्रभाव को महत्व देता है ?

- (A) वाइगोत्स्की का सिद्धान्त
 (B) पियाजे का सिद्धान्त
 (C) दोनों सिद्धान्त समान रूप से
 (D) कोई भी सिद्धान्त नहीं
4. What term did Bandura use to describe learning through observing other's behaviour ?
- (A) Direct learning
 (B) Experiential learning
 (C) Vicarious learning
 (D) Cognitive learning

बंदुरा ने दूसरों के व्यवहार का अवलोकन करके सीखने को क्या नाम दिया ?

- (A) प्रत्यक्ष अधिगम
 (B) अनुभवजन्य अधिगम
 (C) स्थानापन्न अधिगम
 (D) संज्ञानात्मक अधिगम
5. Which of the following is a characteristic of a backward child ?
- (A) Above average educational achievement
 (B) Higher intellectual capabilities than peers
 (C) Below average mental and educational age compared to peers
 (D) Strong language skill

निम्नलिखित में से कौन-सी एक पिछड़े बालकों की विशेषता है ?

- (A) औसत से ऊपर की शैक्षिक उपलब्धि
 (B) समवयस्क वर्ग से उच्च बौद्धिक क्षमताएँ
 (C) औसत मानसिक और शैक्षिक आयु समवयस्क वर्ग से निम्न
 (D) भाषा कौशल की निपुणता



6. What is the primary focus of “child-centered pedagogy” as per NCF – 2005 ?
- (A) Memorization of textbook content
 (B) Giving importance to children’s experience, voices and active participation
 (C) Strict adherence to traditional methods
 (D) Encouraging competition among students



NCF – 2005 के अनुसार “बाल-केन्द्रित शिक्षण” का मुख्य फोकस क्या है ?

- (A) पाठ्यपुस्तक की सामग्री को याद करना
 (B) बच्चों के अनुभवों, आवाजों और सक्रिय भागीदारी को महत्व देना
 (C) पारंपरिक विधियों का सख्ती से पालन करना
 (D) छात्रों के बीच प्रतिस्पर्धा को बढ़ावा देना

7. In Hull’s formula for effective reaction potential, which symbol represents reaction inhibition ?



- (A) sHr (B) D (C) V (D) Ir

हल के प्रभावी प्रतिक्रिया संभाव्यता सूत्र में प्रतिक्रिया निषेध का प्रतीक क्या है ?

- (A) sHr (B) D (C) V (D) Ir

8. What is a key emotional challenge for disadvantaged children ?

- (A) Inferiority complex and negativity (B) Overconfidence
 (C) Hyperactivity (D) Foresightedness

अलाभान्वित बच्चों के लिए मुख्य भावनात्मक चुनौती क्या है ?

- (A) हीनता ग्रंथि और नकारात्मकता (B) अति-आत्मविश्वास
 (C) अत्यधिक सक्रियता (D) दूरदर्शिता

9. What does the NCERT’s document “learning outcomes at elementary stage” state about purpose of learning outcomes ?

- (A) To promote uniform teaching methods across schools
 (B) To prioritize rote memorization of concepts
 (C) To ensure that students achieve age appropriate competencies
 (D) To focus exclusively on theoretical knowledge



एन.सी.ई.आर.टी. के दस्तावेज “प्रारंभिक स्तर पर सीखने के प्रतिफल” सीखने के प्रतिफलों के उद्देश्य के बारे में क्या कहता है ?

- (A) विद्यालयों में एक समान शिक्षण विधियों को बढ़ावा देना
 (B) अवधारणाओं को रटने की प्रवृत्ति को प्राथमिकता देना
 (C) यह सुनिश्चित करना कि छात्र आयु उपयुक्त दक्षताओं को प्राप्त करें
 (D) केवल सैद्धान्तिक ज्ञान पर ध्यान केन्द्रित करना



10. What is the correct explanation of 'individual differences' in psychology ?
- (A) Variations or deviations among individuals in regards to a single or multiple characteristics
- (B) The resemblance among people of the same species
- (C) Similarities in emotional responses among individuals
- (D) Similarities in thoughts and behaviors among individuals



मनोविज्ञान में "व्यक्तिगत विभिन्नताओं" की सही व्याख्या क्या है ?

- (A) व्यक्तियों में एकल या अनेक विशेषताओं के संदर्भ में विविधताएँ या विचलन
- (B) एक ही प्रजाती के लोगों के बीच समानता
- (C) व्यक्तियों में भावनात्मक प्रतिक्रियाओं में समानता
- (D) व्यक्तियों में विचारों और व्यवहारों में समानता
11. Which mathematical model is used to describe the relationship between heredity and environment ?
- (A) Addition (B) Subtraction
- (C) Division (D) Multiplication



आनुवंशिकता और पर्यावरण के संबंध का वर्णन करने के लिए कौन-सा गणितीय मॉडल उपयोग किया जाता है ?

- (A) जोड़ (B) घटाव
- (C) भाग (D) गुणा
12. What does the "basic potential and capability" of the learner include ?
- (A) Mastery over the subject matter
- (B) Readiness and will power
- (C) The inherent abilities and skills of the learner
- (D) Adjustments with the teacher

अधिगमकर्ता की "मूलभूत क्षमता और योग्यता" में क्या शामिल है ?



- (A) विषय पर पूर्ण अधिकार
- (B) तत्परता और इच्छाशक्ति
- (C) शिक्षार्थी की अंतर्निहित क्षमताएँ और कौशल
- (D) शिक्षक के साथ समायोजन



13. What is the formula for calculating Educational Quotient (EQ) according to Burt ?

- (A) $CA \div EA \times 100$ (B) $EA \div CA \times 100$
 (C) $CA \div EA$ (D) $EA \div CA$

बर्ट के अनुसार शैक्षिक लब्धि (EQ) की गणना का सूत्र क्या है ?



- (A) $CA \div EA \times 100$ (B) $EA \div CA \times 100$
 (C) $CA \div EA$ (D) $EA \div CA$

14. Which is the primary factor in shaping behavior according to behaviorists learning theories of motivation ?

- (A) Instinct (B) Social interactions
 (C) Reinforcement (D) Cognitive skills



अभिप्रेरणा के व्यवहारवादी अधिगम सिद्धान्तों के अनुसार व्यवहार को आकार देने वाला प्रमुख कारक कौन-सा है ?

- (A) प्रवृत्तियाँ (B) सामाजिक अंतःक्रिया
 (C) पुनर्बलन (D) संज्ञानात्मक कौशल

15. What is the main difference between growth and development ?

- (A) Growth refers to quantitative changes, while development includes both quantitative and qualitative changes
 (B) Growth is related to mental development only
 (C) Development stops at maturity
 (D) Growth and development are completely unrelated



वृद्धि और विकास के बीच मुख्य अंतर क्या है ?

- (A) वृद्धि मात्रात्मक परिवर्तनों को संदर्भित करता है, जबकि विकास मात्रात्मक और गुणात्मक दोनों परिवर्तनों को शामिल करता है
 (B) वृद्धि केवल मानसिक विकास से संबंधित है
 (C) विकास परिपक्वता पर रुक जाता है
 (D) वृद्धि और विकास पूर्णतः असंबंधित है



16. Which type of imagination is classified under pragmatic imagination of James Drever ?
- (A) Practical and Theoretical (B) Aesthetic and Fantastic
(C) Artistic and Creative (D) Constructive and Creative



- जैम्स ड्रीवर के अनुसार परिणामवादी कल्पना को किस प्रकार की कल्पना में वर्गीकृत किया गया है ?
- (A) व्यावहारिक और सैद्धांतिक (B) सौंदर्यात्मक और अनोखी
(C) कलात्मक और सृजनात्मक (D) संरचनात्मक और सृजनात्मक

17. What type of adjustment mechanism attributes frustration to external sources ?
- (A) Extrapunitive (B) Intropunitive
(C) Compensatory (D) Sublimation

- कौन-सा समायोजन तंत्र हताशा को बाहरी स्रोतों पर थोपता है ?
- (A) बहिर्दण्डात्मक (B) अंतःदण्डात्मक
(C) प्रतिपूरक (D) उदात्तीकरण



18. According to Maslow's hierarchy of needs, what is at the top of the hierarchy ?
- (A) Safety needs (B) Physiological needs
(C) Self-actualization (D) Self-esteem needs

- मास्लो की आवश्यकता पदानुक्रम के अनुसार, पदानुक्रम के शीर्ष पर क्या होता है ?
- (A) सुरक्षा आवश्यकताएँ (B) शारीरिक आवश्यकताएँ
(C) आत्म साक्षात्कार (D) आत्म-सम्मान की आवश्यकताएँ

19. What does 'monitoring' involve in metacognitive skills ?
- (A) Deciding how much time to give to a task
(B) Asking questions like "Is this making sense ?"
(C) Completing tasks without feedback
(D) Ignoring the task's difficulty



- अधिसंज्ञानात्मक कौशलों के अन्तर्गत 'निगरानी' में क्या शामिल है ?
- (A) किसी कार्य को कितना समय देना है इसका निर्णय लेना
(B) प्रश्न पूछना जैसे "क्या यह समझ में आ रहा है ?"
(C) प्रतिक्रिया के बिना कार्य पूरा करना
(D) कार्य की कठिनाई को अनदेखा करना



20. How does Gardner suggest Schools should implement the theory of multiple intelligences ?



- (A) Focus solely on linguistic and logical mathematical intelligence
- (B) Train teachers to present lessons using diverse methods like art, music and role play
- (C) Standardize IQ testing to identify intelligence types
- (D) Limit the teaching methods to traditional classroom approaches

गार्डनर के अनुसार बहुबुद्धि सिद्धान्त को विद्यालयों में किस प्रकार लागू करना चाहिए ?

- (A) केवल भाषाई और तार्किक गणितीय बुद्धिमत्ता पर ध्यान करके
- (B) शिक्षकों को कला, संगीत और भूमिका-अभिनय जैसे विविध तरीकों का उपयोग करके पाठ पढ़ाने के लिए प्रशिक्षित करके
- (C) बुद्धिमत्ता प्रकार की पहचान के लिये IQ परीक्षण को मानकीकृत करके
- (D) शिक्षण विधियों को पारंपरिक कक्षा के दृष्टिकोण तक सीमित करके

21. B.F. Skinner emphasized _____ between measurable behavior and stimuli to explain learning.



- (A) Fundamental analysis
- (B) Functional analysis
- (C) Basic analysis
- (D) Language analysis



बी. एफ. स्कीनर ने अधिगम की व्याख्या करने के लिए मानवीय व्यवहार तथा उद्दीपकों के बीच _____ बल दिया है ।

- (A) आधारभूत विश्लेषण
- (B) कार्यात्मक विश्लेषण
- (C) मूलभूत विश्लेषण
- (D) भाषा विश्लेषण

22. Which of the following is not included in the Guilford's three basic parameters of the structure of human intelligence ?

- (A) Specific factors
- (B) Contents
- (C) Products
- (D) Operations

निम्नलिखित में से कौन-सा गिलफोर्ड के मानव बुद्धि की संरचना के तीन बुनियादी मापदंडों में शामिल नहीं है ?

- (A) विशेष घटक
- (B) विषय वस्तु
- (C) उत्पाद
- (D) संचालन



23. What does the RTE Act state about teacher responsibilities for assessing students learning ?
- (A) Assess the learning ability of each child and provide additional instructions as needed
- (B) Focus only on completing the curriculum without assessing students abilities
- (C) Conduct assessments only at the end of the academic year
- (D) Limit interaction with students to classroom teaching



आर.टी.ई. अधिनियम छात्रों के सीखने के मूल्यांकन के लिए शिक्षकों की जिम्मेदारियों के बारे में क्या कहता है ?

- (A) प्रत्येक बच्चे की सीखने की क्षमता का मूल्यांकन करें और आवश्यकता के अनुसार अतिरिक्त निर्देश दें
- (B) छात्र क्षमताओं का मूल्यांकन किए बिना केवल पाठ्यक्रम पूरा करने पर ध्यान केंद्रित करें
- (C) केवल शैक्षणिक वर्ष के अंत में मूल्यांकन करें
- (D) छात्रों के साथ बातचीत को कक्षा शिक्षण तक सीमित रखें

24. What is the primary feature of “Action Research” ?



- (A) It is a dynamic process
- (B) It is a theoretical process
- (C) It avoids problem solving approaches
- (D) It relies solely on self-evaluation

“क्रियात्मक अनुसंधान” की मुख्य विशेषता क्या है ?

- (A) यह एक गतिशील प्रक्रिया है
- (B) यह एक सैद्धान्तिक प्रक्रिया है
- (C) यह समस्या समाधान दृष्टिकोण से बचता है
- (D) यह केवल स्व-मूल्यांकन पर निर्भर करता है

25. Which of the following is not included in the concept of personality ?

- (A) Psychophysical system
- (B) Dynamic organization
- (C) Determination of unique adjustment to environment
- (D) Static organisation

व्यक्तित्व की संकल्पना में निम्नलिखित में से कौन-सा सम्मिलित नहीं है ?



- (A) मनोशारीरिक तंत्र
- (B) गत्यात्मक संगठन
- (C) वातावरण में अपूर्व समायोजन का निर्धारण
- (D) स्थिर संगठन



26. Which ability develops during the pre-operational stage ?



- (A) Logical reasoning
- (B) Symbolic thinking
- (C) Concrete thinking
- (D) Hypothetical thinking

पूर्व-संक्रियात्मक अवस्था के दौरान कौन-सी क्षमता विकसित होती है ?

- (A) तार्किक तर्क
- (B) प्रतीकात्मक सोच
- (C) मूर्त चिन्तन
- (D) काल्पनिक सोच

27. What teaching method is suggested by students with ADHD to help them learn ?



- (A) Using only verbal instructions
- (B) Providing lengthy assignments
- (C) Avoiding use of any visual aids
- (D) Using lots of pictures and visual clues

ADHD वाले छात्रों की सीखने में मदद के लिए कौन-सा शिक्षण तरीका सुझाया गया है ?

- (A) केवल मौखिक निर्देशों का उपयोग करना
- (B) लंबे असाइनमेंट देना
- (C) किसी भी दृश्य सामग्री के उपयोग से बचना
- (D) बहुत सारी तस्वीरों और दृश्य संकेतों का उपयोग करना

28. What is the term for adopting someone else's behavior or personality traits as one's own ?

- (A) Sublimation
- (B) Identification
- (C) Projection
- (D) Compensation



किसी अन्य के व्यवहार या व्यक्तित्व लक्षणों को स्वयं द्वारा अपनाने को क्या कहते हैं ?

- (A) उदात्तीकरण
- (B) पहचान
- (C) प्रक्षेपण
- (D) क्षतिपूर्ति



29. According to the principles of development, what does “Cephalocaudal Development” signify ?



- (A) Development proceeds from the lower body to the head
- (B) Development starts from the head and moves toward the feet
- (C) Development begins with the limbs and moves inward
- (D) Development has no specific directional sequence



विकास के सिद्धान्तों के अनुसार “मस्तकाधोमुखी विकास” (Cephalocaudal development) का क्या अर्थ है ?

- (A) विकास शरीर के निचले हिस्से से सिर की ओर बढ़ता है
- (B) विकास सिर से शुरू होता है और पैरों की ओर बढ़ता है
- (C) विकास अंगों से शुरू होता है और अंदर की ओर बढ़ता है
- (D) विकास का कोई विशिष्ट दिशा क्रम नहीं होता है

30. Which one of the following is not a projective test method of personality measurement ?

- (A) Word Association Test
- (B) Thematic Apperception Test
- (C) Rating Scale
- (D) Sentence Completion Test

निम्नलिखित में से कौन-सी एक व्यक्तित्व मापन के प्रक्षेपण परीक्षण की विधि नहीं है ?



- (A) शब्द-साहचर्य परीक्षण
- (B) विषय-आत्मबोधन परीक्षण
- (C) रेटिंग मापनी
- (D) वाक्य पूर्ति परीक्षण



खण्ड – II

भाषा – I

हिन्दी

इस खण्ड में कुल 30 प्रश्न हैं ।

सभी प्रश्न अनिवार्य हैं ।

31. “भाषा शिक्षण का संबंध केवल ज्ञान प्रदान करना है सूचनाएँ प्रदान करना मात्र नहीं, बल्कि भाषा सीखने वाले को इन चारों विविध कौशलों में दक्ष बनाना है; जैसे सुनना, बोलना; पढ़ना और लिखना ।”

उपर्युक्त परिभाषा दी गई है

- (A) रॉबर्ट लाडो द्वारा
(B) पामर द्वारा
(C) एस. के. देशपांडे द्वारा
(D) भोलानाथ तिवारी द्वारा



32. ‘राजा नगर में आए ।’

उपर्युक्त वाक्य का प्रकार है

- (A) संदेह सूचक
(B) इच्छाबोधक
(C) विधानार्थक
(D) आज्ञार्थक

33. उपचारात्मक शिक्षण के क्षेत्र में निम्नलिखित में से क्या सर्वाधिक उपयोगी है ?

- (A) रेडियो
(B) टेलीविज़न
(C) कम्प्यूटर
(D) चित्र-विस्तारक यन्त्र



34. ‘भाषा-शिक्षण’ के लिए उचित कथन है

- (A) ‘भाषा-शिक्षण’ के लिए ‘अमूर्त से मूर्त’ सूत्र उपयोगी है ।
(B) ‘भाषा-शिक्षण’ के लिए ‘जटिल से सरल’ का अनुसरण आवश्यक होता है ।
(C) ‘भाषा-शिक्षण’ में ‘आगमन से निगमन’ सूत्र विशेष उपयोगी होता है ।
(D) ‘भाषा-शिक्षण’ ‘खण्ड से पूर्ण’ सूत्र के आधार पर कराया जाता है ।



निर्देश : निम्नलिखित गद्यांश के आधार पर प्रश्न-संख्या 35 से 42 तक के उत्तर दीजिए ।



अधिकतर लोग विष्णु को पालनकर्ता मानकर उनकी उपासना करते हैं; विष्णु पालन करते हैं तथा महेश संहार करते हैं । इस पर विश्वास करके यदि कृषक को ही विष्णु कहें तो कोई अतिशयोक्ति न होगी । आकाश में उड़ने वाले स्वतंत्र पक्षी, पृथ्वी पर विचरण करने वाला मानव, यहाँ तक कि जलचर भी कृषकों पर ही निर्भर है । तपस्या भरा त्याग, अभिमान रहित उदारता और क्लान्ति रहित परिश्रम का यदि चित्र देखना है तो आप भारतीय कृषक को देखिए । वह स्वयं न खाकर दूसरों को खिलाता है, स्वयं न पहनकर दूसरों को वस्त्र देता है । उसके अनुपम त्याग की समानता कोई नहीं कर सकता है । भारतीय कृषक की आकृति में ऐसा प्रतीत होता है कि मानों कोई वीतराग संन्यासी हो । जिसे न दुःख में दुःख और न सुख में सुख की कामना है; जिसे न अज्ञान से आत्म-ग्लानि होती है और न दरिद्रता से दीनता । यह वह कर्मयोगी है जो फल प्राप्ति की इच्छा से रहित होकर कर्म में तल्लीन रहता है ।

35. निम्नांकित में से कौन-से समूह के सभी शब्द 'वस्त्र' के 'पर्यायवाची' शब्द हैं ?



- (A) अंशुक, मयूख, पोशाक, अहन्
- (B) पट, चीर, अंबर, वसन
- (C) अंबु, परिधान, पुष्कर, करवाल
- (D) कपड़ा, कोविद, विभव, लिबास

36. 'भारतीय' शब्द में 'प्रत्यय' है

- (A) भार
- (B) तीय
- (C) ईय
- (D) भारती

37. निम्नलिखित में से 'संन्यासी' शब्द का 'विलोम' शब्द है

- (A) जंगल वासी
- (B) उपवन वासी
- (C) गृहस्थ
- (D) सदाचारी

38. गद्यांश में प्रयुक्त 'क्लान्ति' शब्द का अर्थ है



- (A) उत्साह
- (B) ओज
- (C) थकान
- (D) प्रेम





39. निम्नांकित में से 'जातिवाचक संज्ञा' है

- (A) अभिमान
- (B) दुःख
- (C) कृषक
- (D) उदारता



40. 'तल्लीन' शब्द का सही 'सन्धि-विच्छेद' होगा
 (A) तल् + लीन (B) तत् + लीन
 (C) तः + लीन (D) त + ल्लीन
41. 'विष्णु की उपासना करने वाला' वाक्यांश के लिए एक शब्द है 
 (A) कौस्तुभ (B) वैजयन्त
 (C) परीक्षित (D) वैष्णव
42. 'परिश्रम' शब्द में 'उपसर्ग' है
 (A) श्रम (B) परा
 (C) प्र (D) परि
43. किसी के द्वारा कही गयी बात को ज्यों का त्यों लिखा जाने पर निम्नलिखित में से लगाया जाने वाला 
 'विराम चिह्न' है
 (A) योजक चिह्न (B) विवरण चिह्न
 (C) निर्देशक चिह्न (D) उद्धरण चिह्न
44. 'बहुत चतुर होना' अर्थ को आत्मसात करने वाला मुहावरा है
 (A) उड़ती नज़र
 (B) उड़ती खबर
 (C) उड़ती चिड़िया के पंख गिनना
 (D) उड़ चलना
45. "हमें याद रखना चाहिए कि पाठ्य-पुस्तक पढ़ाना ही पठन-शिक्षण नहीं है, यद्यपि पाठ्य-पुस्तक आधार 
 या केन्द्र अवश्य है।"
 उपर्युक्त कथन है
 (A) डब्ल्यू. एम. राइबर्न का (B) मैंगिल का
 (C) फ्रोबेल का (D) रॉबर्ट फोस्टर का



46. निम्न में से 'राजस्थानी' की एक बोली मानी जाती है
- (A) बाँगरू (B) बघेली
(C) मगही (D) ढूँढाड़ी
47. 'मॉण्टेसरी प्रणाली' में ज्ञानेन्द्रियों के माध्यम से शिक्षा दी जाती है 
- (A) 3 से 6 वर्ष के बच्चों को
(B) 4 से 5 वर्ष के बच्चों को
(C) 4 से 7 वर्ष के बच्चों को
(D) 5 से 7 वर्ष के बच्चों को
48. 'उपलब्धि परीक्षण की रूपरेखा' से तुरंत क्या पता लगा सकते हैं ?
- (A) विषय-वस्तु का अंक विभाजन
(B) लक्ष्य-निर्धारण का मापन
(C) लक्ष्यों के महत्त्व का प्रतिशत
(D) उपर्युक्त सभी
49. 'जंगल के निवासी हिंसक पशुओं से नहीं डरते हैं।' 
- उपर्युक्त वाक्य में 'विधेय' है
- (A) हिंसक पशु (B) जंगल के निवासी
(C) जंगल (D) हिंसक पशुओं से नहीं डरते हैं
50. 'हरबर्ट उपागम' के चार पदों को 'पंचपद प्रणाली' में बदला गया
- (A) मैग्जिल के द्वारा (B) जिलर के द्वारा
(C) ब्लूम के द्वारा (D) फ्रोबेल के द्वारा
51. वस्तुनिष्ठ परीक्षा हेतु 'स्टेनले तथा रॉस' के अनुसार परीक्षा के निर्माण में कितने सोपानों का अनुसरण किया जाता है ? 
- (A) पाँच सोपानों का (B) चार सोपानों का
(C) तीन सोपानों का (D) दो सोपानों का



52. भाषा-शिक्षण के लिए अध्यापक को

- (A) उच्चारण संबंधी त्रुटियों की अवहेलना नहीं करनी चाहिए
- (B) विद्यार्थियों द्वारा किए गए अशुद्ध प्रयोग के उचित संशोधन की आवश्यकता नहीं है
- (C) स्थानीय बोली के प्रभावों को दूर नहीं करना चाहिए
- (D) वाक्य-रचना पर कोई ध्यान नहीं देना चाहिए



निर्देश : निम्नलिखित गद्यांश के आधार पर प्रश्न-संख्या 53 से 56 तक के उत्तर दीजिए :

बहुत समय पहले, एक मनुष्य ने अकस्मात् दो पत्थरों को इकट्ठा कर रगड़ा और आग पैदा की। इस प्रकार उसने एक लाभदायक खोज की; परन्तु हम लोग इस मनुष्य का नाम नहीं जानते हैं। मनुष्य एक बेघर, विचरने वाला प्राणी था जो कि अपने खाने की खोज में एक स्थान से दूसरे स्थान जाता रहता था। किसी ने खेती-बाड़ी की खोज की। अब उसे कोई दुःख नहीं रहा। इससे मनुष्य के रहने के ढंग में एक महान परिवर्तन आया। वह एक किसान बन गया और अपने खाने के लिए अनाज उगाने लगा। अब उसे भोजन की खोज में इधर-उधर भटकने की आवश्यकता नहीं थी। काफी समय के पश्चात् किसी ने पहिये का आविष्कार किया।



53. निम्नलिखित में से सदैव 'बहुवचन' में प्रयुक्त होने वाला विकल्प है

- (A) लोग
- (B) किसान
- (C) भोजन
- (D) मनुष्य

54. 'काफी समय पश्चात् किसी ने पहिये का आविष्कार किया।' दिए गए वाक्य में 'काल' है

- (A) संदिग्ध भूतकाल
- (B) आसन्न भूतकाल
- (C) सामान्य भूतकाल
- (D) संभाव्य भूतकाल

55. गद्यांश में प्रयुक्त 'बेघर' शब्द का अर्थ है

- (A) जिसके पास दो घर हों
- (B) जिसका कोई घर ना हो
- (C) विशाल घर वाला
- (D) ऊँची छत वाला घर





56. गद्यांश में 'पुल्लिंग' रूप में प्रयुक्त शब्द नहीं है

- (A) दुःख (B) अनाज
(C) आग (D) प्राणी

57. राजस्थानी की 'बोली' नहीं मानी जाती है



- (A) मालवी (B) मैथिली
(C) मेवाती (D) बागड़ी

58. मौन-वाचन के लिए उचित कथन है

- (A) स्वर में रागात्मकता आती है ।
(B) मौन-वाचन स्थूल व सूक्ष्म दोनों प्रकार के अध्ययन में सहायक होता है ।
(C) मौन-वाचन सामूहिक वाचन के रूप में किया जा सकता है ।
(D) मौन-वाचन प्रवाहमय तथा गति पर नियन्त्रण के साथ होना चाहिए ।

59. निम्नलिखित में से 'लोकोक्ति' है



- (A) नया-पुराना करना
(B) अरहर की टट्टी गुजराती ताला
(C) ताँतिया जवान
(D) बछिया का ताऊ होना



60. निम्नलिखित में से 'संज्ञा-पदबंध' का उदाहरण है

- (A) भारत के प्रधानमंत्री
(B) शेर के समान बलवान
(C) दैव का मारा वह
(D) किसी-न-किसी तरह



SECTION – II
LANGUAGE – I
ENGLISH

There are **30** questions in all in this Section.

All questions are compulsory.



31. In CCE, the focus remains on
(A) progress, process and product (B) course, test, performance
(C) time, process, assessment (D) formats, product, record
32. _____ is a drawback in the implementation of the direct method in teaching of English.
(A) Use of mother tongue (B) Familiar texts
(C) Lack of facilities (D) Charts
33. ‘The doctor has given her a good treatment.’ The passive voice of this sentence is
(A) She was given a good treatment.
(B) She gave the doctor a good treatment.
(C) A good treatment was given to her by the doctor.
(D) A good treatment has been given to her by the doctor.
34. The use of multimedia aids such as T.V., radio, computer etc. in teaching is also known as _____ approach.
(A) visual (B) software
(C) audio (D) hardware



Passage (For Q. Nos. 35 to 41) :

He began to believe that most of the diseases were caused by bacteria. Many other scientists also treated bacteria as the enemy of man. They could not be seen but are present everywhere to cause mischief. Dr. Jenner in England had already discovered vaccination for small-pox. Here Pasteur was trying to discover a cure for a terrible disease called anthrax. It killed lots of cows and sheeps in France. He tried to give the cows and sheeps some weak germs of the same disease to make them safe against disease for the future. It must have seemed a very dangerous idea in those days. Many scientists were angry about it.



35. The word opposite in meaning of ‘present’ is
(A) everywhere (B) absent (C) attendance (D) gift



36. 'danger-dangerous' is a pair of
 (A) noun-adjective (B) noun-pronoun
 (C) noun-adverb (D) adjective-noun
37. The noun form of the word 'discover' is
 (A) invention (B) discovery (C) discovered (D) invented
38. The correct spelling is
 (A) Mischievus (B) Mischievous
 (C) Mischeivous (D) Mischieous
39. '..... but are present everywhere.....' According to the passage, the underlined word means
 (A) sold (B) lost (C) found (D) forgot
40. 'To act or behave in a certain way towards somebody' is
 (A) treat (B) inject (C) cure (D) vaccinate
41. One word for 'illness of body or mind' is
 (A) disease (B) healthy (C) bacteria (D) vaccination
42. 'When we learn a second language, we tend to filter the universe through the language already known.' is a principle of
 (A) Using mother tongue (B) Exposure
 (C) Habit formation (D) Motivation
43. One of the features of the portfolio in CCE is
 (A) Objective tests
 (B) It promotes diversity in the assessment method
 (C) Partiality
 (D) Record maintenance
44. The correct word with this symbol (ǒ) sound is
 (A) brother (B) laughter
 (C) great (D) higher
45. 'Reading is a process of sight, sound and scene.' is quoted by
 (A) P.B. Ballard (B) Dr. West
 (C) W.S. Gray (D) Jespersion



Passage (For Q. Nos. 46 to 52) :



The old man sighed and picked up the chisel and the hammer. He loved his work and did not want to change it for any other work in the world. For days together, the man worked continuously without taking rest. His one desire was to finish the sculpture which would be his last. He worked till his hands began to tremble and his shoulders started to ache. His arms grew heavy and his eyes grew tired. And then he couldn't see anymore.



46. 'Continuously' is
 (A) adverb (B) noun
 (C) adjective (D) conjunction
47. The comparative degree of 'heavy' is
 (A) more heavy (B) most heavy
 (C) heavier (D) heaviest
48. The sentence that is incorrect due to the use of wrong determiner is
 (A) He worked till their hands began to tremble.
 (B) He loved his work.
 (C) His arms grew heavy.
 (D) The old man sighed and picked up the chisel and the hammer.
49. _____ is that incorrect sentence.
 (A) He loved his work.
 (B) It would be his last work.
 (C) His arms grown heavy.
 (D) He worked till hands began to tremble.
50. Cotton is _____ than wood. Choose the correct adjective.
 (A) heavier (B) lighter
 (C) heavy (D) light
51. In the phrase '... any other work in the world', the word 'other' is
 (A) noun (B) subject
 (C) object (D) determiner
52. _____ is a noun.
 (A) Picked (B) Desired
 (C) Chisel (D) Tremble







53. There are tests in education system 
- (A) to fail the learners
 (B) to pass the learners
 (C) to grade and rank the learners
 (D) to detain the learners
54. The phonetic transcription of the word 'description' is
- (A) /deskripsʌn/ (B) /discrəpʃen/
 (C) /di'skripθn/ (D) /diskripʃn/
55. The correct passive voice of 'He draws a sketch everyday.' is 
- (A) A sketch is drawn everyday.
 (B) A sketch was drawn everyday.
 (C) A sketch is being drawn everyday.
 (D) A sketch was being drawn by him everyday.
56. The Communicative Approach develops
- (A) the speech and expression ability
 (B) grammar skills
 (C) knowledge
 (D) vision of learning
57. 'Unit of teaching is a word' is a feature of
- (A) direct method
 (B) indirect method
 (C) grammar cum translation method
 (D) communicative approach
58. 'I am sick.' The correct question tag for this sentence is
- (A) Aren't I? (B) Are you? (C) Am I? (D) Am you?
59. In learning English as L2, the following skill is acquired independently 
- (A) vocabulary (B) listening
 (C) none (D) all
60. 'They will not help their needy neighbour.' The correct question for the sentence is
- (A) What did he do? (B) Why will the neighbour not help?
 (C) Who will they not help? (D) What did the neighbour do?



खण्ड – II
भाषा प्रथम – I
संस्कृतम्

अत्र त्रिंशत् प्रश्नाः सन्ति ।

सर्वे प्रश्नाः समाधेयाः ।

31. संस्कृतशिक्षणस्य शास्त्रीयविधिषु सर्वप्राचीनः विधिः अस्ति - 
- (A) पाठ्यपुस्तकविधिः (B) प्रत्यक्षविधिः
(C) परम्परागतविधिः (D) समवायविधिः
32. माहेश्वरसूत्रेषु यण्-प्रत्याहारस्य उचितक्रमः विद्यते -
- (A) य, र, ल, व (B) य, र, व, ल
(C) य, व, ल, र (D) य, व, र, ल
33. सर्वे विषयाः यत्र परस्परं सम्बन्धाः भवन्ति । तत्र कीदृशः सिद्धान्तः भवेत् ?
- (A) क्रियाशीलतायाः सिद्धान्तः (B) स्वाभाविकतायाः सिद्धान्तः
(C) उपचारात्मकशिक्षणसिद्धान्तः (D) समवायसिद्धान्तः
34. छात्राणां सर्वविधगुणवत्तायाः समीक्षणं केन क्रियते ? 
- (A) भाषणेन (B) मूल्याङ्कनेन
(C) अध्यापनेन (D) दर्शनेन
35. “हितं मनोहारि च _____ वचः” । समुचितपदेन रिक्तस्थानं पूर्यत -
- (A) निर्मलम् (B) दुर्लभम्
(C) शोभनम् (D) सुलभम्
36. उत्तमाय सम्प्रेषणाय दृश्यश्रव्यसाधनं विद्यते -
- (A) सङ्गणकयन्त्रम् (B) आकाशवाणी
(C) शिक्षणपट्टः (D) मानचित्रम्
37. संस्कृतेन अनुवादं कुरुत - 
- “शिक्षक को पढ़ाना अच्छा लगता है ।”
- (A) शिक्षकाय पाठनं रोचते । (B) शिक्षकस्य पाठनं रोचते ।
(C) शिक्षकः पठनं रोचते । (D) शिक्षके पाठनं रोचते ।



38. भाषाकौशलानां मनोवैज्ञानिकक्रमोऽस्ति -
 (A) भाषणम्, लेखनम्, श्रवणम्, पठनम् (B) श्रवणम्, भाषणम्, पठनम्, लेखनम्
 (C) भाषणम्, पठनम्, लेखनम्, श्रवणम् (D) श्रवणम्, भाषणम्, लेखनम्, पठनम्
39. “त्वं जलं पिबसि” । इत्यस्य वाक्यस्य वाच्यपरिवर्तनं कुरुत -
 (A) त्वया जलं पीयसे । (B) त्वया जलः पियते ।
 (C) त्वया जलं पीयते । (D) त्वं जलेन पीयसे ।
40. संस्कृतं संस्कृतभाषयैव बोधनीया । इति वाक्यमिदं केन विधिना सम्बन्धितम् ?
 (A) प्रत्यक्षविधेः (B) समाहारविधेः
 (C) व्याख्यानविधेः (D) व्याख्याविधेः



निम्नलिखितम् अपठितं गद्यांशं पठित्वा प्रश्नाः (41-45) समाधेयाः ।

राजस्थाने अजयमेरुमण्डले पवित्रं पुष्करतीर्थं विद्यते । पुराणेषु पुष्करतीर्थस्य बहुमहत्त्वं वर्णितमस्ति । अत्र भगवतः ब्रह्मणः विश्वप्रसिद्धं मन्दिरमस्ति । विश्वे पुष्कर-नगरे एव पुरातनं ब्रह्मणः मन्दिरं वर्तते । अत्र बहूनि रमणीयानि मन्दिराणि अपि सन्ति । पुष्करं परितः पर्वताः सन्ति, मध्ये पवित्रं पुष्करसरः विद्यते । अत्र प्रतिवर्षं कार्तिकमासस्य पूर्णिमायां तिथौ मेला भवति । अत्र बहवः पर्यटकाः आगच्छन्ति ।

41. “बहूनि रमणीयानि मन्दिराणि अपि सन्ति । इत्यत्र रेखाङ्कितपदे लकारः अस्ति -
 (A) लोट्-लकारः (B) लृट्-लकारः
 (C) लट्-लकारः (D) लङ्-लकारः
42. “ब्रह्मणः विश्वप्रसिद्धं मन्दिरमस्ति ।” इत्यस्मिन् वाक्ये विशेषणपदमस्ति -
 (A) मन्दिरम् (B) ब्रह्मणः
 (C) अस्ति (D) विश्वप्रसिद्धम्
43. “प्रतिवर्षम्” इत्यत्र कः समासः ?
 (A) द्वन्द्वः (B) तत्पुरुषः (C) अव्ययीभावः (D) कर्मधारयः
44. “अत्र बहवः पर्यटकाः आगच्छन्ति ।” अस्मिन् वाक्ये क्रियापदम् अस्ति -
 (A) आगच्छन्ति (B) पर्यटकाः
 (C) बहवः (D) अत्र
45. “पुष्करसरः” इत्यत्र किं लिङ्गम् ?
 (A) पुल्लिङ्गम् (B) नपुंसकलिङ्गम्
 (C) स्त्रीलिङ्गम् (D) उभयलिङ्गम्





46. पञ्चदशानां षट् भवति -

- (A) षष्टिः (B) पञ्चनवतिः
(C) नवतिः (D) सप्ततिः

47. “लोकस्य उपर्युपरि सूर्यः अस्ति” वाक्यमिदं संशोधयत -



- (A) लोकाय उपर्युपरि सूर्यः अस्ति ।
(B) लोके उपर्युपरि सूर्यम् अस्ति ।
(C) लोकम् उपर्युपरि सूर्यः अस्ति ।
(D) लोकात् उपर्युपरि सूर्यः अस्ति ।

48. “अहं कार्यं करोमि” । वाक्यमिदं लङ्-लकारे परिवर्तयत -

- (A) अहं कार्यम् अकरवम् । (B) अहं कार्यं करवाणि ।
(C) अहं कार्यं करिष्यामि । (D) अहं कार्यं कुर्याम् ।

49. भाषाकौशलेषु सर्वेषां कौशलानामाधारो विद्यते -

- (A) पठनकौशलम् (B) भाषणकौशलम्
(C) श्रवणकौशलम् (D) लेखनकौशलम्

50. श्रवणं भाषणं पठनं लेखनं चायं क्रमः भाषाभिक्षणस्य केन सिद्धान्तेन सह सम्बद्धः ?



- (A) रुचेः सिद्धान्तेन (B) सक्रियतायाः सिद्धान्तेन
(C) स्वाभाविकतायाः सिद्धान्तेन (D) मौखिककार्यस्य सिद्धान्तेन

अधोलिखितम् अपठितं गद्यांशम् आधारीकृत्य प्रश्नाः (51-55) समाधेयाः ।

संसारे एकतायाः अतीवावश्यकता वर्तते । विशेषतः कलियुगेऽस्मिन् संहतिः कार्यसाधिका । यतो हि वर्तमानकाले यादृशं सामाजिकं राष्ट्रियं च जीवनमस्ति; तस्य निर्माणाय रक्षणाय च संघटनं परमावश्यकम् । अद्यत्वे संसारे यस्मिन् राष्ट्रे एकतायाः अभावोऽस्ति, तत् राष्ट्रं सद्य एव परतन्त्रतापाशबद्धं भवति । अधुना लोकतन्त्रात्मकमस्माकं राष्ट्रं संघटनबलेनैव स्वोन्नतिं विदधाति अत एवोच्यते - संघे शक्तिः कलौ युगे ॥





51. “निर्माणाय” इत्यत्र उपसर्गः कः ?

- (A) निः (B) निस् (C) नि (D) निर्

52. “परमावश्यकम्” इत्यत्र कः सन्धिः ?

- (A) यण्-सन्धिः (B) दीर्घ-सन्धिः (C) गुण-सन्धिः (D) अयादि-सन्धिः



53. “उन्नतिः” इत्यत्र प्रत्ययोऽस्ति -
 (A) क्त (B) क्तिन् (C) इन् (D) णिनि
54. “कलौ” इत्यत्र का विभक्तिः ? 
 (A) पञ्चमी (B) तृतीया (C) सप्तमी (D) द्वितीया
55. “कलियुगे संहतिः कार्यसाधिका वर्तते” अस्मिन् वाक्ये विशेष्यपदं विद्यते -
 (A) संहतिः (B) कार्यसाधिका
 (C) कलियुगे (D) वर्तते
56. संस्कृतशिक्षणाधिगमे प्रस्तवना प्रश्नाः केन शिक्षणसूत्रेण सह सम्बन्धितोऽस्ति ?
 (A) पूर्णादंशं प्रति (B) विश्लेषणात् संश्लेषणं प्रति
 (C) ज्ञातादज्ञातं प्रति (D) स्थूलात् सूक्ष्मं प्रति
57. “वयं पितरौ नमामः” । वाक्यमिदं लृट्-लकारे परिवर्तयत - 
 (A) वयं पितरौ नमेम ।
 (B) वयं पितरौ अनमाम ।
 (C) वयं पितरौ नमामः ।
 (D) वयं पितरौ नंस्यामः ।
58. प्रत्येकं छात्रस्य व्यक्तिगतरूपेण काठिन्यनिदानाय कीदृशं शिक्षणं करणीयम् ?
 (A) उपचारात्मकशिक्षणम् (B) गीतश्रवणात्मकशिक्षणम्
 (C) भ्रमणात्मकशिक्षणम् (D) कथाकथनात्मकशिक्षणम्
59. “80” एतां संख्यां संस्कृतेन लिखत -
 (A) अशीतिः (B) अशितिः
 (C) अशीतीः (D) अशितीः
60. “प्रसन्नतायाः विषयोऽयम्” । रेखाङ्कितपदमाधृत्य प्रश्ननिर्माणं कुरुत - 
 (A) कस्य विषयोऽयम् ? (B) कस्याः विषयोऽयम् ?
 (C) कस्याम् विषयोऽयम् ? (D) कुत्र विषयोऽयम् ?



باب - II

زبان - I

(35) اُردو



اس سیکشن میں 30 سوالات دیئے گئے ہیں۔ تمام سوالوں کے جواب ضروری ہیں۔ ہر سوال کے چار حصوں میں سے ایک صحیح جواب کی نشاندہی کیجئے۔

31. "ذیشان نے نئی کار خریدی" جملے میں صفت کون سی ہے ؟

- (A) خریدی
(B) کار
(C) نئی
(D) نے

32. تدریس زبان کی بنیادی مہارتیں کتنی ہیں ؟

- (A) چار
(B) تین
(C) دو
(D) ایک



33. اسم معرفہ کی قسم نہیں ہے

- (A) خطاب
(B) اسم مکبر
(C) لقب
(D) کنیت



34. درج ذیل میں سے کس شعری صنف میں مرنے والے کے اوصاف بیان کرتے ہوئے اظہارِ غم کیا جاتا ہے ؟

- (A) قصیدہ
(B) غزل
(C) نظم
(D) مرثیہ

35. اسم فاعل 'کاتب' کا اسم مفعول کیا ہوگا ؟

- (A) کتابت
(B) مکاتب
(C) مکتوب
(D) مکتب



36. تدریس قواعد کے تحت درج ذیل جملوں کو غور سے پڑھ کر غلط جملے کی نشاندہی کیجئے۔

(A) تدریس قواعد کے استقرائی طریقہ میں پہلے زبان و ادب سے مثالیں پیش کی جاتی ہیں۔ ان کے ذریعے تقسیم کرائی جاتی ہے اور پھر تعریف اور اصول اخذ کرائے جاتے ہیں

(B) تدریس قواعد کے استخراجی طریقہ میں پہلے اصطلاحیں، تعریفیں اور اصول رٹوائے جاتے ہیں۔ پھر ان کی مثالیں فراہم کی جاتی ہیں

(C) استقرائی طریقہ تدریس میں مقردن سے مجرد اور معلوم سے نامعلوم کی جانب اقدام کیا جاتا ہے

(D) استخراجی طریقہ تدریس میں مقردن سے مجرد اور معلوم سے نامعلوم کی جانب اقدام کیا جاتا ہے



37. لفظ "خصلت" کی جمع ہے

(A) خصلیات

(B) خصائل

(C) خصلمات

(D) حصول

38. درج ذیل امدادی اشیاء میں کون سی بصری اشیاء نہیں ہے؟

(A) تعلیمی تاش

(B) چارٹ

(C) نقشہ

(D) گراموفون



39. محاورہ "زمین آسمان ایک کرنا" کا مطلب ہے

(A) سب الٹ پلٹ دینا

(B) برباد کر دینا

(C) بہت کوشش کرنا

(D) الٹا سیدھا کرنا

40. لکھنا سکھانے کا مشرقی مدارس کا قدیم اور مردہ طریقہ درج ذیل میں سے کون سا ہے؟

(A) مانٹیسوری طریقہ

(B) ابجدی طریقہ

(C) پستالوزی طریقہ

(D) ان میں سے کوئی نہیں



41. درج ذیل میں کلمہ کی قسم نہیں ہے

- (A) فعل
(B) حرف
(C) اسم
(D) صفت



درج ذیل اقتباس کو پڑھ کر نیچے دئے گئے سوالات (42 تا 45) کے جواب دیجئے :

یہ بتانا کٹھن ہے کہ پانچ ہزار برس پہلے یہاں کون لوگ بستے تھے۔ مگر اب بہت سے لوگ یہ بات جانتے ہیں کہ اس زمانے سے یہاں دور دور کے لوگ آنے لگے۔ اتنا سمجھ لینا کچھ مشکل نہیں کہ پہلے دنیا کے زیادہ تر لوگ وحشیوں کی طرح زندگی بسر کرتے تھے اور کھانے پینے کی کھوج میں بھوٹی بھوٹی ٹولیوں میں مارے مارے پھرتے تھے۔ جانوروں کا شکار کرتے تھے یا درختوں کے پھل، پتے اور جڑ کھا کر پیٹ بھرتے تھے۔ ان میں سے کچھ لوگ یہاں بھی پہنچے۔ ان کی نسل کے لوگ اب بھی بنگال، بہار، چھوٹا ناگپور اور وندھیا چل کے پہاڑوں کے قریب پائے جاتے ہیں۔ وہ جو زبان بولتے تھے وہ آج بھی الگ ہے۔ ان میں سے کول اور منڈا قبیلے مشہور ہیں اور اپنی بولیاں بولتے ہیں۔ ان کے ہزار ڈیڑھ ہزار برس کے بعد دراوڑ لوگ پچھم کی طرف سے آئے، وہ لوگ جنھیں دراوڑ کہا جاتا ہے۔ یہاں انھوں نے خوب ترقی کی، آج بھی مدراس، میسور، آندھرا پردیش اور کیرل میں یہی لوگ آباد ہیں۔ تم نے تامل، تیلگو زبانوں کے نام سنے ہوں گے۔ یہ انھیں لوگوں کی زبانیں ہیں۔



42. لفظ "قبیلہ" کے معنی ہیں

- (A) گروہ
(B) بستی
(C) ملک
(D) بولی



43. "دراوڑ لوگ پچھم کی طرف سے آئے"

درج بالا جملے میں فعل کی نشاندہی کیجئے۔

- (A) دراوڑ
(B) آئے
(C) پچھم
(D) طرف

44. "دنیا کے زیادہ تر لوگ جانوروں کا شکار کرتے تھے۔"

درج بالا جملے میں مفعول کی نشاندہی کیجئے۔

- (A) جانوروں
(B) دنیا کے زیادہ تر لوگ
(C) کھوج
(D) زندگی



45. دراوڑ لوگ کس سمت سے آئے تھے؟

- (A) پورب (B) پنجم (C) شمال (D) جنوب

46. جملے کا مفہوم پورا کرنے کے لئے خالی جگہوں کو پُر کرایا جانا _____ کہلاتا ہے۔

- (A) مماثل مدات (B) تشبیلی مدات (C) تکمیلی مدات (D) مشابہتی مدات

47. اندازہ قدر کے تحت معروضی جانچ کے متعلق درج ذیل میں سے غلط جملے کی نشاندہی کیجئے۔

- (A) یہاں طالب علم کو نفس مضمون کا پابند ہونا پڑتا ہے
(B) جواب ہر صورت میں ایک ہی رہتا ہے
(C) اس میں اصل موضوع سے گریز کی گنجائش بنی رہتی ہے
(D) طالب علم یا ممتحن کی تبدیلی سے نتائج پر کوئی اثر نہیں ہوتا

48. خطِ مستقیم اور خطِ منحنی کھینچنے کی مشق کا طریقہ کس مغربی مفکر نے ایجاد کیا؟

- (A) ارسطو (B) مانٹیسوری (C) پستانلوزی (D) افلاطون



49. کہاوت "پانچوں انگلیاں گھی میں ہونا" کا مطلب ہے

- (A) بہت خراب ہونا (B) خوب محنت کرنا
(C) نقصان ہونا (D) ہر طرح سے فائدہ ہونا



50. "واوین" کی علامت ہے

- (A) " " (B) :
(C) : (D) -:



درج ذیل اقتباس کو پڑھ کر نیچے دئے گئے سوالات (51 تا 55) کے جواب دیجئے :

انسانی جسم میں جلد کی بڑی اہمیت ہے۔ جلد ہمارے جسم کا قدرتی لباس ہے۔ یہ ہمارے جسم کو باہر کی گندگی سے بچاتی ہے۔ جلد کی دو پرتیں ہوتی ہیں۔ ایک بیرونی اور دوسری اندرونی۔ جلد کہیں موٹی ہوتی ہے کہیں پتلی۔ جسم کے جو حصے زیادہ استعمال ہوتے ہیں، وہاں جلد موٹی بھی ہوتی ہے اور سخت بھی، جیسے تلوے اور ہتھیلی۔ بیرونی پرت کے نیچے اندرونی پرت ہوتی ہے۔ اس میں باریک رگیں ہوتی ہیں، جن میں خون گردش کرتا رہتا ہے۔ اس پرت کے نیچے لیسینے کے غدود ہوتے ہیں۔ ہماری جلد کو قدرت نے پھلنی کی طرح بنایا ہے۔ اس میں باریک باریک سوراخ ہوتے ہیں۔ جنہیں مسام کہتے ہیں۔



51. جلد کے باریک سوراخ کیا کہلاتے ہیں ؟

- (A) نسام (B) اسام (C) وسام (D) مسام



52. لفظ "بیرونی" اور "اندرونی" ایک دوسرے کے _____ ہیں۔

- (A) مترادف (B) متضاد
(C) متشابہ (D) ان میں سے کوئی نہیں

53. لفظ 'جسم' کی جمع کیا ہے ؟

- (A) اجسامیت (B) جیسوم (C) اجسام (D) جسامت

54. ہمارے جسم کا قدرتی لباس کیا ہے ؟

- (A) ناک (B) کان (C) آنکھ (D) جلد



55. درج ذیل میں مؤنث لفظ کی نشاندہی کیجئے۔

- (A) جلد (B) غدود
(C) سوراخ (D) خون



56. وہ کام جو گزرے ہوئے زمانے میں کیا گیا ہو۔ کہلاتا ہے

(A) فعلِ ماضی

(B) فعلِ حال

(C) فعلِ مستقبل

(D) فعلِ مضارع



57. مائیسوری طریقہ کس کا ایجاد کردہ ہے؟

(A) سقراط (B) مائیسوری (C) بلوم (D) پستالوزی



58. ناول اطالوی زبان کے کس لفظ سے نکلا ہے؟

(A) ناولٹ (B) ناولٹ

(C) ناویلا (D) ناویلات

59. درج ذیل میں کون سا جملہ بولنا سکھانے کے مقاصد سے متعلق نہیں ہے؟

(A) بولتے وقت لہجے پر قدرت حاصل کرنا

(B) فطری انداز سے بولنے کی عادت ڈالنا

(C) تلفظ کے ساتھ بولنا سکھانا

(D) سنی ہوئی بات کو سمجھ کر تفاعل کی صلاحیت پیدا کرنا



60. پڑھنا سکھانے کے حروفِ تہجی طریقہ کار کی صحیح ترتیب ہے

(A) حروفِ تہجی کے نام - ترتیب - انفرادی شکل - ملواں شکل - اعراب کے ساتھ مشق

(B) ترتیب - انفرادی شکل - حروفِ تہجی کے نام - ملواں شکل - اعراب کے ساتھ مشق

(C) حروفِ تہجی کے نام - انفرادی شکل - ملواں شکل - ترتیب - اعراب کے ساتھ مشق

(D) انفرادی شکل - حروفِ تہجی کے نام - ترتیب - ملواں شکل - اعراب کے ساتھ مشق





खण्ड – II

भाषा – I

सिंधी

कुल 30 सुवाल आहिनि ।
सभेई सुवाल करण ज़रूरी आहिनि ।

31. 'सुर्ख' लफ़्ज़ जो सागीअ माना वारो लफ़्ज़ आहे -
(A) पीलो (B) लाल (C) सुकल (D) आलो
32. जइहिं 52 अखरनि वारी आइवेटा मुकरर कई वेई तइहिं हुन कमेटीअ जो नाइब हो - 
(A) जार्ज गिर्यसन (B) रिचर्ड बर्टसन
(C) बी.एच. एलिस (D) टी.एस. इलियट
33. 'चतुर' लफ़्ज़ में 'आई' पछाड़ी लगाइण सां नओं लफ़्ज़ ठहंदो -
(A) चतरी (B) चतुराई (C) चतुरु (D) चतुरो
34. प फ ब भ म उच्चारण करण जो उज्वो आहे -
(A) तारूं (B) कण्ठ (C) चप (D) डुंद
35. "माण्हू पंहिंजे भावनि में अनुभवनि खे ज़ाहिर करण लाइ समाज जे समूरियुनि आवाज़ी इलामतुनि जो इस्तेमाल करे थो उन खे ज़िबानी भाषा चइजे थो।" परिभाषा आहे - 
(A) बेकनि (B) राबर्टसन
(C) प्रो. रमन बिहारी (D) श्यामसुंदर दास
36. ग्रामर पाढ़ण जे उसूली तरीके जा भाइआ आहिनि -
(A) दर्सी किताब, सूत्र विधि
(B) आगमन ऐं निगमन विधि
(C) दर्सी किताब ऐं आगमन विधि
(D) निगमन विधि ऐं सूत्र विधि
37. जेको इस्म या ज़मीर सां लगी उनजो गुण, अवगुण, किस्म, अदद, मिकदार या अंदाज़, कदु, हालति ड़ेखारे थो । सो आहे - 
(A) इस्मु (B) ज़मीर (C) सिफ़ति (D) फ़इल
38. अददु जमउ जो मिसाल आहे -
(A) अम्बा (B) अम्बड़ी (C) अम्बु (D) अम्ब



39. जिन्स मुज़कर आहे -
 (A) घोडी (B) घणां (C) घोडो (D) घडी
40. रूबरू सुवाल जवाब विधिअ खे हिस्सनि में विरहायो वियो आहे -
 (A) ओचितो, रवायती ऐं गैर रवायती (B) इतिहास वृत विधि
 (C) आगमन विधि (D) आत्मकथा विधि



हेठियों टुकिरो ध्यान सां पढी डिनल सुवालनि जा जवाब लिखो: (41 खां 45)

राजस्थान जे कबीर दादू दयाल जो जनमु अहमदाबाद (गुजरात) में फगुण महीने जे सहाई अष्टमीअ ते 1544 ई. में थियो । वृद्धानंद नाले संत खां नामदान हासिल करे दादू 1568 ई. में सांभर अची रहणु लगो ऐं दुनिया जो कारोबार शुरू कयाई । 1575 में दादू पंहिजे 25 पोइलगुनि सां गडु आमरे विया जिते 14 साल रहिया । दादू 1585 ई. में मुगल सम्राट अकबर सां मुखामेलो कयो । दादू दूढाड ऐं मारवाड सूबनि में मुसाफिरी कंदे ऐं उपदेश डींदे 1602 ई. में फुलेरा जे पासे नरायणा गोठ में आया ऐं हिते ई जेठ महीने जी ऊंदाही अष्टमी 1603 ई. में ब्रहमलीन थिया । दादू जे नासवंत सरीर खे उनजे चए मुताबिक भेराणां जी पहाडी हेठां 'दादू खोल' नाले जगुहि ते रखियो वियो । दादूपंथी हिन जगुहि खे अजु बि पवित्र करे मंजींदा आहिनि । दादूअ ब्रहम, जीव, जगुत, मोक्ष वगैरह विषयनि ते सरल भाषा में उपदेश डिना । 'दादू जी वाणी' ऐं 'दादू रा दूहा' नाले ग्रंथनि में दादू जा उपदेश मिलनि था । दादू संत कबीर वांगुर ई सुधारवादी वहिंवार ऐं मोक्ष जी अहिमियत खे मजण वारो ऐं परमात्मा जी गोल्ला करण वारो हो । दादू जातिप्रथा, मूर्तिपूजा ऐं कुरस्मुनि जे खिलाफ़ आवाज़ उथारियो । गरीबदास, सुंदरदास, बखनाजी, रज्जब, माधोदास वगैरह दादू जा मुख्य पोइलगु हुआ ।



41. 'सूबनि' लफ़्ज़ जो अददु वाहिद आहे -
 (A) सूबा (B) सुबह (C) सूबो (D) सबनि
42. दादू दयाल जो जनमु थियो -
 (A) 1644 (B) 1568 (C) 1544 (D) 1602
43. 'नरायणा गोठ' आहे -
 (A) जमीर (B) फ़इल (C) सिफ़त (D) इस्म
44. पोइलगु लफ़्ज़ जी माना आहे -
 (A) शिष्य (B) नेता (C) गुरु (D) मास्तरु
45. मथिएं टुकिरे जो उनवानु आहे -
 (A) गुरुनानक (B) दादू दयाल (C) रोहल (D) बेदिल



हेठियां टुकिरो पढी डिनल सुवालनि जा जवाब डियो (46 खां 50)



जेको माण्हू हिन दुनिया में अचे थो, तंहिं खे डूख डूखिडा, मुफ्तसी, दर्द, बीमारियूं ऐं ईजाअ पेशि अचनि था। तंहिं करे तोखे जुगाए त कचीअ में ई पंहिंजी दिलि खे हिमत, सबुर ऐं तहमुतु सां मजबूत करीं, इंहींअ लाइ त जेको मुसीबत जो हिस्सो तंहिंजे नसीब में अचे, सो बुर्दबारीअ सां सहीं।

जहिडीअ तरह उठु रेगिस्तान मां लंघंदे बार जी तकलीफ, गर्मी, उज ऐं बुख सही वजे थो ऐं मांदो नथो थिए, तहिडीअ तरह हिमत वारो माण्हू बि डूखनि ऐं जाखोइनि में पंहिंजा गुण संभालियो खंयो वजे। आला हिमत माण्हू नसीब जे मुखालिफत जी परवाह कान थो रखे, उनजे खौंस करे हुन जी वडी दिल सुस्तु न थी थिए। हुन जी खुशी ऐं आसूदगी नसीब जे मुवाफिकत ते तइलकु नथी रखे, तंहिं करे नसीब जे नामुवाफिकत करे हू डिजे नथो। समुंड में बीठल वांगुर हू मजबूत ऐं काइमु बीठो रहे थो ऐं लहरुनि जे लगुण जी हुन खे परवाह ई कान्हे।



46. पंहिंजी दिलि खे हिमत ऐं सबुर सां मजबूत कजे -

- | | |
|----------------|----------------|
| (A) बुढापे में | (B) कचीअ में |
| (C) जवानीअ में | (D) पछाडीअ में |

47. सही जुमिलो आहे -

- | |
|---|
| (A) लहरुनि जे लगुण जी हुन खे परवाह ई कान्हे। |
| (B) जे लगुण जी हुन खे लहरुनि जी परवाह ई कान्हे। |
| (C) हुन खे परवाह ई कान्हे लहरुनि जे लगुण जी। |
| (D) कान्हे हुन खे परवाह लहरुनि जे लगुण जी। |

48. 'रिणि पट्टु' आहे -

- | | |
|---------------|-----------|
| (A) रेगिस्तान | (B) समुंड |
| (C) झरिणो | (D) नदी |

49. आला हिमत माण्हू आहे -



- | |
|---|
| (A) जेको नसीब जी परवाह करे थो |
| (B) जेको नसीब जे अगियां झुके थो |
| (C) जेको नसीब जे मुखालिफत जी परवाह करे थो |
| (D) जेको नसीब जे मुखालिफत जी परवाह न थो करे |



50. 'तहमुतु' लफ़्ज जी माना आहे -

- | | |
|-----------|---------------|
| (A) सुजाई | (B) लागुपो |
| (C) धीरजु | (D) दिलि लहणु |



51. 'आसीस' लफ़्ज जो ज़िदु आहे -
(A) दुआ (B) आशीर्वाद (C) बख़्शीश (D) सिरापु
52. भाषा सिखण जो टियों कौशल आहे -
(A) बुधणु (B) पढ़णु
(C) गाल्हाइणु (D) लिखणु
53. ज़मानु हालु जो मिसाल आहे -
(A) मोहन घर में आहे । (B) मोहन घर में हो ।
(C) मोहन घर में ईदो । (D) मोहन घर में आयो ।
54. 'हूअ मोहन जी साइकिल आहे' सिट में ज़मीर आहे -
(A) ज़मीरु मुतकलम (B) ज़मीरु इशारो
(C) ज़मीरु खालिस (D) ज़मीरु गाइबु
55. 'ज़र्फ़' जा किस्म थींदा आहिनि -
(A) चार (B) पंज (C) छह (D) अठ
56. 'बदसूरत' लफ़्ज में अगियाडी आहे -
(A) बद (B) ब (C) सू (D) द
57. बुद्धिअ खे परखण लाइ 140 खां मथे बुद्धि लियाकत वारा बार लेखिया वेंदा - 
(A) मोगा (B) घटि बुद्धिअ वारा
(C) ठीक (D) होशियार बार
58. 'जेके गडु हूंदा से ही वणंदा' जो पहाको आहे -
(A) जेके चुल्हि ते से दिल ते (B) जेको लज़ करे सो बुख मरे
(C) जे ज़णीनि से निपाईनि (D) जेडु पाप तेडु संताप
59. सिंधी भाषा सेखारण जो मुख्य मकसद आहे - 
(A) ज़ोर सां गाल्हाइणु
(B) बारनि खे हिंदी भाषा सेखारण
(C) बारनि खे फैशन करण सेखारण
(D) पढ़ाइण ज़रिए बारनि जे वहिंवार में बदलाव
60. 'जहिडा कांग तहिडा _____' पहाको पूरो करियो -
(A) बालक (B) बार (C) बचिडा (D) बचा





ਖੰਡ - II

ਭਾਸ਼ਾ - I

ਪੰਜਾਬੀ (ਪੰਜਾਬੀ)

ਇਸ ਖੰਡ ਵਿੱਚ ਕੁੱਲ 30 ਪ੍ਰਸ਼ਨ ਹਨ।

ਸਾਰੇ ਪ੍ਰਸ਼ਨ ਕਰਨੇ ਜ਼ਰੂਰੀ ਹਨ।

31. ਭਾਸ਼ਾ ਸਿੱਖਿਆ ਵਿੱਚ ਸੁਣਨ-ਕੋਸ਼ਲ ਦਾ ਵਿਕਾਸ ਕਰਨ ਲਈ ਗ਼ੈਰ-ਪ੍ਰਭਾਵੀ ਸਾਧਨ ਹੈ : 
- (A) ਫੋਟੋਗ੍ਰਾਫੀ (B) ਗ੍ਰਾਮੋਫੋਨ
(C) ਰੇਡੀਓ (D) ਟੇਪ ਰਿਕਾਰਡ
32. ਕੰਬਵਾਂ ਅਤੇ ਫਟਕਵਾਂ ਵਿਅੰਜਨ-ਜੁੱਟ ਹੈ :
(A) ਨ, ਣ (B) ਰ, ਝ (C) ਜ, ਫ (D) ਪ, ਬ
33. ਚੰਗੀ ਬੋਲਚਾਲ ਦਾ ਗੁਣ ਨਹੀਂ ਹੈ :
(A) ਸੁੱਧਤਾ (B) ਸਰਲਤਾ (C) ਅਸਪੱਸ਼ਟਤਾ (D) ਸੁਭਾਵਿਕਤਾ
34. ਵਾਰਤਕ ਸਿੱਖਿਆ ਵਿੱਚ 'ਨਿਕਸਾਉਣ ਵਿਧੀ' ਦਾ ਸੰਬੰਧ ਹੈ :
(A) ਸ਼ਬਦਾਂ ਦੀ ਵਿਆਖਿਆ ਨਾਲ (B) ਵਾਕਾਂ ਦੀ ਵਿਆਖਿਆ ਨਾਲ
(C) ਮੁਹਾਵਰਿਆਂ/ਅਖੌਤਾਂ ਦੀ ਵਿਆਖਿਆ ਨਾਲ (D) ਮੈਨ ਪਾਠ ਨਾਲ
35. ਹੇਠ ਲਿਖਿਆਂ ਵਿੱਚੋਂ 'ਸ' ਅਗੇਤਰ ਵਾਲਾ ਸਹੀ ਸ਼ਬਦ ਹੈ :
(A) ਸਹਿਪਾਠੀ (B) ਸਚਿੱਤਰ (C) ਸਹਿਕਾਰੀ (D) ਸਹਿਮਤ
36. ਵਿਆਕਰਨ ਸਿੱਖਿਆ ਦੀ ਕਿਹੜੀ ਵਿਧੀ ਵਿੱਚ ਅਧਿਆਪਨ (Teaching) ਤੋਂ ਵਧੇਰੇ ਸਿੱਖਣ (Learning) ਉੱਪਰ ਜ਼ੋਰ ਦਿੱਤਾ ਜਾਂਦਾ ਹੈ : 
- (A) ਸੂਤਰ ਵਿਧੀ (B) ਆਗਮਨ ਵਿਧੀ
(C) ਨਿਗਮਨ ਵਿਧੀ (D) ਪਾਠ-ਪੁਸਤਕ ਵਿਧੀ
37. ਸੰਪਰਦਾਨ ਕਾਰਕ ਦੀ ਉਦਾਹਰਣ ਹੈ :
(A) ਬੱਚੇ ਦੁੱਧ ਪੀ ਰਹੇ ਹਨ।
(B) ਕੁੜੀਆਂ ਗਿੱਧਾ ਪਾ ਰਹੀਆਂ ਹਨ।
(C) ਮੈਂ ਤੁਹਾਡੇ ਲਈ ਮਠਿਆਈ ਲਿਆਇਆ ਹਾਂ।
(D) ਉਹ ਆਪਣੇ ਘਰ ਦੇ ਅੰਦਰ ਬੈਠਾ ਸੀ।
38. ਅਧਿਆਪਨ ਦੀ ਪ੍ਰਾਜੈਕਟ ਵਿਧੀ ਦਾ ਜਨਮਦਾਤਾ ਹੈ : 
- (A) ਫਰੋਬਲ (B) ਲਾਰਡ ਡਿਊਈ (C) ਸ਼੍ਰੀਮਤੀ ਮੇਰੀਆ (D) ਹਰਬਰਟ



39. _____ ਕੋਣ ਭਰੇਗਾ ਪਾਈ। ਅਖਾਣ ਨੂੰ ਪੂਰਾ ਕਰੋ।
- (A) ਮੈਂ ਜਠਾਈ ਤੂੰ ਦਰਾਈ (B) ਮੈਂ ਰਾਜਾ ਤੇ ਤੂੰ ਰਾਈ
(C) ਮੈਂ ਮਾਲਕਣ ਤੂੰ ਨੈਕਰਾਈ (D) ਮੈਂ ਵੀ ਰਾਈ, ਤੂੰ ਵੀ ਰਾਈ
40. ਉੱਚੀ ਪੜ੍ਹਨਾ, ਮੇਨ ਪਾਠ, ਸੂਖਮ ਪੜ੍ਹਨਾ ਤੇ ਸਥੂਲ ਪੜ੍ਹਨਾ ਹਨ :
- (A) ਵਾਚਨ ਦੇ ਉਦੇਸ਼ (B) ਵਾਚਨ ਦੀਆਂ ਰੁਚੀਆਂ
(C) ਵਾਚਨ ਦੀਆਂ ਕਿਸਮਾਂ (D) ਵਾਚਨ ਦੇ ਗੁਣ

ਹੇਠ ਲਿਖੇ ਪੈਰ੍ਹੇ ਨੂੰ ਪੜ੍ਹ ਕੇ ਸਵਾਲ ਨੰਬਰ 41 ਤੋਂ 45 ਤੱਕ ਦੇ ਉੱਤਰ ਦਿਉ :



ਆਦਮੀ ਲਈ ਆਪਣੇ ਘਰ, ਆਪਣੇ ਮਿਹਨ, ਆਪਣੇ ਦਫ਼ਤਰ, ਆਪਣੀ ਡਿਊਟੀ ਜਾਂ ਦਾਖ਼ਲੇ ਦੇ ਦਰਵਾਜ਼ੇ ਨੂੰ ਸਿਰਫ਼ ਚੰਗੇ ਮਸਾਲੇ ਨਾਲ ਚੰਗੀ ਤਰ੍ਹਾਂ ਬਣਵਾ ਛੱਡਣਾ ਹੀ ਕਾਫੀ ਨਹੀਂ, ਇੰਨ੍ਹਾਂ ਦੇ ਵਾਤਾਵਰਣ ਵਿੱਚ ਸੁਹਜ ਤੇ ਸ਼ਖਸੀਅਤ ਹੋਰ ਵੀ ਜਰੂਰੀ ਹਨ। ਨਿਰਾ ਘਰ ਹੀ ਨਹੀਂ, ਘਰ ਦੇ ਸਾਰੇ ਕਮਰਿਆਂ ਦੀ ਸ਼ਖਸੀਅਤ ਹੋਣੀ ਚਾਹੀਦੀ ਹੈ। ਕਈ ਘਰਾਂ ਵਿੱਚ ਨੈਕਰਾਂ ਦੇ ਕੱਪੜੇ ਅਤੇ ਉਹਨਾਂ ਦੀਆਂ ਸ਼ਕਲਾਂ ਸਾਰੇ ਪ੍ਰਭਾਵ ਦੇ ਉਲਟ ਹੁੰਦੀਆਂ ਹਨ। ਬੱਚਿਆਂ ਦੇ ਕੱਪੜੇ ਚੰਗੇ ਹਨ, ਮਾਤਾ-ਪਿਤਾ ਚੰਗੇ ਸੱਜੇ ਹੋਏ ਹਨ, ਪਰ ਬੁੱਢੀ ਦਾਦੀ ਦਾ ਨਾ ਕਮਰਾ ਚੰਗਾ ਹੈ, ਨਾ ਕੱਪੜੇ। ਪ੍ਰਭਾਵ ਦੀ ਏਕਤਾ ਟੁੱਟ ਗਈ। ਘਰ ਦਾ ਅੰਦਰ ਬੜਾ ਸੁੰਦਰ ਹੈ, ਪਰ ਵਿਹੜੇ ਵਿੱਚ ਇੱਕ ਜਾਂ ਕਈ ਕੋਝੀਆਂ ਚੀਜ਼ਾਂ ਧਰੀਆਂ ਹਨ, ਬਾਗ ਦੀਆਂ ਕਈ ਨੁੱਕਰਾਂ ਬੇ-ਧਿਆਨ ਪਈਆਂ ਹਨ। ਸਾਰੀ ਪੁਸ਼ਾਕ ਚੰਗੀ ਹੈ, ਪਰ ਬੂਟ ਮੈਲਾ ਜਾਂ ਟੁੱਟਿਆ ਜਾਂ ਬਹੁਤ ਪੁਰਾਣਾ ਹੈ। ਇਸ ਤਰ੍ਹਾਂ ਸਮੁੱਚੇ ਪ੍ਰਭਾਵ ਵਿੱਚ ਵਿਘਨ ਪੈ ਜਾਂਦਾ ਹੈ ਕਿਉਂਕਿ ਹਰ ਵਸਤੂ ਦਾ ਆਪਣਾ ਵਿਸ਼ੇਸ਼ ਸਥਾਨ ਤੇ ਮਹੱਤਵ ਹੈ।



41. 'ਕੋਝੀਆਂ' ਸ਼ਬਦ ਦਾ ਸਹੀ ਅਰਥ ਹੈ :
- (A) ਨਿੱਖਰੀਆਂ (B) ਫੱਬਦੀਆਂ (C) ਸੁਥਰੀਆਂ (D) ਬਦਸੂਰਤ
42. 'ਆਦਮੀ' ਸ਼ਬਦ ਦਾ ਲਿੰਗ ਬਦਲੋ :
- (A) ਪੁਰਸ਼ (B) ਆਦਮੀਆਂ (C) ਮਨੁੱਖ (D) ਜਨਾਨੀ
43. 'ਮਿਹਨ' ਸ਼ਬਦ ਦਾ ਅਰਥ ਹੈ :
- (A) ਖਿੜਕੀਆਂ (B) ਬੂਹੇ (C) ਵਿਹੜੇ (D) ਦਰਵਾਜ਼ੇ
44. 'ਬੱਚਿਆਂ ਦੇ ਕੱਪੜੇ ਚੰਗੇ ਹਨ।'
ਉਪਰੋਕਤ ਵਾਕ ਨੂੰ ਭੂਤਕਾਲ ਵਿੱਚ ਬਦਲੋ :
- (A) ਬੱਚਿਆਂ ਦੇ ਕੱਪੜੇ ਚੰਗੇ ਹੋਣਗੇ। (B) ਬੱਚਿਆਂ ਦੇ ਕੱਪੜੇ ਸੋਹਣੇ ਹੋਣਗੇ।
(C) ਬੱਚਿਆਂ ਦੇ ਕੱਪੜੇ ਚੰਗੇ ਸਨ। (D) ਬੱਚਿਆਂ ਦੇ ਕੱਪੜੇ ਮੈਲੇ ਹਨ।
45. 'ਵਸਤੂ' ਸ਼ਬਦ ਦਾ ਵਚਨ ਬਦਲੋ :
- (A) ਚੀਜ਼ਾਂ (B) ਵਸਤੂਆਂ (C) ਸਮਾਨ (D) ਵਸਤੂ



46. ਦੰਤੀ ਵਿਅੰਜਨ ਨਹੀਂ ਹੈ :
 (A) ਥ (B) ਨ (C) ਪ (D) ਦ
47. ਬੋਲਚਾਲ ਦੀ ਭਾਸ਼ਾ ਨੂੰ ਲਿਖਣ ਵੇਲੇ ਕੋਈ ਅੱਖਰ ਛੱਡਿਆ ਜਾਵੇ ਤਾਂ ਉਸ ਦੀ ਥਾਂ ਕਿਹੜਾ ਵਿਸ਼ਰਾਮ ਚਿੰਨ੍ਹ ਵਰਤਿਆ ਜਾਂਦਾ ਹੈ :
 (A) ਛੁੱਟ ਮਰੇੜੀ (B) ਦੋ ਬਿੰਦੀ ਡੈਸ਼ (C) ਟੇਢੀ ਲੀਕ (D) ਬਿੰਦੀ ਕਾਮਾ
48. ਕੱਲ੍ਹ ਮੈਂ ਤਿੱਖੜ ਦੁਪਹਿਰਾ ਆਪਣੇ ਦੇਸਤ ਦੇ ਘਰ ਕੱਟਿਆ।
 ਉਪਰੋਕਤ ਵਾਕ ਵਿੱਚ ਆਇਆ 'ਤਿੱਖੜ ਦੁਪਹਿਰਾ' ਸ਼ਬਦ ਪੰਜਾਬੀ ਦੀ ਕਿਹੜੀ ਉਪਭਾਸ਼ਾ ਨਾਲ ਸੰਬੰਧਿਤ ਹੈ:
 (A) ਦੁਆਬੀ (B) ਮਲਵਈ (C) ਪੁਆਧੀ (D) ਡੋਗਰੀ
49. 'ਭਾਸ਼ਾ ਦੇ ਰੂਪ ਦੀ ਸਾਰਥਿਕ ਤੇ ਸ਼ੁੱਧ ਵਿਵਸਥਾ ਹੀ ਵਿਆਕਰਨ ਹੈ।'
 ਉਪਰੋਕਤ ਕਥਨ ਕਿਸ ਭਾਸ਼ਾ ਵਿਗਿਆਨੀ ਦਾ ਹੈ :
 (A) ਬਲੂਮਫੀਲਡ (B) ਵਰਡਜ਼ਵਰਥ (C) ਮੈਕਮਿਲਨ (D) ਟਰੈਗਰ
50. ਸੁਣ ਕੇ ਲਿਖਣਾ ਹੈ :
 (A) ਪੂਰਨਿਆਂ ਉੱਤੇ ਲਿਖਣਾ (B) ਬੋਲ ਲਿਖਤ ਜਾਂ ਮਲਾਰ
 (C) ਅੱਖਰ ਜੁੱਟ ਵਿਧੀ (D) ਪ੍ਰਭਾਵਸ਼ਾਲੀ ਲਿਖਤ

ਹੇਠ ਲਿਖੇ ਪੈਰ੍ਹੇ ਨੂੰ ਪੜ੍ਹ ਕੇ ਸਵਾਲ ਨੰਬਰ 51 ਤੋਂ 55 ਦੇ ਉੱਤਰ ਦਿਉ :

ਪੰਜਾਬ ਦੀ ਧਰਤੀ ਤੇ ਹਰ ਪਾਸੇ ਅਮਨ ਅਤੇ ਸ਼ਾਂਤੀ ਦਾ ਮਾਹੌਲ ਸੀ। ਪੰਜਾਬ ਦੇ ਕਿਸਾਨ ਅਤੇ ਵਿਉਪਾਰੀ ਬੜੇ ਖੁਸ਼ਹਾਲ ਅਤੇ ਆਸਤਕ ਸਨ। ਕਸ਼ਮੀਰ ਵਿਉਪਾਰ ਦਾ ਵੱਡਾ ਕੇਂਦਰ ਸੀ। ਲਾਹੌਰ ਵਿੱਚ ਤੇਪਾਂ, ਤਲਵਾਰਾਂ, ਨੇਜ਼ੇ ਅਤੇ ਢਾਲਾਂ ਬਣਾਉਣ ਦੇ ਕਾਰਖਾਨੇ ਸਨ। ਹੁਸ਼ਿਆਰਪੁਰ ਵਿੱਚ ਲੱਕੜ ਅਤੇ ਹਾਥੀ ਦੰਦ ਦਾ ਕੰਮ ਹੁੰਦਾ ਸੀ। ਬਿਜਵਾੜਾ ਕਢਾਈ ਦੇ ਕੰਮ ਲਈ ਪ੍ਰਸਿੱਧ ਸੀ। ਪੰਜਾਬ ਦਾ ਵਪਾਰ ਦੂਰ-ਦੂਰ ਦੇ ਦੇਸ਼ਾਂ ਤੱਕ ਫੈਲਿਆ ਹੋਇਆ ਸੀ। ਇਸ ਤਰ੍ਹਾਂ ਪੰਜਾਬ ਦੇ ਕਿਰਤੀ, ਕਿਸਾਨਾਂ ਅਤੇ ਕਾਰੀਗਰਾਂ ਨੂੰ ਆਪਣੀਆਂ ਵਸਤਾਂ ਤੋਂ ਚੰਗੀ ਖੱਟੀ ਹੋ ਜਾਂਦੀ ਸੀ। ਜ਼ਮੀਨ ਦੀ ਉਪਜ ਦੇ ਲਿਹਾਜ਼ ਨਾਲ ਪੰਜਾਬ ਤੋਂ ਹਿੰਦੁਸਤਾਨ ਦਾ ਹਰ ਸੂਬਾ ਪਿੱਛੇ ਸੀ। ਇਸ ਆਰਥਕ ਖੁਸ਼ਹਾਲੀ, ਆਪਸੀ ਪਿਆਰ ਅਤੇ ਭਾਈਚਾਰੇ ਪਿੱਛੇ ਮਹਾਰਾਜਾ ਰਣਜੀਤ ਸਿੰਘ ਦੀ ਧਰਮ ਨਿਰਪੇਖ ਦ੍ਰਿਸ਼ਟੀ ਅਤੇ ਸੁਚੱਜਾ ਰਾਜਸੀ ਪ੍ਰਬੰਧ ਸੀ।





51. 'ਸ਼ਾਂਤੀ' ਦਾ ਸਮਾਨਾਰਥਕ ਸ਼ਬਦ ਹੈ :
 (A) ਚੈਨ (B) ਜੰਗ (C) ਅਸ਼ਾਂਤੀ (D) ਅਰਸ਼



52. 'ਦੰਦ' ਸ਼ਬਦ ਦੀ ਵੰਨਗੀ ਹੈ :
 (A) ਤਤਸਮ ਸ਼ਬਦ (B) ਵਿਦੇਸ਼ੀ ਸ਼ਬਦ
 (C) ਨਿਰਾਰਥਕ ਸ਼ਬਦ (D) ਤਦਭਵ ਸ਼ਬਦ
53. ਪੰਜਾਬ ਦੇ ਕਿਰਤੀ, ਕਿਸਾਨਾਂ ਅਤੇ ਕਾਰੀਗਰਾਂ ਨੂੰ ਆਪਣੀਆਂ ਵਸਤਾਂ ਤੋਂ ਚੰਗੀ ਖੱਟੀ ਹੋ ਜਾਂਦੀ ਸੀ।
 ਵਾਕ ਵਿੱਚ ਆਏ 'ਖੱਟੀ' ਬਹੁ-ਅਰਥਕ ਸ਼ਬਦ ਦਾ ਸਹੀ ਅਰਥ ਹੈ :
 (A) ਰੰਗ (B) ਕਮਾਈ
 (C) ਸੁਆਦ (D) ਫਲ
54. 'ਧਰਤੀ' ਸ਼ਬਦ ਦਾ ਵਿਰੋਧੀ ਸ਼ਬਦ ਹੈ :
 (A) ਆਕਾਸ਼ (B) ਭੱਤ (C) ਭੂਮੀ (D) ਜ਼ਮੀਨ
55. 'ਜਿਹੜਾ ਪ੍ਰਮਾਤਮਾ ਨੂੰ ਮੰਨੇ' ਬਹੁਤੇ ਸ਼ਬਦਾਂ ਦੀ ਥਾਂ 'ਤੇ ਇੱਕ ਸ਼ਬਦ ਚੁਣੋ :
 (A) ਨਾਸਤਕ (B) ਪੁਜਾਰੀ (C) ਆਸਤਕ (D) ਕਿਰਤੀ
56. ਸਾਡੇ ਸਕੂਲਾਂ ਵਿੱਚ ਕਵਿਤਾ ਪੜ੍ਹਾਉਣ ਦੀ ਕਿਹੜੀ ਵਿਧੀ ਸਭ ਤੋਂ ਵਧੇਰੇ ਵਰਤੋਂ ਵਿੱਚ ਲਿਆਂਦੀ ਜਾਂਦੀ ਹੈ :
 (A) ਵਿਆਖਿਆ ਵਿਧੀ (B) ਗੀਤ ਜਾਂ ਨਾਟ ਪ੍ਰਣਾਲੀ
 (C) ਪ੍ਰਸ਼ਨ-ਉੱਤਰ ਵਿਧੀ (D) ਸ਼ਬਦਾਰਥ ਵਿਧੀ
57. ਭਾਸ਼ਾ ਦੀ ਸਭ ਤੋਂ ਛੋਟੀ ਇਕਾਈ ਹੈ :
 (A) ਧੁਨੀ (B) ਵਾਕ (C) ਸ਼ਬਦ (D) ਅੱਖਰ
58. 'ਵਿਦਿਆਰਥੀਆਂ ਲਈ ਪੁਸਤਕਾਲਾ ਲਾਭਕਾਰੀ ਹੈ।' ਇਸ ਕਥਨ ਨੂੰ ਨਕਾਰਦਾ ਉੱਤਰ ਹੈ :
 (A) ਮਨੋਰੰਜਨ ਦਾ ਸਾਧਨ (B) ਸਵੈ-ਅਧਿਐਨ ਦਾ ਮੌਕਾ
 (C) ਚਿੰਤਨ ਲਈ ਪ੍ਰੇਰਣਾ (D) ਵਿਹਲੇ ਸਮੇਂ ਦੀ ਦੁਰਵਰਤੋਂ
59. ਪੰਜਾਬੀ ਦਾ 'ਪਿਛਲਾ ਅਤੇ ਗੋਲਾਈਦਾਰ' ਸਵਰ ਹੈ :
 (A) ਈ (B) ਐ (C) ਉ (D) ਓ
60. 'ਇਮਾਨਦਾਰ' ਮਨੁੱਖ ਲਈ ਵਰਤਿਆ ਜਾਣ ਵਾਲਾ ਮੁਹਾਵਰਾ ਹੈ :
 (A) ਵਿਸ਼ਵਾਸਯੋਗ (B) ਹੱਥਾਂ ਦਾ ਸੁੱਚਾ
 (C) ਗੋਦੜੀ ਦਾ ਲਾਲ (D) ਚੜਦੀ ਕਲਾ ਵਾਲਾ

ખંડ – II
ભાષા – I
ગુજરાતી (ગુજરાતી)

આ ખંડમાં કુલ 30 પ્રશ્નો છે.
દરેક પ્રશ્નનો ઉત્તર આપવો ફરજિયાત છે.

31. નીચેનામાંથી કયું લક્ષણ શિક્ષક માટે યોગ્ય નથી ? 
- (A) વિદ્યાર્થીઓ પ્રત્યેનો મૈત્રીપૂર્ણ વ્યવહાર (B) વિદ્યાર્થીઓને શીખવવામાં સક્ષમતા
(C) આનંદી સ્વભાવ (D) વિદ્યાર્થી પ્રત્યેનો પૂર્વગ્રહ
32. 'મહેરબાની કરીને શાંતિ રાખો' વાક્યનો પ્રકાર જણાવો.
- (A) સંયુક્ત વાક્ય (B) આજ્ઞાર્થ વાક્ય (C) કર્મણિ વાક્ય (D) પ્રેરક વાક્ય
33. નીચેનામાંથી કઈ સહઅભ્યાસિક પ્રવૃત્તિ દ્વારા બાળકમાં કથન કૌશલ્યનો વિકાસ કરી શકાય ?
- (A) મૂકવાચન (B) અનુલેખન (C) વકતૃત્વ સ્પર્ધા (D) રમતોનું આયોજન
34. 'પતીજ' શબ્દનો સમાનાર્થી શબ્દ નીચેનામાંથી કયો છે ?
- (A) નવાઈ (B) પવન (C) પ્રીતિ (D) ભરોસો
35. માતૃભાષાના પાઠ્યપુસ્તકનું આંતરિક લક્ષણ કયું છે ?
- (A) કાગળ (B) અક્ષરો (C) વિષય વસ્તુ (D) બાંધણી
36. પ્રશ્નપત્રની રચનામાં કેવા પ્રકારના પ્રશ્નોની વિશ્વસનીયતા સૌથી વધારે હોય છે ? 
- (A) નિબંધાત્મક પ્રશ્નો (B) અનાત્મલક્ષી પ્રશ્નો
(C) ટૂંક જવાબી પ્રશ્નો (D) જણાવેલ તમામ
37. નીચેનામાંથી કયું તત્પુરુષ સમાસનું ઉદાહરણ છે ?
- (A) માબાપ (B) અણનમ (C) બારમાસ (D) ખેતરશેઠો
38. નીચેનામાંથી માતૃભાષાના કૌશલ્યના વિકાસનો સાચો ક્રમ કયો છે ?
- (A) કથન , શ્રવણ , વાચન , લેખન (B) શ્રવણ , કથન , વાચન , લેખન
(C) લેખન , શ્રવણ , વાચન , કથન (D) વાચન , લેખન , શ્રવણ , કથન
39. નીચેનામાંથી કઈ કસોટી શિક્ષકરચિત કસોટી છે ?
- (A) વ્યક્તિત્વ માપન (B) બુદ્ધિ કસોટી
(C) પરીક્ષા કસોટી (D) માનસિક કસોટી





નીચે આપેલા પદ્યાંશના આધારે પ્રશ્ન ક્રમાંક 40 થી 43 ના ઉત્તર લખો.

આસો માસો શરદ પૂનમની રાત જો,
 ચાંદલિયો ઊગ્યો રે સખી મારા ચોકમાં,
 સસરો મારો ઓલ્યા જલમનો બાપ જો,
 સાસુ રે ઓલ્યા જલમની માવડી,
 જેઠ મારો અષાઢિયો મેઘ જો,
 જેઠાણી ઝબૂકે વાદળ વીજળી.
 દેર મારો ચાંપલિયાનો છોડ જો,
 દેરાણી ચાંપલિયા કેરી પાંદડી.
 નણંદ મારી વાડી માયલી વેલ્ય જો,
 નણદોઈ મારો વાડી માયલો મોરલો.
 પરણ્યો મારો સગી નણંદનો વીર જો,
 તાણીને બાંધે રે નવરંગ પાઘડી.



40. કાવ્યનાયિકાએ જેઠને કોના જેવા કહ્યા છે ?
 (A) પૂનમની રાત જેવા (B) ચાંદલિયા જેવા
 (C) અષાઢના વરસાદ જેવા (D) વાદળની વીજળી જેવા
41. 'સાસુ રે ઓલ્યા જલમની માવડી,' વાક્યમાં 'જલમ' શબ્દનો અર્થ શું થાય ?
 (A) જુલમ (B) જંગલ (C) જનમ (D) જગત
42. કાવ્ય નાયિકાએ દિયર-દેરાણી માટે વાપરેલા રૂપકો - 'ચંપાનો છોડ અને ચંપાની પાંદડી' શું દર્શાવે છે ?
 (A) દિયર - દેરાણી માટે ઈર્ષ્યા દર્શાવે છે. (B) દિયર - દેરાણી માટે પ્રેમ દર્શાવે છે.
 (C) દિયર - દેરાણીની નિંદા દર્શાવે છે. (D) દિયર - દેરાણી માટે ગુસ્સો દર્શાવે છે.
43. સગી નણંદના વીર સાથે કાવ્યનાયિકાનો કયો સંબંધ છે ?
 (A) પતિનો (B) સસરાનો (C) પિતાનો (D) નણદોઈનો
44. ભાષા શિક્ષણમાં પરિચિત વાર્તા કે કાવ્યપંક્તિઓનો આધાર લઈને નવી વાર્તા કે કાવ્ય શિક્ષક શીખવે છે. આ શિક્ષક શિક્ષણના કયા સૂત્રને અનુસરે છે ?
 (A) જ્ઞાત પરથી અજ્ઞાત તરફ જવું
 (B) મૂર્ત પરથી અમૂર્ત તરફ જવું
 (C) અચોક્કસ પરથી ચોક્કસ તરફ જવું
 (D) અનુભવસિદ્ધિ પરથી બુદ્ધિ ગમ્ય તરફ જવું





45. નીચેનામાંથી કયું ચિહ્ન ગુરુવિરામ છે ?
 (A) (–) (B) (:) (C) (;) (D) (" ")
46. 'ચિંતાતુર' શબ્દની સંધિ છૂટી પાડો.
 (A) ચિંતા + તુર (B) ચિંતા + આતુર
 (C) ચિંત + તુર (D) ચિંત + આતુર
47. નીચેનામાંથી કયું શૈક્ષણિક સાધન દ્રશ્ય – શ્રાવ્ય સાધન છે ?
 (A) કમ્પ્યુટર (B) રેડિયો
 (C) ભીંતપત્ર (D) આકૃતિઓ
48. નીચેનામાંથી 'ખાલી ઘોડાં દોડાવવા' રૂઢિપ્રયોગનો સાચો અર્થ કયો છે ?
 (A) નકામા વિચારો કરવા. (B) કામના સમયે વસ્તુ બિનઉપયોગી બને.
 (C) નકામી મહેનત કરવી. (D) દશેરાના દિવસે ઘોડું દોડાવવું.
49. આજના સમયમાં વિદ્યાર્થીમાં લેખન કૌશલ્ય વિકસાવવું સૌથી વધારે જરૂરી છે. વિદ્યાર્થીમાં લેખન કૌશલ્ય વિકસાવવા તમે શું કરશો ?
 (A) વાચન શિબિરોનું આયોજન (B) અંત્યાક્ષરી સ્પર્ધાનું આયોજન
 (C) હસ્તાક્ષર સ્પર્ધાનું આયોજન (D) વર્ગમાં નાટકોનું આયોજન

આપેલા ગદ્યાંશના આધારે 50 થી 52 પ્રશ્ન ક્રમાંકનો ઉત્તર લખો.





બ્રહ્મચર્ય એટલે મનવચનકાયાથી સર્વ ઈન્દ્રિયોનો સંયમ. આ સંયમને ત્યાગની આવશ્યકતા છે, એમ હું દિવસે દિવસે જોતો ગયો. આજે પણ જોઈ રહ્યો છું. ત્યાગના ક્ષેત્રને સીમા જ નથી, જેમ બ્રહ્મચર્યના મહિમાને નથી. આવું બ્રહ્મચર્ય અલ્પ પ્રયત્ને સાધ્ય નથી. કરોડોને સારું તો એ હંમેશા કેવળ આદર્શરૂપે જ રહેશે. કેમ કે પ્રયત્નશીલ બ્રહ્મચારી પોતાની ઊણપોનું નિત્ય દર્શન કરશે, પોતાનામાં ખૂણેખાચરે છૂપાઈ રહેલા વિકારોને ઓળખી લેશે, ને તેને કાઢવા સતત પ્રયત્ન કરશે. ઈચ્છા વિના એક પણ વિચાર ન આવે ત્યાં લગી સંપૂર્ણ બ્રહ્મચર્ય નથી.



50. બ્રહ્મચર્ય એટલે શું ?
 (A) દાનનો સંયમ (B) ધનનો સંયમ
 (C) ભોગનો સંયમ (D) ઈન્દ્રિયોનો સંયમ



51. આપેલ ગદ્યાંશને નીચેનામાંથી કયું શીર્ષક આપી શકાય ? 
- (A) બ્રહ્મચર્ય (B) દર્શન (C) ત્યાગ (D) મનવચન
52. પ્રયત્નશીલ બ્રહ્મચારી કોને ઓળખી લે છે ?
- (A) પોતાની ઊણપોને (B) પોતાના વિચારોને
(C) પોતાના વિકારોને (D) પોતાના માણસોને
53. નીચેનામાંથી કોના દ્વારા નિદાનકાર્ય અને ઉપચારાત્મક પગલાં ભરી શકાય ?
- (A) પ્રસંગ નોંધ (B) વિકાસપત્રિકા (C) મુલાકાત (D) સામાજિકતામિતિ
54. શિક્ષક દ્વારા વર્ગમાં ગદ્યશિક્ષણ વખતે સૌથી વધારે કઈ પદ્ધતિનો ઉપયોગ કરવામાં આવે છે ? 
- (A) કથન - ચર્ચા પદ્ધતિ (B) લેખન પદ્ધતિ
(C) જૂથચર્ચા પદ્ધતિ (D) અવલોકન પદ્ધતિ
55. 'જેવું વાવશો તેવું લણશો.' વાક્યમાં 'જેવું-તેવું' સર્વનામનો પ્રકાર જણાવો.
- (A) દર્શક સર્વનામ (B) પુરૂષવાચક સર્વનામ
(C) સાપેક્ષ સર્વનામ (D) સ્વવાચક સર્વનામ
56. વિદ્યાર્થીના અનોપચારિક મૂલ્યાંકન માટેના સાધનોમાં નીચેનામાંથી કોનો સમાવેશ થતો નથી ?
- (A) શિક્ષણ પદ્ધતિ (B) પ્રસંગ નોંધ (C) સામાજિકતામિતિ (D) માહિતીપત્રક
57. 'પરિણામની તેને ખૂબ ચિંતા હતી.' રેખાંકિત પદની સંજ્ઞા ઓળખાવો.
- (A) સમૂહવાચક (B) ભાવવાચક (C) વ્યક્તિવાચક (D) દ્રવ્યવાચક
58. મૂલ્યાંકન કસોટીની રચનામાં નીચેનામાંથી કઈ શરતોનો સમાવેશ થતો નથી ?
- (A) કસોટીની પ્રમાણભૂતતા (B) કસોટીની વિશ્વસનીયતા
(C) કસોટીની સરળતા (D) નિદાનાત્મક કાર્ય
59. 'કપાળમાં ઊગે વાળ તો ભાલમાં ઊગે ઝાડ.' આ પંક્તિને શું કહેશે ?
- (A) કહેવત (B) રૂઢિપ્રયોગ (C) વિચાર-વિસ્તાર (D) કવિતા
60. પાઠ આયોજન માટે નીચેનામાંથી કયું વિધાન સાચું છે ?
- (A) નિદાનાત્મક - ઉપચારાત્મક કાર્ય સૌથી સારી રીતે કરી શકાય.
(B) અંતિમ તાસમાં સમગ્રલક્ષી મૂલ્યાંકન કરી શકાય.
(C) ચારથી છ તાસનું સમગ્ર એકમ આયોજન.
(D) એક તાસમાં નાના મુદ્દાઓનું આયોજન





खण्ड – III

भाषा – II

हिन्दी

इस खण्ड में कुल 30 प्रश्न हैं ।

सभी प्रश्न अनिवार्य हैं ।



61. अभिव्यक्ति में कौन-कौन-से भाषाई कौशल सम्मिलित होते हैं ?
- (A) सुनना और बोलना (B) पढ़ना और सुनना
(C) बोलना और लिखना (D) लिखना और पढ़ना
62. “सोने में सुगंध होना ।” मुहावरे का उपयुक्त अर्थ है -
- (A) लाभपूर्ण वस्तु से वंचित रहना (B) थोथी कल्पना करना
(C) प्रभुत्व स्थापित करना (D) गुणों की अतिशयता होना
63. भाषायी दक्षता के विकास हेतु संगत पाठ्य सहगामी क्रिया नहीं है -
- (A) कवि-सम्मेलन (B) वाद-विवाद
(C) नाट्याभिनय (D) ध्यान
64. निम्नलिखित में से मूल्यांकन के संबंध में असत्य कथन है -
- (A) मूल्यांकन अधिगम उद्देश्यों की प्राप्ति का पता लगाने की प्रक्रिया है ।
(B) मूल्यांकन निष्कर्षों के आधार पर उपचारात्मक शिक्षण करवाया जाता है ।
(C) मूल्यांकन प्रक्रिया केवल विद्यार्थी के लिए पुनर्बलन का काम करती है ।
(D) मूल्यांकन शिक्षण विधियों की उपादेयता और कमजोरी का भी परिचायक होता है ।
65. “वह बाजार से सामान लाने जाएगा ।” उक्त वाक्य में ‘उद्देश्य’ है -
- (A) वह (B) बाजार से (C) सामान (D) लाने जाएगा
66. “उपचारात्मक शिक्षण का आधार निदानात्मक प्रक्रिया ही होती है ।” उपचारात्मक शिक्षण के संबंध में उक्त कथन है -
- (A) सत्य (B) असत्य (C) असंबद्ध (D) भ्रामक
67. मातृभाषा शिक्षण की सर्वाधिक प्रचलित एवं संगत विधि है -
- (A) प्रयोगशाला विधि (B) अनुकरण विधि
(C) व्याकरण विधि (D) प्रोजेक्ट विधि
68. भाषा प्रयोगशाला शिक्षण में अभाव रहता है -
- (A) तकनीकी का (B) सामूहिक क्रियाओं का
(C) विषय-वस्तु का (D) संचार-साधनों का





69. 'गर्मी का मौसम' के अर्थ में प्रयुक्त संगत राजस्थानी शब्द है -
 (A) उनाळौ (B) सियाळो (C) अगुणो (D) बड़णो
70. "विशु रोहन से फुर्तीला है ।" वाक्य में रेखांकित पद में कौन-सा कारक है ? 
 (A) संप्रदान कारक (B) अधिकरण कारक
 (C) अपादान कारक (D) करण कारक
71. राजस्थानी की कौन-सी बोली राजस्थान के बाहर मुख्यतः बोली जाती है ?
 (A) मारवाड़ी (B) ढूँढाड़ी
 (C) मेवाड़ी (D) मालवी
72. किस भाषा विशेषज्ञ ने भाषा सीखने की प्रक्रिया में ज्ञानात्मक युक्तियों, शब्दार्थ और भाषा संदर्भ पक्ष पर अधिक बल दिया है ?
 (A) मैक्स वेबर (B) जॉन पी. डिसको
 (C) डेनियल डेविस (D) चोमस्की

निम्नलिखित गद्यांश के आधार पर प्रश्न संख्या 73 से 82 तक के उत्तर दीजिए । 

प्राचीन काल से भारतीय संस्कृति का प्रकाश विश्व भर में फैल रहा है । इस महान भारतीय संस्कृति के वैशिष्ट्य बिंदु निम्नानुसार है -

प्राचीनता-भारतीय संस्कृति का इतिहास अत्यंत प्राचीन है । सरस्वती-सैंधव सभ्यता की खोज एवं उत्खनन से प्राप्त सामग्री का मूल्य आँकना संभव नहीं है । यह प्राप्त सामग्री आज भी हमारा गौरव है । इनका संरक्षण एवं अध्ययन हमारा ध्येय होना चाहिए । निरंतरता-भारतीय संस्कृति की धारा निर्बाध रूप से हजारों वर्षों से बहती चली आ रही है । सैंधव सभ्यता से प्राप्त देवी-देवताओं की मूर्तियाँ भारतीयों के लिए पूजनीय हैं । अनेक विदेशी आक्रमणों के बावजूद भारतीय संस्कृति ने अपना मूल स्वरूप स्थायी बनाए रखा है ।

आध्यात्मिकता-अध्यात्म भारतीय संस्कृति का प्राण तत्त्व है । हमारी संस्कृति का विकास तपोवनों और आश्रमों में हुआ है । ग्रहणशीलता-बाहरी तत्त्वों को आत्मसात् करने की क्षमता और समन्वित जीवनशैली भारतीय संस्कृति का प्रमुख गुण है । भारतीय संस्कृति की प्रेरक व्यवस्था व्यक्ति को नैतिक रूप से दृढ़ कर मानव बनाती है । भारतीय संस्कृति का सौंदर्य सार्वभौमिक है ।

73. मूल एवं मूल्य का क्रमशः अर्थ है - 

- (A) कीमत - प्रधान (B) प्रदान - आरंभ
 (C) कीमत - प्रदान (D) आरंभ - कीमत

74. "यह प्राप्त सामग्री आज भी हमारा गौरव है ।" वाक्य में प्रयुक्त 'हमारा' शब्द निम्नलिखित में से है -

- (A) संज्ञा (B) सर्वनाम (C) क्रिया-विशेषण (D) क्रिया



75. 'आत्मा से संबंधित ज्ञान' वाक्यांश के लिए उपयुक्त शब्द है -
 (A) सार्वभौमिक (B) ध्येय (C) अध्यात्म (D) आत्मसात्
76. निम्नलिखित में से किस शब्द में यण् संधि नहीं है ?
 (A) व्यक्ति (B) अध्ययन (C) सभ्यता (D) व्यवस्था
77. निम्नलिखित विकल्पों में से सदैव बहुवचन के रूप में यथावत् प्रयुक्त होने वाला शब्द है -
 (A) संस्कृति (B) सामग्री (C) सभ्यता (D) प्राण
78. 'समन्वित' शब्द में निम्नलिखित में से उपसर्ग है -
 (A) स (B) सम (C) सम् (D) समन्

79. "भारतीय संस्कृति की धारा निर्बाध रूप से हजारों वर्षों से बहती चली आ रही है।" वाक्य में प्रयुक्त काल है -

- (A) भूतकाल (B) भविष्यत्काल
 (C) वर्तमानकाल (D) आज्ञार्थ भविष्यत्काल

80. गद्यांश में प्रयुक्त 'देवी-देवताओं' शब्द में कौन-सा समास है ?

- (A) अव्ययीभाव समास (B) द्विगु समास
 (C) बहुव्रीहि समास (D) द्वंद्व समास

81. 'सैंधव' शब्द निम्नलिखित में से है -

- (A) क्रिया (B) संज्ञा (C) सर्वनाम (D) अव्यय

82. मानव शब्द में प्रत्यय है -

- (A) व (B) अव (C) आव (D) अ

83. अच्छे मूल्यांकन की विशेषता है -

- (A) अविश्वसनीयता (B) अवैधता
 (C) संकीर्णता (D) विभेदीकरण

84. रचना के अनुसार वाक्य का प्रकार नहीं है -

- (A) साधारण (B) मिश्र (C) निषेधवाचक (D) संयुक्त

85. इनमें से मौन वाचन का प्रकार है -

- (A) सामूहिक वाचन (B) अनुकरण वाचन
 (C) गंभीर वाचन (D) समवेत वाचन



निम्नलिखित पद्यांश के आधार पर प्रश्न संख्या 86 से 90 तक के उत्तर दीजिए ।



हिमाद्रि तुंग शृंग से

प्रबुद्ध शुद्ध भारती -

स्वयं प्रभा समुज्ज्वला,

स्वतंत्रता पुकारती -

अमर्त्य वीरपुत्र हो, दृढ़-प्रतिज्ञ सोच लो

प्रशस्त पुण्य पंथ है - बढ़े चलो, बढ़े चलो ।

असंख्य कीर्तिरश्मियाँ

विकीर्ण दिव्यदाह - सी

सपूत मातृभूमि के -

रुको न शूर साहसी ।

अराति सैन्य-सिंधु में - सुवाडवाग्नि से जलो,



प्रवीर हो जयी बनो-बढ़े चलो, बढ़े चलो ।

86. पद्यांश में मातृभूमि के सपूत की विशेषता व्यक्त करने वाला शब्द नहीं है -
 (A) शूर (B) अमर्त्य (C) प्रवीर (D) भारती
87. स्वतंत्रता हेतु किस प्रकार की आग के समान जलने का आह्वान कवि ने इस कविता में किया है ?
 (A) जंगल की आग के समान (B) ईर्ष्या की आग के समान
 (C) अंतरिक्ष की आग के समान (D) समुद्र की आग के समान
88. पद्यांश में वर्णित प्रमुख जीवन-मूल्य है -
 (A) प्रकृति प्रेम (B) राष्ट्र प्रेम
 (C) संघर्षों से पलायन (D) मानवीय सौहार्द
89. सैन्य-सिंधु में कौन-सा अलंकार है ?
 (A) वक्रोक्ति अलंकार (B) उत्प्रेक्षा अलंकार
 (C) रूपक अलंकार (D) श्लेष अलंकार
90. पद्यांश के संबंध में असंगत व्याख्या है
 (A) संस्कृतनिष्ठ शब्दावली (B) उदात्त राष्ट्रप्रेम
 (C) अप्रभावी नाद सौंदर्य (D) अनुप्रास अलंकार का प्रभावी प्रयोग







SECTION – III
LANGUAGE – II
ENGLISH

There are **30** questions in all in this Section.

All questions are compulsory.



61. The remedial teaching strategies include
(A) Peer support programme
(B) Reward scheme
(C) Feed back to the students, parents and teachers
(D) All the three
62. According to the nature of obstruction, the following are the fricative sounds
(A) p, b, t (B) m, n (C) f, r, s (D) tʃ, dʒ, ʃ
63. While working with communicative approach, the Indian students lack 
(A) Confidence
(B) Adequate exposure to the target language
(C) Facilities
(D) Audio visual aids
64. A sonnet is a short poem of _____ lines.
(A) fourteen (B) sixteen (C) thirteen (D) fifteen
65. The correct transcription of ‘soon’ is
(A) /ʃun/ (B) /su:n/ (C) /sɔn/ (D) /s^:n/
66. The officer is keenly _____ the murder mystry.
(A) looking into (B) looking after
(C) looking for (D) looking out
67. Ours is a country of many languages, so _____ is the suitable approach 
for teaching of English.
(A) Project approach (B) Communicative approach
(C) Multilingual approach (D) Situational approach
68. The following is not an objective of remedial teaching.
(A) to segregate the students
(B) to prepare suitable assignments including easy to difficult tasks
(C) to prepare items to test the learning that should take place
(D) to highlight the weaknesses of the students



69. 'In the nick of the time' means
 (A) when the time was over (B) when they needed time
 (C) just at the right moment (D) just after the accident
70. _____ is an example of velar sound.
 (A) z (B) ð (C) h (D) ŋ

Passage (For Q. Nos. 71 – 77) :



For better relationship the first and foremost factor is mutual interaction and regular communication among the members of a family because through communication only we can understand each other's aspirations, expectations, desires, strengths and weaknesses in a better way. It is essential that parents should spend time with their children. They should give them freedom and opportunities to express themselves. Parents should give them respect and due attention to boost their self esteem and self confidence. Children don't like when parents/elders thrust their view point and decision on them. This attitude curbs their free thinking, creativity, independent decision making ability, in other words the spontaneous development of personality gets hampered. Another important factor affecting relationship is that each member-child or parents should feel the necessity of fulfilling responsibilities towards one another. Otherwise things don't work and there cannot be mutual understanding and comfortable atmosphere in the family.



Choose the appropriate option :

71. The suitable title of the passage is
 (A) Good family
 (B) Healthy family
 (C) Necessities of a better relationship
 (D) Making peace
72. The parents _____ the needs of their children.
 (A) are fulfilling (B) fulfil
 (C) has fulfilled (D) is fulfilled
73. If the parents lack to fulfil their responsibilities, they cannot expect the same from their children _____.
 (A) either (B) neither (C) or (D) nor





74. Mutual interaction and regular communication can make _____ atmosphere in the family.
 (A) needful (B) developing (C) comfortable (D) sad
75. Mutual understanding _____ an important step in building healthy relationship.
 (A) have (B) has (C) are (D) is
76. It is the imposed decision of the parents that _____ responsible to spoil the child's free thinking.
 (A) can (B) is (C) held (D) would
77. A number of factors _____ for better relationship.
 (A) make (B) need (C) contribute (D) makes
78. In order to learn a foreign language
 (A) One must adopt many approaches judiciously and rationally
 (B) One must master many foreign languages
 (C) One must select the students
 (D) One must be subjective
79. You _____ pay your debts.
 (A) will (B) can (C) ought to (D) may
80. _____ is an example of cluster-sound.
 (A) L (B) sk (C) s (D) k
81. The robbers _____ the defenceless travellers.
 (A) set up (B) set upon
 (C) set in (D) set out
82. _____ is a merit of objective type test.
 (A) Deeper surface knowledge (B) Answers are short and definite
 (C) Short term preparation (D) Descriptive answers
83. I don't think I _____ be able to go there.
 (A) can (B) shall (C) must (D) should





Poem (For Q. Nos. 84 – 90) :

Sticks and stones may break my bones

But words can also hurt me.

Stones and sticks break only skin

While words are ghosts that haunt me.

Slant and curved the word sword fall

To pierce and stick inside me.

Bats and bricks may ache through bones

But words can mortify me.

Pain from words has left its scar

On mind and heart that's tender.

Cuts and bruises have now healed;

It's words that I remember.



84. 'Pain from words has left its scar' is an example of
 (A) Simile (B) Personification
 (C) Alliteration (D) Rhyme
85. Identify the literary device used in the line 'Slant and curved the word sword fall'.
 (A) Personification (B) Assonance
 (C) Alliteration (D) Rhyme
86. The correct example of alliteration is
 (A) Bats and Bricks (B) Slant and Curved
 (C) Cuts and Bruises (D) Mind and Heart
87. Identify the literary device used in the line 'Stones and sticks break only skin'.
 (A) Simile (B) Metaphor
 (C) Alliteration (D) Rhyme
88. 'The words fall like swords,' the device used in this line is a
 (A) Alliteration (B) Simile
 (C) Personification (D) Hyperbole
89. The rhyming words in the poem are
 (A) Tender-Remember (B) Fall-Bones
 (C) Bones-Skin (D) Scar-Healed
90. 'While words are ghosts that haunt me' the literary device used in this line is
 (A) Metaphor (B) Simile
 (C) Alliteration (D) Assonance





खण्ड – III
भाषा द्वितीय – II

संस्कृतम्

अत्र त्रिंशत् प्रश्नाः सन्ति ।

सर्वे प्रश्नाः समाधेयाः ।



61. वर्णसमाम्नाय-पद्धतिः कः विधि ?

- (A) कथाविधिः (B) पदविधिः
(C) वाक्यविधिः (D) अक्षरविधिः

62. “शल्” इति प्रत्याहारस्य वर्णाः भवन्ति

- (A) श् घ् ध् ढ् (B) श् स् य् व्
(C) श् ष् स् ह् (D) श् ष् य् ल्

63. श्रव्यसाधनेषु नास्ति

- (A) आकाशवाणी (B) श्यामपट्टः
(C) वर्तुलाकारध्वनिग्राहकः (D) ध्वन्यभिलेखः

64. “स्वधर्मो _____ श्रेयः परधर्मो भयावहः”



अत्र रिक्तस्थानम् उचित-पदेन पूर्यत



- (A) निधनम् (B) मारणम्
(C) जीवनम् (D) स्मरणम्

65. केषां प्रश्नानामुत्तरं द्वि-त्रि शब्देषु एकपंक्त्यां वा भवति ?

- (A) प्रत्यास्मरणानाम् (B) वस्तुनिष्ठानाम्
(C) अतिलघूत्तरात्मकानाम् (D) निबन्धात्मकानाम्

66. “95” इमां संख्यां संस्कृते लिखत ।

- (A) पञ्चनवतिः (B) पञ्चनवनवतिः
(C) पञ्चानवतिः (D) पञ्चदशानवतिः

67. “मम परितः क्षेत्राणि सन्ति” वाक्यमिदं संशोधयत

- (A) मह्यं परितः क्षेत्राणि सन्ति । (B) मया परितः क्षेत्राणि सन्ति ।
(C) अहम् परितः क्षेत्राणि सन्ति । (D) मां परितः क्षेत्राणि सन्ति ।



68. वाणीरूपं भाव प्रकटनमेव किं कौशलम् उच्यते ?
 (A) भाषाणकौशलम् (B) पठनकौशलम्
 (C) लेखनकौशलम् (D) श्रवणकौशलम्
69. “ओ” इति वर्णस्य उच्चारणस्थानं वर्तते
 (A) कण्ठ-तालु (B) दन्तोष्ठम्
 (C) कण्ठोष्ठम् (D) मूर्धा
70. “हर वार्तीय पञ्चपदी” इत्यस्मिन् विधौ कतिः सोपानानि भवन्ति ?
 (A) त्रिसोपानानि (B) पञ्चसोपानानि
 (C) नवसोपानानि (D) सप्तसोपानानि
71. चतुर्विध-कौशलेषु अन्तिमं कौशलं किम् अस्ति ?
 (A) पठनकौशलम् (B) लेखनकौशलम्
 (C) भाषणकौशलम् (D) श्रवणकौशलम्
72. इन्द्रियाधारेण दृश्यश्रव्योपकरणानि मुख्यतः कतिषु योगेषु विभाजयितुं शक्यन्ते ?
 (A) पञ्चसु (B) नवसु
 (C) त्रिषु (D) षट्सु
73. “सः धनं ददाति” इत्यस्य वाक्यस्य वाच्यपरिवर्तनं वर्तते
 (A) सः धनं दीयते । (B) तेन धनं दीयते ।
 (C) तेन धनं ददाति । (D) तेन धनेन दीयते ।
74. “पाठ्यक्रमस्य उद्देश्यानि मूल्यानि च प्रति छात्राणां प्रवृत्तेः आकलनम्” इति कस्य अर्थः भवति ?
 (A) मूल्याङ्कनस्य (B) मापनस्य
 (C) निरीक्षणस्य (D) परिवीक्षणस्य

अधोलिखितम् पठितं गद्यांशमाधारीकृत्य प्रश्नाः (75 – 79) समाधेयाः



विवाहे संजाते कन्याः गृहस्थाश्रमं प्रविशन्ति । यदि पुरुषो विद्वान् स्त्री च विद्याशून्या भवति तर्हि तयोः दाम्पत्यजीवनं सुखकरं न भवति । विद्यया अभावात् स्त्री स्वकीयं कर्तव्यं न जानाति, अत एव बहवो रोगाव्याधयश्च तत्र स्थानं कुर्वन्ति । अतः स्त्रीनामपि शिक्षा पुत्राणां शिक्षावदेव आवश्यकी वर्तते । स्त्रियो मातृशक्तेः प्रतीकभूताः सन्ति, अतस्तासां सदा सम्मानः करणीयः ।

75. “मातृशक्तेः” इत्यत्र कः समासः ?
 (A) अव्ययीभावः (B) कर्मधारयः
 (C) द्वन्द्वः (D) तत्पुरुषः



76. विद्याया अभावात् स्त्री स्वकीयं कर्तव्यं न जानाति । इत्यस्मिन् वाक्ये विशेषणपदम् किम् ?

- (A) विद्यायाः (B) कर्तव्यम्
(C) अभावात् (D) स्वकीयम्

77. “करणीयः” इत्यत्र कः प्रत्ययः ?

- (A) अनीयर् (B) नीय
(C) अनीय (D) अणीय

78. “शिक्षावदेव” अत्र कः सन्धिः ?

- (A) जश्त्वसन्धिः (B) चर्त्वसन्धिः
(C) श्चुत्वसन्धिः (D) ष्टुत्वसन्धिः

79. “विवाहे संजाते” इत्यत्र का विभक्तिः ?

- (A) पञ्चमी (B) सप्तमी
(C) चतुर्थी (D) प्रथमा

80. “मैं इस गाँव में आ गया ।” अस्य वाक्यस्य संस्कृतानुवादः भवति

- (A) अहम् इमं ग्रामं गच्छामि । (B) अहम् अस्मिन् ग्रामे अगच्छम् ।
(C) अहम् इमं ग्रामम् आगच्छम् । (D) अहम् इमं ग्रामात् आगच्छम् ।

निम्नलिखितं श्लोकमाधारीकृत्य निम्नांकिताः प्रश्नाः (81 – 85) समाधेयाः

वर्षागमे चारुमरुं विहाय क्वान्यत्र कस्यापि रमेत चित्तम् ।

सरः सु वर्षासमयेऽपि यस्मिन् शरत्-प्रसन्नं सलिलं चकास्ति ॥

81. “शरत्-प्रसन्नं सलिलं चकास्ति” इत्यत्र विशेष्यपदं किम् ?

- (A) प्रसन्नम् (B) शरत्
(C) चकास्ति (D) सलिलम्

82. “रमेत” इत्यस्मिन् पदे कः लकारः ?

- (A) लङ् लकारः (B) विधिलिङ् लकारः
(C) लट् लकारः (D) लोट् लकारः



83. उपर्युक्ते श्लोके किं छन्दः प्रयुक्तम् ?
 (A) उपजातिः (B) इन्द्रवज्रा
 (C) उपेन्द्रवज्रा (D) वंशस्थम्
84. “सरः सु” इत्यत्र किं लिङ्गम् ?
 (A) नपुंसकलिङ्गम् (B) स्त्रीलिङ्गम्
 (C) पुल्लिङ्गम् (D) उभयलिङ्गम्
85. “क्वान्यत्र” इत्यत्र कः सन्धिः ?
 (A) गुण सन्धिः (B) अयादि सन्धिः
 (C) दीर्घ सन्धिः (D) यण् सन्धिः
86. “आलोकात् श्यामः चतुरतरः अस्ति” रेखाङ्कितपदमाधारीकृत्य प्रश्ननिर्माणं कुरुत
 (A) कस्य (B) केन
 (C) कस्मिन् (D) कस्मात्
87. स्वामिकप्रवृत्त्या सह सम्बन्धिसिद्धान्तस्य नाम
 (A) रुचिसिद्धान्तः (B) समवायसिद्धान्तः
 (C) मौखिककार्यसिद्धान्तः (D) स्वाभाविकता सिद्धान्तः
88. “पुत्रः प्रातः (6.15) वादने मन्दिरं गच्छति” ।
 रेखाङ्कितं समयं संस्कृते लिखत ।
 (A) सार्धषड्वादने (B) सपादषड्वादने
 (C) अर्द्धषड्वादने (D) पादोनषड्वादने
89. “वानरः वृक्षे तिष्ठति” वाक्यमिदं लृट्-लकारे-परिवर्तयत
 (A) वानरः वृक्षे तिष्ठिष्यति । (B) वानरः वृक्षं स्थास्यति ।
 (C) वानरः वृक्षे स्थास्यति । (D) वानरः वृक्षं तिष्ठिष्यति ।
90. “कर्णाभ्यां श्रवणम्, मुखेन च भाषणम् उभाविव संस्कृत शिक्षणस्य आधारौस्तः” इति कस्य शिक्षण
 सिद्धान्तस्य विशेषता ?
 (A) मौखिक कार्य-सिद्धान्तस्य (B) अभ्यासस्य सिद्धान्तस्य
 (C) रुचेः सिद्धान्तस्य (D) समवाय-सिद्धान्तस्य





باب - III

زبان - II

(۳۶) اُردو

اس سیکشن میں 30 لازمی سوالات دیئے گئے ہیں۔ ہر سوال کے چار حصوں میں سے ایک صحیح جواب کی نشاندہی کیجئے۔



61. ابنِ مریم ہوا کرے کوئی میرے دکھ کی دوا کرے کوئی
اس شعر میں کون سی صنعت ہے ؟
(A) تشبیہ (B) مبالغہ (C) تلمیح (D) تضاد
62. صحیح الہام کی نشاندہی کیجئے۔
(A) عارام (B) اُدا (C) تشکین (D) تباہ
63. لکھنا سکھانے کے کس طریقے میں خطوں، دائروں اور نیم دائروں کی مشق کرائی جاتی ہے ؟
(A) ابجدی طریقہ (B) ماٹیسوری کا طریقہ (C) پڑھو اور لکھو طریقہ (D) پستالوزی کا طریقہ
64. مندرجہ ذیل میں کون سا لفظ سلفے سے مل کر بنا ہے ؟
(A) اہل وطن (B) درد مند (C) دغا باز (D) غریب نواز
65. ہائے محفئی کا استعمال کہاں ہوتا ہے ؟
(A) لفظ کے شروع میں (B) درمیان میں (C) آخر میں (D) علامت کے طور پر
66. 'سکتہ' کی علامت کیا ہے ؟
(A) ؛ (B) ، (C) : (D) -:
67. جس لفظ پر فعل کا اثر ظاہر ہو اُسے کیا کہتے ہیں ؟
(A) مفعول (B) فاعل (C) متعلق فعل (D) فعلِ تمام
68. 'فلک' کے کیا معنی ہیں ؟
(A) آسمان (B) دُنیا (C) زمین (D) موت



69. کس طریقہ تدریس میں طلبہ کی حیثیت انفعالی ہوتی ہے؟

- (A) کھیل کے ذریعے تعلیم
(B) مطالعہ زیر نگرانی
(C) لیکچر کا طریقہ
(D) قصہ واری طریقہ



70. سبق کی تدریس کی پہلی منزل کون سی ہوتی ہے؟

- (A) اعادے کے سوالات
(B) خاموش مطالعہ
(C) تمہید
(D) بلند خوانی



71. زمانہ ماضی کسے کہتے ہیں؟

- (A) موجودہ زمانہ
(B) آنے والا زمانہ
(C) گزرا ہوا زمانہ
(D) زمانہ حال

72. ذیل میں قمری حرف ہے :

- (A) س
(B) ق
(C) ش
(D) ن

73. قواعد کی تدریس کا جدید طریقہ کون سا ہے؟

- (A) ساختیاتی طریقہ
(B) ترجمے کا طریقہ
(C) استخراجی طریقہ
(D) استقرائی طریقہ

74. وہ فعل جس کو اپنے مفہوم کے لئے مفعول کی ضرورت ہوتی ہے :

- (A) فعل ناقص
(B) فعل متعدی
(C) فعل لازم
(D) فعل مرکب

75. مندرجہ ذیل میں اسم خاص کی مثال ہے

- (A) گائے
(B) تاج محل
(C) لڑکا
(D) بارات

76. حروف علت کے لئے کس لفظ کا استعمال ہوتا ہے؟

- (A) کلمہ
(B) مضموتہ
(C) مصمتہ
(D) جملہ



77. کس طریقہ تدریس میں حروف تہجی ، ان کی بناوٹ ، اعراب اور تجزیے کا علم کرایا جاتا ہے؟

- (A) طریقہ الصوت
(B) خاموش مطالعہ
(C) جملہ واری طریقہ
(D) حروف تہجی کا طریقہ







78. ذیل میں محاورہ ہے :

(A) آنکھیں دکھانا (B) آپ کاج مہا کاج (C) دور کے ڈھول سہانے (D) گھر کی مرغی دال برابر

79. تختہ سیاہ کا استعمال کرتے وقت استاد کو کس طرف کھڑا ہونا چاہئے ؟

(A) دائیں جانب (B) بائیں جانب (C) درمیان میں (D) پیچھے

درج ذیل اشعار کو پڑھ کر نیچے دینے گئے سوالات (80 تا 83) کے جواب لکھئے۔

بیڑیاں ٹوٹیں غلامی کی ہوئے آزاد ہم  ہندو! کیا سبب ہے پھر بھی ہیں ناشاد ہم
 کتنی تیزی سے ترقی کر رہا ہے یہ جہاں  ہاں مگر اب بھی بہت پیچھے ہے یہ ہندوستان
 آندھیوں کے زور میں یوں تو جمائے ہیں قدم  علم کے میدان میں لیکن بہت پیچھے ہیں ہم
 قوم کی یہ مائیں ، بہنیں ، بیٹیاں مجبور ہیں  آج بھی تعلیم کی دنیا سے کوسوں دور ہیں

80. مندرجہ بالا شعری جُز کے آخری شعر میں قافیہ ہے :

(A) قوم (B) ہیں (C) مجبور (D) کوسوں



81. مندرجہ بالا شعری جُز کے پہلے شعر میں ردیف ہے :

(A) ہم (B) غلامی (C) آزاد (D) ناشاد

82. شاعر نے کس میدان میں ہمیں پیچھا کہا ہے ؟

(A) دولت کے میدان میں (B) ترقی کے میدان میں

(C) سیاست کے میدان میں (D) علم کے میدان میں



83. 'ناشاد' کے معنی ہیں

(A) خوش (B) شاد (C) غم گین (D) پریشان

84. طلباء میں شاعری کی تدریس سے کس ذوق کی تربیت ہوتی ہے ؟

(A) درخواست نویسی (B) شعر سے لطف اندوزی

(C) مضمون نویسی (D) قصہ گوئی



85. مندرجہ ذیل میں ضمیر غائب کی نشاندہی کیجئے۔

- (A) تم (B) میں (C) یہ (D) وہ

86. مندرجہ ذیل میں کہاوت ہے :

- (A) آب آب ہونا (B) پتھر پی جائے دمڑی نہ جائے
(C) آنکھ چرانا (D) آسمان پر دماغ ہونا

درج ذیل اقتباس کو پڑھ کر نیچے لکھے سوالات (87 تا 90) کے جواب دیجئے :

"انسان اگر یہ شکایت کرے تو حق بجانب ہے کہ اوس تمام درو دیوار کو ، شجر و حجر کو تر کر دیتی ہے۔ مگر کسی پیاسی زبان کی تشنگی دور نہیں کر سکتی۔ اُردو زبان میں ایک مثل ہے کہ اوس جب پڑتی ہے تو ہاتھی بھگ جاتا ہے۔ گویا ہاتھی اوس میں نہا لیتا ہے مگر چڑیا کی پیاس نہیں بجھتی۔ یہ قدرت کا ایک گہرا راز ہے۔ اس میں اوس کی کچھ شکایت نہیں کرنی چاہئے۔ بہر حال اللہ تعالیٰ کی نشانیوں میں سے اوس بھی ایک نشانی ہے۔ جس کو دیکھ کر دل حق پرست میں عرفانِ یزداں کے جذبات پیدا ہوتے ہیں۔"



87. اوس کس کی نشانیوں میں سے ایک نشانی ہے ؟

- (A) انسان کی (B) اللہ تعالیٰ کی (C) فطرت کی (D) مخلوق کی

88. "اوس تمام درو دیوار کو ، شجر و حجر کو تر کر دیتی ہے۔"

اس جملے میں فاعل ہے۔

- (A) درو دیوار (B) شجر و حجر (C) تر (D) اوس

89. شجر و حجر کے کیا معنی ہیں ؟

- (A) پیڑ اور پودے (B) خشک و تر (C) سرد اور گرم (D) پیڑ اور پتھر

90. "دل حق پرست میں عرفانِ یزداں کے جذبات پیدا ہوتے ہیں۔"



مندرجہ بالا جملہ کس قسم کا ہے ؟

- (A) انکاریہ (B) سوالیہ (C) بیانیہ (D) فجائیہ



खण्ड – III

भाषा – II

सिंधी

कुल 30 सुवाल आहिनि ।
सभेई सुवाल करण जरूरी आहिनि ।



61. भाषाई फननि जो सही सिलसिलो आहे -
(A) गाल्हाइणु, पढणु, लिखणु, बुधणु (B) पढणु, लिखणु, बुधणु, गाल्हाइणु
(C) लिखणु, बुधणु, गाल्हाइणु, पढणु (D) बुधणु, गाल्हाइणु, पढणु, लिखणु
62. 'मिसरियाणी' लफ़्ज़ जो जिन्स मुज़कर आहे -
(A) मिसरिवा (B) मिसर (C) मिसरी (D) मासी
63. डि़सण ऐं बुधण वारी मददी सामग्री आहे -
(A) बोर्ड (B) लैपटॉप (C) चित्र (D) रेडियो
64. खतु लिखण जे पछाडीअ में वडुनि लाइ लिखिबो -
(A) मानवारा (B) आज्ञाकारी
(C) पूजनीय (D) प्यारा
65. 'आलिम' लफ़्ज़ जो ज़िदु आहे -
(A) आमिल (B) जाहिल (C) शरीफ़ (D) अमल
66. लिखणु वक्रित निशानियुनि जो इस्तेमाल कजे -
(A) रांदियुनि जूं (B) गीतनि जूं
(C) साज़नि जूं (D) बीहक जूं
67. स्कॉलरशिप लाइ पंहिंजे स्कूल जे प्रिंसीपाल खे लिखबी आहे -
(A) दरख्वास्त (B) खतु
(C) शिकायती खतु (D) रिपोर्ट
68. बार जडुहिं बिताई हिबकी गाल्हाए थो त मास्तर खे करण खपे-
(A) मार डि़यण खपे (B) डुंड डि़यण खपे
(C) दइका डि़यण खपनि (D) हौसला अफ़ज़ाई
69. 'पाण न पारे _____ धारे ।' पहाको पूरो करियो -
(A) गडुह (B) घोडो (C) शीहूं (D) कुता



70. हाणोकी सिंधी (अरबी) लिपि वजूद में आई - 
- (A) 1853 (B) 1947 (C) 1967 (D) 1950
71. 'दुआ, खुशी, धिकार, अजब, अरमान' लफ़्ज़ आहिनि -
- (A) हर्फ़ु ज़र (B) हर्फ़ु जुमिलो (C) हर्फ़ु निदा (D) ज़र्फ़ु

हेठियों टुकर ध्यान सां पढी डिनल सुवालनि जा जवाब लिखो: (72 खां 76)

हर सिंधी पंहिंजी तहज़ीब जो ज़िंदह यादगार आहे । हू कहिडे बि देश में हुजे, कहिडी बि बोली गाल्हाईदो हुजे मगर हू सिंधी आहे इहो हुन जी सूरत बुधाईदी, गाल्हियुनि पुठियां लिकल सदियुनि जो अनुभव गाल्हाईदो । हू थोरे फ़ाइदे घणे विकरे जो हामी आहे । हू सोढ में सिरी पुरी जगह डींदइ आहे। बई हथ जोडे झगिडो टारींदइ आहे । रोज़मरह जी ज़िंदगीअ में हू पंहिंजे इल्म ऐं अकुल जा कई मिसाल पेश करे थो । जेतोणीक हू अजु जी पेचीदह ज़िंदगीअ जे गुथियुनि खे सुलझाङण में गुथो आहे। हू इल्म ऐं अकुल जो मालिक हूंदे बि पंहिंजी ज़िंदगीअ जे तज़ादनि खे दूर करे न सघियो आहे । वक्तु आयो आहे जडहिं हुन खे इन्हनि तज़ादनि खे समिझी उन्हनि खे दूर करिणो आहे ऐं पोइ पंहिंजी तहज़ीब जे डीए सां जगत में “जीओ ऐं जीअण डियो” जे सिद्धांत जो प्रकाश करिणो आहे । ऐं हिन्दुस्तान जे गुलिस्तान में सिन्धियत खे आबाद रखी पंहिंजी अलग भाषा, लिपि, रीतियूं रस्मूं, खाजु पहिराउ, रहिणी कहिणी वगैरह खूबियुनि खे ज़िंदह रखिणो आहे । 

72. हर सिंधी पंहिंजी सभ्यता जो ज़िंदह यादगार आहे -
- (A) ज़मान माज़ी (B) ज़मान मुस्तकबिल
(C) ज़मान हाल (D) ज़मान माज़ी मुदामी
73. दुरुस्त जुमिलो आहे -
- (A) टारींदइ आहे बई हथ जोडे । (B) टारींदइ आहे जोडे बई हथ ।
(C) आहे टारींदइ जोडे हथ बई । (D) बई हथ जोडे झगिडो टारींदइ आहे ।
74. हिन टुकिरे जो उनवानु आहे -
- (A) सिन्धियत (B) अकुल (C) हिन्दुस्तान (D) ज़िंदगी
75. 'पेचीदह' शब्द जी माना आहे -
- (A) मुश्किल (B) सरल
(C) मधुर (D) मिठी
76. “जीओ ऐं जीअण डियो” आहे -
- (A) आलेख (B) सिद्धांत (C) कहाणी (D) कविता



77. 'भाषा ज्ञान सां न' पर _____ सां सिखी सघूं था -
 (A) गाइणु (B) अभ्यास (C) नचणु (D) घुमणु
78. अददु जमउ जो मिसाल आहे - 
 (A) छोकिरी (B) गाडी
 (C) छोकिरियूं (D) घोड़ो
79. 'ट, ठ, ड, ढ, ण' अखर आहिनि -
 (A) चपनि वारा (B) कण्ठ वारा
 (C) जिभ वारा (D) तारूं वारा
80. सही शुद्ध लिखण जो अभ्यास थिए थो -
 (A) चटाभेटी (B) कथा-बुधण (C) सूरतखती (D) नंदा भाषण

हेठि डिनल बैतु पढी सुवालनि जा जवाब लिखो : (81 खां 85)



ईअ न मारुनि रीति, जिअं सेण मटाईनि सोन ते,
 अची उमरकोट में, कंदसि कान कुरीति
 पखनि जी प्रीति, माडीअ से न मटियां
 आउं कीअं छडियां सूमिरा ! तिनि पंवहारनि पचार ?
 जइ जनी जी जानि में लगी रिअ लुहार,
 मेखूं मुहिबत संदियूं हिंअडे मंझि हज़ार,
 पखा ऐं पंवहार डिठे मूं डीहं थिया
 जहिडी आयसि जीअं, जे तहिडी मिलां तिनि खे,
 फिरां फर चार्या, हिंओ चरमि हीअं,
 वजा कीअं वतन डे ? काणि लहंदमि कीअं ?
 मुदाइते मीहं, सूहां सरित्युनि विच में ।



81. 'मेखूं' शब्द जी माना आहे -
 (A) ज़ेवर (B) कोका
 (C) जंजीर (D) तीलियूं
82. मथिएं बैत जो सिरो आहे -
 (A) नूरी (B) मारूई
 (C) ससुई (D) लीला



83. सिट सही करियो -

- (A) वाझाए वतन खे सारे ड्रियां साह
- (B) वतन खे वाझाए ड्रियां सारे
- (C) खे वतन वाझाए साह ड्रियां सारे
- (D) वाझाए वतन खे ड्रियां साह सारे

84. मारुई कहिंजी पचार नथी छडे -

- (A) पंवहारनि जी
- (B) सूमरनि जी
- (C) माडियुनि जी
- (D) महलनि जी

85. हिन बैत में सिख्या समायल आहे -

- (A) मारुईअ जी दगा
- (B) मारुईअ जो सतु
- (C) मारुईअ जी चरित्रहीनता
- (D) मारुईअ जो हिरासु

86. 'बालवस्था खे जीवन जो अनोखो काल' चयो आहे -

- (A) कुप्पुस्वामी
- (B) कोल ऐं ब्रुस
- (C) किल पैट्रिक
- (D) रॉस

87. मज़मून में जुमिला हुजनि -

- (A) डुखिया ऐं मुंझाईदड
- (B) वडा ऐं डुखिया
- (C) वडा - वडा
- (D) नंदा ऐं सवला

88. 'राणीअ पिता लाइ पाणी आंदो ।' में हर्फ़ ज़रि आहे -

- (A) राणीअ
- (B) पिता
- (C) लाइ
- (D) आंदो

89. योजना खे _____ किस्मनि में विरहायो वियो आहे -

- (A) टिनि
- (B) बिनि
- (C) चइनि
- (D) पंजनि

90. 'मथा मूना हणणु' इस्तलाह जी माना आहे -

- (A) सख्त कोशिश करणु
- (B) साम्हूं पवणु
- (C) शर्मिंदो थियणु
- (D) नालो कडाइणु





ਖੰਡ – III

ਭਾਸ਼ਾ – II



ਪੰਜਾਬੀ (ਧੰਜਾਕੀ)

ਇਸ ਖੰਡ ਵਿੱਚ ਕੁੱਲ 30 ਪ੍ਰਸ਼ਨ ਹਨ।

ਸਾਰੇ ਪ੍ਰਸ਼ਨ ਕਰਨੇ ਜ਼ਰੂਰੀ ਹਨ।

61. ਭਾਸ਼ਾ ਗ੍ਰਹਿਣ ਕੈਸਲ ਦਾ ਸਹੀ ਜੁੱਟ ਹੈ : 
- (A) ਸੁਣਨ ਕੈਸਲ, ਲਿਖਣ ਕੈਸਲ (B) ਸੁਣਨ ਕੈਸਲ, ਵਾਚਨ ਕੈਸਲ
(C) ਲਿਖਣ ਕੈਸਲ, ਵਾਚਨ ਕੈਸਲ (D) ਗੱਲਬਾਤ ਕੈਸਲ, ਲਿਖਣ ਕੈਸਲ
62. ਰਾਵੀ ਤੇ ਬਿਆਸ ਦਰਿਆਵਾਂ ਦੇ ਵਿਚਕਾਰਲੇ ਇਲਾਕੇ ਵਿੱਚ ਬੋਲੀ ਜਾਣ ਵਾਲੀ ਉਪਭਾਸ਼ਾ ਹੈ :
(A) ਪੁਆਧੀ (B) ਮਾਝੀ (C) ਡੋਗਰੀ (D) ਦੁਆਬੀ
63. ਵਿਆਕਰਨ ਸਿੱਖਿਆ ਦੀਆਂ ਕਿਹੜੀਆਂ ਦੇ ਵਿਧੀਆਂ ਇੱਕ ਦੂਜੇ ਦੀਆਂ ਪੂਰਕ ਹਨ ? 
- (A) ਪਾਠ-ਪੁਸਤਕ ਵਿਧੀ, ਸੂਤਰ ਵਿਧੀ
(B) ਸੂਤਰ ਵਿਧੀ, ਪ੍ਰਯੋਗ ਵਿਧੀ
(C) ਸਹਿਯੋਗ ਵਿਧੀ, ਪਾਠ-ਪੁਸਤਕ ਵਿਧੀ
(D) ਪ੍ਰਯੋਗ ਵਿਧੀ, ਸਹਿਯੋਗ ਵਿਧੀ
64. ਵਿਸ਼ੇਸ਼ਤਾ ਕਿਸ ਨੂੰ ਕਹਿੰਦੇ ਹਨ ?
(A) ਜੇ ਸ਼ਬਦ ਬਹੁਵਚਨ ਦੀ ਵਿਸ਼ੇਸ਼ਤਾ ਦੱਸਦੇ ਹਨ।
(B) ਜੇ ਸ਼ਬਦ ਨਾਂਵ ਜਾਂ ਪੜਨਾਂਵ ਦੀ ਵਿਸ਼ੇਸ਼ਤਾ ਦੱਸਦੇ ਹਨ।
(C) ਜੇ ਸ਼ਬਦ ਇਸਤਰੀ ਲਿੰਗ ਦੀ ਵਿਸ਼ੇਸ਼ਤਾ ਦੱਸਦੇ ਹਨ।
(D) ਜੇ ਸ਼ਬਦ ਪੁਲਿੰਗ ਦੀ ਵਿਸ਼ੇਸ਼ਤਾ ਦੱਸਦੇ ਹਨ।
65. ਕੇਵਲ ਕੰਨਾਂ 'ਤੇ ਪ੍ਰਭਾਵ ਪਾਉਣ ਵਾਲਾ ਸ੍ਰੋਤ ਸਹਾਇਕ ਸਾਧਨ ਹੈ : 
- (A) ਜਾਦੂ ਦੀ ਲਾਲਟੈਨ (B) ਬੁਲੇਟਿਨ ਬੋਰਡ
(C) ਸਲਾਈਡਾਂ (D) ਲਿੰਗੂਆਫੋਨ
66. ਹੇਠ ਲਿਖਿਆਂ ਵਿੱਚੋਂ ਕਿਹੜਾ ਕਥਨ ਸਹੀ ਨਹੀਂ ਹੈ :
(A) ਗੁਰਮੁਖੀ ਲਿਪੀ ਦਾ ਨਿਕਾਸ ਬ੍ਰਹਮੀ ਲਿਪੀ ਵਿੱਚੋਂ ਹੋਇਆ ਹੈ।
(B) ਗੁਰਮੁਖੀ ਲਿਪੀ ਇੱਕ ਪੁਰਾਤਨ ਲਿਪੀ ਹੈ।
(C) ਗੁਰਮੁਖੀ ਲਿਪੀ ਇੱਕ ਵਿਗਿਆਨਕ ਲਿਪੀ ਹੈ।
(D) ਗੁਰਮੁਖੀ ਲਿਪੀ ਅਦੁੱਕਵੀਂ ਅਤੇ ਗਤੀਹੀਣ ਹੈ।



67. “ਜਿਹੜਾ ਸ਼ਬਦ ਨਾਂਵ ਸ਼ਬਦ ਦੀ ਥਾਂ ਵਰਤਿਆ ਜਾਵੇ ਤੇ ਯੋਜਕਾਂ ਵਾਂਗ ਦੋ ਵਾਕਾਂ ਨੂੰ ਆਪਸ ਵਿੱਚ ਜੋੜੇ” ਉਸ ਨੂੰ ਕੀ ਕਿਹਾ ਜਾਂਦਾ ਹੈ ? 
- (A) ਪ੍ਰਸ਼ਨਵਾਚਕ ਪੜਨਾਂਵ (B) ਪੁਰਖਵਾਚਕ ਪੜਨਾਂਵ
(C) ਨਿੱਜਵਾਚਕ ਪੜਨਾਂਵ (D) ਸੰਬੰਧਵਾਚਕ ਪੜਨਾਂਵ
68. ਮੌਖਿਕ ਵਰਨਣ, ਪੈਰਾ ਸਾਰ, ਭਾਸ਼ਣ, ਚਿੱਤਰ ਵਰਨਣ, ਨਾਟਕ ਖੇਡਣਾ, ਕਵਿਤਾ ਪਾਠ, ਪ੍ਰਸ਼ਨ-ਉੱਤਰ, ਮੌਖਿਕ ਪ੍ਰਗਟਾਅ ਵਿਧੀਆਂ ਕਿਹੜੇ ਪੱਧਰ ਲਈ ਸਹੀ ਹਨ ?
- (A) ਪ੍ਰਾਇਮਰੀ ਪੱਧਰ (B) ਪ੍ਰੀ-ਪ੍ਰਾਇਮਰੀ ਪੱਧਰ
(C) ਮਿਡਲ ਪੱਧਰ (D) ਕਾਲਜ ਪੱਧਰ
69. ਭਾਸ਼ਾ ਦੀ ਵੱਡੀ ਤੋਂ ਵੱਡੀ ਵਿਆਕਰਨਿਕ ਇਕਾਈ ਹੁੰਦੀ ਹੈ :
- (A) ਧੁਨੀ (B) ਵਾਕ (C) ਸ਼ਬਦ (D) ਸੁਰ
70. ਕਿੰਡਰਗਾਰਟਨ ਪੱਧਰੀ ਦਾ ਨਿਰਮਾਣ ਸਿੱਖਣ ਦੀ ਕਿਰਿਆ ਦੇ ਕਿਹੜੇ ਸਿਧਾਂਤ ਉੱਪਰ ਆਧਾਰਿਤ ਹੈ ? 
- (A) ਯਤਨ ਦਾ ਸਿਧਾਂਤ (B) ਕਿਰਿਆਸ਼ੀਲਤਾ ਦਾ ਸਿਧਾਂਤ
(C) ਸੁਭਾਵਿਕਤਾ ਦਾ ਸਿਧਾਂਤ (D) ਅਨੁਕਰਨ ਦਾ ਸਿਧਾਂਤ
71. ਬਾਲ-ਮਨੋਵਿਗਿਆਨ ਦੇ ਸਿਧਾਂਤ ਦੇ ਅਨੁਰੂਪ ਵਾਚਨ ਸਿੱਖਿਆ ਦੀ ਵਿਧੀ ਹੈ :
- (A) ਸੰਸਲੇਸ਼ਣਾਤਮਿਕ ਵਿਧੀ (B) ਸਵਰ ਵਿਧੀ
(C) ਅਨੁਕਰਣ ਵਿਧੀ (D) ਵਿਸ਼ਲੇਸ਼ਣਾਤਮਿਕ ਵਿਧੀ
72. ਇਤਿਹਾਸਕ, ਵਰਣਾਤਮਿਕ ਕਵਿਤਾ ਜਾਂ ਮਹਾਂਕਾਵਿ ਦੇ ਕਿਸੇ ਖੰਡ ਨੂੰ ਪੜ੍ਹਾਉਣ ਲਈ ਕਵਿਤਾ ਸਿੱਖਿਆ ਦੀ ਕਿਹੜੀ ਵਿਧੀ ਵਧੇਰੇ ਕਾਰਗਰ ਸਿੱਧ ਹੋ ਸਕਦੀ ਹੈ ?
- (A) ਤੁਲਨਾਤਮਿਕ ਵਿਧੀ (B) ਕਥਾ ਵਿਧੀ
(C) ਪ੍ਰਸ਼ਨ-ਉੱਤਰ ਵਿਧੀ (D) ਵਿਆਸ ਵਿਧੀ
73. ਭਾਵਵਾਚਕ ਨਾਂਵ ਚੁਣੋ :
- (A) ਮੇਲ (B) ਕੱਪੜਾ (C) ਉਦਾਸੀ (D) ਸਭਾ
74. ਨਾਟਕ ਸਿੱਖਿਆ ਦੀ ਰੰਗਮੰਚ ਉੱਤੇ ਅਭਿਨੈ ਵਿਧੀ ਲਈ ਸਾਰਥਕ ਕਥਨ ਹੈ : 
- (A) ਨਾਟਕ ਸਿੱਖਿਆ ਦੀ ਇਹ ਆਦਰਸ਼ ਵਿਧੀ ਹੈ।
(B) ਇਸ ਵਿਧੀ 'ਤੇ ਸਮਾਂ ਬਹੁਤ ਘੱਟ ਲੱਗਦਾ ਹੈ।
(C) ਇਸ ਵਿਧੀ ਦੀ ਵਰਤੋਂ ਨਾਲ ਦੂਜੇ ਵਿਸ਼ਿਆਂ ਲਈ ਸਮੇਂ ਦੀ ਘਾਟ ਨਹੀਂ ਰਹਿੰਦੀ।
(D) ਇਸ ਵਿਧੀ ਲਈ ਅਭਿਆਸ ਦੀ ਲੋੜ ਨਹੀਂ ਹੁੰਦੀ।



ਹੇਠ ਲਿਖੇ ਪੈਰੇ ਨੂੰ ਪੜ੍ਹ ਕੇ ਸਵਾਲ ਨੰਬਰ 75 ਤੋਂ 79 ਤੱਕ ਦੇ ਉੱਤਰ ਦਿਉ :



ਕੁਝ ਸਮਾਜ-ਵਿਰੋਧੀ ਤੱਤ ਕੰਪਿਊਟਰ ਦੀ ਦੁਰਵਰਤੋਂ ਵੀ ਕਰਦੇ ਹਨ। ਉਹ ਕੰਪਿਊਟਰ ਦੀ ਮਦਦ ਨਾਲ ਕਦੇ ਵੀ ਕਿਸੇ ਨੂੰ ਵੀ ਅਸੁੱਭ ਸੁਨੇਹੇ ਭੇਜਣ ਤੋਂ ਨਹੀਂ ਡਰਦੇ। ਸਾਈਬਰ-ਕ੍ਰਾਈਮ ਨਾਂ ਦਾ ਨਵਾਂ ਦੈਂਤ ਲੋਕਾਂ ਦੀ ਨੀਂਦ ਹਰਾਮ ਕਰ ਰਿਹਾ ਹੈ। ਕੰਪਿਊਟਰ ਦੀ ਮਦਦ ਨਾਲ ਨਕਲੀ ਕਰੰਸੀ, ਨਕਲੀ ਏ.ਟੀ.ਐੱਮ ਜਾਂ ਕ੍ਰੈਡਿਟ ਕਾਰਡ ਬਣਾਉਣਾ ਸ਼ਰਾਰਤੀ ਲੋਕਾਂ ਲਈ ਖੱਬੇ ਹੱਥ ਦੀ ਖੇਡ ਬਣ ਗਿਆ ਹੈ। ਅਜਿਹੇ ਠੱਗਾਂ ਤੋਂ ਬਚਣ ਲਈ ਕੰਪਿਊਟਰ ਦੀ ਵਰਤੋਂ ਸਾਵਧਾਨੀ ਨਾਲ ਕਰਨੀ ਚਾਹੀਦੀ ਹੈ। ਧੋਖਾ ਹੋਣ 'ਤੇ ਸ਼ਿਕਾਇਤ ਕਰਨ ਵਿੱਚ ਸੰਗ ਨਹੀਂ ਕਰਨੀ ਚਾਹੀਦੀ। ਕੰਪਿਊਟਰ ਦੀ ਜ਼ਿਆਦਾ ਵਰਤੋਂ ਕਰਨ ਨਾਲ ਬੱਚਿਆਂ ਦੀ ਸਿਹਤ ਉੱਤੇ ਵੀ ਮਾੜਾ ਅਸਰ ਪੈ ਰਿਹਾ ਹੈ। ਇਸ ਨਾਲ ਬੱਚਿਆਂ ਦਾ ਦਿਮਾਗ ਭਾਵੇਂ ਤਿੱਖਾ ਹੁੰਦਾ ਹੈ, ਪਰ ਸਰੀਰਕ ਤੌਰ 'ਤੇ ਉਹ ਤੰਦਰੁਸਤ ਨਹੀਂ ਰਹਿੰਦੇ, ਜ਼ਿਆਦਾ ਦੇਰ ਤੱਕ ਕੰਪਿਊਟਰ ਉੱਤੇ ਕੰਮ ਕਰਨ ਨਾਲ ਅੱਖਾਂ 'ਤੇ ਵੀ ਮਾੜਾ ਪ੍ਰਭਾਵ ਪੈਂਦਾ ਹੈ।



75. 'ਨਕਲੀ' ਸ਼ਬਦ ਦਾ ਦੁੱਕਵਾਂ ਵਿਰੋਧੀ ਸ਼ਬਦ ਚੁਣੋ :

- (A) ਨਸਲੀ (B) ਖੋਟਾ
(C) ਅਸਲੀ (D) ਪੁਰਾਣਾ

76. 'ਧੋਖਾ ਹੋਣ 'ਤੇ ਸ਼ਿਕਾਇਤ ਕਰਨ ਵਿੱਚ ਸੰਗ ਨਹੀਂ ਕਰਨੀ ਚਾਹੀਦੀ।'

ਉਪਰੋਕਤ ਵਾਕ ਵਿੱਚ ਆਏ ਬਹੁਅਰਥਕ ਸ਼ਬਦ 'ਸੰਗ' ਦਾ ਸਹੀ ਅਰਥ ਹੈ :

- (A) ਸਾਥ (B) ਮਿਲਾਪ (C) ਸਰਮ (D) ਪੱਥਰ



77. 'ਮਦਦ' ਸ਼ਬਦ ਦਾ ਸਮਾਨਾਰਥਕ ਸ਼ਬਦ ਚੁਣੋ :

- (A) ਵਿਰੋਧ (B) ਹਮਾਇਤ (C) ਭਿਲਾਈ (D) ਕਲਿਆਣੀ

78. 'ਉਹ' ਸ਼ਬਦ ਦਾ ਬਹੁਵਚਨ ਦੱਸੋ :

- (A) ਅਸੀਂ (B) ਤੁਸੀਂ
(C) ਤੁਹਾਡਾ (D) ਉਹਨਾਂ

79. 'ਅਗੋਤਰ' ਲੱਗੇ ਸ਼ਬਦਾਂ ਦਾ ਸਹੀ ਜੁੱਟ ਚੁਣੋ :

- (A) ਅਸੁੱਭ, ਅਖ਼ਬਾਰ (B) ਦੁਰਵਰਤੋਂ, ਸੁੰਦਰਤਾ
(C) ਤੰਦਰੁਸਤ, ਨਿਮਰਤਾ (D) ਦੁਰਵਰਤੋਂ, ਅਸੁੱਭ

80. ਵਾਂਢੇ, ਸਲੂਣਾ, ਗਾੜੀ ਆਦਿ ਸ਼ਬਦ ਸੰਬੰਧਿਤ ਹਨ :

- (A) ਮਾਝੀ ਉਪਭਾਸ਼ਾ ਨਾਲ (B) ਪੁਆਧੀ ਉਪਭਾਸ਼ਾ ਨਾਲ
(C) ਦੁਆਬੀ ਉਪਭਾਸ਼ਾ ਨਾਲ (D) ਮਲਵਈ ਉਪਭਾਸ਼ਾ ਨਾਲ



ਹੇਠ ਲਿਖੇ ਕਾਵਿ-ਟੋਟੇ ਨੂੰ ਪੜ੍ਹ ਕੇ, ਸਵਾਲ ਨੰਬਰ 81 ਤੋਂ 85 ਤੱਕ ਦੇ ਉੱਤਰ ਦਿਉ :



ਬਾਬਲ ਵਿਦਾ ਕਰੋਂਦੜਿਆ, ਮੈਨੂੰ ਰੱਖ ਲੈ ਅੱਜ ਦੀ ਰਾਤ ਵੇ।

ਕਿਮੋਂ ਰੱਖਾਂ ਧੀਏ ਮੇਰੀਏ, ਮੈਂ ਤਾਂ ਸੱਜਣ ਮੰਗਾ ਲੈ ਆਪ ਨੀ।

ਸੱਜਣਾਂ ਨੂੰ ਦੇ ਦਿਉ ਛੁੱਟੀਆਂ, ਮੇਰੇ ਕੰਤ ਨੂੰ ਰੱਖ ਲਉ ਰਾਤ ਨੀ।

ਇਹਨਾਂ ਸੱਜਣਾਂ ਨੂੰ ਦੇ ਦਿਉ ਰੋਟੀਆਂ, ਇਹਨਾਂ ਜਾਨੀਆਂ ਨੂੰ ਦੇ ਦੇ ਦਾਲ ਵੇ।

ਬਾਬਲ ਵਿਦਾ ਕਰੋਂਦੜਿਆ, ਮੈਨੂੰ ਰੱਖ ਲੈ ਅੱਜ ਦੀ ਰਾਤ ਵੇ।



81. ਇਸ ਲੋਕਗੀਤ ਦਾ ਕਾਵਿਕ ਲੱਛਣ ਹੈ :
 (A) ਕਵਿਸ਼ਰੀ (B) ਚਾਅ (C) ਲੈਅ (D) ਠੱਠਾ
82. ਉਪਰੋਕਤ ਸਤਰਾਂ ਕਿਸ ਪ੍ਰਸੰਗ ਵਿੱਚ ਉਚਰਿਤ ਹਨ ?
 (A) ਜਨਮ (B) ਵਿਆਹ (C) ਮੌਤ (D) ਸੇਕੇ 'ਤੇ
83. ਉਪਰੋਕਤ ਸਤਰਾਂ ਲੋਕਗੀਤ ਦੀ ਕਿਸ ਵੰਨਗੀ ਦੀਆਂ ਹਨ ?
 (A) ਸੁਹਾਗ (B) ਲੇਰੀ (C) ਅਲਾਹੁਣੀਆਂ (D) ਸਿੱਠਣੀਆਂ
84. ਉਪਰੋਕਤ ਸਤਰਾਂ ਵਿੱਚ ਕਿਹੜੇ ਰਸ ਦੀ ਪ੍ਰਧਾਨਤਾ ਹੈ ?
 (A) ਹਾਸ (B) ਸਿੰਗਾਰ (C) ਸ਼ਾਂਤ (D) ਕਰੁਣਾ
85. ਉਪਰੋਕਤ ਸਤਰਾਂ ਵਿੱਚ ਕਿਸ ਸ਼ੈਲੀ ਦੀ ਪ੍ਰਧਾਨਤਾ ਹੈ ?
 (A) ਸੰਬੋਧਨੀ (B) ਡਾਇਰੀ (C) ਸੰਭਾਸ਼ਣ (D) ਅਭਿਨੈ
86. ਪ੍ਰਕਾਰਵਾਚਕ ਕਿਰਿਆ ਵਿਸ਼ੇਸ਼ਣ ਹੁੰਦਾ ਹੈ :
 (A) ਜਿਸ ਤੋਂ ਕਿਸੇ ਕੰਮ ਦੇ ਕਰਨ ਦੇ ਢੰਗ (ਤਰੀਕੇ) ਦਾ ਪਤਾ ਲੱਗੇ।
 (B) ਜਿਸ ਤੋਂ ਕਿਰਿਆ ਦੀ ਗਿਣਤੀ ਬਾਰੇ ਪਤਾ ਲੱਗੇ।
 (C) ਜਿਸ ਤੋਂ ਹੋਣ ਵਾਲੇ ਕਾਰਜ ਦੇ ਬਾਰੇ ਗਿਆਨ ਮਿਲੇ।
 (D) ਜਿਸ ਤੋਂ ਕਿਰਿਆ ਦੇ ਸਥਾਨ ਬਾਰੇ ਜਾਣਕਾਰੀ ਮਿਲੇ।
87. ਭਾਸ਼ਾ ਸਿੱਖਿਆ ਵਿੱਚ ਕੇਵਲ ਦੇਖਣ ਸਹਾਇਕ ਸਾਧਨ ਹੈ :
 (A) ਚਾਕ ਬੋਰਡ (B) ਰੇਡੀਉ (C) ਟੇਪ ਰਿਕਾਰਡ (D) ਗ੍ਰਾਮੋਫੋਨ
88. ਪੰਜਾਬੀ ਦੇ ਡੱਕਵੇਂ ਵਿਅੰਜਨਾਂ ਦਾ ਕਿਹੜਾ ਜੁੱਟ ਸਹੀ ਹੈ :
 (A) ਗ, ਡ (B) ਲ, ਚ (C) ਕ, ਤ (D) ਨ, ਸ
89. ਧੰਨ ਭਾਗ!, ਜੀ ਆਇਆਂ ਨੂੰ!, ਆਓ ਜੀ!
 ਉਪਰੋਕਤ ਸ਼ਬਦ ਕਿਹੜੇ ਵਿਸਮਕ ਦੀ ਉਦਾਹਰਨ ਹਨ?
 (A) ਇੱਛਾ-ਵਾਚਕ ਵਿਸਮਕ (B) ਸੂਚਨਾ-ਵਾਚਕ ਵਿਸਮਕ
 (C) ਸਤਿਕਾਰ-ਵਾਚਕ ਵਿਸਮਕ (D) ਅਸੀਸ-ਵਾਚਕ ਵਿਸਮਕ
90. ਚੰਗੇ ਮੁਲਾਂਕਣ ਦਾ ਗੁਣ ਹੈ :
 (A) ਪ੍ਰਮਾਣਿਕਤਾ (B) ਕਠੋਰਤਾ
 (C) ਵਿਸ਼ਵਾਸਯੋਗਤਾ (D) ਗੈਰ-ਉਪਯੋਗੀ



ખંડ – III
ભાષા – II
ગુજરાતી (ગુજરાતી)

આ ખંડમાં કુલ 30 પ્રશ્નો છે.

દરેક પ્રશ્નનો ઉત્તર આપવો ફરજિયાત છે.

61. ગેય કાવ્યો અને અભિનય ગીતો શીખવવા માટે કઈ પદ્ધતિ સૌથી ઉત્તમ છે ?

- (A) નાટયીકરણ પદ્ધતિ (B) તુલના પદ્ધતિ
(C) અર્થબોધ પદ્ધતિ (D) ગીત-અભિનય પદ્ધતિ

આપેલાં ગદ્યાંશના આધારે પ્રશ્ન ક્રમાંક 62 થી 64 ના ઉત્તર લખો.

જીવનવ્યવહાર ચલાવવા માટેનો શારીરિક મહેનત કરવી પડે છે, શ્રમ પડે એવાં ઉત્પાદક કામો કરવાં પડે છે. આપણને મહેનત પ્રત્યે તો એક પ્રકારનો કંટાળો આવ્યો છે. આપણે મહેનતના કામને 'કુલી' નું કામ, મૂજરનું કામ, હલકું કામ એમ કહીને ઉતારી પાડ્યું છે, પરંતુ એ કામને અભણ શ્રમજીવી જ કરે છે, અને ખાવા માટે, અનાજ માટે, પહેરવા માટે કપડાં અને રહેવા માટે મકાન બનાવી આપે છે. એના વગર જીવન એક ડગલું પણ ચાલી શકવાનું નથી. એટલા માટે રવિશંકર મહારાજે કામ વિનાની બુદ્ધિને એકડા વિનાનાં મીડા જેવી ગણાવી છે.

62. આપણે શ્રમ પડે એવા ઉત્પાદક કાર્યો શા માટે કરવા પડે ?

- (A) જીવનવ્યવહાર ચલાવવા માટે (B) મકાન બનાવવા માટે
(C) ખાવા માટે (D) સારા સારા કપડાં પહેરવા માટે

63. 'કામ વિનાની બુદ્ધિને એકડા વિનાનાં મીડાં જેવી' કયા એક સમાજસુધારકે ગણાવી છે ?

- (A) બબલભાઈ મહેતા (B) સચ્ચિદાનંદ મહારાજ
(C) રવિશંકર મહારાજ (D) પ્રમુખ સ્વામી મહારાજ

64. 'શારીરિક' શબ્દમાં વપરાયેલ પ્રત્યય ઓળખાવો.

- (A) ક (B) ઈક (C) આ (D) રીક

65. નીચે આપેલા વિધાનોમાંથી કયું વિધાન સાચું છે ?

- (A) શિક્ષણના ધ્યેયો એક તાસમાં સિદ્ધ કરી શકાય.
(B) સામાન્ય હેતુઓ એક તાસમાં સિદ્ધ કરી શકાય.
(C) વિશિષ્ટ હેતુઓ એક તાસમાં સિદ્ધ થાય છે.
(D) ઉપરોક્તમાંથી એકપણ નહીં.

66. કોઈપણ વ્યક્તિ કસોટીના ઉત્તરો ચકાશે, તો પણ પરિણામ સમાન આવે તો તે કસોટીનું કયું પાસું સારું ગણાય ?

- (A) કઠિનતા (B) વિશ્વસનીયતા (C) સરળતા (D) આત્મલક્ષીતા



67. નીચેનામાંથી ક્રિયાનું સ્થાન કે સમય બતાવનાર વિભક્તિ કઈ છે ?
(A) પ્રથમા (B) પંચમી (C) અષ્ટમી (D) સપ્તમી
68. પાંચમાં ધોરણમાં ભણતો મેહુલ તોતડાઈને વાંચે છે તો તેને વાચન દોષનું કયું કારણ કહી શકાય ?
(A) મનોવૈજ્ઞાનિક કારણ (B) શારીરિક કારણ
(C) સંવેગાત્મક કારણ (D) પરિસ્થિતિજન્ય કારણ
69. વાચનના મૂલ્યાંકન માટે ઉપયોગી સાધન કયું છે ?
(A) રોજનીશી (B) કમમાપદંડ (C) પ્રસંગનોંધ (D) નિરીક્ષણ
70. 'એણે નિર્ણય લઈ લીધો.' વાક્યનું કર્મણિ વાક્ય નીચેનામાંથી કયું છે ?
(A) એણે નિર્ણય લેવાયો (B) એણેથી નિર્ણય લઈ લીધો
(C) એનાથી નિર્ણય લઈ લેવાયો (D) એનાથી નિર્ણય ન લેવાયો
71. નીચેનામાંથી કયું આંતરિક લક્ષણ આદર્શ પાઠ્યપુસ્તકનું છે ?
(A) આકર્ષક મુખપૃષ્ઠ (B) કાગળ
(C) વિષયવસ્તુ (D) અક્ષરો
72. નીચેનામાંથી કઈ શિક્ષણ પદ્ધતિ શિક્ષણ કેન્દ્રી પદ્ધતિ છે ?
(A) વ્યાખ્યાન પદ્ધતિ (B) સ્વાધ્યાય પદ્ધતિ
(C) જૂથચર્ચા પદ્ધતિ (D) નાટ્યીકરણ પદ્ધતિ
73. નીચેના વાક્યમાં કયો શબ્દ 'સંજ્ઞા' છે ?
મારે એક જાણીતા 'સજ્જન'ને મળવા જવાનું થયું ?
(A) જાણીતા (B) એક (C) મારે (D) સજ્જન
74. માતૃભાષાના શિક્ષકમાં કયો ગુણ હોવો અતિ આવશ્યક છે ?
(A) વાક્યદૃષ્ટિ (B) અક્કડપણું (C) નેતાગીરી (D) ગુરુતાગ્રંથિ
75. 'લક્ષાધિપતિ' શબ્દની સંધિનો સાચો વિગ્રહ નીચેનામાંથી કયો છે ?
(A) લક્ષા + અધિપતિ (B) લક્ષ + અધિપતિ
(C) લક્ષ્ય + અધિપતિ (D) લક્ષ્ય: + અધિપતિ
76. સર્જનાત્મક લેખન વખતે વર્ગમાં શિક્ષકે સૌપ્રથમ શું કરવું જોઈએ ?
(A) વર્ગમાં બેસી રહેવું જોઈએ.
(B) કાળા પાટિયા પર લખવું જોઈએ.
(C) હોશિયાર વિદ્યાર્થીની પસંદગી કરવી જોઈએ.
(D) લેખનકાર્ય માટેનું વર્ગમાં વાતાવરણ નિર્માણ કરવું જોઈએ.



77. 'હટાણું' તળપદા શબ્દનું શિષ્ટરૂપ કયું છે ?
 (A) ખરીદી (B) સંખ્યાકાળ (C) વસાણું (D) વગોવણી
78. નીચેનામાંથી માતૃભાષાના કયા કૌશલ્ય અર્થ ગ્રહણાત્મક છે ?
 (A) લેખન અને વાચન (B) શ્રવણ અને કથન
 (C) શ્રવણ અને વાચન (D) કથન અને લેખન

નીચે આપેલા પદ્યાંશના આધારે પ્રશ્ન ક્રમાંક 79 થી 82 નાં જવાબ આપો.





શીલવંત સાધુને વારેવારે નમીએ,
 જેના બદલે નહીં વર્તમાન રે.
 ચિત્તની વૃત્તિ જેની સદાય નિરમળ,
 જેને મા'રાજ થાય મહેરબાન.
 જેને શત્રુ ને મિત્ર એકે નહીં ઉરમાં,
 જેને પરમાર્થમાં પ્રીત રે.
 મન વચન ને વાણીમાં ચાલે ને,
 રૂડી પાળે એવી રીત.
 આઠે પોર મન મસ્ત થઈ રેવે,
 જેને જાગી ગયો તૂરિયાનો તાર રે.
 નામ ને રૂપે જેણે મિથ્યા કરી જાણ્યુંને,
 સદાય ભજનનો વ્યાપાર.
 સંગતુ કરો તો તમે એવાની કરશો ને,
 તો ઊતરશો ભવ પાર રે.



79. 'સંગતુ કરો તો તમે એવાની કરશો ને' – કાવ્ય પંક્તિમાં સર્વનામ પદ કયું છે ?
 (A) સંગતુ (B) તો (C) તમે (D) ને
80. 'શીલવંત' શબ્દનો શબ્દાર્થ શું થાય ?
 (A) નાશવંત (B) ચારિત્ર્યવાન (C) શરમાળ (D) લજપ્તશીલ
81. 'શીલવંત સાધુને વારેવારે નમીએ' પંક્તિમાં વિશેષણ કયું છે ?
 (A) સાધુને (B) વારેવારે (C) નમીએ (D) શીલવંત
82. 'જેને શત્રુ ને મિત્ર એકે નહીં ઉરમાં' – પંક્તિનો ભાવ શો છે ?
 (A) જીવનથી નિર્લેપ બનવાનો ભાવ (B) બધા મિત્રો હોવાનો ભાવ
 (C) બધા દુશ્મનો હોવાનો ભાવ (D) શત્રુને મિત્ર બનાવવાનો ભાવ



83. શિક્ષક દ્વારા વર્ગશિક્ષણ દરમિયાન જુદી-જુદી પ્રયુક્તઓનો ઉપયોગ કરીને સતત વિદ્યાર્થીઓના વર્તનોમાં આવેલા પરિવર્તનો નું અવલોકન કરતો રહે તેને શું કહેવાય ? 
- (A) સત્રાંત મૂલ્યાંકન (B) ત્રિમાસિક મૂલ્યાંકન
(C) વાર્ષિક મૂલ્યાંકન (D) સતત મૂલ્યાંકન
84. નીચેનામાંથી કયું શૈક્ષણિક સાધન એકંદરે સસ્તુ, સરળ, દૃશ્ય અને શિક્ષકનો વફાદાર મિત્ર ગણી શકાય ?
- (A) ટેલિફોન (B) કાળું પાટિયું
(C) ટી.વી. (D) કમ્પ્યુટર
85. નીચેની જોડીમાંથી કઈ જોડ સાચી છે તે શોધો.
- (A) વર - પુલ્લિંગ (B) ઘર - પુલ્લિંગ
(C) હવા - નપુસકલિંગ (D) કંક - સ્ત્રીલિંગ
86. વિદ્યાર્થીની લેખિત અભિવ્યક્તિની ચકાસણી કરવા માટે કેવા પ્રકારના પ્રશ્નોભાષાના વિષયમાં ઉપયોગી થઈ શકે ?
- (A) ટૂંક જવાબી પ્રશ્નો (B) વસ્તુનિષ્ઠ પ્રશ્નો
(C) નિબંધાત્મક પ્રશ્નો (D) ખાલી જગ્યા
87. 'કર્ણ' શબ્દ કેવો છે ?
- (A) તદ્ભવ (B) તત્સમ
(C) દેશ્ય (D) ગામડિયો
88. નીચેના પૈકી કયું એક વિધાન ભાષા શુદ્ધિની દ્રષ્ટિએ સાચું છે ?
- (A) રીટાએ રાતા ફૂલ લીધું. (B) શુદ્ધ ભેંસનું દૂધ પીવું જોઈએ.
(C) આપણે સાથે મળીને મેવાડને બચાવીએ. (D) તને કોઈક બોલાવી છે.
89. નીચેના હેતુઓમાંથી કયો સામાન્ય હેતુ છે ? 
- (A) વિદ્યાર્થી શ્રવણ દ્વારા અર્થ ગ્રહણ કરે.
(B) વિદ્યાર્થી પોતાના શબ્દોમાં વર્ણન કરે.
(C) વિદ્યાર્થી પૂર્વજ્ઞાનના આધારે વિષયાભિમુખ થાય.
(D) વિદ્યાર્થી પોતાના વિચારો રજૂ કરે.
90. જે સમાસમાં પૂર્વપદ અને ઉત્તરપદ વિભક્તિના પ્રત્યયથી જોડાય તેને કયો સમાસ કહેવાય ? 
- (A) દ્વન્દ્વ સમાસ (B) દ્વિગુ સમાસ
(C) તત્પુરુષ સમાસ (D) મધ્યમપદલોપી સમાસ

SECTION – IV/ खण्ड – IV
MATHEMATICS/ गणित

There are **30** questions in all in this Section.

All questions are compulsory.

इस खण्ड में कुल **30** प्रश्न हैं ।

सभी प्रश्न अनिवार्य हैं ।

91. If $\frac{3}{10}$ part of a pole is in mud, $\frac{3}{5}$ part is in water and the remaining 2 meters is above the water surface, then the length of a pole will be
 (A) 10 meters (B) 15 meters
 (C) 30 meters (D) 20 meters



एक खम्भे का $\frac{3}{10}$ वाँ भाग कीचड़ में, $\frac{3}{5}$ वाँ भाग पानी में तथा शेष 2 मीटर पानी की सतह के ऊपर हो, तो खम्भे की लम्बाई होगी

- (A) 10 मीटर (B) 15 मीटर
 (C) 30 मीटर (D) 20 मीटर

92. By which of the following tests, the learning difficulties and weaknesses of students in a particular subject can be detected ?

- (A) Diagnostic test (B) Achievement test
 (C) Mental ability test (D) Intelligence Quotient test



निम्न में से किस परीक्षण से विद्यार्थियों की विशिष्ट विषय विशेष की अधिगम कठिनाइयों तथा कमजोरियों का पता लगाया जा सकता है ?

- (A) निदानात्मक परीक्षण (B) उपलब्धि परीक्षण
 (C) मानसिक क्षमता परीक्षण (D) बुद्धि लब्धि परीक्षण

93. In how many years, a sum will triple itself at the rate of 10% simple interest per annum ?

- (A) 20 years (B) 15 years (C) 10 years (D) 25 years

10% वार्षिक साधारण ब्याज की दर से कोई धन कितने वर्षों में तीन गुना हो जाएगा ?

- (A) 20 वर्ष (B) 15 वर्ष (C) 10 वर्ष (D) 25 वर्ष



94. The evaluation process has been displayed triangularly by

- (A) I. K. Davis (B) Dr. Bloom
(C) Skinner (D) Ross

मूल्यांकन प्रक्रिया को त्रिकोणात्मक रूप से किसके द्वारा प्रदर्शित किया गया है ?

- (A) आई. के. डेविस (B) डॉ. ब्लूम
(C) स्किनर (D) रॉस



95. Who among the following developed micro-teaching ?

- (A) Burton (B) Crow and Crow
(C) Dwight W. Allen (D) Henry More

निम्न में से किसने सूक्ष्म-शिक्षण का विकास किया ?

- (A) बर्टन (B) क्रो व क्रो
(C) ड्वाइट डब्ल्यू. एलन (D) हेनरी मोरे

96. 'Param mitra ank' of 5 is

- (A) 3 (B) 4
(C) 5 (D) 10

5 का 'परम मित्र अंक' है

- (A) 3 (B) 4
(C) 5 (D) 10

97. The system of presenting data in a systematic form in columns and rows is called

- (A) Tabulation (B) Mean
(C) Bar diagram (D) Median

आँकड़ों को स्तम्भों और पंक्तियों में क्रमबद्ध रूप में प्रस्तुत करने की व्यवस्था को कहते हैं

- (A) सारणीयन (B) मध्यमान
(C) दण्ड आरेख (D) माध्यिका



98. The numerical form of five crore fifty two lakh twenty one thousand three hundred five is

- (A) 52521305 (B) 55221305
(C) 53052125 (D) 52152305



पाँच करोड़ बावन लाख इक्कीस हजार तीन सौ पाँच का अंकीय रूप है

- (A) 52521305 (B) 55221305
(C) 53052125 (D) 52152305



99. If the cost of four dozen pens is ₹ 120, then how many pens can be purchased for ₹ 35 ?

- (A) 10 (B) 12
(C) 24 (D) 14

यदि चार दर्जन पेन का मूल्य ₹ 120 है, तो ₹ 35 में कितने पेन खरीदे जा सकते हैं ?

- (A) 10 (B) 12
(C) 24 (D) 14



100. In the given figure, the value of $\angle AOD$ is

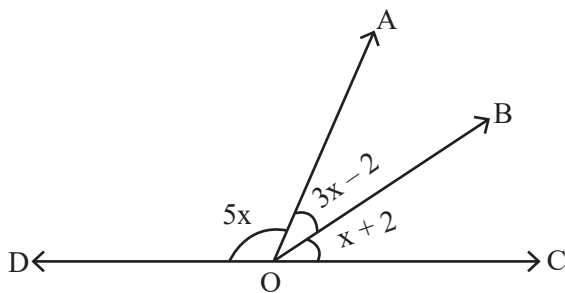

- (A) 60° (B) 90°
(C) 100° (D) 20°



दिये गये चित्र में $\angle AOD$ का मान है

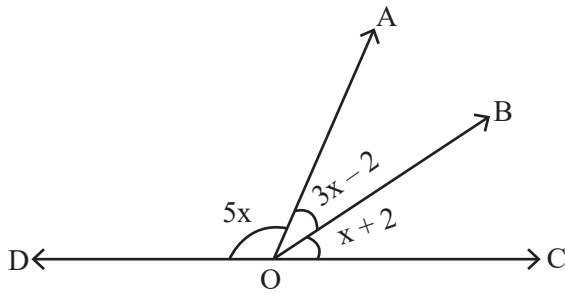

- (A) 60° (B) 90°
(C) 100° (D) 20°

101. The sum of all prime numbers between 60 and 80 is

- (A) 291 (B) 351
(C) 434 (D) 373



60 से 80 के बीच सभी अभाज्य संख्याओं का योग है

- (A) 291 (B) 351
(C) 434 (D) 373



102. If each side of the square is reduced to one-third, then the area will be

- (A) $\frac{1}{3}$ (B) $\frac{1}{2}$
 (C) $\frac{1}{9}$ (D) $\frac{1}{6}$

यदि वर्ग की प्रत्येक भुजा एक तिहाई कम कर दी जाए, तो क्षेत्रफल हो जाएगा



- (A) $\frac{1}{3}$ (B) $\frac{1}{2}$
 (C) $\frac{1}{9}$ (D) $\frac{1}{6}$

103. If 12 packets of the pencil are priced at 362 rupees 76 paise, then the price of a packet of pencil is

- (A) 30 rupees 23 paise (B) 33 rupees 30 paise
 (C) 23 rupees 30 paise (D) 13 rupees 23 paise

यदि 12 पैकेट पेंसिल का मूल्य 362 रुपये 76 पैसे हो, तो एक पैकेट पेंसिल का मूल्य है



- (A) 30 रुपये 23 पैसे (B) 33 रुपये 30 पैसे
 (C) 23 रुपये 30 पैसे (D) 13 रुपये 23 पैसे

104. The average of the cubes of the first five natural numbers is

- (A) 40 (B) 64
 (C) 45 (D) 50

प्रथम पाँच प्राकृतिक संख्याओं के घनों का औसत है

- (A) 40 (B) 64
 (C) 45 (D) 50

105. By selling a chair for ₹ 1,080, the shopkeeper suffers a loss of 10%. For how much should he sell this chair so that he gets 10% profit ?

- (A) ₹ 1,200 (B) ₹ 1,400
 (C) ₹ 1,100 (D) ₹ 1,320



एक कुर्सी को ₹ 1,080 में बेचने पर दुकानदार को 10% हानि होती है। वह इस कुर्सी को कितने में बेचे कि उसे 10% लाभ हो ?

- (A) ₹ 1,200 (B) ₹ 1,400
 (C) ₹ 1,100 (D) ₹ 1,320



106. In which of the following mathematics teaching methods, the 'Principle of learning by doing' was given importance ?

- (A) Demonstration method
- (B) Lecture method
- (C) Laboratory method
- (D) Heuristic method

निम्न में से किस गणित शिक्षण विधि में 'करके सीखने के सिद्धान्त' को महत्व दिया गया ?



- (A) प्रदर्शन विधि
- (B) व्याख्यान विधि
- (C) प्रयोगशाला विधि
- (D) ह्यूरिस्टिक विधि

107. The value of $\frac{1}{20} + \frac{1}{30} + \frac{1}{42} + \frac{1}{56}$ is

- (A) 0.152
- (B) 1.125
- (C) 0.125
- (D) 0.120

$\frac{1}{20} + \frac{1}{30} + \frac{1}{42} + \frac{1}{56}$ का मान है

- (A) 0.152
- (B) 1.125
- (C) 0.125
- (D) 0.120

108. The length of a rectangular plot is 10 meters more than its breadth. If the cost of fencing



around the plot is ₹ 1,550 at the rate of ₹ 15.50 per meter, then the length of the plot will be

- (A) 20 meters
- (B) 30 meters
- (C) 40 meters
- (D) 10 meters

एक आयताकार प्लाट की लम्बाई, उसकी चौड़ाई से 10 मीटर अधिक है। यदि प्लाट के चारों ओर बाड़ लगाने का खर्च ₹ 15.50 प्रति मीटर की दर से ₹ 1,550 हो, तो प्लाट की लम्बाई होगी



- (A) 20 मीटर
- (B) 30 मीटर
- (C) 40 मीटर
- (D) 10 मीटर



109. The average of four consecutive even numbers is 23. The largest number among them is

- (A) 26 (B) 24
(C) 20 (D) 18

चार क्रमागत सम संख्याओं का औसत 23 है, इनमें सबसे बड़ी संख्या है

- (A) 26 (B) 24
(C) 20 (D) 18



110. The author of the book named Lilavati is

- (A) Brahmagupta (B) Bhaskaracharya II
(C) Roger Bacon (D) Galileo



लीलावती नामक पुस्तक के लेखक हैं

- (A) ब्रह्मगुप्त (B) भास्कराचार्य द्वितीय
(C) रोजर बेकन (D) गैलीलियो

111. In the form of $\frac{P}{Q}$, $1.\overline{27}$ will be equal to

- (A) $\frac{17}{11}$ (B) $\frac{11}{14}$
(C) $\frac{14}{11}$ (D) $\frac{11}{12}$

$\frac{P}{Q}$ के रूप में $1.\overline{27}$ बराबर होगा

- (A) $\frac{17}{11}$ (B) $\frac{11}{14}$
(C) $\frac{14}{11}$ (D) $\frac{11}{12}$

112. The development of recall and recognition is done in which of the following teaching objectives ?

- (A) Analyse (B) Understanding
(C) Synthesize (D) Knowledge



प्रत्यास्मरण तथा प्रत्याभिज्ञान का विकास निम्न में से किस शिक्षण उद्देश्य में किया जाता है ?

- (A) विश्लेषण (B) बोध
(C) संश्लेषण (D) ज्ञान



113. The ratio of least common multiple and highest common factor of 16 and 36 is
- (A) 36 : 1 (B) 16 : 1
(C) 1 : 36 (D) 72 : 1



16 और 36 के लघुतम समापवर्त्य व महत्तम समापवर्तक का अनुपात है

- (A) 36 : 1 (B) 16 : 1
(C) 1 : 36 (D) 72 : 1

114. In mid-day meal, at the rate of 150 gm wheat and 100 gm rice per child per day, the total quantity of wheat and rice for 30 days for 60 children is
- (A) 450 kg (B) 180 kg (C) 270 kg (D) 400 kg



मध्याह्न भोजन में प्रति दिन प्रति बालक 150 ग्राम गेहूँ तथा 100 ग्राम चावल के हिसाब से 60 बच्चों के लिए 30 दिन के लिए गेहूँ व चावल की कुल मात्रा है

- (A) 450 किग्रा (B) 180 किग्रा (C) 270 किग्रा (D) 400 किग्रा

115. “Although Maths is not a logical branch yet it is logical language.” Who gave this statement ?

- (A) Bertrand Rusell (B) Gauss
(C) Lock (D) Hogven

“यद्यपि गणित तर्कशास्त्र की एक शाखा नहीं है, फिर भी यह तर्कपूर्ण भाषा है।” यह कथन किसने दिया ?

- (A) बर्ट्रेण्ड रसेल (B) गॉस
(C) लॉक (D) हॉगवेन

116. What is the loss percentage when a watch is bought for ₹ 1,260 and sold for ₹ 1,197 ?



- (A) 4% (B) 5%
(C) 7% (D) 10%

एक घड़ी को ₹ 1,260 में खरीद कर ₹ 1,197 में बेचे जाने पर हानि प्रतिशत कितना है ?

- (A) 4% (B) 5%
(C) 7% (D) 10%



117. For the curriculum development, which of the following should be considered as the center of education ?

- (A) School (B) Teacher
(C) Guardian (D) Child

निम्न में से किसको शिक्षा का केन्द्र मानते हुए पाठ्यक्रम निर्माण करना चाहिए ?

- (A) विद्यालय (B) शिक्षक
(C) अभिभावक (D) बालक



118. Which fraction among $\frac{13}{15}$, $\frac{15}{17}$, $\frac{17}{19}$ and $\frac{19}{21}$ is the largest fraction ?

- (A) $\frac{19}{21}$ (B) $\frac{13}{15}$ (C) $\frac{17}{19}$ (D) $\frac{15}{17}$

$\frac{13}{15}$, $\frac{15}{17}$, $\frac{17}{19}$ तथा $\frac{19}{21}$ में से कौन-सी भिन्न सबसे बड़ी भिन्न है ?

- (A) $\frac{19}{21}$ (B) $\frac{13}{15}$ (C) $\frac{17}{19}$ (D) $\frac{15}{17}$

119. The quality of a test by which a significant difference can be made between brilliant, weak and backward students is called

- (A) Validity (B) Discrimination
(C) Reliability (D) Clearness



एक परीक्षण का वह गुण जिसके द्वारा मेधावी, कमजोर तथा पिछड़े हुए विद्यार्थियों के बीच काफी सीमा तक भेद किया जा सके, कहलाता है

- (A) वैधता (B) विभेदकारिता
(C) विश्वसनीयता (D) स्पष्टता

120. If an angle is twice its complementary angle, then the value of that angle will be

- (A) 35° (B) 45°
(C) 60° (D) 90°

यदि एक कोण अपने पूरक कोण का दुगुना हो, तो उस कोण का मान होगा

- (A) 35° (B) 45°
(C) 60° (D) 90°





SECTION – V/ खण्ड – V
ENVIRONMENTAL STUDIES/ पर्यावरण अध्ययन

There are **30** questions in all in this Section.

All questions are compulsory.

इस खण्ड में कुल **30** प्रश्न हैं ।

सभी प्रश्न अनिवार्य हैं ।

- 121.** When did Bachendri Pal set foot on the peak of Mount Everest ?
- (A) 23 May, 1984
(B) 25 May, 1984
(C) 23 May, 1989
(D) 25 May, 1989



बछेन्द्री पाल ने माउण्ट एवरेस्ट की चोटी पर कदम कब रखा था ?

- (A) 23 मई, 1984
(B) 25 मई, 1984
(C) 23 मई, 1989
(D) 25 मई, 1989

- 122.** Which objective is not about organising co-curricular activities ?



- (A) Maintaining both physical and mental health
(B) To gain knowledge of virtues to be developed in children
(C) Introductory information of required equipment and tools
(D) To criterion educational program and teaching methods

कौन-सा उद्देश्य पाठ्य-सहगामी क्रियाओं के आयोजन का नहीं है ?



- (A) शारीरिक एवं मानसिक स्वस्थता दोनों को बनाए रखना
(B) बालकों में विकसित होने वाले सद्गुणों का ज्ञान प्राप्त करना
(C) आवश्यक उपकरणों तथा साधनों की परिचयात्मक जानकारी
(D) शैक्षिक कार्यक्रम और शिक्षण विधियों को कसौटी पर कसना



123. Which of the following is a good breed of goat ?
- (A) Murrah (B) Gir
(C) Sahiwal (D) Jamunapari

निम्नलिखित में से कौन-सी बकरी की अच्छी नस्ल है ?

- (A) मुर्गा (B) गिर
(C) साहिवाल (D) जमुनापरी

124. Who named the 'technology-ecosystem' of third sub-complex to create artificial environment ?



- (A) Odum (B) Tansley
(C) Haeckel (D) Haber

कृत्रिम पर्यावरण निर्मित करने के तीसरे उपसंकुल को 'प्रौद्योगिक-पारिस्थितिक तंत्र' नाम किसने दिया ?

- (A) ओडम (B) टैन्सले
(C) हीकल (D) हैबर

125. Which of the following tools is the best use in ICT for visually impaired students ?

- (A) Text to speech (B) Projection Screen
(C) Social Networking (D) Video conferencing



निम्नलिखित में से कौन-सा उपकरण दृष्टिबाधित छात्रों के लिए ICT में सबसे अच्छा उपयोग है ?

- (A) टेक्स्ट टू स्पीच (B) प्रोजेक्शन स्क्रीन
(C) सोशल नेटवर्किंग (D) वीडियो कॉन्फरेंसिंग

126. Which chemist's philosophy became famous by the name of 'Nihilism' ?



- (A) Neils Bore (B) Dmitri Mendeleev
(C) Acharya Prafull Chand Ray (D) Nagarjuna

किस रसायनशास्त्री का दर्शन 'शून्यवाद' के नाम से प्रसिद्ध हुआ ?

- (A) नील्स बोरे (B) दिमित्र मेंडेलीव
(C) आचार्य प्रफुल्ल चंद रे (D) नागार्जुन



127. 'Yak' animal is found in which region of India ?

- (A) Ladakh (B) Darjeeling
(C) Arunachal Pradesh (D) None of the above



भारत के कौन-से क्षेत्र में 'याक' पशु पाया जाता है ?

- (A) लद्दाख (B) दार्जिलिंग
(C) अरुणाचल प्रदेश (D) उपर्युक्त में से कोई नहीं

128. Which is the State flower of Rajasthan ?

- (A) Lotus (B) Palash
(C) Rohida (D) Amaltash

राजस्थान का राज्य पुष्प कौन-सा है ?

- (A) कमल (B) पलाश
(C) रोहिड़ा (D) अमलतास

129. Which teeth work to tear and chop the food ?

- (A) Incisor (B) Canine
(C) Molar (D) Post molar



कौन-से दाँत भोजन को चीरने-फाड़ने के काम आते हैं ?

- (A) कृन्तक (B) रदनक
(C) चर्वणक (D) पश्च चर्वणक

130. Which fort of Rajasthan is also known as Ajaygarh ?



- (A) Sonar fort (B) Kumbhalgarh fort
(C) Mehrangarh fort (D) Ranthambore fort

राजस्थान के कौन-से दुर्ग को अजेयगढ़ के नाम से भी जाना जाता है ?

- (A) सोनार किला (B) कुंभलगढ़ दुर्ग
(C) मेहरानगढ़ किला (D) रणथंभौर दुर्ग



131. Which of the following is a component of man made environment ?



- (A) Lithosphere (B) Industry
(C) Community (D) Hydrosphere

निम्नलिखित में से कौन-सा मानव निर्मित पर्यावरण का घटक है ?

- (A) स्थलमंडल (B) उद्योग
(C) समुदाय (D) जलमंडल

132. In which season Patasan (Jute) is cultivated in India ?

- (A) Winter (B) Summer
(C) Rain (D) Spring

भारत में पटसन (जूट) की खेती कौन-सी ऋतु में की जाती है ?

- (A) सर्दी (B) गर्मी
(C) वर्षा (D) बसंत

133. How many decibel noise has been accepted to be the limit to tolerance in hospital areas according to International Standards ?



- (A) 65 dB (B) 90 dB
(C) 105 dB (D) 140 dB

अन्तर्राष्ट्रीय मानकों के अनुसार अस्पताल क्षेत्रों में कितने डेसीबल ध्वनी को सहनशीलता की सीमा माना गया है ?



- (A) 65 dB (B) 90 dB
(C) 105 dB (D) 140 dB



134. Match the following and choose the correct answer.

- | | |
|----------------------------------|------------------|
| (i) Viral disease | (a) Tuberculosis |
| (ii) Bacterial disease | (b) Malaria |
| (iii) Protozoan disease | (c) Kwashiorkor |
| (iv) Disease due to malnutrition | (d) Chicken pox |



- | | | | | |
|-----|------------|-------------|--------------|-------------|
| | (i) | (ii) | (iii) | (iv) |
| (A) | (a) | (d) | (c) | (b) |
| (B) | (d) | (a) | (b) | (c) |
| (C) | (c) | (b) | (a) | (d) |
| (D) | (b) | (c) | (d) | (a) |

निम्नलिखित को सुमेलित कीजिए तथा सही उत्तर का चयन कीजिए ।

- | | |
|-----------------------------------|-----------------|
| (i) वायरस जनित रोग | (a) तपेदिक |
| (ii) जीवाणु जनित रोग | (b) मलेरिया |
| (iii) प्रोटोज़ोआ जनित रोग | (c) क्वाशियोरकर |
| (iv) कुपोषण के कारण होने वाला रोग | (d) चिकन पोक्स |



- | | | | | |
|-----|------------|-------------|--------------|-------------|
| | (i) | (ii) | (iii) | (iv) |
| (A) | (a) | (d) | (c) | (b) |
| (B) | (d) | (a) | (b) | (c) |
| (C) | (c) | (b) | (a) | (d) |
| (D) | (b) | (c) | (d) | (a) |

135. Where is the Pandupol fair held ?

- | | |
|------------|------------|
| (A) Jaipur | (B) Ajmer |
| (C) Alwar | (D) Pander |

पांडुपोल मेला कहाँ लगता है ?

- | | |
|-----------|------------|
| (A) जयपुर | (B) अजमेर |
| (C) अलवर | (D) पण्डेर |





136. Which is not a traditional method of diverting water to fields from wells, lakes and canals ?

- (A) Pulley (B) Dhekli
(C) Rahat (D) Drip system



कुओं, झीलों एवं नहरों के जल को खेतों तक पहुँचाने का कौन-सा पारम्परिक तरीका नहीं है ?

- (A) मोट (B) डेकली
(C) रहट (D) ड्रिप तंत्र

137. Which of the following material is most important to be carried by a mountaineer ?

- (A) Sleeping bag (B) Oxygen kit
(C) Blanket (D) Torch

निम्नलिखित में से कौन-सी सामग्री एक पर्वतारोही द्वारा ले जाना सबसे महत्वपूर्ण है ?

- (A) स्लीपिंग बैग (B) ऑक्सीजन किट
(C) कंबल (D) टॉर्च

138. In how many directions faces of lion are present in National Symbol of Ashok's pillar ?

- (A) One (B) Two
(C) Three (D) Four

राष्ट्रीय चिह्न अशोक स्तम्भ में कितनी दिशाओं में सिंह के मुख हैं ?



- (A) एक (B) दो
(C) तीन (D) चार

139. It is one of the deepest and largest stepwells in India

- (A) Jhalaara of Turji (B) Chand Stepwell of Abhaneri
(C) Big stepwell of Bhandaro (D) Stepwell of Panna Meena



यह भारत की सबसे गहरी व बड़ी बावड़ियों में से एक है

- (A) तुरजी का झालरा (B) आभानेरी की चाँद बावड़ी
(C) भंडारों की बड़ी बावड़ी (D) पन्ना मीना की बावड़ी



140. Wild cock is the main wild animal of which Wildlife Sanctuary ?



- (A) Sariska – Alwar
- (B) Mount Abu – Sirohi
- (C) Talchhapper – Churu
- (D) Kailadevi – Karauli

जंगली मुर्गे कौन-से वन्यजीव अभयारण्य का प्रमुख जंगली जीव है ?

- (A) सरिस्का - अलवर
- (B) माउण्ट आबू - सिरोही
- (C) तालछापर - चूरु
- (D) कैलादेवी - करौली

141. Which alkaloid is not found in the opium ?

- (A) Morphine
- (B) Codeine
- (C) Somniferine
- (D) Caffeine



अफीम में कौन-सा ऐल्केलॉइड नहीं पाया जाता है ?

- (A) मॉर्फिन
- (B) कोडीन
- (C) सोमनिफेरिन
- (D) कैफीन

142. Full form of ENVIS is

- (A) Environmental Information System
- (B) Environmental Impact Assessment
- (C) Environment Protection Agency
- (D) Environment Protection Council

ई.एन.वी.आई.एस. का पूर्ण रूप है



- (A) पर्यावरणीय सूचना प्रणाली
- (B) पर्यावरणीय प्रभाव आकलन
- (C) पर्यावरण संरक्षण एजेंसी
- (D) पर्यावरण संरक्षण काउंसिल



143. Following traffic sign indicates :

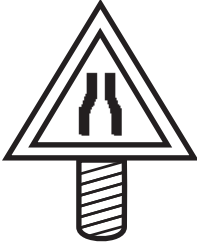

- (A) Narrow bridge ahead
- (B) Narrow road ahead
- (C) Wider road ahead
- (D) Dangerous deep ahead

नीचे दिया गया यातायात का संकेत इंगित करता है :

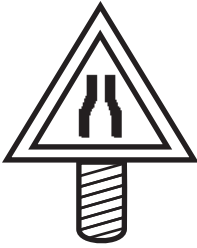

- (A) आगे संकरा पुल है
- (B) आगे संकरा रास्ता है
- (C) आगे चौड़ा रास्ता है
- (D) आगे खतरनाक गहराई है

144. Who takes the first step on the moon after Neil Armstrong on 21 July, 1969 ?



- (A) Yuri Gagarin
- (B) Ellen Shepherd
- (C) Kalpana Chawla
- (D) Edwin Aldrin

21 जुलाई, 1969 को नील आर्मस्ट्राँग के बाद चन्द्रमा पर पहला कदम रखने वाला कौन था ?

- (A) यूरी गगारिन
- (B) एलन शेफर्ड
- (C) कल्पना चावला
- (D) एडविन एल्ड्रिन



145. Disease caused by the deficiency of Vitamin – D is
- (A) Night blindness (B) Beri-Beri
(C) Scurvy (D) Rickets

विटामिन – D की कमी से होने वाला रोग है

- (A) रतौंधी (B) बेरी-बेरी
(C) स्कर्वी (D) रिकेट्स

146. How will you be related to your mother's brother's mother ?



- (A) Mami (B) Nani
(C) Sister (D) Mausi



आपकी माताजी के भाई की माँ से आपका क्या रिश्ता होगा ?

- (A) मामी (B) नानी
(C) बहन (D) मौसी

147. Which teaching material is used to correct the language related errors in students ?

- (A) Museum (B) Map
(C) Phonograph (D) Line diagram

कौन-सी शिक्षण सामग्री का उपयोग छात्रों की भाषा संबंधी त्रुटि सुधार में किया जाता है ?

- (A) संग्रहालय (B) मानचित्र
(C) फोनोग्राफ (D) रेखाचित्र

148. Which activity is punishable under Section 112 – 183 of the 'Motor Vehicle Act' ?

- (A) An accident or fast driving
(B) Things of an unsafe manner
(C) Using horn in peace (no horn) zone
(D) Driving without a license



'मोटर वेहीकल एक्ट' के सेक्शन 112 – 183 के तहत कौन-सी गतिविधि पर दण्ड का प्रावधान है ?

- (A) गंभीर दुर्घटना या तेज ड्राइविंग
(B) वस्तुओं को असुरक्षित ले जाना
(C) शान्ति (नो हॉर्न) क्षेत्र में हॉर्न का प्रयोग
(D) बिना लाइसेंस के गाड़ी चलाना



149. Which is the largest planet of our solar system ?



- (A) Uranus
- (B) Neptune
- (C) Jupiter
- (D) Saturn



हमारे सौर मण्डल का सबसे बड़ा ग्रह कौन-सा है ?

- (A) अरुण
- (B) वरुण
- (C) बृहस्पति
- (D) शनि

150. Select the festival from the following, which is celebrated on new moon of the Kartika month.

- (A) Holi
- (B) Diwali
- (C) Dussehra
- (D) Raksha Bandhan

निम्नलिखित में से उस त्यौहार को चुनिए, जो कार्तिक मास की अमावस्या को मनाया जाता है ।



- (A) होली
- (B) दिवाली
- (C) दशहरा
- (D) रक्षाबंधन



Space For Rough Work / कच्चे कार्य के लिए स्थान



Space For Rough Work / कच्चे कार्य के लिए स्थान



Space For Rough Work / कच्चे कार्य के लिए स्थान



Space For Rough Work / कच्चे कार्य के लिए स्थान



DO NOT WRITE HERE



IMPORTANT INSTRUCTIONS / महत्वपूर्ण निर्देश (Read carefully and comply / ध्यान से पढ़ें और पालन करें)

- In Section II (Language-I), a candidate has to attempt the questions of the language which the candidate has selected as Language-I in the Online Application Form. खण्ड II (भाषा-I) में उसी भाषा के प्रश्नों को हल करना अनिवार्य है जिस भाषा का चयन अभ्यर्थी ने भाषा-I के रूप में ऑनलाइन आवेदन पत्र में किया है।
- In Section III (Language-II), a candidate has to attempt the questions of the language which the candidate has selected as Language-II in the Online Application Form. The Language-II will be different from Language-I. खण्ड III (भाषा-II) में उसी भाषा के प्रश्नों को हल करना अनिवार्य है जिस भाषा का चयन अभ्यर्थी ने भाषा-II के रूप में ऑनलाइन आवेदन पत्र में किया है। भाषा-I से भाषा-II भिन्न होगी।
- The candidate must ensure that the Question Booklet Series Code and Shift No. has been filled correctly at the prescribed place in the OMR Answer Sheet. Your OMR Answer Sheet will be evaluated on the basis of Question Booklet Series Code and Shift No., not Question Booklet Number. अभ्यर्थी सुनिश्चित करें कि OMR आन्सर शीट में निर्धारित स्थान पर प्रश्न-पुस्तिका सीरीज कोड एवं शिफ्ट क्रमांक सही भरा है। आपकी OMR आन्सर शीट का मूल्यांकन प्रश्न-पुस्तिका क्रमांक पर नहीं बल्कि प्रश्न-पुस्तिका सीरीज कोड एवं शिफ्ट क्रमांक के आधार पर किया जायेगा।

- Read complete instructions carefully and fill the details from Sl. No. 1 to 9 in the OMR Answer Sheet and Sl. No. 1 to 4 in the Question Booklet. If you fail to fill the details and sign as instructed, you will be personally responsible for the consequences arising during scanning of your OMR Answer Sheet. निर्देशों को पूर्ण रूप से ध्यानपूर्वक पढ़ें और क्रमांक 1 से 9 तक OMR आन्सर शीट में एवं क्रमांक 1 से 4 तक प्रश्न-पुस्तिका (बुकलेट) में विवरणों को भरें। यदि आप गलत तरीके से विवरण भरते या हस्ताक्षर करते हैं तो OMR आन्सर शीट की स्कैनिंग के फलस्वरूप होने वाले परिणामों के प्रति आप स्वयं उत्तरदायी होंगे।
- The Question Booklet comprises 96 pages having 150 questions. After being instructed to open the Question Booklet, only then the candidates will open the seal of the Question Booklet. Check whether the Question Booklet contains 150 questions starting from Page No. 3 to 90. The Shift Number required in OMR Answer Sheet will be as per admit card issued to the candidate and also mentioned on the top of the Question Booklet. प्रश्न-पुस्तिका में 96 पृष्ठ एवं 150 प्रश्न हैं। अभ्यर्थी निर्देश दिये जाने के उपरान्त ही प्रश्न-पुस्तिका की सील खोलेंगे। यह सुनिश्चित कर लें कि प्रश्न-पुस्तिका में 150 प्रश्न हैं जो कि पृष्ठ संख्या 3 से प्रारम्भ होकर 90 तक हैं। OMR आन्सर शीट पर शिफ्ट नम्बर अभ्यर्थी को जारी किये गये प्रवेश-पत्र के अनुसार अंकित करना है एवं जो प्रश्न-पुस्तिका के ऊपरी भाग पर भी अंकित किया हुआ है।
- All questions are of MCQ (Multiple Choice Questions) type. There is only one correct answer to each question carrying one mark. No marks will be deducted for wrong answers. सभी प्रश्न बहुविकल्पीय प्रकार के हैं। प्रत्येक प्रश्न का एक विकल्प ही सही है। प्रत्येक प्रश्न के लिए निर्धारित अंक एक है। गलत जवाब के लिए कोई अंक काटे नहीं जायेंगे।
- There will be five options (A, B, C, D, E) for each question in the answer sheet but there will be four options A, B, C, D for each question in the question paper. Candidates have to choose the correct option from these four options and mark the corresponding circle blue/black in the answer sheet. Once darkened, changes are not permitted. Modified mark will not be accepted and the answer will be treated wrong. If a candidate does not want to answer a question, he/she should blue/black the circle of the fifth option E on the answer sheet. If none of the five options given in the answer sheet is circled blue/black, $\frac{1}{3}$ rd of the marks for such question will be deducted. If a candidate does not mark any of the five options in more than 10 percent of the total questions, he/she will be considered disqualified. उत्तर पत्रक में प्रत्येक प्रश्न के लिए पाँच विकल्प (A, B, C, D, E) होंगे किन्तु प्रश्न पत्र में प्रत्येक प्रश्न हेतु चार विकल्प A, B, C, D होंगे। अभ्यर्थियों को इन चार विकल्पों में से सही विकल्प का चयन कर उत्तर पत्रक में संबंधित गोले को नीला/काला करना है। एक बार रंगे हुए गोले को बदलने की अनुमति नहीं है। बदला हुआ निशान स्वीकार नहीं होगा तथा उत्तर गलत माना जावेगा। यदि अभ्यर्थी किसी प्रश्न का उत्तर नहीं देना चाहता है, तो उत्तर पत्रक के पाँचवें विकल्प E का गोला नीला/काला करें। यदि उत्तर पत्रक में दिये गये पाँच विकल्पों में से किसी का भी गोला नीला/काला नहीं किया जाता है, तो ऐसे प्रश्न के लिए प्रश्न अंक का $\frac{1}{3}$ भाग काटा जावेगा। यदि अभ्यर्थी कुल प्रश्नों के 10 प्रतिशत से अधिक प्रश्नों में पाँच विकल्पों में से कोई भी विकल्प अंकित नहीं करता है, तो उसे अयोग्य माना जावेगा।
- Bubble of correct answer of the question should be darkened completely as shown below : प्रश्न के सही उत्तर के गोले को नीचे दर्शाये अनुसार पूरा रंगें।

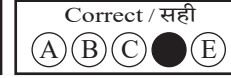
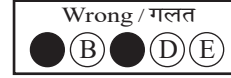
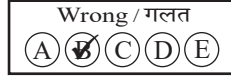

- All questions other than language questions of Sections II and III shall be bilingual. प्रश्न-पत्र के भाषा सम्बन्धित खण्ड II एवं III के प्रश्नों के अतिरिक्त शेष सभी खण्डों के प्रश्न द्विभाषीय होंगे।
- In any event of any mistake in any question/s, candidates will not be penalized. However no corrections will be made in question/s during the examination. किसी प्रश्न में किसी त्रुटि के लिये अभ्यर्थी को किसी प्रकार का नुकसान नहीं होगा। परीक्षा की अवधि में प्रश्नों में किसी प्रकार का संशोधन नहीं करवाया जायेगा।
- Rough work, if any, may be done in the Question Booklet only in the space provided at the end of the Question Booklet. Do not tear it off from the Question Booklet. No additional paper shall be provided. किसी प्रकार के रफ कार्य हेतु प्रश्न-पुस्तिका के अन्त में जगह दी गई है। इसे प्रश्न-पुस्तिका से नहीं फाड़ें। किसी प्रकार का अतिरिक्त कागज उपलब्ध नहीं करवाया जायेगा।
- Use of Log tables, Calculator, Slide rule, Mobile phone, Pager, Digital diary, Bluetooth, Microphone or any other electronic item/instrument etc. is not allowed. Their use will result in disqualification. लॉग टेबल, कैल्क्युलेटर, स्लाइड रूल, मोबाइल फोन, पेजर, डिजिटल डायरी, ब्ल्यूटूथ, माइक्रोफोन या किसी अन्य प्रकार का इलेक्ट्रॉनिक वस्तु/उपकरण का प्रयोग वर्जित है। इनके उपयोग पर परीक्षा से अयोग्य घोषित किया जा सकता है।
- OMR Answer Sheet will be provided along with Question Booklet separately. प्रश्न-पुस्तिका के साथ OMR आन्सर शीट प्रदान की जायेगी।
- The Question Booklet will be issued to the candidates 10 minutes before the start of examination and the candidate must fill all entries in OMR Answer Sheet. The Question Booklet seal shall be opened 5 minutes before the start of examination and the candidate must fill 1 to 4 entries correctly on the Question Booklet. After opening the Question Booklet, ensure that any page/question is not missing/not printed/torn/repeated. In case, you find any defect anywhere in the Question Booklet, immediately inform the Invigilator and get it replaced within 5 minutes by the Invigilator. अभ्यर्थी को प्रश्न-पुस्तिका परीक्षा आरम्भ होने के 10 मिनट पूर्व दी जावेगी। अभ्यर्थी आवश्यक रूप से OMR आन्सर शीट में सभी प्रविष्टियों को सही प्रकार से भरें। प्रश्न-पुस्तिका की सील परीक्षा आरम्भ के 5 मिनट पूर्व खोलें तथा प्रश्न-पुस्तिका के क्रम संख्या 1 से 4 की प्रविष्टियों को सही प्रकार से भरें। प्रश्न-पुस्तिका खोलने के पश्चात् अभ्यर्थी तत्काल यह सुनिश्चित करें कि उसमें निर्धारित समस्त पृष्ठ हैं/कोई प्रश्न छूटा तो नहीं है/छपाई पूर्ण है/कागज फटा तो नहीं है या कोई पृष्ठ दुबारा जुड़ गया है। यदि प्रश्न-पुस्तिका में इस प्रकार की कोई त्रुटि पाई जाती है तो तत्काल वीक्षक को सूचित करें तथा 5 मिनट के भीतर वीक्षक से अपनी प्रश्न-पुस्तिका बदलवा लें।
- Write your Name, Exam Centre Code, Signature, Roll No., Question Booklet Series Code, Shift Number and Question Booklet Number in the space provided in the Question Booklet as well as in the OMR Answer Sheet. प्रश्न-पुस्तिका एवं OMR आन्सर शीट पर निर्धारित स्थान पर नाम, परीक्षा केन्द्र का कोड, हस्ताक्षर, रोल नं., प्रश्न-पुस्तिका सीरीज कोड, शिफ्ट क्रमांक एवं प्रश्न-पुस्तिका क्रमांक भरें।
- OMR Answer Sheet is designed for computer evaluation. If you do not follow the instructions given above and at the backside of the OMR Answer Sheet, it may make evaluation by computer difficult. Any resultant loss to the candidate on the above account shall be of the candidate only. OMR आन्सर शीट को कम्प्यूटर द्वारा मूल्यांकन के लिये बनाया गया है। यदि आप उपर्युक्त एवं OMR आन्सर शीट के पिछले पृष्ठ पर दिये गये निर्देशों का पालन नहीं करते, तो कम्प्यूटर द्वारा आपका मूल्यांकन कठिन हो जायेगा। इस कारण से अभ्यर्थी को होने वाले नुकसान की जिम्मेदारी उसकी स्वयं की होगी।
- Warning Bell will ring at 5 minutes before closer of examination and the last long bell will ring at closer of examination. No candidate should leave the examination hall before the final bell. The OMR Answer Sheet is carbonless in duplicate having perforation on the left side. Candidate should detach carefully the Original Copy from the Candidate's Copy (Duplicate) so that the Original Copy is not mutilated in any way. Candidate should handover the Original OMR Copy and Question Booklet to the Invigilator before leaving the examination hall. Candidate can carry only the Candidate's OMR copy with him/her. Question Booklet is not allowed to be taken by the candidate. परीक्षा समाप्ति के 5 मिनट पूर्व चेतावनी घंटी बजेगी एवं अन्तिम लम्बी घंटी परीक्षा समाप्ति पर बजेगी। कोई अभ्यर्थी अन्तिम घंटी बजने के पूर्व परीक्षा कक्ष से बाहर नहीं जा सकेगा। OMR आन्सर शीट कार्बन रहित तथा अनुलिपि सहित है उसके बायीं तरफ परफोरेशन किया हुआ है। अभ्यर्थी सावधानी से अभ्यर्थी की प्रति (अनुलिपि) से मूल प्रति को ऐसे अलग करें ताकि किसी भी तरीके से मूल प्रति को कोई हानि न पहुँचे। परीक्षा कक्ष छोड़ने के पूर्व अभ्यर्थी OMR की मूल प्रति एवं प्रश्न-पुस्तिका वीक्षक को सौंप दें। अभ्यर्थी केवल अपनी OMR की प्रति ही अपने साथ ले जा सकेंगे। प्रश्न-पुस्तिका अभ्यर्थी अपने साथ नहीं ले जा सकेंगे।



PAPER CODE : RL-2 (SHIFT – 2)

Series Code :
सीरीज़ कोड :

Question Booklet No.

A

Write this code in OMR Answer Sheet.
इस कोड को OMR आन्सर शीट में अंकित करें ।

1. Roll No./ रोल नं.					2. OMR Answer Sheet No./ ओ.एम.आर. आन्सर शीट क्रमांक				
* 3. Candidate's Name/ अभ्यर्थी का नाम					* 4. मैंने पृष्ठ भाग पर दिये गये सभी निर्देशों को पढ़ लिया है ।				
					Candidate's Signature/ अभ्यर्थी के हस्ताक्षर				
* As per Application Form./ जैसा आवेदन-पत्र में अंकित किया है ।									
Invigilator's Signature/ वीक्षकों के हस्ताक्षर			(i)			(ii)			
S. No. 1, 2, 3 and 4 are to be filled by the Candidate himself. क्रमांक 1, 2, 3 व 4 की पूर्ति स्वयं अभ्यर्थी द्वारा की जानी है ।					No. of Pages in Question Booklet/ प्रश्न पुस्तिका में कुल पृष्ठ : 96				

There are 150 objective multiple choice questions in this paper. This Question Booklet is made up of the following four Sections : Section – I, II and III of 30 – 30 questions each and Section – IV is of 60 questions. The candidate has to attempt all Sections. Each question is of one mark. No marks will be deducted for wrong answers. For unattempted questions kindly see Point Number 4 of important instructions given on last page.
इस प्रश्न-पत्र में कुल 150 वस्तुनिष्ठ बहुचयनात्मक प्रश्न हैं । प्रश्न-पत्र कुल चार खण्डों में विभाजित है तथा सभी खण्ड करना अनिवार्य है । प्रत्येक खण्ड-I, II एवं III, 30 – 30 प्रश्नों का है तथा खण्ड-IV 60 प्रश्नों का है । प्रत्येक प्रश्न 1 अंक का है । गलत उत्तर के लिये कोई अंक काटे नहीं जायेंगे । अनुत्तरित प्रश्नों के सम्बन्ध में पुस्तिका के अंतिम पृष्ठ पर दिये गये महत्वपूर्ण निर्देशों में क्रम संख्या 4 देखें ।

परीक्षार्थी OMR शीट भरने से पूर्व यह सुनिश्चित कर लें कि प्रश्न-पुस्तिका में 1-96 पृष्ठ भलीभाँति छपे हैं । कोई विसंगति होने पर प्रश्न-पुस्तिका नुरंत बदलवा लें ।

PAPER CODE : RL-2 (SHIFT – 2)

Total Questions : 150

Time period : 2 Hours 30 Minutes

Maximum Marks : 150

Sections	Contents	No. of Questions	Question Nos.		Page Nos.	
			From	To	From	To
(I)	Child Development and Pedagogy	30	1	30	3	12
(II)	Language-I (Only One Language) As selected by the candidate as medium of instruction in the Online Application Form as Language-I from the Languages given below :	30	31	60		
	Hindi	30	31	60	13	16
	English	30	31	60	17	20
	Sanskrit	30	31	60	21	23
	Urdu	30	31	60	24	27
	Sindhi	30	31	60	28	31
	Punjabi	30	31	60	32	34
	Gujarati	30	31	60	35	38
(III)	Language-II (Only One Language) As selected by the candidate as Language-II (other than the Language-I) in the Online Application Form from the Languages given below :	30	61	90		
	Hindi	30	61	90	39	42
	English	30	61	90	43	46
	Sanskrit	30	61	90	47	49
	Urdu	30	61	90	50	53
	Sindhi	30	61	90	54	57
	Punjabi	30	61	90	58	61
	Gujarati	30	61	90	62	64
(IV)	(IV a) Mathematics and Science : (For Mathematics and Science Teacher) OR	60	91	150	65	76
	(IV b) Social Studies : (For Social Studies Teacher) OR For any other Subject Teacher : (Can choose either IV a or IV b)	60	91	150	77	90

Note : 1. In Sections II and III, a candidate has to attempt the questions of Languages compulsorily, selected as Language-I and Language-II in the Online Application Form.
2. In Sections – IV, it is compulsory to attempt the questions of Section IV (a) or Section IV (b) as selected subject in Online Application Form.
For Hindi version of the above Table and Note refer to Page No. 2.

Read the instructions in English and Hindi at Page No. 96, last page of this Question Booklet.

RL-2 A



(1)



PAPER CODE : RL-2 (SHIFT – 2)

कुल प्रश्न : 150

समयावधि : 2 घण्टे 30 मिनट

पूर्णांक : 150

खण्ड	विषय-सामग्री	कुल प्रश्न संख्या	प्रश्न संख्या		पृष्ठ संख्या	
			से	तक	से	तक
(I)	बाल-विकास एवं शिक्षण विधियाँ	30	1	30	3	12
(II)	भाषा-I (केवल एक भाषा) अभ्यर्थी द्वारा चयनित अनुदेशन के माध्यम की भाषा जो निम्नलिखित भाषाओं में से भाषा-I के रूप में ऑनलाइन आवेदनपत्र में अंकित की है :	30	31	60		
	हिन्दी	30	31	60	13	16
	अंग्रेजी	30	31	60	17	20
	संस्कृत	30	31	60	21	23
	उर्दू	30	31	60	24	27
	सिंधी	30	31	60	28	31
	पंजाबी	30	31	60	32	34
	गुजराती	30	31	60	35	38
(III)	भाषा-II (केवल एक भाषा) अभ्यर्थी द्वारा ऑनलाइन आवेदनपत्र में चयनित भाषा-II जो भाषा-I से भिन्न होगी तथा जिसका चयन निम्नलिखित भाषाओं में से किया गया है :	30	61	90		
	हिन्दी	30	61	90	39	42
	अंग्रेजी	30	61	90	43	46
	संस्कृत	30	61	90	47	49
	उर्दू	30	61	90	50	53
	सिंधी	30	61	90	54	57
	पंजाबी	30	61	90	58	61
	गुजराती	30	61	90	62	64
(IV)	(IV a) गणित एवं विज्ञान (गणित एवं विज्ञान शिक्षक के लिए) अथवा	60	91	150	65	76
	(IV b) सामाजिक अध्ययन (सामाजिक अध्ययन शिक्षक के लिए) अथवा किसी अन्य दूसरे विषय शिक्षक के लिए (IV a अथवा IV b चुन सकते हैं)	60	91	150	77	90

नोट : 1. अभ्यर्थी द्वारा खण्ड-II एवं खण्ड-III में ऑनलाइन आवेदनपत्र में जिस भाषा का चयन भाषा-I एवं भाषा-II के रूप में किया है उसी भाषा के प्रश्न करना अनिवार्य है।

2. खण्ड-IV में अभ्यर्थी द्वारा ऑनलाइन आवेदन-पत्र में खण्ड (IV a) या खण्ड (IV b) के जिस विषय का चयन किया गया है उसी विषय का प्रश्न करना अनिवार्य है।

प्रश्न-पुस्तिका के अंतिम पृष्ठ संख्या 96 पर अंग्रेजी तथा हिन्दी में दिये हुए निर्देश को पढ़ें।



SECTION – I

खण्ड – I

CHILD DEVELOPMENT AND PEDAGOGY

बाल विकास एवं शिक्षण विधियाँ

There are 30 questions in all in this Section.

All questions are compulsory.

इस खण्ड में कुल 30 प्रश्न हैं ।

सभी प्रश्न अनिवार्य हैं ।

1. Which of the following describe the exact meaning of given statement ?



“The tendency for the children of highly talented parents to be less talented than their parents and relative tendency for children of very low-class parents to be less low-class.”

- (A) Recapitulation (B) Regression
(C) Inheritance (D) Amplification

निम्न में से कौन-सा दिये गये कथन का सही वर्णन करता है ?

“अत्यन्त प्रतिभाशाली माता-पिता की संतान के अपने माता-पिता की अपेक्षा कम प्रतिभाशाली होने की प्रवृत्ति तथा अत्यन्त निम्न कोटि के बालकों में कम निम्न कोटि होने की तुलनात्मक प्रवृत्ति ।”

- (A) पूर्वावर्तन (B) प्रत्यागमन
(C) वंशानुक्रम (D) प्रवर्धन

2. Which of the following trait is important structure of personality, don't reflect in individuals day per day interactions and its can't observe directly ?



- (A) Surface trait (B) Common trait
(C) Personal trait (D) Source trait

निम्नलिखित में से कौन-सा शीलगुण व्यक्तित्व की महत्वपूर्ण संरचना है, व्यक्ति के दिन-प्रतिदिन की अंतःक्रिया में परिलक्षित नहीं होता है तथा इसका प्रेक्षण सीधे नहीं किया जा सकता है ?

- (A) सतही शीलगुण (B) सामान्य शीलगुण
(C) व्यक्तिगत शीलगुण (D) मूल शीलगुण

3. If a student have spatial intelligence, as a teacher what would you suggest specilization area of study to his/him parents for further studies ?

- (A) Mathematicians, Philosophers, Physicists
(B) Painter, Surveyors, Architects, Engineers
(C) Musicians, Dancers, Athletes
(D) Yogis, Saints, Teachers, Politicians, Salesmans



यदि कोई विद्यार्थी स्थानिक बुद्धि सम्पन्न है, तो एक शिक्षक के रूप में आप उस विद्यार्थी के माता-पिता को उच्च अध्ययन में किस विशिष्टता क्षेत्र जाने के लिए मार्गदर्शित करेंगे ?

- (A) गणितज्ञ, दार्शनिक, भौतिक विज्ञानी
(B) चित्रकार, सर्वेक्षणकर्ता, वास्तुकार, इंजीनियर
(C) संगीतकार, नृतक, खिलाड़ी
(D) योग प्रशिक्षक, सत, अध्यापक, राजनीतिज्ञ, सेल्समैन



4. The role of experiential learning in knowledge construction is primarily based on
 (A) Experience and reflection only (B) Theory and practice only
 (C) Experience and subsequent reflection (D) Textbook knowledge only



ज्ञान की रचना में अनुभवजन्य अधिगम की भूमिका मुख्य रूप से आधारित है

- (A) केवल अनुभव एवं परावर्तन पर (B) केवल सिद्धान्त एवं अभ्यास पर
 (C) अनुभव तथा परावर्ती चिंतन पर (D) केवल पाठ्यपुस्तकीय ज्ञान पर

5. What is the main cause of extraneous cognitive load ?
 (A) Inadequate background knowledge (B) Poor strategies and distractions
 (C) The inherent task complexity (D) Lots of examples

अतिरिक्त संज्ञानात्मक भार का मुख्य कारण क्या है ?

- (A) अपर्याप्त पृष्ठभूमि ज्ञान (B) खराब रणनीतियाँ और विचलन
 (C) कार्य की आंतरिक जटिलता (D) उदाहरणों की अधिक मात्रा

6. Courses in the area of special education are regulated and controlled by
 (A) Rehabilitation Council of India
 (B) Special Education Council of India
 (C) National Council for Teacher Education
 (D) National Council of Educational Research and Training



विशिष्ट शिक्षा के क्षेत्र के अकाडमिक कार्यक्रम निम्नलिखित में से कौन-सी संस्था द्वारा नियमित एवं नियंत्रित होते हैं ?

- (A) भारतीय पुनर्वास परिषद्
 (B) भारतीय विशेष शिक्षा परिषद्
 (C) राष्ट्रीय अध्यापक शिक्षा परिषद्
 (D) राष्ट्रीय शैक्षिक अनुसंधान एवं प्रशिक्षण परिषद्

7. Which is not a decision taken by teachers in pre-active phase of teaching ?
 (A) Selection of teaching methods (B) Selection of teaching materials
 (C) Evaluation of students (D) Duration of class teaching

पूर्व-क्रियात्मक अवस्था में शिक्षक द्वारा लिये जाने वाला निर्णय नहीं है

- (A) शिक्षण विधियों का चयन (B) शिक्षण सामग्री का चयन
 (C) विद्यार्थियों का मूल्यांकन करना (D) कक्षा शिक्षण की अवधि



8. What is the objective of the Pradhan Mantri Innovative Learning Program – Dhruv ?
- (A) To provide equal education to all students
 (B) To identify and encourage talented children in science and performing art
 (C) To benefit only government school students
 (D) To prepare students for competitive exams

प्रधानमंत्री नवोन्मेषी शिक्षण कार्यक्रम-ध्रुव का उद्देश्य क्या है ?



- (A) सभी छात्रों को समान शिक्षा प्रदान करना
 (B) विज्ञान एवं प्रदर्शन कला में प्रतिभाशाली बच्चों की पहचान और प्रोत्साहन करना
 (C) केवल सरकारी स्कूलों के छात्रों को लाभ देना
 (D) छात्रों को प्रतियोगी परीक्षाओं की तैयारी करवाना

9. Match the stages of psycho-social development theory of Erickson to their specific age or period.



- | | |
|----------------------------------|---|
| I. Ego integrity vs. Despair | i. Early adulthood (20 to 45 years) |
| II. Autonomy vs. Shame and doubt | ii. Adolescence (12 to 20 years) |
| III. Intimacy vs. Isolation | iii. Later adulthood (65 years onwards) |
| IV. Identity vs. Role confusion | iv. 1½ years to 3 years |

Choose the correct match.

- (A) I – i, II – ii, III – iii, IV – iv
 (B) I – ii, II – iii, III – i, IV – iv
 (C) I – iii, II – iv, III – i, IV – ii
 (D) I – iv, II – i, III – iii, IV – ii



एरिकसन के मनोवैज्ञानिक-सामाजिक विकास के सिद्धान्त की अवस्थाओं को उनकी आयु/अवधि/काल के साथ मिलान करें ।

- | | |
|------------------------------------|--------------------------------------|
| I. अहं-सत्यनिष्ठा बनाम नैराश्य | i. प्रारंभिक वयस्कता (20 से 45 वर्ष) |
| II. स्वायत्तता बनाम लज्जा और संदेह | ii. किशोरावस्था (12 से 20 वर्ष) |
| III. आत्मीयता बनाम एकान्तता | iii. उत्तर वयस्कता (65 वर्ष से अधिक) |
| IV. पहचान बनाम भूमिका द्वन्द्व | iv. 1½ वर्ष से 3 वर्ष आयु |

सही मिलान का चुनाव करें ।

- (A) I – i, II – ii, III – iii, IV – iv
 (B) I – ii, II – iii, III – i, IV – iv
 (C) I – iii, II – iv, III – i, IV – ii
 (D) I – iv, II – i, III – iii, IV – ii



10. What is the primary aim of curriculum design according to NCF – 2005 ?

- (A) Promoting rote memorization
- (B) Increasing text book size
- (C) Connecting knowledge to life outside school
- (D) Focusing only on exams

राष्ट्रीय पाठ्यचर्या की रूपरेखा, 2005 के अनुसार पाठ्यक्रम डिजाइन का प्राथमिक उद्देश्य क्या है ?

- (A) रद्दा मारने को बढ़ावा देना
- (B) पाठ्य पुस्तक का आकार बढ़ाना
- (C) ज्ञान को विद्यालय के बाहर के जीवन से जोड़ना
- (D) केवल परीक्षाओं पर ध्यान केन्द्रित करना

11. A child calling Look a likes all men 'papa' is an example of which process ?

- (A) Conditioning
- (B) Development
- (C) Learning
- (D) Assimilation

एक बच्चे द्वारा समान दिखने वाले सभी पुरुषों को 'पापा' कहना किस प्रक्रिया का उदाहरण है ?

- (A) अनुकूलन
- (B) विकास
- (C) अधिगम
- (D) सहशीकरण

12. In Action Research, what does "pre test – post test single group design" refer to ?

- (A) A design where multiple groups are compared
- (B) A design where one group is tested before and after treatment
- (C) A design that does not include pretesting
- (D) A design to generalize findings

क्रियात्मक अनुसंधान में "पूर्व परीक्षण-पश्च परीक्षण एकल समूह प्रारूप" से क्या आशय है ?

- (A) एक डिजाइन जहाँ कई समूहों की तुलना की जाती है
- (B) एक डिजाइन जहाँ एक समूह का उपचार से पहले और उपचार के बाद में परीक्षण किया जाता है
- (C) एक डिजाइन, जिसमें पूर्व परीक्षण शामिल नहीं होता
- (D) एक डिजाइन, जो निष्कर्षों को सामान्य करता है

13. Which factor is negatively effects the learners/child's linguistics development ?

- (A) Nature of family – Nuclear
- (B) Freedom of autonomously contacts with peers
- (C) Availability of stimulation by parents
- (D) Multiple birth (twins)

निम्नलिखित में से कौन-सा बच्चों के भाषायी विकास को नकारात्मक रूप से प्रभावित करता है ?

- (A) परिवार की प्रकृति – एकल
- (B) स्वायत्त रूप से साथियों से संपर्क बनाने की स्वतंत्रता
- (C) माता-पिता द्वारा प्रदत्त प्रेरणा की उपलब्धता
- (D) बहुजन्म (जुड़वाँ)



14. Section – 29 of RTE Acts – 2009 primarily deals with :

- (A) Curriculum and evaluation procedures
- (B) Admission processes
- (C) Teachers qualifications
- (D) Rights of minority institutions

निःशुल्क एवं अनिवार्य प्रारंभिक शिक्षा का अधिकार – 2009 की धारा – 29 मुख्य रूप से संबंधित है



- (A) पाठ्यक्रम एवं मूल्यांकन प्रक्रियाएँ
- (B) प्रवेश प्रक्रिया
- (C) शिक्षकों की योग्यताएँ
- (D) अल्पसंख्यक संस्थानों के अधिकार

15. Which of the following is not a projective test for personality ?

- (A) Sequence completion test
- (B) 16 personality factors questionnaire
- (C) Word association test
- (D) Rorschach test

निम्नलिखित में से कौन-सा व्यक्तित्व मापन हेतु प्रक्षेपीय परीक्षण नहीं है ?

- (A) वाक्यपूर्ति परीक्षण
- (B) 16 व्यक्तित्व-कारक प्रश्नावली
- (C) शब्द-साहचर्य परीक्षण
- (D) रोर्शा परीक्षण

16. “Intelligence is the aggregate or global capacity of an individual to act purposefully, to think rationally and to deal effectively with his environment.” This statement according to

- (A) Stern
- (B) Jean Piaget
- (C) David Wechster
- (D) Woodworth and Marquis



“बुद्धि एक समुच्चय या सार्वभौमिक क्षमता है जिसके सहारे व्यक्ति उद्देश्यपूर्ण क्रिया करता है, विवेकशील चिंतन करता है तथा वातावरण के साथ प्रभावकारी ढंग से समायोजन करता है।” उपर्युक्त कथन है

- (A) स्टर्न
- (B) जीन पियाजे
- (C) डेविड वेशलर
- (D) वुडवर्थ और मार्क्विस

17. What does “Scaffolding” in the teaching-learning process refer to ?

- (A) Permanent support for all learning tasks
- (B) Temporary support to help students achieve independence in tasks
- (C) Evaluating students rote memory
- (D) Completing tasks for students

शिक्षण-अधिगम प्रक्रिया में “स्कैफोल्डिंग” का क्या अर्थ है ?



- (A) सभी शिक्षण कार्यों के लिए स्थायी सहायता
- (B) छात्रों को कार्यों में स्वतंत्रता प्राप्त करने में मदद के लिए अस्थायी सहायता
- (C) छात्रों की रटने की क्षमता का मूल्यांकन
- (D) छात्रों के लिए कार्यों को पूरा करना



18. Which stage is known as the “Eureka” movement in creative process ?

- (A) Stage of incubation (B) Stage of revision
(C) Stage of illumination (D) Stage of preparation

सृजनात्मक प्रक्रिया में “यूरेका” क्षण किस अवस्था को कहा जाता है ?

- (A) गर्भाधान की अवस्था (B) पुनरीक्षण की अवस्था
(C) प्रबोधन की अवस्था (D) तैयारी की अवस्था

19. Which of the following is not the educational implication of growth and developments principles ?



- (A) Never give up our efforts to achievement
(B) Everyone should be helped within the sphere of individual strengths and limitations
(C) Plan the environmental/educational experiences according to particular development stage
(D) Make inadequate arrangement for the subsequent progress and consolidation of the progress achieved during specific developmental stages



निम्नलिखित में से कौन-सा वृद्धि एवं विकास के सिद्धान्तों का शैक्षिक अनुप्रयोग नहीं है ?

- (A) कभी भी अपने प्रयासों का उपलब्धि प्राप्ति तक समर्पण नहीं करना
(B) प्रत्येक विद्यार्थी की सहायता, उसकी व्यक्तिगत शक्तियों तथा सीमाओं के अन्तर्गत रहकर करना
(C) विकास की विशिष्ट अवस्था के अनुसार शैक्षिक अनुभवों को योजना बद्ध करना
(D) विशिष्ट विकास अवस्थाओं के दौरान प्राप्त प्रगति के समेकन और आगामी प्रक्रिया के लिए अपर्याप्त व्यवस्था करना

20. How much types of disabilities included in the Rights of Persons with Disabilities (RPWD) Act, 2016 ?



- (A) 12 (B) 10 (C) 16 (D) 21

दिव्यांगजन अधिकार, 2016 में कितनी निःसक्तताओं को शामिल किया था ?

- (A) 12 (B) 10 (C) 16 (D) 21

21. Growth and development are two main reasons of _____ and _____ .

- (A) Learning and environment (B) Teaching and environment
(C) Maturity and learning (D) Practice and experience

वृद्धि तथा विकास के दो प्रमुख कारण _____ तथा _____ होते हैं ।

- (A) अधिगम एवं वातावरण (B) शिक्षण एवं वातावरण
(C) परिपक्वता एवं अधिगम (D) अभ्यास एवं अनुभव



22. Which method of evaluation method is emphasized in NCF – 2005 to reduce stress ?
- (A) Summative assessment
 (B) Continuous and Comprehensive Evaluation (CCE)
 (C) Multiple choice tests only
 (D) Standardized testing

NCF – 2005 में तनाव को कम करने के लिए किस मूल्यांकन पद्धति पर जोर दिया गया है ?



- (A) समष्टि मूल्यांकन
 (B) सतत एवं व्यापक मूल्यांकन
 (C) केवल बहुविकल्पीय परीक्षण
 (D) मानकीकृत परीक्षण

23. Which of the following is not the characteristics of creativity ?

- (A) Creativity is adventurous and open thinking
 (B) Creativity carries ego involvement
 (C) Creativity cannot be separated from intelligence
 (D) Creativity and school achievement are correlated



सृजनात्मक की विशेषताओं में निम्न में से कौन-सी नहीं है ?

- (A) सृजनात्मकता साहसी और खुली सोच है
 (B) सृजनात्मकता में अहं की भागीदारी होती है
 (C) सृजनात्मकता को बुद्धि से पृथक नहीं किया जा सकता है
 (D) सृजनात्मकता एवं विद्यालयी उपलब्धि परस्पर संबंधित है

24. How does a concept mapping support to teacher ?

- (A) Selection of appropriate instructional material
 (B) Reducing teaching time
 (C) Enhancing students writing skills
 (D) Eliminating lesson planning

संकल्पना मानचित्रण शिक्षकों की किस प्रकार मदद करता है ?



- (A) उपयुक्त अनुदेशनात्मक सामग्री का चयन
 (B) शिक्षण समय को कम करना
 (C) छात्रों के लेखन कौशलों को बढ़ाना
 (D) पाठ-योजना को समाप्त करना

25. Which of the following effects/influence the human body system (emotions, actions and thoughts) of individual growth and development ?

- (A) Nervous system (B) Physical deformities
(C) Endocrine glands (D) Defective physical appearance

निम्नलिखित में से कौन-सा मानव शरीर तंत्र के (संवेगों, कार्यों एवं विचारों की) वैयक्तिक वृद्धि एवं विकास को प्रभावित करता है ?

- (A) तंत्रिका तंत्र (B) शारीरिक विकृति
(C) अंतःस्त्रावी ग्रंथियाँ (D) दोषपूर्ण शारीरिक बनावट

26. What is a key pedagogical dilemma for teachers in constructivist classroom ?

- (A) Honoring students attempts to think independently while staying faithful to subject disciplines
(B) Not addressing cultural diversity in the classroom
(C) Negotiating authority with parents/guardians
(D) Using technology for collaborative learning

ज्ञान संरचनावादी कक्षाओं में शिक्षकों के लिए एक प्रमुख शिक्षाशास्त्रीय दुविधा क्या है ?

- (A) छात्रों के स्वतंत्र सोचने के प्रयासों का सम्मान करना तथा साथ ही विषय-अनुशासन के प्रति निष्ठावान रहना
(B) कक्षा में सांस्कृतिक विविधता को संबोधित नहीं करना
(C) माता-पिता/संरक्षक के साथ अधिकार पर बातचीत करना
(D) सहयोगात्मक शिक्षण के लिए प्रौद्योगिकी का उपयोग करना

27. Under cognitive learning, the main principle of latent learning is

- (A) Learning occurs even out with reinforcement and reward
(B) Learning occurs only with rewards
(C) Learning occurs only with punishment
(D) Learning occurs only through imitation

संज्ञानात्मक अधिगम के अन्तर्गत, प्रच्छन्न अधिगम का प्रमुख सिद्धान्त है

- (A) बिना पुरस्कार एवं पुनर्बलन के भी सीखना होता है
(B) केवल पुरस्कार से सीखना होता है
(C) केवल दंड से सीखना होता है
(D) केवल अनुसरण द्वारा सीखना होता है



28. Which is the correct match of adjustment mechanism and its description ?



- | | |
|---------------------|---|
| I. Negativism | a. An individual draws the attention of other persons and develops strong and irrational resistance in accepting suggestion of others |
| II. Aggression | b. An individual aggressively attributes the frustration to external persons or things |
| III. Projection | c. Attributing to and observing in others one's own impulses and traits |
| IV. Rationalization | d. An individual justifies his beliefs and actions by giving reasons other than those which activated or motivated him |



Select from the code given below :

- | | I | II | III | IV |
|-----|---|----|-----|----|
| (A) | a | b | c | d |
| (B) | c | b | a | d |
| (C) | b | c | d | a |
| (D) | c | d | a | b |

समायोजन तन्त्र और उसके विवरण (आशय) का सही मिलान कौन-सा है ?

- | | |
|-------------------|---|
| I. नकारात्मकता | a. एक व्यक्ति अन्य व्यक्तियों का ध्यान आकर्षित करता है और दूसरों के सुझावों को स्वीकार करने में मजबूत और अतार्किक प्रतिरोध विकसित करता है |
| II. आक्रामकता | b. एक व्यक्ति अपने असंतोष को बाहरी व्यक्तियों या चीजों पर आक्रामक रूप से थोपता है |
| III. प्रक्षेपण | c. दूसरों में अपने ही आवेगों और विशेषताओं को आरोपित करना और उनका अवलोकन करना |
| IV. युक्ति संगतता | d. एक व्यक्ति अपने विश्वासों और कार्यों को उन कारणों के माध्यम से उचित ठहराता है जो उन्हें प्रेरित या सक्रिय करने वाले नहीं थे |



नीचे दिये गये कूट में से चयन कीजिये :

- | | I | II | III | IV |
|-----|---|----|-----|----|
| (A) | a | b | c | d |
| (B) | c | b | a | d |
| (C) | b | c | d | a |
| (D) | c | d | a | b |



29. What is called “to give opportunity to the human basic instinctive or emotional power to be expressed eg. freedom of interaction to each other” ?



- (A) Catharsis
- (B) Sublimation
- (C) Redirection
- (D) Contradiction



“मनुष्य की मूल प्रवृत्तिजन्य या संवेगात्मक शक्ति को अभिव्यक्त होने का अवसर देना जैसे-एक-दूसरे से घुलने-मिलने की स्वतंत्रता”, कहलाती है

- (A) अतिरेचन
- (B) शोधन
- (C) मार्गान्तरीकरण
- (D) विरोध या प्रतिपक्ष भावना

30. Which of the following correct structural sequence of Gillford’s model of human intelligence ?

- (A) Operations → Products → Contents
- (B) Products → Operations → Contents
- (C) Operations → Contents → Products
- (D) Contents → Products → Operations

निम्नलिखित में से कौन-सा गिलफोर्ड के मानव बुद्धिमता मॉडल का सही संरचना क्रम है ?



- (A) संक्रिया → उत्पाद → विषयवस्तु
- (B) उत्पाद → संक्रिया → विषयवस्तु
- (C) संक्रिया → विषयवस्तु → उत्पाद
- (D) विषयवस्तु → उत्पाद → संक्रिया



खण्ड – II

भाषा – I

हिन्दी

इस खण्ड में कुल 30 प्रश्न हैं।
सभी प्रश्न अनिवार्य हैं।



निम्नलिखित गद्यांश के आधार पर प्रश्न संख्या 31 से 40 तक के उत्तर लिखिए :

भारतवर्ष पर प्रकृति की विशेष कृपा रही है। यहाँ पर सभी ऋतुएँ समय पर आती हैं और पर्याप्त काल तक रहती हैं। ऋतुएँ अपने अनुकूल फल-फूलों का सृजन करती हैं। धूप और वर्षा के समान अधिकार के कारण यह भूमि शस्यश्यामला हो जाती है। यहाँ का नगाधिराज हिमालय कवियों को सदा से प्रेरणा देता रहा है और मुक्ति पाने के इच्छुक व्यक्तियों के लिए यहाँ की नदियाँ मोक्षदायिनी समझी जाती रही हैं। यहाँ कृत्रिम धूप और रोशनी की आवश्यकता नहीं पड़ती। यद्यपि भारतीय मनीषी जंगल में रहना पसंद करते थे तथापि वे लोक-व्यवहारों से भी परिचित थे। आज भी वृक्षों में पानी देना एक धार्मिक कार्य समझते हैं। सूर्य और चन्द्र दर्शन शुभ माने जाते हैं।



31. 'पर्याप्त' शब्द में उपसर्ग है –
(A) परि (B) पर्य (C) परा (D) आप्त
32. "यद्यपि भारतीय मनीषी जंगल में रहना पसंद करते थे तथापि वे लोक व्यवहारों से भी परिचित थे।" में रेखांकित पद हैं –
(A) क्रिया विशेषण अव्यय (B) समुच्चय बोधक अव्यय
(C) संबंध बोधक अव्यय (D) विस्मयादि बोधक अव्यय
33. किस विकल्प में 'इक' प्रत्यय का प्रयोग नहीं हुआ है ?
(A) सटीक (B) रसिक
(C) धार्मिक (D) वर्णिक
34. 'यह भूमि शस्यश्यामला हो जाती है।' वाक्य में प्रयुक्त 'यह' शब्द है –
(A) सार्वनामिक विशेषण (B) परिमाण बोधक विशेषण
(C) निजवाचक सर्वनाम (D) संबंध वाचक सर्वनाम
35. स्रोत के आधार पर 'चन्द्र' शब्द है –
(A) तत्सम (B) देशज (C) विदेशी (D) तद्भव
36. 'फल-फूलों' में समास है –
(A) तत्पुरुष समास (B) कर्मधारय समास
(C) द्वन्द्व समास (D) द्विगु समास



37. 'मुक्ति पाने का इच्छुक' वाक्यांश के लिए उपयुक्त शब्द है –
 (A) मुमूर्ष (B) मुमुक्षु (C) पिपासु (D) जिज्ञासु
38. 'कृपा' शब्द है –
 (A) संज्ञा (B) सर्वनाम
 (C) विशेषण (D) अव्यय
39. किस विकल्प में सभी शब्द 'जंगल' के पर्यायवाची हैं –
 (A) विटप, द्रुम, पादप (B) अरण्य, तरु, कानन
 (C) कांतार, विपिन, अटवी (D) ग्रह, दाव, वन
40. 'अनुकूल' शब्द का विलोम शब्द है –
 (A) दुकूल (B) अनुसार
 (C) प्रतिकूल (D) अनुरूप

निम्नलिखित गद्यांश के आधार पर प्रश्न संख्या 41 से 46 तक के उत्तर लिखिए :



उपभोक्तावादी संस्कृति सामंती संस्कृति का रूप नहीं है, बल्कि यह उपभोग के साधनों की प्रचुरता का प्रमाण है। पहले यह साधन बड़े-बड़े पूँजीपतियों को उपलब्ध होते थे क्योंकि लोगों का मानना था कि 'करम री सगळै बाजै'। वे श्रम में विश्वास नहीं रखते थे। आज आम आदमी को भी सभी सुविधाएँ मिलने लगी हैं। पहले सामंती लोग ही मोटरकार और हवाई-जहाज की यात्रा का आनन्द ले पाते थे, पर अब मध्यमवर्गीय व्यक्ति भी इन सबका सुख ले रहा है। अतः यह सामंती संस्कृति का विकसित रूप नहीं है, बल्कि जन-जन की समृद्धि का प्रतीक है।



41. निम्नलिखित में से कौन-सा शब्द गद्यांश में पुल्लिङ्ग रूप में प्रयुक्त हुआ है –
 (A) समृद्धि (B) सुविधाएँ (C) यात्रा (D) पूँजीपतियों
42. निम्नलिखित में से किस शब्द का प्रयोग सदैव बहुवचन के रूप में होता है ?
 (A) आनन्द (B) यात्रा
 (C) लोग (D) प्रतीक
43. "उपभोक्तावादी संस्कृति सामंती संस्कृति का रूप नहीं है।"
 उपर्युक्त वाक्य में कौन-सा काल है ?
 (A) सामान्य वर्तमान काल (B) सामान्य भूतकाल
 (C) संदिग्ध भूतकाल (D) भविष्यत् काल
44. गद्यांश में प्रयुक्त राजस्थानी शब्द 'सगळै' का अर्थ है –
 (A) सर्वत्र (B) गंदा (C) गलने योग्य (D) भाग्य

45. 'प्रमाण' शब्द का उपयुक्त अर्थ है –
 (A) प्रमाद (B) सबूत (C) प्रमत्त (D) समूल
46. 'संस्कृति' शब्द का बहुवचन रूप होगा –
 (A) संस्कृतियाँ (B) साँस्कृतिक (C) अपसंस्कृति (D) संस्कृतिएँ
47. 'सहसंबंध विधि' का विकास किस मूल अवधारणा पर हुआ है ?
 (A) सम्पूर्ण ज्ञान पूर्ण इकाई है
 (B) सीखने-सिखाने की क्रिया एक खेल है
 (C) मातृभाषा को बच्चे स्वाभाविक रूप में सीखते हैं
 (D) अनुकरण विधि का सिद्धान्त
48. हिन्दी भाषा शिक्षण में वर्ण एवं शब्दों का शुद्ध उच्चारण और शब्दों की शुद्ध वर्तनी की शिक्षा किस आयु-वर्ग के बच्चों को दी जाती है ?
 (A) 3 से 5 वर्ष (B) 6 से 9 वर्ष
 (C) 1 से 3 वर्ष (D) 9 से 15 वर्ष
49. परीक्षाओं के स्वरूप के आधार पर परीक्षाएँ कितने प्रकार की होती हैं ?
 (A) एक (B) दो (C) तीन (D) चार
50. व्यष्टि शिक्षण और सामूहिक शिक्षण में समन्वय करने और भाषा सीखने में बच्चों की क्रियाशीलता बढ़ाने का सफल प्रयास है –
 (A) भाषा प्रयोगशाला (B) कम्प्यूटर द्वारा अनुदेशन
 (C) अभिक्रमित अनुदेशन (D) डाल्टन प्रणाली
51. जिन वाक्यों में एक मुख्य उपवाक्य तथा एक या एक से अधिक आश्रित उपवाक्य होते हैं, उन्हें कहते हैं –
 (A) सरल वाक्य (B) मिश्र वाक्य
 (C) संयुक्त वाक्य (D) समानाधिकरण वाक्य
52. "विद्यालय में हुए छात्रों के व्यवहार-परिवर्तन के सम्बन्ध में प्रदत्तों के संकलन तथा उनकी व्याख्या करने की प्रक्रिया को मूल्यांकन कहते हैं।" यह परिभाषा किसके द्वारा दी गई है ?
 (A) क्वालेन तथा हन्ना
 (B) ली. जे. क्रॉनबैक
 (C) स्तेलने तथा रॉस
 (D) रवीन्द्र नाथ टैगोर



53. “हाथ कंगन को आरसी क्या ?” लोकोक्ति का निहितार्थ है –



- (A) हाथ में कंगन पहने जाते हैं
 (B) प्रत्यक्ष को प्रमाण की आवश्यकता नहीं होती
 (C) कंगन को दर्पण में देखना चाहिए
 (D) कंगन शृंगार का आवश्यक अंग है

54. व्याकरण शिक्षण की प्रचलित विधियाँ कौन-सी हैं ?

- (A) निगमन प्रणाली (B) आगमन प्रणाली
 (C) दोनों में से कोई नहीं (D) (A) और (B) दोनों

55. राजस्थानी शब्द ‘सोगरा’ का हिन्दी रूप है –

- (A) मक्के की रोटी (B) बाजरे की रोटी
 (C) गेहूँ की रोटी (D) चावल की रोटी

56. इंद्रियों के प्रयोग के आधार पर श्रव्य-दृश्य सामग्री को मोटे तौर पर किन भागों में विभक्त किया जा सकता है ?



- (A) एक (B) दो (C) तीन (D) चार

57. ‘वचनिका अचलदास खीची री’ रचना के रचयिता हैं –

- (A) मीरा बाई (B) चंद बरदाई (C) शिवदास गाडण (D) पृथ्वी राज राठौड़

58. परीक्षाओं के वर्गीकरण के प्रमुख आधार कौन-से हैं ?

- (A) परीक्षाओं का स्वरूप (B) प्रश्नों का स्वरूप
 (C) (A) और (B) दोनों (D) दोनों में से कोई नहीं

59. ‘वास्तविकता का ज्ञान होना’ अर्थ को प्रकट करने वाला उपयुक्त मुहावरा है –

- (A) आँखें खुलना (B) आँखें बन्द करना
 (C) आँख का तारा (D) आँख लगना

60. बच्चे की सीखने सम्बन्धी कठिनाइयों का पता लगाने की क्रिया को कहते हैं –



- (A) उपचारात्मक शिक्षण (B) शैक्षणिक निदान
 (C) क्रियात्मक अनुसंधान (D) भाषा शिक्षण



SECTION – II
LANGUAGE – I
ENGLISH



There are **30** questions in all in this Section.

All questions are compulsory.





Passage (Q. Nos. 31 – 37) :

One feels tempted to look into a mirror when it is near one. I took a look. In those days I was a great admirer of beauty and I believed in making myself look handsome. I was unmarried and I was a doctor. I felt I had to make my presence felt. I picked up the comb and ran it through my hair and adjusted the parting so that it looked straight and neat.

31. ‘..... through my hair’. The underlined word is a
(A) noun (B) pronoun (C) determiner (D) verb
32. ‘One feels tempted to look into a mirror’ lies in :
(A) past simple (B) present simple
(C) future simple (D) past perfect
33. Choose the sentence with superlative degree :
(A) Ravi’s line was straighter than Shalu’s.
(B) The straightest line was drawn by Ravi.
(C) Shalu drew a more straight line.
(D) The straight line was drawn by Ravi and Shalu.
34. The correct sequence is :
(A) handsome, more handsome, most handsome
(B) handsome, handsomer, handsomest
(C) handsome, handsome, more handsome
(D) handsomest, handsome, handsomest
35. ‘I had to make my presence felt’ is an example of the following tense :
(A) past simple (B) past continuous
(C) past perfect (D) present simple
36. The following is an abstract noun :
(A) doctor (B) hair (C) presence (D) parting
37. ‘Handsome’ is :
(A) noun (B) adverb (C) preposition (D) adjective





38. The correct passive voice of 'They haven't stamped the letter' is :
- (A) The letter has not been stamped
 (B) The letter had not been stamped
 (C) The letter was not stamped by them
 (D) The letter was not being stamped by them
39. In order to select/adopt a teaching method/approach for teaching of English one must take care of the 
- (A) age of the learner (B) economic ground of the learner
 (C) category level (D) intelligence level
40. The voiced sounds are produced by :
- (A) drawing the vocal cords (B) separating the vocal cords
 (C) the vibration of vocal cords (D) closing the vocal cords tightly
41. In Communicative Approach, the role of a teacher is :
- (A) master (B) controller
 (C) facilitator (D) assessor
42. In writing skill, English has mainly these three scripts : 
- (A) bold, clear, beautiful (B) sharp, smooth, glossy
 (C) print, cursive, round (D) clean, neat, attractive
43. Select the correct question for :
 The merchant left the shutter opened yesterday.
- (A) When did the merchant left the shutter opened ?
 (B) When had the merchant leave the shutter opened ?
 (C) When did the merchant leave the shutter opened ?
 (D) When does the merchant left the shutter opened ?
44. The types of exercises must be included in a text book are : 
- (A) well selected and graded
 (B) random selection
 (C) same exercises for all
 (D) variety of exercises irrespective of class



45. Compared to 'measurement' the scope of 'evaluation' is :
- (A) wider and formal (B) narrow and formal
(C) informal and narrow (D) wider and informal

46. β / symbol appears in :
- (A) major (B) maize (C) measure (D) zeal



Passage (Q. Nos. 47 – 53) :

Soil erosion is dangerous to agriculture. The terracing of the land, construction of bunds to check the flow of water, the practice of contour cultivation and the planting of appropriate types of vegetation are the measures that can be used to check soil erosion.



47. 'Contour' stands for
- (A) a long tiresome tour
(B) opposite
(C) the outline or outer edge of something
(D) going in the wrong direction
48. 'Suitable' is the synonym of :
- (A) remain (B) appropriate (C) alike (D) unsuitable
49. 'Cultivation' is derived from :
- (A) Cultive (B) Cumulative
(C) Cultivate (D) Culture
50. One word for 'plants in general'
- (A) seed (B) fertilizers (C) grainery (D) vegetation
51. The word that means same as 'to make somebody or something stop'.
- (A) check (B) bund
(C) contour (D) erosion
52. The word opposite in meaning of 'construction' is :
- (A) convulsion (B) destruction
(C) architecture (D) conversion
53. The base word for 'erosion' is :
- (A) erose (B) rose (C) erode (D) erise



54. Continuous evaluation is built into total teaching learning programme and is a part of the _____ routine for the teacher. 
- (A) monthly (B) quarterly
(C) half-yearly (D) daily
55. In this method we choose a correct sentence as a model and allow the learner to change its words :
- (A) Direct method (B) Substitution method
(C) Grammar cum translation method (D) Dr. West's method
56. The correct question for this sentence is :
'The angry neighbours had killed the mad dog.'
- (A) Why do the angry neighbours kill the mad dog ?
(B) Why was the mad dog killed ?
(C) Whom had the mad dog killed ?
(D) Who had killed the mad dog ?
57. 'It gives opportunity for thinking' is a merit of :
- (A) Reading aloud (B) Silent reading
(C) Both (D) None
58. Peer and self assessment can be improved using the given suggestions. Select the correct option : 
- (A) judgement and not giving feedback
(B) overlooking the mistakes
(C) giving regular feedback
(D) avoiding discussions
59. The principle of naturalness in the teaching of English promotes the
- (A) home language (B) foreign language
(C) any language (D) simple language
60. The hostess asked my son, "Did you sleep well ?" The indirect speech of this is : 
- (A) The hostess inquired my son if he had slept well.
(B) The hostess inquired my son if I had slept well.
(C) The hostess inquired my son if he sleep well.
(D) The hostess inquired my son if she had slept well.



खण्ड – II

भाषा – I (प्रथमा)

संस्कृतम्

अत्र त्रिंशत् प्रश्नाः सन्ति ।



सर्वे प्रश्नाः समाधेयाः ।

31. “84” इमां संख्यां संस्कृतेत लिखत –
 (A) चतुस्शीतिः (B) चत्वारि अशीतिः (C) चतुश्शीतिः (D) चतुरशीतिः
32. “सेनापत्या सह भूपतिः गच्छति ।” वाक्यमिदं संशोधयत –
 (A) सेनापतिना सह भूपतिः गच्छति (B) सेनापतये सह भूपतिः गच्छति
 (C) सेनापतिः सह भूपतिः गच्छति (D) सेनापतेः सह भूपतिः गच्छति
33. “कृषकः गां नयति ।” वाक्यमिदं लृट्-लकारे परिवर्तयत –
 (A) कृषकः गां नयतु (B) कृषकः गां नेष्यति
 (C) कृषकः गां नयेत् (D) कृषकः गाम् अनयत्
34. शिक्षकः कक्षायां सामान्य-मन्दबुद्धि-प्रतिभाशालिविद्यार्थिनां कृते उचितव्यवस्थां सम्पाद्य पाठयति । इत्यत्र कः सिद्धान्तः ?
 (A) अभ्याससिद्धान्तः (B) स्वाभाविकतासिद्धान्तः
 (C) मौखिककार्यसिद्धान्तः (D) वैयक्तिकभिन्नतासिद्धान्तः
35. भट्टमथुरानाथशास्त्रिणः काव्यं विद्यते –
 (A) साहित्यवैभवम् (B) तत्त्वशतकम् (C) प्रतिवेशिनी (D) स्वराज्यम्
36. भाषाकौशलेषु कठिनतमं कौशलं किम् ?
 (A) पठनम् (B) श्रवणम् (C) लेखनम् (D) सम्भाषणम्
37. “5 : 15” संस्कृतेन समयं लिखत –
 (A) पादोनषड्वादनम् (B) पादोनपञ्चवादनम्
 (C) सपादपञ्चवादनम् (D) सार्धपञ्चवादनम्
38. आधुनिकमूल्याङ्कनप्रविधीनां गुणात्मकपरीक्षणं विद्यते –
 (A) रिक्तस्थानपूर्तिपरीक्षणम् (B) साक्षात्कारपरीक्षणम्
 (C) बहुविकल्पात्मकपरीक्षणम् (D) कवितावाचनपरीक्षणम्
39. “मनः सत्येन शुध्यति ।” इत्यत्र रेखांकितपदमात्य प्रश्ननिर्माणं कुरुत –
 (A) का (B) कः (C) कम् (D) किम्
40. एतेषु व्याकरण-अनुवादविधिः कः ?
 (A) प्रत्यक्षविधिः (B) समवायविधिः (C) भण्डारकरविधिः (D) सूत्रविधिः



41. “वह राजा से भूमि माँगता है ।” इत्यस्य वाक्यस्य संस्कृतानुवादं कुरुत –
 (A) सः नृपाय भूमिं याचते (B) सः नृपस्य भूमिः याचते
 (C) सा नृपं वसुधा याचते (D) सः नृपं भूमिं याचते
42. मनोगतभावस्य मौखिकाभिव्यक्तिः इति कस्य कौशलस्य उद्देश्यं भवति ?
 (A) पठनकौशलस्य (B) भाषणकौशलस्य
 (C) लेखनकौशलस्य (D) श्रवणकौशलस्य
43. “मातृभाषाशिक्षणं विहाय कामपि अन्यभाषां बोधयितुं मातृभाषायाः प्रयोगः न करणीयः” ।
 इत्यत्र कं विधिं प्रकटीकरोति ?
 (A) विश्लेषणात्मकविधिः (B) प्रत्यक्षविधिः
 (C) मूल्याङ्कनविधिः (D) पारायणविधिः
44. माहेश्वरसूत्रेषु अच्-वर्णाः कति ?
 (A) नव (B) दश (C) द्वादश (D) एकादश
45. “ह्” कारस्य उच्चारणस्थानमस्ति –
 (A) कण्ठः (B) तालु (C) मूर्धा (D) ओष्ठौ
46. “क्रीडामाध्यमेन शिक्षणम्” इति केन सिद्धान्तेन सह सम्बन्धितम् ?
 (A) रुचिसिद्धान्तेन (B) समवायसिद्धान्तेन
 (C) मौखिकसिद्धान्तेन (D) स्वाभाविकसिद्धान्तेन
47. “विद्वान् _____ पूज्यते ।” इयं सूक्तिः समुचितपदेन पूर्यत –
 (A) अत्र (B) एकत्र (C) सर्वत्र (D) अन्यत्र
48. “जीवनस्य पृष्ठद्वयम्” कस्य रचना विद्यते ?
 (A) देवर्षि-कलानाथशास्त्रिणः (B) पं. अम्बिकादत्तव्यासस्य
 (C) पं. कल्याणदत्तशर्मणः (D) पं. श्रीकृष्णरामभट्टस्य

अधोलिखितं श्लोकमाधारीकृत्य निम्नांकिताः (49 – 52) प्रश्नाः समाधेयाः –



गावः प्रसन्नाः मनुजाः प्रसन्नाः,

देवाः प्रसन्नाः व्रतदानयज्ञैः ।

किं नाम तद्यन्न मरौ समृद्धम्,

विद्या-समृद्धो भवता विधेयः ॥

49. “प्रसन्नः” इत्यत्र कः प्रत्ययः ?
 (A) घञ् (B) क्त (C) शतृ (D) शानच्



50. “विद्यासमृद्धः” इत्यत्र कः समासः ?
 (A) अव्ययीभावः (B) कर्मधारयः (C) द्विगुः (D) तत्पुरुषः
51. “देवाः प्रसन्नाः व्रतदानयज्ञैः भवन्ति ।” इत्यस्मिन् वाक्ये विशेषणपदं किम् ?
 (A) प्रसन्नाः (B) देवाः (C) भवन्ति (D) व्रतदानयज्ञैः
52. उपर्युक्ते श्लोके छन्दसः नाम किम् ?
 (A) अनुष्टुप् (B) भुजङ्गप्रयातम् (C) इन्द्रवज्रा (D) उपजातिः
53. “वयं मधुराणि फलानि खादामः ।” इत्यस्य वाक्यस्य वाच्यपरिवर्तनं कुरुत –
 (A) अस्माभिः मधुरैः फलैः खाद्यन्ते (B) अस्माभिः मधुराणि फलानि खाद्यन्ते
 (C) वयं मधुरैः फलैः खाद्यते (D) अस्माभिः मधुराः फलाः खाद्यन्ते
54. केन माध्यमेन परीक्षणस्य उच्चतममानदण्डेषु संस्कृतशास्त्राणां मौखिकपरम्परायाः संरक्षणं भवति ?
 (A) लिखितपरीक्षामाध्यमेन (B) भाषणप्रतियोगितामाध्यमेन
 (C) शलाकापरीक्षामाध्यमेन (D) श्लोकवाचनपरीक्षामाध्यमेन
55. संस्कृतभाषाशिक्षणस्य दृश्यसाधनेषु अयान्त्रिकं दृश्यसाधनमस्ति –
 (A) मानचित्रम् (B) आकाशवाणी
 (C) शिरः-उपरिचित्रप्रक्षेपकम् (D) ध्वनिविस्तारकयन्त्रम्
56. सम्प्रेषणात्मकस्य शिक्षणाधिगमस्य मुख्यतया कति तत्त्वानि भवन्ति ?
 (A) अष्टौ (B) त्रीणि (C) द्वे (D) पञ्च



निम्नलिखितमपठितं गद्यांशमाधारीकृत्य (57 – 60) प्रश्नाः समाधेयाः –



अथ तेन व्याधेन तण्डुलकणान् विकीर्य जालं विस्तीर्णम् । स च प्रच्छन्नो भूत्वा स्थितः । तस्मिन्नेव काले चित्रग्रीवनामा कपोतराजः सपरिवारो वियति विसर्पन् तान् तण्डुलकणान् अपश्यत् । ततः कपोतराजः तण्डुलकणालुब्धान् कपोतान् प्रति अकथयत् “कुतोऽत्र निर्जने वने तण्डुलकणानां सम्भवः ? तन्निरूप्यतां तावत् । भद्रमिदं न पश्यामि । सर्वथा अविचारितं कर्म न कर्तव्यम् ।”

57. “निर्जनम्” इत्यत्र कः समासः ?
 (A) कर्मधारयः (B) द्वन्द्वः (C) अव्ययीभावः (D) बहुव्रीहिः
58. “तण्डुलकणानाम्” इत्यत्र का विभक्तिः ?
 (A) षष्ठी (B) तृतीया (C) सप्तमी (D) पञ्चमी
59. “सर्वथा अविचारितं कर्म न कर्तव्यम् ।” इत्यस्मिन् वाक्ये विशेष्यपदं किम् ?
 (A) सर्वथा (B) कर्तव्यम् (C) अविचारितम् (D) कर्म
60. “विस्तीर्णम्” इत्यत्र कः प्रत्ययः ?
 (A) ल्युट् (B) तृच् (C) क्त (D) क्तवतु





باب - II

زبان - I

اُردو (اردو)



اس سیکشن میں تیس (30) سوالات دیئے گئے ہیں۔ تمام سوالات کے جوابات ضروری ہیں۔
ہر سوال کے چار جوابات میں سے ایک صحیح جواب کی نشاندہی کیجئے۔

31. وہ نشان جو کسی شخص یا بات کی تفصیل بیان کرنے سے پہلے لگایا جاتا ہے۔
(A) – (B) ” “ (C) ! (D) :
32. تفویض کے ذریعہ طلباء کی کن صلاحیتوں میں اضافہ ہوتا ہے؟
(A) تحریری (B) تقریری (C) تحریری و تقریری (D) تلفظ اور ادائیگی
33. 'خواہر' کا مذکر ہے۔
(A) دُختر (B) پسر (C) برادر (D) پدر
34. اُردو زبان کی تدریس کے مقاصد میں شامل ہے۔
(A) سائنس اور ریاضی کی سمجھ حاصل کر سکیں
(B) سماجیات سے واقفیت حاصل کر سکیں
(C) استقرائی اور استخراجی اندازِ نظر کے مابین فرق کو واضح کر سکیں
(D) جغرافیہ سے واقفیت حاصل کر سکیں
35. سلیم سبق یاد کر رہا تھا۔ اس جملے میں زمانہ ہے :
(A) ماضی مطلق (B) ماضی بعید (C) ماضی احتمالی (D) ماضی ناتمام
36. 'المیہ' اور 'طریقہ' کس صنف کی قسمیں ہیں؟
(A) ڈراما (B) مرثیہ (C) قصیدہ (D) افسانہ
37. منصوبہ طریقہ یا "Project Method" کے وضع کرنے والے ہیں۔
(A) ڈالٹن (B) مائٹیسوری (C) کل پیٹرک (D) آرم سٹرانگ



مندرجہ ذیل اقتباس کو پڑھ کر نیچے لکھے سوالات (38 تا 41) کے جوابات دیجئے :

اس دن آسمان سورج نکلنے سے پہلے کچھ زیادہ ہی سُرخ تھا اور ہوری کے آنگن کے کنویں کے گرد پانچوں بچے ننگ دھڑنگ بیٹھے نہا رہے تھے۔ اس کی بڑی بہو کنویں سے پانی نکال نکال کر ان پر باری باری اُنڈیلیتی جا رہی تھی اور وہ اچھلتے ہوئے اپنا پنڈا ملتے پانی اُچھال رہے تھے۔ چھوٹی بہو بڑی بڑی روٹیاں بنا کر چنگیری میں ڈال رہی تھی اور ہوری اندر کپڑے بدل کر پگڑی باندھ رہا تھا۔ پگڑی باندھ کر اس نے طلچے میں رکھے آئینے میں اپنا چہرہ دیکھا۔



38. بڑی بہو کنویں سے پانی نکال نکال کر اُن پر باری باری اُنڈیلیتی جا رہی تھی۔ اس جملے میں فاعل ہے۔
 (A) پانی (B) بڑی بہو (C) اُنڈیلیتی جا رہی تھی (D) باری باری
39. فعل متعدی کی مثال ہے۔
 (A) چھوٹی بہو نے روٹیاں بنائیں (B) پگڑی باندھ رہا تھا
 (C) آسمان زیادہ ہی سُرخ تھا (D) باری باری اُنڈیلیتی جا رہی تھی
40. چھوٹی بہو بڑی بڑی روٹیاں بنا کر چنگیری میں ڈال رہی تھی۔ اس جملے میں فعل کی کون سی قسم ہے؟
 (A) فعل معروف (B) فعل مجہول (C) فعل لازم (D) فعل ناقص
41. پانچوں بچے ننگ دھڑنگ بیٹھے نہا رہے تھے۔ اس جملے میں فعل ہے۔
 (A) بچے (B) ننگ دھڑنگ (C) نہا رہے تھے (D) پانچوں
42. مڈل سطح کی تعلیم کے تدریسی مقاصد کی لسانی مہارتوں میں شامل ہے۔
 (A) دی ہوئی شکلوں، نقشوں، گراف وغیرہ کی وضاحت کر سکتا ہے
 (B) سہولت اور مناسب رفتار کے ساتھ زبانی حساب کر سکتا ہے
 (C) زبان کے عناصر سے واقف ہو جاتا ہے
 (D) علامتی اشیاء، مظاہر، آپسی رشتوں وغیرہ کو پہچان سکتا ہے
43. 'لقب' اسم کی کس قسم سے تعلق رکھتا ہے؟
 (A) اسم ظرف (B) اسم صوت (C) اسم خاص (D) اسم آلہ



44. تقریری انشائیہ مہارت پیدا کرنے کے مشاغل کی ایک مثال ہے :

(A) مکالموں کی مشق (B) املا (C) اختصار نویسی (D) تمثیلی مضامین



مندرجہ ذیل اقتباس کو غور سے پڑھیے اور نیچے دیئے گئے سوالات (45 تا 50) کے جوابات دیجئے :

وہ ماں جائی میرا یہ حال دیکھ کر بلائیں لے اور گلے مل کر بہت روئی تیل، ماش اور کالے نلگے مجھ پر سے صدقے کیے، کہنے لگی اگرچہ ملاقات سے دل بہت خوش ہوا، لیکن بھیا تیری یہ کیا صورت بنی؟ اس کا جواب میں کچھ نہ دے سکا۔ آنکھوں میں آنسو ڈبڈبا کر چپکا ہو رہا۔ بہن نے جلدی خاصی پوشاک سلوا کر حمام میں بھیجا۔ نہا دھو کر وہ کپڑے بٹھنے۔ ایک مکان اپنے پاس، بہت اچھا تکلف کا میرے رہنے کو مقرر کیا۔ صبح کو شربت اور لوزیات حلوا، سوہن پستہ، مغزی ناشتے کو اور تیسرے پہر میوے، خشک و تر پھل پھلاری اور رات دن دونوں وقت پلاؤ نان قلیے، کباب تھخہ تھخہ، مزے دار منگوا کر اپنے روبرو کھلا کر جاتی۔ سب طرح خاطر داری کرتی۔ میں نے ویسی تصدیق کے بعد جو یہ آرام پایا، خدا کی درگاہ میں ہزار ہزار شکر بجا لایا۔



45. 'لوزیات حلوا' ہوتا ہے۔

(A) کاجو کا حلوا (B) پستہ کا حلوا (C) اخروٹ کا حلوا (D) بادام کا حلوا

46. اقتباس میں کون سا جملہ استفہامیہ ہے؟

(A) آنکھوں میں آنسو ڈبڈبا کر چپکا ہو رہا
(B) بھیا تیری یہ کیا صورت بنی
(C) سب طرح خاطر داری کرتی
(D) خدا کی درگاہ میں ہزار ہزار شکر بجا لایا

47. کس لفظ میں لاحقہ ہے؟

(A) پُر تکلف (B) مزے دار (C) خوشبو (D) بد صورت

48. 'تصدیق' کا مترادف ہے۔

(A) آرام (B) تصدیق (C) فراغت (D) تکلیف

49. 'خشک و تر' جوڑا ہے۔

(A) متضاد (B) مترادف (C) ہم معنی (D) متجانس

50. 'ماش' کے معنی ہیں۔

(A) سونا (B) سببے (C) ایک اناج (D) چاندی



51. فوق الفطری عناصر کس صنف کا لازمی جزو ہے؟

(A) افسانہ (B) ناول (C) خاکہ (D) داستان



52. 'ضمیر مخاطب' کی مثال ہے :

(A) میرا (B) تیرا (C) وہ (D) میں

53. معلم اور طلباء کی تدریس و آموزش کے عمل میں کامیابی جاننے کے لئے کون سے سوالات کئے جاتے ہیں؟

(A) تمہیدی سوالات (B) پیش رفت پر مبنی سوالات

(C) تعینِ قدر کے سوالات (D) تفسیحی سوالات

54. معروضی امتحان کی قسم ہے :

(A) موضوعی امتحان (B) مماثل امتحان (C) مضمونی امتحان (D) زبانی امتحان

55. جملے کی اقسام میں شامل ہے :

(A) عطف (B) ندائیہ (C) فجائیہ (D) امر

56. ایجاز و اختصار کس صنف کی اہم خصوصیت ہے؟

(A) داستان (B) ناول (C) غزل (D) مثنوی

57. زبان کی تدریس کی معاون اشیاء میں سمعی و بصری دونوں میں شامل ہے۔

(A) چارٹ (B) ماڈل (C) تصویر (D) ٹیلی ویژن



58. 'بے بس' کا تعلق کس سے ہے؟

(A) صفتِ نسبتی (B) صفتِ عددی

(C) صفتِ مقداری (D) صفتِ ذاتی

59. مادری زبان اور پہلی زبان سکھانے کے لئے سب سے مفید طریقہ کار ہے۔

(A) قواعد اور ترجمے کا طریقہ کار (B) راست طریقہ کار

(C) ساختی اور حالاتی طریقہ کار (D) سمعی اور لسانی طریقہ کار



60. ذیل میں کہاوت ہے :

(A) حقہ پانی بند کرنا (B) ناک میں دم ہونا

(C) مضمیت میں آنا گیلا (D) بال کی کھال نکالنا



खण्ड - II

भाषा - I

सिंधी

कुल 30 सुवाल आहिनि ।

सभेई सुवाल करण जरूरी आहिनि ।



हेठियौं टुकर पढ़ी डिनल सुवालनि जा जवाब डियो (31 खां 35) -

दुनिया सचु पचु दुख जो दरिया आहे, जंहीं में हर को गोता खाइण लाइ बूधतु आहे ? बिल्कुल न ! हकीकत त इहा आहे त इंसान खे रूअण जी आदत पइजी वेई आहे । सजी सृष्टीअ में इंसान ई हिकु अहिडो जानदार आहे, जंहीं खे टहक डियण जी नइमत मिलियल आहे । रूअण त बियनि खे बि ईदो आहे । बूकर बाकारीदो आहे ऐं मछी सुडिका भरींदी आहे, पखी कीकिराट कंदों आहे ऐं गांइ गूंगा गोढा गाडींदी आहे, पर उन्हनि मां कंहीं खे बि खिलण जी ताकत मिलियल कान आहे । हिकु इंसान ई अहिडो जानवर आहे, जो वाछूं टेडे खिली सघे थो । पोइ बि खबर नाहे त छो हुन खां खिलणु विसिरी वियो आहे ।

हाणोके इंसान खे गुणितियूं ऐं घुटिका खाइण जी इलत पियल आहे । जूण त गुणिती संदसि मन जो खाधो आहे, जो खाइण बिना सरेसि ई नथी ।



31. 'गुणिती' लफ़्ज जो ज़िदु आहे -

- | | |
|----------|-----------|
| (A) गिला | (B) चिंता |
| (C) गलत | (D) खुशी |

32. सही जुमिलो चूडियो:

- (A) हिकु इंसान ई अहिडो जानवर आहे, जो वाछूं टेडे खिली सघे थो ।
 (B) खिली सघे थो जो वाछूं टेडे अहिडो ई इंसान जानवर आहे ।
 (C) जो वाछूं टेडे खिली सघे थो हिकु इंसान ई अहिडो जानवर आहे ।
 (D) जानवर आहे अहिडो ई हिकु इंसान जो वाछूं टेडे खिली सघे थो ।

33. 'गूंगा गोढा गाढण' आहे -

- | | | | |
|--------------|---------|------------|-----------|
| (A) इस्तलाहु | (B) गीत | (C) पिरोली | (D) वरजीस |
|--------------|---------|------------|-----------|

34. 'नइमत' लफ़्ज जी माना आहे -

- | | | | |
|------------|-------------|-----------|------------|
| (A) नियापो | (B) निर्गुण | (C) बखशीश | (D) निभागु |
|------------|-------------|-----------|------------|

35. जूणु त हाणोके इंसान जे मन जो खाधो आहे -

- | | | | |
|----------|------------|--------|-----------|
| (A) पचार | (B) गुणिती | (C) फल | (D) अनाजु |
|----------|------------|--------|-----------|



36. 'मूं पढ़ियो' मिसालु आहे -

- (A) जमान हाल इस्तमरारी (B) जमान माजी मुतलक
(C) जमान हाल मदामी (D) जमान हाल मुश्तकी

37. भाषा सिखण जो चोथों बुनियादी फ़नु आहे -

- (A) लिखणु (B) बुधणु (C) गाल्हाइणु (D) पढ़णु

38. 'मूं हुन खे लिखियो' जो लागणो वारो शब्द आहे -

- (A) लिखियुइ (B) लिखियोमांसि (C) लिखियुव (D) लिखियोमानि

हेठि डिनल टुकिरे खे ध्यान सां पढ़ी डिनल सुवालनि जा जवाब डियो (39 खां 43) -



लोक कहाणियुनि जा मुख्य तौर असां खे टे किस्म नज़र अचनि था । पहिरियो पुराण कथा, ब्रियो इंद कथा, टियो आखाणी-किसो कहाणी । पुराण कथा जो वास्तो धार्मिक मजुताउनि सां आहे । इंद कथा जो वास्तो लोक मजुताउनि सां ऐं आखाणी-किसे जो वास्तो मनोरंजन कल्पना सां भरपूर किसनि सां आहे । असीं जेकइहिं 'धार्मिक कथाऊं' ऐं 'मनोरंजन कथाऊं' इन नमूने ब किस्म ठाहियूं त इन्हनि बिन्हीं किस्मनि में इहे टेई किस्म शुमार थी वजनि था । श्रद्धा जेका धार्मिक आहे, उन्हनि मजुताउनि सां भरपूर हर कंहिं किस्म जूं गाल्हियूं, किसान, मिथक लेखिया वजनि था । असीं जाणूं था त बरसात वसाईदइ देवता इंद आहे । उहे किसान ऐं कहाणियूं पुराण कथा में शामिल कयूं वैदियूं । राजस्थान जूं लोक कथाऊं पिणि लोक प्रिय ऐं मनोरंजन सां भरपूर आहिनि । लोक अदब में राजस्थान जा लोक गीत ऐं लोक कथाऊं वडी अहिमियत रखनि था ।



39. सही जुमिलो चूंडियो -

- (A) असीं जाणूं था त बरसात वसाईदइ देवता इंद आहे ।
(B) बरसात वसाईदइ देवता इंद आहे असीं जाणूं था त ।
(C) देवता इंद आहे त बरसात वसाईदइ असीं जाणूं था ।
(D) असीं जाणूं था त देवता इंद आहे बरसात वसाईदइ ।

40. 'कथाउनि' लफ़ज़ जो अददु वाहिद आहे -



- (A) कथनि (B) कथ करणु (C) किसो (D) कथा

41. लोक मजुताउनि जो वास्तो आहे -

- (A) इंद कथा (B) पुराण कथा
(C) नीति कथा (D) दुनियवी कथा

42. लोक कथाउनि जा मुख्य किस्म नज़र अचनि था -

- (A) हिकु (B) ब (C) टे (D) चार



43. पुराण कथा जो वास्तो आहे -

- (A) ऐतिहासिक मञुताउनि (B) धार्मिक मञुताउनि
(C) माली मञुताउनि (D) सियासी मञुताउनि

44. 'तृप्ती थियणु' लाइ इस्तलाहु आहे -

- (A) दिलि दुखणु (B) दिलि ढापणु
(C) दिलि शिकस्त (D) दिलि डुकणु

45. सिंधी देवनागरी वर्णमाला में 'द' खां अगु अखरु ईदो आहे -

- (A) ध (B) ठ (C) थ (D) त

46. 'मूं पंहिजो कमु पूरो कयो' मिसाल आहे -

- (A) जमीर इशारो (B) जमीर इशारो डुर
(C) जमीर मुतकलम (D) जमीर हाज़िर

47. 'थोरो खर्चु' मिसालु आहे -

- (A) अददी सिफत (B) जमीरी सिफत
(C) फइली सिफत (D) वसफी सिफत

48. जोडो मिलायो -



1. कण्ठ (i) ट
2. तारु (ii) ख
3. जिभ (iii) त
4. इंद (iv) च

- (A) 1 (iv) 2 (iii) 3 (ii) 4 (i)
(B) 1 (i) 2 (ii) 3 (iii) 4 (iv)
(C) 1 (ii) 2 (iv) 3 (i) 4 (iii)
(D) 1 (iii) 2 (ii) 3 (iv) 4 (i)

49. 'झेडो' इस्म खे सिफत में बदिलजण सां थीदो -

- (A) ज़ेडाकार (B) ज़ेडावान (C) ज़ेडा (D) ज़ेडाऊ



50. 'नियाणियूं' लफ़ज़ जो अददु वाहिद आहे -

- (A) बालकी (B) नियाणी (C) छोकिरी (D) नियाणियुनि

51. 'सरमायेदार' लफ़ज़ जो ज़िदु आहे -

- (A) साराह (B) मज़दूर (C) सांभर (D) खानगी



52. 'हाफिज़' लफ़्ज़ जी सागी माना आहे - 
- (A) विरोधी (B) दुश्मन
(C) संभालीदडु (D) शैतान
53. बरानि खे भाषा सेखारण वक्त मास्तर खे मददी सामगी इस्तेमाल करणु घुरिजे -
- (A) थकाईदड (B) रुचीअ वारी (C) नीरस (D) गैर मानाई
54. हिकु या हिक खां वधीक वर्णनि जो मेलु जंहिं मां पूरो मतलब जाहिर थिए तंहिं खे चडबो आहे - 
- (A) मजमून (B) जुमिलो (C) टुकरो (D) शब्द
55. 'मथियो' लफ़्ज़ में पछाडी जोडण सां थौंदो -
- (A) इर्यो (B) थियो (C) वियो (D) रियो
56. 'पालण-निपाडण' वारी भाषा खे चयो वियो आहे -
- (A) आदि भाषा (B) बोली (C) खेत्रीय भाषा (D) मातृभाषा
57. जोडा मिलायो -
- | | |
|-----------|------------------|
| 1. घोडो | (i) जिंस मोनिस |
| 2. बुकिरी | (ii) अदद वाहिद |
| 3. छिति | (iii) जिंस मुजकर |
| 4. अंब | (iv) अदद जमउ |
- (A) 1 (iii) 2 (i) 3 (ii) 4(iv)
(B) 1 (i) 2 (ii) 3 (iii) 4(iv)
(C) 1 (iii) 2 (ii) 3 (i) 4(iv)
(D) 1 (ii) 2 (iv) 3 (iii) 4(i)
58. पहाके जो सिलसिलो ठाहियो -
- i. डिनो आहे
ii. बि डींदो
iii. जंहिं सासु
iv. सो गिरासु
- (A) i, ii, iii, iv (B) iii, i, iv, ii (C) iv, iii, ii, i (D) ii, i, iv, iii
59. सिंधी वापारी लिपि कतब आणींदा हुआ -
- (A) ब्राह्मी (B) देवनागरी (C) सिंधी (D) हटवाणिकी
60. वडुनि खे खत लिखण में आदर सत्कार लाए लफ़्ज़ लिखिबो - 
- (A) नूरचिश्म (B) मित्र (C) पूजनीय (D) आशीर्वाद



ਖੰਡ – II

ਭਾਗ – I

ਪੰਜਾਬੀ (ਪੰਜਾਬੀ)

ਇਸ ਖੰਡ ਵਿੱਚ ਕੁੱਲ 30 ਪ੍ਰਸ਼ਨ ਹਨ।



ਸਾਰੇ ਪ੍ਰਸ਼ਨ ਕਰਨੇ ਜ਼ਰੂਰੀ ਹਨ।

31. ਤੁਕਾਂਗ ਹੈ:
- (A) ਤੁਕ + ਅੰਤ ਤੋਂ ਬਣੇ ਸ਼ਬਦ ਤੁਕਾਂਗ ਹਨ।
 (B) ਤੁਕ ਦੇ ਆਖਰੀ ਸ਼ਬਦ ਦੇ ਮੇਲ ਤੋਂ ਤੁਕਾਂਗ ਬਣਦਾ ਹੈ।
 (C) ਤੁਕ ਦੇ ਉਚਾਰਨ ਨੂੰ ਤੁਕਾਂਗ ਆਖਦੇ ਹਨ।
 (D) ਵਿਸਰਾਮ ਚਿੰਨ੍ਹ ਲੱਗਣ ਨਾਲ ਤੁਕ ਦੇ ਜੋ ਭਾਗ ਬਣਦੇ ਹਨ, ਉਹਨਾਂ ਨੂੰ ਤੁਕਾਂਗ ਕਿਹਾ ਜਾਂਦਾ ਹੈ।
32. ਵਿਅੰਜਨ ਧੁਨੀਆਂ ਦੇ ਉਚਾਰਨ ਲਈ ਸੁਸਤ ਉਚਾਰਕ ਹਨ:
- (A) ਤਾਲੂ, ਉੱਪਰਲੇ ਦੰਦ ਤੇ ਬੁੱਟ
 (B) ਜੀਭ, ਬੁੱਲ੍ਹ ਤੇ ਹੇਠਲਾ ਜਬਾੜਾ
 (C) ਜੀਭ, ਤਾਲੂ ਤੇ ਬੁੱਲ੍ਹ
 (D) ਬੁੱਟ, ਹੇਠਲਾ ਜਬਾੜਾ ਤੇ ਉੱਪਰਲੇ ਦੰਦ
33. "ਮਾਤ ਭਾਸ਼ਾ ਦੁਆਰਾ ਸਿੱਖਿਆ ਦੀ ਘਾਟ ਨੇ, ਭਾਰਤ ਨੂੰ ਯਕੀਨੀ ਤੌਰ ਤੇ ਵਿਸ਼ਵ ਦੇ ਸਭਿਆ ਦੇਸ਼ਾਂ ਵਿੱਚ ਅਤਿਅੰਤ ਅਗਿਆਨੀ ਬਣਾ ਦਿੱਤਾ ਹੈ।"
 ਉਪਰੋਕਤ ਕਥਨ ਕਿਹੜੇ ਵਿਦਵਾਨ ਦਾ ਹੈ:
- (A) ਡਾ. ਜ਼ਾਕਿਰ ਹੁਸੈਨ (B) ਡਾ. ਐਨੀ ਬੇਸੈਟ (C) ਡਾ. ਰਾਧਾ ਕ੍ਰਿਸ਼ਨਨ (D) ਡਾ. ਅਬਦੁਲ ਕਲਾਮ
34. _____ ਭੰਡਾਰੀ ਦਾ ਪੇਟ ਫਟੇ। ਅਖਾਣ ਨੂੰ ਪੂਰਾ ਕਰੋ:
- (A) ਥੱਬਾ ਖਾ ਕੇ ਰੋਟੀਆਂ (B) ਮਾਲਕ ਦਾਨ ਕਰੇ (C) ਦਾਤਾ ਦਾਨ ਕਰੇ (D) ਦਾਨਾ ਵੰਡੇ ਰੋਟੀਆਂ
35. ਪਾਠ ਪੁਸਤਕ ਦੇ ਅੰਦਰੂਨੀ ਗੁਣਾਂ ਦਾ ਜੁੱਟ ਚੁਣੋ:
- (A) ਮੌਲਿਕਤਾ ਤੇ ਸੰਪਾਦਨ ਕਲਾ। (B) ਮੌਲਿਕਤਾ ਤੇ ਪੁਸਤਕ ਦੀ ਜਿਲਦ।
 (C) ਸੰਪਾਦਨ ਤੇ ਨਾਮਕਰਨ। (D) ਮੌਲਿਕਤਾ ਤੇ ਉਪਦੇਸ਼ਾਂ ਦਾ ਤਿਆਗ।



ਹੇਠ ਲਿਖੇ ਪੈਰ੍ਹੇ ਨੂੰ ਪੜ੍ਹ ਕੇ ਸਵਾਲ ਨੰਬਰ 36 ਤੋਂ 40 ਦੇ ਉੱਤਰ ਦਿਉ:

ਜੱਗ ਵਿੱਚ ਜਿਉਣ ਦੇ ਨਾਲ-ਨਾਲ ਮੌਤ ਵੀ ਜ਼ਰੂਰੀ ਹੈ। ਜੇਕਰ ਮਰਨਾ ਬਿਲਕੁਲ ਬੰਦ ਕਰ ਦਿੱਤਾ ਜਾਵੇ ਤਾਂ ਦੇ-ਚਾਰ ਸੌ ਸਾਲਾਂ ਵਿੱਚ ਇਹ ਜੱਗ ਨਰਕ ਬਣ ਜਾਵੇ। ਖ਼ਤਰਨਾਕ ਜਾਨਵਰ ਜਿਵੇਂ ਸ਼ੀਂਹ, ਬਘਿਆੜ, ਚੀਤੇ, ਲੱਕੜਬੱਘੇ ਆਦਿ ਏਨੇ ਉਤਪੰਨ ਹੋ ਜਾਣ ਕਿ ਮਨੁੱਖ ਨੂੰ ਆਪਣਾ ਆਪ ਸਾਂਭਣਾ ਔਖਾ ਹੋ ਜਾਵੇ। ਜੀਅ-ਜੰਤ ਇੱਕ-ਦੂਜੇ ਨੂੰ ਖਾਣ ਲੱਗ ਪੈਣ, ਧਰਤੀ ਦਾ ਘੇਰਾ ਵੀ ਸੌੜਾ ਜਾਪਣ ਲੱਗ ਪਵੇ। ਸ਼ਹਿਰਾਂ ਵਿੱਚ ਤਿੱਲ ਸੁੱਟਣ ਨੂੰ ਥਾਂ ਨਾ ਲੱਭੇ ਤੇ ਪਿੰਡਾਂ ਦੀ ਭੋਇੰ ਵੰਡ-ਵੰਡ ਕੇ ਮੰਜੇ-ਮੰਜੇ ਜਿੰਨੇ ਹਿੱਸਿਆਂ ਵਿੱਚ ਆਵੇ। ਲੋਕ ਆਪਸ ਵਿੱਚ ਲੜ-ਲੜ ਪਏ ਮਰਨ। ਪੰਚਾਇਤ ਆਪਸੀ ਝਗੜੇ ਨਿਬੇੜਨ ਵਿੱਚ ਹੀ ਪਈ ਰਹੇ। ਕਿਸੇ ਕੰਮ ਨੂੰ ਸਿਰੇ ਚੜ੍ਹਨ ਦਾ ਉਤਸ਼ਾਹ ਹੀ ਨਾ ਰਹੇ। ਦੁਨੀਆਂ ਅਜਿਹੀ ਭਿਆਨਕ, ਬੇ-ਸੁਆਦ ਤੇ ਬੇਰੁਚ ਹੋ ਜਾਵੇ, ਜੁ ਦੁਨੀਆਂ ਵਿੱਚ ਜੀਵਨ ਦਾ ਕੱਖ ਅਰਥ ਹੀ ਨਾ ਰਹਿ ਜਾਵੇ। ਸੋ ਮਰਨਾ ਵੀ ਦੁਨੀਆਂ ਨੂੰ ਸੁਆਦਲਾ ਬਣਾਉਣ ਲਈ ਜ਼ਰੂਰੀ ਹੈ।



36. 'ਉਤਸ਼ਾਹ' ਸ਼ਬਦ ਦਾ ਸਮਾਨਾਰਥਕ ਜੁੱਟ ਚੁਣੋ:
- (A) ਉਮੰਗ, ਉੱਤਮ (B) ਉਮੰਗ, ਉਪਰਾਲਾ (C) ਉਮੰਗ, ਉੱਦਮ (D) ਉਮੰਗ, ਤਾਂਘ
37. 'ਦੁਨੀਆਂ' ਸ਼ਬਦ ਰੂਪ ਹੈ:
- (A) ਦੇਸੀ (B) ਸਮਾਸੀ (C) ਤਤਸਮ (D) ਤਦਭਵ



38. 'ਪਿੰਡ ਦੇ ਝਗੜੇ ਨਿਬੇੜਨ ਵਾਲੀ ਸਭਾ' ਲਈ ਬਹੁਤੇ ਸ਼ਬਦਾਂ ਦੀ ਥਾਂ ਤੇ ਇੱਕ ਸ਼ਬਦ ਦੱਸੋ:
 (A) ਸੱਥ (B) ਸਰਪੰਚ (C) ਨੰਬਰਦਾਰ (D) ਪੰਚਾਇਤ
39. ਜੱਗ ਵਿੱਚ ਜਿਉਣ ਦੇ ਨਾਲ-ਨਾਲ ਮੌਤ ਵੀ ਜ਼ਰੂਰੀ ਹੈ।
 ਉਪਰੋਕਤ ਵਾਕ ਵਿੱਚ ਆਏ ਬਹੁਅਰਥਕ ਸ਼ਬਦ 'ਜੱਗ' ਦਾ ਸਹੀ ਅਰਥ ਹੈ:
 (A) ਸੰਸਾਰ (B) ਭਾਂਡਾ (C) ਮਿੱਠੇ ਚੌਲ (D) ਜਾਗਣਾ
40. ਪੈਰੂ ਵਿੱਚ ਆਇਆ 'ਘੇਰਾ' ਸ਼ਬਦ ਹੈ:
 (A) ਫ਼ਾਰਸੀ (B) ਅੰਗਰੇਜ਼ੀ (C) ਦੇਸੀ (D) ਜਪਾਨੀ
41. ਰਸ ਇੱਕ _____ ਚੇਤਨਾ ਹੈ:
 (A) ਅਨੰਦਮਈ (B) ਰਸਹੀਣ (C) ਗੈਰ ਕੁਦਰਤੀ (D) ਬੇਸ਼ਕੀਮਤੀ
42. ਲਿਖਣ ਕਲਾ ਵਿੱਚ ਪ੍ਰਬੀਨਤਾ ਲਿਆਉਣ ਦੇ ਅਭਿਆਸ ਵਿੱਚ ਕਿਹੜੀ ਕਲਾ ਸਹਾਇਕ ਨਹੀਂ ਹੋ ਸਕਦੀ:
 (A) ਬੋਲ ਲਿਖਤ ਕਲਾ (B) ਕਹਾਣੀ ਰਚਨਾ ਕਲਾ (C) ਲੇਖ ਰਚਨਾ ਕਲਾ (D) ਭਾਸ਼ਣ ਕਲਾ
43. ਵਿਆਕਰਨ ਨੂੰ ਮੌਖਿਕ ਕਾਰਜ ਅਤੇ ਰਚਨਾ ਦੇ ਸਹਿਯੋਗ ਨਾਲ ਸਿਖਾਉਣ ਲਈ ਉੱਤਮ ਵਿਧੀ ਹੈ:
 (A) ਪਾਠ-ਪੁਸਤਕ ਵਿਧੀ (B) ਸੂਤਰ ਵਿਧੀ (C) ਆਗਮਨ ਵਿਧੀ (D) ਸਹਿਯੋਗ ਵਿਧੀ
44. ਉਦੇਸ਼ ਅਤੇ ਵਿਧੇਅ ਵਾਕ ਦੇ ਦੋ ਹਿੱਸੇ ਹੁੰਦੇ ਹਨ। 'ਵਿਧੇਅ' ਵਿੱਚ ਕਿਸਦਾ ਹੋਣਾ ਜ਼ਰੂਰੀ ਹੈ:
 (A) ਯੋਜਕ (B) ਕਿਰਿਆ (C) ਸੰਬੰਧਕ (D) ਵਿਸ਼ਮਕ

ਹੇਠ ਲਿਖੇ ਪੈਰੂ ਨੂੰ ਪੜ੍ਹ ਕੇ ਸਵਾਲ ਨੰਬਰ 45 ਤੋਂ 48 ਦੇ ਉੱਤਰ ਦਿਉ।





ਅਸਲੀ ਧਾਰਮਕ ਜੀਵਨ ਦੀ ਨੀਂਹ ਘਰ ਦੀ ਰਹਿਣੀ-ਬਹਿਣੀ ਵਿੱਚ ਰੱਖੀ ਜਾ ਸਕਦੀ ਹੈ। ਪਰ, ਲੋਕਾਂ ਦੀ ਰੁਚੀ ਘਰਾਂ ਵੱਲ ਘੱਟ ਹੋਣ ਕਰਕੇ, ਧਾਰਮਕ ਰਹਿਣੀ ਵੀ ਲੋਕਾਚਾਰ ਬਣ ਗਈ ਹੈ। ਧਰਮ ਘਰਾਂ ਵਿੱਚੋਂ ਨਿਕਲ ਕੇ ਬਾਜ਼ਾਰਾਂ ਵਿੱਚ ਆ ਗਿਆ ਹੈ। ਲੋਕੀ ਧਰਮ ਦੀ ਕਮਾਈ ਬਸ ਇਸੇ ਨੂੰ ਸਮਝੀ ਬੈਠੇ ਹਨ ਕਿ ਦਿਨ-ਦਿਹਾਰ ਨੂੰ ਕਿਸੇ ਦੀਵਾਨ ਵਿੱਚ ਹਾਜ਼ਰ ਹੋ ਕੇ ਪਾਠ, ਲੈਕਚਰ ਜਾਂ ਅਰਦਾਸ ਨੂੰ ਸੁਣ ਛੱਡਣਾ। ਘਰ ਵਿੱਚ ਇਸਤਰੀ ਬੱਚਿਆਂ ਨਾਲ ਰਲ ਕੇ ਪਾਠ ਕਰਨਾ ਜਾਂ ਅਰਦਾਸ ਕਰਨੀ ਬਹੁਤ ਘੱਟ ਦੇਖੀ ਜਾਂਦੀ ਹੈ। ਪਰ, ਅਸਲ ਵਿੱਚ ਧਾਰਮਕ ਰੁਚੀ ਕੇਵਲ ਉਸੇ ਆਦਮੀ ਦੇ ਅੰਦਰ ਪੈਦਾ ਹੋ ਸਕਦੀ ਹੈ ਜੋ ਘਰ ਵਾਲਿਆਂ ਨਾਲ ਰਲ ਕੇ, ਕੋਈ ਧਾਰਮਕ ਸੰਸਕਾਰ ਕਰਦਾ ਜਾਂ ਆਪਣੇ ਰੱਬ ਨੂੰ ਯਾਦ ਕਰਦਾ ਹੈ। ਜਿਹੜੇ ਲੋਕ ਘਰੋਂਗੀ ਜੀਵਨ ਛੱਡ ਕੇ, ਸਾਧ-ਸੰਤ ਬਣ ਕੇ ਧਰਮ ਕਮਾਉਣਾ ਚਾਹੁੰਦੇ ਹਨ, ਉਹਨਾਂ ਲਈ ਇਹ ਕੰਮ ਉਤਨਾ ਹੀ ਔਖਾ ਹੈ, ਜਿਤਨਾ ਕਿ ਉਸ ਕਿਸਾਨ ਲਈ ਜੋ ਜ਼ਿਮੀਂ ਨੂੰ ਛੱਡ ਕੇ ਹਵਾ ਵਿੱਚ ਬੀਜ ਬੀਜਣਾ ਚਾਹੇ। ਧਰਮ ਕਮਾਉਣਾ ਵੀ ਕਿਸੇ-ਕਿਸੇ ਦੇ ਸੂਤ ਆਉਂਦਾ ਹੈ।



45. ਧਰਮ ਘਰਾਂ ਵਿੱਚੋਂ ਨਿਕਲ ਕੇ ਬਾਜ਼ਾਰਾਂ ਵਿੱਚ ਆ ਗਿਆ ਹੈ। ਵਾਕ ਦਾ ਕਾਲ ਦੱਸੋ:
 (A) ਭਵਿੱਖ ਕਾਲ (B) ਵਰਤਮਾਨ ਕਾਲ (C) ਭੂਤਕਾਲ (D) ਤਤਕਾਲ
46. 'ਸੂਤ' ਸ਼ਬਦ ਦਾ ਲਿੰਗ ਬਦਲੋ:
 (A) ਸੂਤਕੀ (B) ਸੂਤੀ (C) ਸੂਤੜੀ (D) ਸੂਤ
47. 'ਲੋਕਾਚਾਰ' ਸ਼ਬਦ ਦਾ ਅਰਥ ਹੈ:
 (A) ਲੋਕ ਲੱਜ (B) ਲੋਕਾਈ (C) ਲੋਕਾਂ ਦਾ (D) ਲੋਕ ਭਲਾਈ
48. 'ਦਿਨ-ਦਿਹਾਰ' ਸ਼ਬਦ ਦਾ ਅਰਥ ਹੈ:
 (A) ਪੇਂਡੂ ਮੇਲਾ (B) ਤਿਉਹਾਰ (C) ਪੁੰਨਿਆ ਦੀ ਰਾਤ (D) ਮੱਸਿਆ ਦਾ ਦਿਨ
49. ਮੁਲਾਂਕਣ ਕਰਦੇ ਸਮੇਂ ਸਮੂਹ ਸ਼ਬਦਾਂ ਵਿੱਚੋਂ ਅਸੰਗਤ ਸ਼ਬਦ ਚੁਣਨ ਲਈ ਪੁੱਛੇ ਗਏ ਪ੍ਰਸ਼ਨ ਅਖਵਾਉਂਦੇ ਹਨ:
 (A) ਵਿਅਸਖੀਕਰਨ ਰੂਪ ਸੰਬੰਧੀ ਪ੍ਰਸ਼ਨ (B) ਵਰਗੀਕਰਨ ਰੂਪ ਸੰਬੰਧੀ ਪ੍ਰਸ਼ਨ
 (C) ਮਿਲਾਣ ਰੂਪ ਸੰਬੰਧੀ ਪ੍ਰਸ਼ਨ (D) ਸਦ੍ਰਿਸ਼ਤਾ ਰੂਪ ਸੰਬੰਧੀ ਪ੍ਰਸ਼ਨ



50. ਜਦੋਂ ਅਧਿਆਪਕ ਕਵਿਤਾ ਪੜ੍ਹਾਉਣ ਸਮੇਂ ਅਰਥ ਕਥਨ ਦੇ ਨਾਲ-ਨਾਲ ਕੇਂਦਰੀ ਭਾਵ, ਸੈਲੀਗਤ ਵਿਸ਼ੇਸ਼ਤਾਵਾਂ, ਅਲੰਕਾਰ, ਛੰਦ, ਰਸ, ਪ੍ਰਤੀਕ ਆਦਿ ਦਾ ਸਪੱਸ਼ਟੀਕਰਨ ਕਰਦਾ ਹੈ ਤਾਂ ਉਹ ਕਵਿਤਾ ਪੜ੍ਹਾਉਣ ਦੀ ਕਿਹੜੀ ਵਿਧੀ ਦੀ ਵਰਤੋਂ ਕਰ ਰਿਹਾ ਹੁੰਦਾ ਹੈ? 
- (A) ਵਿਆਖਿਆ ਵਿਧੀ (B) ਪ੍ਰਸ਼ਨ-ਉੱਤਰ ਵਿਧੀ (C) ਸ਼ਬਦਾਰਥ ਵਿਧੀ (D) ਗੀਤ ਤੇ ਨਾਟ ਵਿਧੀ
51. 'ਹਨੇਰ ਗਰਦੀ ਮੱਚ ਜਾਈ' ਦਾ ਅਰਥ ਦੇਣ ਵਾਲਾ ਮੁਹਾਵਰਾ ਹੈ:
- (A) ਅੱਗ ਲੱਗਣੀ (B) ਅੰਨ੍ਹੀ ਪੈਣੀ (C) ਅੱਗ ਵਰ੍ਹਨੀ (D) ਅੱਗ ਲਾਉਣੀ
52. ਮੋਨ ਪਾਠ ਦਾ ਪ੍ਰਮੁੱਖ ਐਂਗ੍ਰੇਜ ਹੈ:
- (A) ਸਾਹਿਤ ਦੇ ਰੂਪਾਂ ਦਾ ਰਸ ਮਾਨਣ ਵਿੱਚ ਸਹਾਇਕ। (B) ਇਕਾਗਰਤਾ ਕਾਇਮ ਰੱਖਣ ਵਿੱਚ ਸਹਾਇਕ।
(C) ਦੂਜਿਆਂ ਦੇ ਕੰਮ ਵਿੱਚ ਵਿਘਨ ਨਹੀਂ ਪਾਉਂਦਾ। (D) ਸਥੂਲ ਪੜ੍ਹਾਈ ਵਿੱਚ ਸਹਾਇਕ।
53. ਕਵੀ ਆਪਣੀਆਂ ਕਾਵਿ-ਕਿਰਤਾਂ ਵਿੱਚ ਅੱਖਰਾਂ, ਵਰਨਾਂ, ਸ਼ਬਦਾਂ, ਵਾਕਾਂ ਤੇ ਮੁਹਾਵਰਿਆਂ ਨੂੰ ਕਲਾ ਜੁਗਤਾਂ ਤੇ ਸੁਹਜ ਵਿਧੀਆਂ ਨਾਲ ਬੀੜਦਾ ਹੈ। ਅਜਿਹੀਆਂ ਸਾਰੀਆਂ ਕਲਾ ਜੁਗਤਾਂ ਅਤੇ ਸੁਹਜ ਵਿਧੀਆਂ ਨੂੰ ਵਿਦਵਾਨਾਂ ਨੇ ਨਾਂ ਦਿੱਤਾ ਹੈ:
- (A) ਕਾਵਿ ਰਸਤੀ (B) ਅਲੰਕਾਰ (C) ਸ਼ਬਦਾਰਥ (D) ਰਾਗ ਮਾਲਾ 
54. ਵਾਰਤਕ ਸਿੱਖਿਆ ਦਾ ਮੁੱਖ ਉਦੇਸ਼ ਹੈ:
- (A) ਸੁਹਜਾਤਮਿਕਤਾ ਦਾ ਵਿਕਾਸ (B) ਭਾਵ ਗ੍ਰਹਿਣਤਾ
(C) ਵਿਚਾਰ ਗ੍ਰਹਿਣਤਾ ਤੇ ਗਿਆਨ ਵਿੱਚ ਵਾਧਾ (D) ਸੁਹਜਾਤਮਿਕ ਪਾਠ
55. ਨਿਰੰਤਰ ਤੇ ਵਿਆਪਕ ਮੁਲਾਂਕਣ ਵਿੱਚ ਵਿਦਿਆਰਥੀਆਂ ਦੀਆਂ ਵਿੱਦਿਅਕ ਪ੍ਰੀਖਿਆਵਾਂ ਦੇ ਨਤੀਜੇ, ਗੈਰ-ਵਿੱਦਿਅਕ ਪ੍ਰਾਪਤੀਆਂ, ਪ੍ਰਦਾਨ ਕੀਤੇ ਗਏ ਮਾਰਗ ਦਰਸ਼ਨ ਨੂੰ ਸਾਂਭਣ ਦਾ ਸਾਧਨ ਹੈ:
- (A) ਸੰਚਿਤ ਰਿਕਾਰਡ (B) ਪ੍ਰਗਤੀ ਰਿਪੋਰਟਾਂ (C) ਮੌਖਿਕ ਪ੍ਰੀਖਿਆਵਾਂ (D) ਆਵਰਤੀ ਫਾਈਲਾਂ
56. ਪਿਛਲੇ, ਗੋਲ ਅਤੇ ਦੀਰਘ ਸਵਰ ਹਨ:
- (A) ਈ, ਏ (B) ਅ, ਆ (C) ਈ, ਐ (D) ਊ, ਔ
57. ਦੋਹਰੇ ਛੰਦ ਵਿੱਚ ਕਿੰਨੀਆਂ ਤੁਕਾਂ ਤੇ ਕਿੰਨੇ ਚਰਨ ਹੁੰਦੇ ਹਨ:
- (A) ਚਾਰ ਤੁਕਾਂ ਤੇ ਚਾਰ ਚਰਨ (B) ਚਾਰ ਤੁਕਾਂ ਤੇ ਦੋ ਚਰਨ
(C) ਦੋ ਤੁਕਾਂ ਤੇ ਦੋ ਚਰਨ (D) ਦੋ ਤੁਕਾਂ ਤੇ ਚਾਰ ਚਰਨ
58. ਅੱਖਰਾਂ ਜਾਂ ਮਾਤਰਾ ਦੇ ਉਹ ਇਕੱਠ ਜਿੰਨ੍ਹਾਂ ਅਨੁਸਾਰ ਛੰਦ ਦੀ ਚਾਲ ਬਣਦੀ ਹੈ, ਉਸਨੂੰ ਕਿਹਾ ਜਾਂਦਾ ਹੈ:
- (A) ਗਣ (B) ਚਰਨ (C) ਤੁਕਾਂਤ (D) ਮਾਤਰਾ
59. ਵਿਭਾਵ ਦੇ ਤਰ੍ਹਾਂ ਦੇ ਮੰਨੇ ਜਾਂਦੇ ਹਨ - ਆਲੰਬਨ ਵਿਭਾਵ ਤੇ ਉਦੀਪਨ ਵਿਭਾਵ। 
- 'ਆਲੰਬਨ' ਦਾ ਅਰਥ ਹੈ:
- (A) ਮਿਲਣਾ ਜਾਂ ਵਿਛੜਨਾ (B) ਪ੍ਰੀਤ ਜਾਂ ਪਿਆਰ (C) ਸਹਾਰਾ ਜਾਂ ਆਸਰਾ (D) ਘ੍ਰਿਣਾ ਜਾਂ ਸੂਗ
60. ਪ੍ਰਾਇਮਰੀ ਪੱਧਰ ਉੱਤੇ ਪੰਜਾਬੀ ਭਾਸ਼ਾ ਦੀ ਸਿੱਖਿਆ ਦੇ ਉਦੇਸ਼ ਨਿਰਧਾਰਨ ਸੰਬੰਧੀ ਕਿਹੜਾ ਕਥਨ ਸਹੀ ਹੈ?
- (A) ਕਲਾਮਈ ਭਾਸ਼ਾ ਦਾ ਪ੍ਰਯੋਗ ਕਰ ਸਕਣ ਦੇ ਯੋਗ ਬਣਾਉਣਾ।
(B) ਲਿਖਾਰੀਆਂ ਦੇ ਵਿਚਾਰਾਂ ਨੂੰ ਆਪਣੇ ਸ਼ਬਦਾਂ ਵਿੱਚ ਪ੍ਰਗਟ ਕਰਨ ਦੀ ਯੋਗਤਾ ਪੈਦਾ ਕਰਨਾ।
(C) ਬੱਚਿਆਂ ਨੂੰ ਸੁਭਾਵਿਕ ਤੇ ਨਿਖੇੜ-ਨਿਖੇੜ ਕੇ ਬੋਲਣਾ ਸਿਖਾਉਣਾ।
(D) ਬੱਚਿਆਂ ਅੰਦਰ ਚਿੰਤਨ ਦੀ ਪ੍ਰਵਿਰਤੀ ਦਾ ਵਿਕਾਸ ਕਰਨਾ।



ખંડ – II

ભાષા – I

ગુજરાતી (ગુજરાતી)



આ ખંડમાં કુલ 30 પ્રશ્નો છે.

દરેક પ્રશ્નનો જવાબ આપવો ફરજિયાત છે.

નીચેના પદ્યાંશના આધારે પ્રશ્નક્રમાંક 31 અને 32 ના જવાબ લખો.

મીઠાં મધુને મીઠાં મેહુલા રે લોલ,

એથી મીઠી તે મોરી માત રે,

જનનીની જોડ સખી ! નહિ જડે રે લોલ.

પ્રભુના એ પ્રેમ તણી પૂતળી રે લોલ.

જગથી જુદેરી એની જાત રે. – જનનીની...

અમીની ભરેલી એની આંખડી રે લોલ,

ઘાલનાં ભરેલાં એનાં વેણ રે... જનનીની...

દેવોને દૂધ એનાં દોહવાં રે લોલ,

શશીએ સિંચેલ એની સોડય રે... જનનીની....



31. દેવોને કઈ વસ્તુ મળવી ખૂબ જ મુશ્કેલ છે ?

(A) માતાનો પ્રેમ

(B) માતાના વચન

(C) માતાનો સાથ

(D) માતાનું દૂધ

32. માતાની આંખ અને બોલ શાનાથી ભરેલા છે ?

(A) અમૃત અને પ્યારથી

(B) પાણી અને મધથી

(C) હીરા અને મેહુલથી

(D) પાણી અને સાકરથી

33. કાવ્યશિક્ષણમાં સામાન્ય રીતે કયા અધ્યાપન સૂત્રનો ઉપયોગ ઈચ્છનીય છે ?

(A) આગમન પરથી નિગમન તરફ

(B) પૂર્ણથી ખંડ તરફ

(C) પૃથક્કરણથી સંયોગીકરણ તરફ

(D) સરળ પરથી કઠિન તરફ

34. આદર્શ ભાષાશિક્ષકમાં ગુણોની દૃષ્ટિએ નીચેનામાંથી કયું એક વિધાન સાચું છે ?

(A) પ્રસન્નતા , નિષ્ઠા , મિત્રતા , તિરસ્કાર

(B) પ્રસન્નતા , તિરસ્કાર , પક્ષપાત , મિત્રતા

(C) પ્રસન્નતા , અક્કડપણું , નિષ્ઠા , મિત્રતા

(D) પ્રસન્નતા , સામાજિકતા , નિષ્ઠા , મિત્રતા

35. નીચેનામાંથી તત્સમ શબ્દ કયો છે ?

(A) ડાળી

(B) હસ્ત

(C) વાંદરો

(D) વાઘ





36. 'કાં, કોઈ, કંઈક' આ સર્વનામો શું દર્શાવે છે ?
 (A) પ્રશ્નવાચક સર્વનામ (B) સ્વવાચક સર્વનામ
 (C) દર્શક સર્વનામ (D) અનિશ્ચિત સર્વનામ
37. 'પણ તું દૂધ પી તને મીઠું લાગશે.' વાક્યમાં 'પી' પછી ક્યું વિરામચિહ્ન આવે ?
 (A) અલ્પવિરામ (B) અર્ધવિરામ (C) ગુરૂરેખા (D) લઘુકોંસ
38. નીચેનામાંથી લેખિત અભિવ્યક્તિતનું સ્વરૂપ ક્યું છે ?
 (A) આત્મકથા (B) ચેનલ (C) શ્રોતા (D) વક્તા
39. બ્લ્યૂપ્રિન્ટની રચના બાબતે નીચેનામાંથી ક્યું વિધાન સાચું છે ?
 (A) વિષયવસ્તુ, હેતુ, જ્ઞાનપ્રાપ્તિ પ્રમાણે ગુણભાર
 (B) વિષયવસ્તુ, પ્રશ્નપ્રકાર, અભિવ્યક્તિ પ્રમાણે ગુણભાર
 (C) વિષયવસ્તુ, હેતુ, પ્રશ્નપ્રકાર પ્રમાણે ગુણભાર
 (D) વિષયવસ્તુ, હેતુ, અનાત્મલક્ષી પ્રકાર પ્રમાણે ગુણભાર
40. વિદ્યાર્થીઓમાં વર્ગ શિક્ષણ દરમિયાન રહેલી ક્યાસને દૂર કરવા -
 (A) ઊપચારાત્મક શિક્ષણ આવશ્યક છે.
 (B) અનોપચારિક શિક્ષણ આવશ્યક છે.
 (C) દૂરવર્તી શિક્ષણ આવશ્યક છે.
 (D) આત્મલક્ષી શિક્ષણ આવશ્યક છે.
41. ક્રોધ , આશ્ચર્ય , પ્રશંસા , હર્ષ જેવી તીવ્ર લાગણીઓ બતાવવા માટે નીચેનામાંથી ક્યું ચિહ્ન વપરાય છે ?
 (A) (.) (B) (:) (C) (?) (D) (!)
42. નીચેનામાંથી ક્યા છંદની અક્ષર સંખ્યા 21 છે ?
 (A) મનહર (B) શિખરિણી (C) સ્ત્રગ્ધરા (D) ચોપાઈ
43. શૈક્ષણિક નિદાન પ્રક્રિયાના સોપાનોમાં ક્યું સોપાન ખોટું છે ?
 (A) ભૂલ ક્યાં થાય છે ?
 (B) બાળકના માતા-પિતા શું કરે છે ?
 (C) ભૂલ શા માટે થાય છે ?
 (D) ક્યા વિદ્યાર્થીને મુશ્કેલી છે ?



44. માતૃભાષા દ્વારા બાળક શાની અભિવ્યક્તિ સૌથી પહેલાં કરી શકે છે ? 
- (A) જ્ઞાન (B) સ્મૃતિ (C) વિશાળતાની (D) સંવેદનાઓ
45. નીચેના પૈકી કયા રૂઢિપ્રયોગનો અર્થ 'મનમાં નિરાંત થવી' એવો થાય છે ?
- (A) હૈયે ટાઢક વળવી (B) હૈયું ભરાઈ આવવું
(C) હાથ ધોઈ નાખવા (D) હૈયે ફાળ પડવી
46. નીચેનામાંથી અનૌપચારિક મૂલ્યાંકન માટેનું સાધન કયું છે ?
- (A) કસોટી (B) પ્રશ્નસૂચિ
(C) સંગૃહીત માહિતીપત્રક (D) ચિત્ર
47. 'સોનાવરણી સીમ બની, મેહુલે કીધી મહેર.' પંક્તિમાંથી વિશેષણ શોધો.
- (A) સીમ (B) મેહુલો (C) સોનાવરણી (D) મહેર
48. પ્રશ્નપત્રમાં કેવા પ્રકારના પ્રશ્નો વિષયવસ્તુના મોટા ભાગને આવરી લે છે ?
- (A) નિબંધ પ્રકાર (B) અનાત્મલક્ષી પ્રકાર
(C) ટૂંકા ઉત્તર પ્રકાર (D) મર્યાદિત ઉત્તમ પ્રકાર
49. નીચેના પૈકી 'દરિયો' શબ્દનો સમાનાર્થી શબ્દ કયો છે ?
- (A) તોબાર (B) મહેરામણ (C) પાણી (D) ખેચર

આપેલ ગદ્યાંશના આધારે પ્રશ્નક્રમાંક 50 થી 52 સુધીના જવાબ આપો.

વરસાદના દિવસોમાં માટીની ગંધનો કેફ ચડતો. વરસાદ તો પછી આવતો, પણ વરસાદ આવી રહ્યો છે તેની વધાઈ ખાતી સુગંધ પહેલાં આવતી. એ ઠંડી ઠંડી તાજી તાજી મહેક આખા અસ્તિત્વને ભર્યું ભર્યું કરી મેલતી. નહાતો માટીમાં, ખાતો માટીમાં. માટી મિશ્રિત પાણીનો સ્વાદ હજુ જીભ ઉપર બેઠો છે. જ્યારે જ્યારે નવી ઢોચકીનું પાણી પીવા મળે ત્યારે એ સ્વાદ જીવતો થાય છે. 

50. લેખકને શેનો કેફ ચડતો હતો ?
- (A) વરસાદની મહેકનો (B) ગરમ ગરમ ચાનો
(C) માટીની ગંધનો (D) ફૂલની ફોરમનો
51. આપેલ ગદ્યાંશને યોગ્ય શીર્ષક કયું આપી શકાય ? 
- (A) માટી (B) પાણી (C) સ્વાદ (D) જીભ



52. ગદ્યાંશમાં આપેલ 'ઢોચકી' શબ્દનો અર્થ જણાવો.

- (A) નાની ઢીંગલી (B) નાની તગારી
(C) નાની બરણી (D) નાની માટલી



53. 'પર્યાવરણ' શબ્દનો સાચો સંધિવિગ્રહ કયો છે ?

- (A) પર્યા + વરણ (B) પરિ + આવરણ
(C) પર્ય + આવરણ (D) પર + આવરણ

54. નીચેનામાંથી કઈ શિક્ષણ પદ્ધતિ શિક્ષક – વિદ્યાર્થી કેન્દ્રી પદ્ધતિ છે ?

- (A) વર્ણન (B) સ્વાધ્યાય (C) જૂથચર્ચા (D) વ્યાખ્યાન

55. નીચેનામાંથી કઈ શિક્ષણ પદ્ધતિ દ્વારા વિદ્યાર્થીને શ્રવણ કૌશલ્યની તાલીમ મળી રહે છે ?

- (A) કથન પદ્ધતિ (B) અવલોકન પદ્ધતિ
(C) સ્વાધ્યાય પદ્ધતિ (D) પ્રદર્શન પદ્ધતિ



56. આપેલ વાક્યમાંથી કયું વાક્ય 'કર્મણિ વાક્ય' છે ?

- (A) બાપુજી જમ્યા નહીં (B) એણે બારણું ખટખટવડાવ્યું
(C) તે રાતે મારાથી ઊંઘી શકાયું જ નહીં (D) તમે વિદ્યાર્થી પાસે અરજી કરાવો

57. 'ટી.વી.' અને 'કાળું પાટિયું' કેવા પ્રકારના શૈક્ષણિક સાધનો છે ?

- (A) દશ્ય-શ્રાવ્ય અને દશ્ય (B) દશ્ય-શ્રાવ્ય અને શ્રાવ્ય
(C) મુદ્રિત અને દશ્ય-શ્રાવ્ય (D) દશ્ય-શ્રાવ્ય અને મુદ્રિત

58. એક જ શબ્દના એક કરતા વધારે અર્થ થતા હોય ત્યારે કયો અલંકાર બને છે ?

- (A) શ્લેષ (B) ઉપમા (C) અનન્વય (D) રૂપક

59. ધોરણ – ૮ ના પાઠ્યપુસ્તકનું વિષયવસ્તુ વિદ્યાર્થીઓની વયકક્ષાને ધ્યાનમાં રાખીને કરેલું છે તો વિષયવસ્તુને પાઠ્યપુસ્તકનું કયું લક્ષણ કહી શકાય ?

- (A) પાઠ્યપુસ્તકનું બાહ્ય લક્ષણ (B) પાઠ્યપુસ્તકનું મુદ્રણ
(C) પાઠ્યપુસ્તકનું આંતરિક લક્ષણ (D) પાઠ્યપુસ્તકની બાંધણી



60. નીચેનામાંથી કયા શબ્દને 'અક' પર-પ્રત્યય લાગેલો છે ?

- (A) કપાતર (B) પથિક (C) સામાજિક (D) લેખક



खण्ड – III

भाषा – II



हिन्दी

इस खण्ड में कुल 30 प्रश्न हैं ।

सभी प्रश्न अनिवार्य हैं ।



निम्नलिखित पद्यांश के आधार पर प्रश्न संख्या 61 से 65 तक के उत्तर दीजिए ।

बीती विभावरी जाग री ।

अंबर-पनघट में डुबो रही -

तारा-घट उषा नागरी

खग-कुल कुल-कुल-सा बोल रहा,

किसलय का अंचल डोल रहा,

लो यह लतिका भी भर लाई

मधु-मुकुल नवल रस गागरी ।

अधरों में राग अमंद पिए,

अलको में मलयज बंद किए,

तू अब तक सोई है आली !

आँखों में भरे विहाग री ।

61. पद्यांश में व्यक्त मुख्य संदेश है-

(A) पत्नी के प्रति समर्पित एकनिष्ठ प्रेम

(B) वसंत ऋतु की मादकता का चित्रण

(C) जागरण की प्रेरणा

(D) गोधूलि वेला का मनोरम वर्णन

62. पद्यांश में प्रभावी नाद-सौंदर्य का कारण है-

(A) द्वित्व व्यंजन प्रधान शब्द

(B) ओजगुण का प्रभाव

(C) मूर्धन्य वर्णों की आवृत्ति

(D) समान तुक वाले शब्दों का बाहुल्य

63. भाव-सौंदर्य की दृष्टि से अनुपयुक्त विकल्प है-

(A) प्रकृति के सौंदर्य का चित्रण

(B) प्रेयसी की मादकता का चित्रण

(C) उषा के आगमन का चित्रण

(D) मध्य रात्रि में गाये जाने वाले गीत का चित्रण

64. “खग-कुल कुल-कुल-सा बोल रहा ।” पंक्ति में निम्नलिखित में से अलंकार है-

(A) श्लेष

(B) वक्रोक्ति

(C) अनुप्रास

(D) रूपक



65. पद्यांश में प्रयुक्त भाषा के संदर्भ में उपयुक्त कथन है-



- (A) तद्भव एवं देशज शब्द प्रधान भाषा (B) आमबोल चाल युक्त सामासिक पदावली
(C) विदेशी शब्द प्रधान भाषा (D) तत्सम शब्दावली युक्त भाषा

66. वह कौन-सा कौशल है जो मातृभाषा में तो सर्वप्रथम स्वाभाविक रूप से सीख लिया जाता है पर मात्रेतर भाषा में सीखने के अंतिम चरण में सप्रयत्न सीखा जाता है ?

- (A) लिखना (B) मनन करना (C) बोलना (D) पढ़ना

67. अनुलिपि, प्रतिलिपि, श्रुतिलिपि आदि कार्य किस भाषिक दक्षता की प्राप्ति में सहायक हैं ?

- (A) श्रवण (B) वाचन (C) पठन (D) लेखन

68. राजस्थानी काव्य की प्रसिद्ध कृति 'वीर सतसई' किस कवि की रचना है ?



- (A) कन्हैया लाल सेठिया (B) पृथ्वीराज राठौड़
(C) संकरदान सामोर (D) सूर्यमल्ल मीसण

69. प्रतिपुष्टि, पुनः नियोजन, पुनः शिक्षण एवं पुनः प्रतिपुष्टि ये शिक्षण के किस उपागम के चरण हैं ?

- (A) रचना शिक्षण (B) सूक्ष्म शिक्षण (C) अनुवाद शिक्षण (D) उच्चारण शिक्षण

70. वाक्य में पदक्रम से संबंधित असंगत कथन है-

- (A) वाक्य में कर्ता और कर्म के बाद क्रिया आती है ।
(B) क्रिया विशेषण प्रायः क्रिया के बाद प्रयोग में आता है ।
(C) कर्ता, कर्म और क्रिया के विस्तारक (पूरक) प्रायः इनके पूर्व में आते हैं ।
(D) पूर्वकालिक क्रिया मुख्य क्रिया से पूर्व आती है ।

71. किस शिक्षा शास्त्री ने लिखने की शिक्षा को पढ़ने से पूर्व सही माना है ?

- (A) जान डीवी ने (B) मैक्डूगल ने (C) ड्रेवर ने (D) मॉण्टेसरी ने

72. मौखिक एवं लिखित प्रश्नोत्तर द्वारा कितने भाषायी-कौशलों का विकास किया जा सकता है ?



- (A) तीन (B) चार (C) एक (D) दो

73. निम्नलिखित में से उपलब्धि परीक्षण के निर्माण का पद नहीं है-

- (A) योजना बनाना ।
(B) परीक्षण के प्रारंभिक रूप की रचना करना ।
(C) परीक्षण का पुनर्निरीक्षण करना ।
(D) संप्रत्ययविस्थापित करना ।



74. “दो व्यक्तियों के काम की बातों में तीसरे का हस्तक्षेप करना ।” के आशय हेतु उपयुक्त लोकोक्ति है-
 (A) थोथा चना बाजे घना (B) बावन तोले पाव रत्ती
 (C) इन तिलों में तेल नहीं (D) दाल भात में मूसलचंद
75. कौन-सी उद्योतन सामग्री शिक्षण में अधिक प्रभावी सिद्ध होगी ?
 (A) श्रव्य सामग्री (B) दृश्य सामग्री
 (C) दृश्य-श्रव्य सामग्री (D) फ्लैश कार्ड
76. “मूल्यांकन, उद्देश्यों की प्राप्ति की सीमा का निर्णय करने की प्रक्रिया है ।” उक्त कथन है-
 (A) कोठारी आयोग का (B) माइकेलिस का
 (C) सी. सी. रॉस का (D) क्विलन एवं हैना का

निम्नलिखित गद्यांश को पढ़कर प्रश्न संख्या 77 से 86 तक के उत्तर दीजिए ।



भारतीय मन संपूर्ण प्रकृति और नदियों का भी मातृ स्वरूप में दर्शन करता है । गंगा को हम माता कहते हैं, तुलसी को हमने माता माना, अश्वत्थ वृक्ष की हमने पूजा की और इन सबके माध्यम से समाज के मन में प्रकृति के प्रति एक पूज्य भाव उत्पन्न किया ।

हम तो कबूतरों, चिड़ियों को दाना चुगाते हैं, हम तो चींटियों तक को आटा डालते हैं क्योंकि इन सबके अस्तित्व का कोई प्रयोजन है । इस विश्व के प्रत्येक पेड़-पौधे, जीव-जंतु का अपना प्रयोजन है । इस प्रयोजन को जानकर सारे विश्व की रचना में उसका क्या स्थान है, इसको पहचानकर उसको बनाए रखें, तभी समन्वय ठीक से बैठेगा । इसी को हमारे यहाँ धर्म कहा है । उसको पहचानकर, उसके नियमों को जानकर तदनुसार यदि हम अपनी सारी रचना और विकास-पथ का उपयोग करेंगे तो प्रकृति के साथ शायद हमारा सुसंगत विकास हो सकेगा । हमारी प्राचीन काल से ही यह अवधारणा रही है कि प्रकृति के साथ मिलकर चलो और इसलिए प्रकृति के प्रति पूज्यभाव हमने उत्पन्न किया । पृथ्वी को हमने माता कहा है । धरती धारण करती है इसीलिए उसे माता कहा । वास्तव में जिस धरा और प्रकृति के सहारे संपूर्ण मानव जाति का अस्तित्व निर्भर है, वही आज संकटग्रस्त हो गई है । पश्चिम की उपभोगवादी दृष्टि से प्रकृति के अमर्यादित उपभोग का विचार विकसित हुआ है ।

हमारी प्रथा संयमित उपभोग की है । हमारे वर्तमान के लिए भी यही विकास-पथ श्रेष्ठ है और यही शेष संसार को नष्ट होने के मार्ग से बचाने वाला मार्गदर्शक विकास-पथ हो सकता है ।



77. ‘वृक्ष’ शब्द में वर्णों का उचित क्रम है-
 (A) व् + अ + र् + क् + च् + अ (B) व् + र् + इ + क् + ष् + अ
 (C) व् + ऋ + इ + क् + ष् + अ (D) व् + ऋ + क् + ष् + अ
78. “प्रकृति के साथ शायद हमारा सुसंगत विकास हो सकेगा ।”
 वाक्य में प्रयुक्त काल है-
 (A) सामान्य भविष्यत् काल (B) संभाव्य भविष्यत् काल
 (C) आज्ञार्थ भविष्यत् काल (D) संदिग्ध भविष्यत् काल



79. मातृ का तद्भव रूप है-
 (A) मात्र (B) मंत्र (C) माथा (D) माता
80. 'पश्चिम' शब्द में प्रत्यय है-
 (A) ईम (B) पश्च् (C) इम (D) इम्
81. 'अश्वत्थ' शब्द है-
 (A) तत्सम (B) तद्भव (C) देशज (D) विदेशी
82. निम्नलिखित शब्दों में से शब्दकोश में कौन-सा शब्द सबसे बाद में आएगा ?
 (A) प्रकृति (B) प्रयोजन (C) पश्चिम (D) पृथ्वी
83. निम्नलिखित में से 'प्र' उपसर्ग से बना हुआ शब्द है-
 (A) प्राचीन (B) प्रथा (C) प्रकृति (D) प्रत्येक
84. 'संसार' शब्द का संधि-विच्छेद है-
 (A) सम + सार (B) सन् + सार (C) सम् + आसार (D) सम् + सार
85. 'जीव-जंतु' शब्द में समास है-
 (A) अव्ययीभाव समास (B) कर्मधारय समास
 (C) तत्पुरुष समास (D) द्वंद्व समास
86. 'प्राचीन' शब्द है-
 (A) संज्ञा (B) सर्वनाम (C) विशेषण (D) कारक
87. "मैं आता परंतु तुमने बुलाया नहीं ।" वाक्य में रेखांकित शब्द है-
 (A) समानाधिकरण समुच्चयबोधक अव्यय (B) निमित्तवाचक समुच्चयबोधक अव्यय
 (C) सादृश्यवाचक संबंधबोधक अव्यय (D) हेतुवाचक संबंधबोधक अव्यय
88. विद्यार्थियों के चिंतन एवं अभिव्यक्ति के प्रभावी मूल्यांकन हेतु उपयुक्त लिखित परीक्षा है-
 (A) वस्तुनिष्ठ परीक्षा (B) रिक्त-स्थान पूर्ति परीक्षा
 (C) प्रायोगिक परीक्षा (D) निबंधात्मक परीक्षा
89. राजस्थानी भाषा के प्रसिद्ध रचनाकार यादवेन्द्र शर्मा चंद्र द्वारा लिखित नाटक है-
 (A) पन्नाधाय (B) ढोला मरवण
 (C) तास रौ घर (D) धरमजुद्ध
90. "प्रतियोगिता ठीक तीन बजने पर शुरू होगी ।" वाक्य में निम्नलिखित में से कारक है-
 (A) संबंध कारक (B) करण कारक (C) संप्रदान कारक (D) अधिकरण कारक



SECTION – III
LANGUAGE – II
ENGLISH



There are **30** questions in all in this Section.
All questions are compulsory.

61. Phonetic symbols of 'cloth' is :
(A) /kləʊð/ (B) /kləʊðz/ (C) /cloθ/ (D) /klɒθ/
62. A piece of writing that is presented primarily through dialogues. It is known as :
(A) An Elegy (B) A Sonnet (C) A Drama (D) A Short Story
63. Choose the option which is not a characteristic of Good Tests and Examinations :
(A) Tests and examinations must take into account the aims and objectives of teaching English
(B) They should ask students only what has been taught
(C) They should be very easy
(D) The answers to question should not be very long
64. Vowel sound of 'hear' will be :
(A) Iə (B) eə (C) eɜ: (D) æ
65. Which one of these is not an advantage of communicative approach ?
(A) Communicative approach is practical in use
(B) It lays stress on the functional value of the language
(C) It develops the writing ability
(D) This approach is situational, meaningful, motivating others and is self rewarding
66. 'Played me false' means :
(A) tell a lie to me (B) play a game mischievously with me
(C) tell false about me (D) deceived me



Passage for (Q.Nos.67 – 72) :



To have access of safe water and to avoid water crisis in the near future it is necessary that correct policies and schemes are made. Water conservation and proper management can also be considered as one of the effective steps to avoid water crisis. India has a long tradition of water harvesting. Harvesting rainwater is one of the most effective ways to tackle the water crisis. The basic principle is, to collect the rain water where it falls, use it and let it seep into the ground.

67. Water harvesting _____ an important technique of water conservation.
(A) has (B) are (C) have (D) is



Fill in the blanks with appropriate linking devices which are given below : 
(for Q.Nos. 68 – 69)

68. Water conservation _____ proper management can be considered as one of the effective steps to avoid water crisis.
(A) as well as (B) or (C) as (D) though
69. _____ correct policies _____ schemes are made to avoid water crisis.
(A) As – as (B) Neither – nor
(C) Both – and (D) Either – or
70. Fill in the blanks with appropriate linking device. Linking devices are given below :
_____ water conservation _____ proper management can also be considered as one of the effective steps to avoid water crisis.
(A) Although – yet (B) Not only – but also
(C) Neither – nor (D) As – so
71. A correct policy as well as schemes _____ required to avoid water crisis. 
(A) is (B) are (C) have (D) were
72. An appropriate title for the above passage will be :
(A) Food and water (B) Water in seas
(C) Water for all (D) Water in rivers
73. Which one of these is not a challenge of teaching English ?
(A) Several methods in language teaching
(B) Use of teaching materials
(C) Poor lesson preparation
(D) Small class size
74. An implied simile is also known as :
(A) Metaphor (B) Simile (C) Assonance (D) Personification
75. Which method helps the learner to speak fluently and accurately in the target language ?
(A) Direct method (B) Bilingual method
(C) Translation method (D) Substitution method

Choose correct modals to fill the blanks (for Q.Nos. 76 – 77) : 

76. Your sister is very serious, you _____ take her to a doctor. (obligation)
(A) may (B) shall (C) must (D) should



77. You _____ punished for this. (Threat)
- (A) should be (B) shall be (C) must be (D) could be
78. 'The rain in Spain falls mainly on the plain' which figure of speech is used in this line ?
- (A) Assonance (B) Simile (C) Metaphor (D) Alliteration
79. Which one of these is not a principle of Grammar translation method of teaching English ?
- (A) Translation interprets foreign phraseology best
- (B) Inductive teaching of grammar
- (C) The words and expressions in English can be easily interpreted in the mother tongue of the students
- (D) Structure of a foreign language can be easily learnt, when compared and constructed to those of the mother tongue
80. Octave and Sestet are parts of a/an :
- (A) Shakespearean sonnet (B) Petrarchan sonnet
- (C) English sonnet (D) Elegy
81. "Evaluation is an assignment of symbols to a phenomenon in order to characterise the worth or value of a phenomena usually with reference to some social, cultural or scientific standard." This is quoted by :
- (A) T. W. Wringstone (B) Clara M. Brown
- (C) Hanna (D) Bradfield and Moredock
82. Short monophthongs are ____ in numbers.
- (A) 5 (B) 6 (C) 7 (D) 8
83. 'Death lays her icy hands on all' which figure of speech is used in this line ?
- (A) Metaphor (B) Assonance (C) Simile (D) Personification
84. 'Blowing his own trumpet' means :
- (A) Praising himself (B) Playing his trumpet
- (C) Assaulted (D) Something improbable
85. Which one of these is not a quantitative technique of evaluation ?
- (A) Observation Techniques (B) Practical Techniques
- (C) Oral Techniques (D) Written Techniques





Read the following extract of the poem and answer the Q.Nos. 86 – 88 :



How beautiful is the rain ! 1

How it clatters along the roofs, 2

Like the tramp of hoofs 3

How it gushes and struggles out 4

From the throat of the overflowing spout ! 5



Across the window-pane 6

It pours and pours; 7

and swift and wide, 8

with a muddy tide 9

Like a river down the gutter roars. 10

86. _____ is the rhyme scheme in the last four lines.

- (A) A B C D (B) A B A B (C) A B B A (D) A A B B

87. The seventh line is an example of :

- (A) Metaphor (B) Simile
(C) Personification (D) Alliteration

88. Which literary device is used in second and third lines of the extract ?

- (A) Metaphor (B) Simile (C) Alliteration (D) Assonance

89. Phonetic symbols for 'clumsy' is :

- (A) /klʌmzi/ (B) /klɜ:msi/ (C) /kəmsɪ:/ (D) /klɜmzi/

90. Which one is not an advantage of Online Remedial Teaching ?

- (A) The instruction pace is flexible as well as the class participation
(B) It is not cost effective
(C) Elimination of barriers of time and space
(D) A well designed online course makes it easy for the students to navigate and search adequate informations



खण्ड – III
भाषा – II (द्वितीया)



संस्कृतम्

अत्र त्रिंशत् प्रश्नाः सन्ति ।

सर्वे प्रश्नाः समाधेयाः ।



61. पद्य शिक्षणस्य कस्मिन् विधौ प्रश्नाः व्याकरणसम्बन्धिनः भवन्ति ?
(A) दण्डान्वयविधौ (B) खण्डान्वयविधौ (C) आगमनविधौ (D) निगमनविधौ
62. “भू ” कारस्य उच्चारणस्थानम् अस्ति -
(A) दन्ताः (B) ओष्ठौ (C) मूर्धा (D) तालु
63. “सन्तोषः परमं _____।” इमां सूक्तिं समुचितेन पदेन पूरयत -
(A) फलम् (B) दुःखम् (C) कर्म (D) सुखम्
64. कस्य सिद्धान्तस्य अनुकरणेन छात्रः स्वयं किमपि कार्यं कृत्वा अवगच्छति ?
(A) रुचेः सिद्धान्तस्य (B) क्रियाशीलतायाः सिद्धान्तस्य
(C) समवायसिद्धान्तस्य (D) वैयक्तिकसिद्धान्तस्य
65. सम्प्रेषणाधारितगतिविधिं सम्पादयितुं कस्य यन्त्रस्य महती उपयोगिता विद्यते ?
(A) मानचित्रस्य (B) पुस्तकस्य (C) श्यामफलकस्य (D) संगणकयन्त्रस्य
66. “46” इत्येषा संख्या संस्कृते का ?
(A) षट्चत्वारिंशत् (B) षड्चत्वारिंशत् (C) चत्वारि षट् (D) चत्वारिंशत् षट्
67. “पुत्रः चन्द्रम् इच्छति ”। इत्यस्य वाच्यपरिवर्तनं कुरुत -
(A) पुत्रः चन्द्रेण इष्यते । (B) पुत्रेण चन्द्रः इच्छ्यते ।
(C) पुत्रेण चन्द्रः इष्यते । (D) पुत्रेण चन्द्रस्य इष्यते ।
68. वैदिककाले प्रयुक्तशिक्षणविधिः कः ?
(A) टीकाविधिः (B) पाठ्यपुस्तकविधिः (C) पाठशालाविधिः (D) द्विभाषाविधिः

निम्नलिखितमपठितं गद्यांशमाधारीकृत्य प्रश्नाः (69 – 73) समाधेयाः -

मानवजीवनस्य साफल्यं त्यागेनैव भवितुमर्हति, न तु भोगेन । पाश्चात्या संस्कृतिर्हि सर्वथा उपभोगसंस्कृतिः सर्वान् भोगमेव शिक्षयति । भारतीया संस्कृतिस्तु सर्वथा आध्यात्मिकी, भोगस्थाने योगमेव शिक्षयति । पाश्चात्या सभ्यता खलु परेषां भागमपहर्तुमपि संकोचं नानुभवति । भारतीयसभ्यता पुनः परेषाम् उपकाराय निजस्वार्थान् त्यक्तुं प्रेरयति । त्यागो हि अस्या एको महामन्त्रः येन विश्वकल्याणं भवितुमर्हति ।



69. “भारतीया संस्कृतिस्तु सर्वथा शिक्षयति ।” अस्मिन् वाक्ये विशेषणपदं किम् ?
(A) संस्कृतिः (B) सर्वथा (C) भारतीया (D) शिक्षयति



70. “त्यागेनैव” इत्यत्र सन्धिः कः ?
 (A) अयादिसन्धिः (B) यण्-सन्धिः (C) गुणसन्धिः (D) वृद्धिसन्धिः
71. “त्यागो हि अस्या एको महामन्त्रः ।” इत्यत्र अव्ययपदं किम् ?
 (A) त्यागः (B) अस्याः (C) महामन्त्रः (D) हि
72. “सभ्यता” इत्यत्र कः प्रत्ययः ?
 (A) तल् (B) तृच् (C) क्त (D) शत्
73. “निजस्वार्थान्” इत्यत्र का विभक्तिः ?
 (A) षष्ठी (B) द्वितीया (C) प्रथमा (D) तृतीया
74. अभ्याससिद्धान्तस्य अपरं नाम किम् ?
 (A) अनुपातसिद्धान्तः (B) बहुमुखीसिद्धान्तः
 (C) क्रियाशीलसिद्धान्तः (D) मूल्याङ्कनसिद्धान्तः
75. शास्त्रसंरक्षणाय प्राचीना परीक्षा का ?
 (A) लिखित परीक्षा (B) प्रहेलिका परीक्षा (C) शलाका परीक्षा (D) प्रश्न परीक्षा
76. “प्रातः(5 : 45) वादने योगासनं करोमि” अस्मिन् वाक्ये रेखाङ्कितं समयं संस्कृते लिखत -
 (A) पादोन पञ्चवादने (B) सपाद-षड्वादने
 (C) सपाद पञ्चवादने (D) पादोन षड्वादने
77. एतेषु दृश्यसाधनं नास्ति -
 (A) भित्तिपत्रिकाः (B) प्रतिकृतिः (C) रेखाचित्रम् (D) आकाशवाणी
78. चतुर्षु भाषाकौशलेषु ग्रहणात्मकं कौशलद्वयं विद्यते -
 (A) लेखनं श्रवणं च । (B) पठनं भाषणं च ।
 (C) श्रवणं पठनं च । (D) भाषणं लेखनं च ।
79. “तं बालकं पुस्तकं देहि ।”
 वाक्यमिदं संशोधयत -
 (A) तस्मै बालकाय पुस्तकं देहि । (B) तेन बालकेन पुस्तकं देहि ।
 (C) तस्मात् बालकात् पुस्तकं देहि । (D) तस्मिन् बालके पुस्तकं देहि ।
80. “एकदशानाम् अष्ट” का संख्या भवति ?
 (A) अष्टशीतिः (B) अष्टाशतिः (C) अष्टाशीतिः (D) अष्टाशीतीः
81. मात्रात्मकमूल्याङ्कनस्य प्रविधिः वर्तते -
 (A) वस्तुनिष्ठ परीक्षा (B) मतसूची
 (C) स्तरमापिनी (D) अवलोकनम्



82. “ई” कारस्य उच्चारणस्थानमस्ति -

- (A) मूर्धा (B) तालु (C) ओष्ठौ (D) कण्ठः

83. संस्कृतेन अनुवादं कुरुत -

“पिता पुत्र से प्रश्न पूछेगा” ।

- (A) पितरं पुत्रं प्रश्नं प्रक्ष्यति । (B) पिता पुत्रं प्रश्नं प्रक्ष्यति ।
(C) पित्रा पुत्रेण प्रश्नं प्रक्ष्यति । (D) पिता पुत्रस्य प्रश्नं प्रक्ष्यति ।

84. मौखिकविधेः अपरं नाम किम् ?

- (A) वार्तालापविधिः (B) पाठ्यपुस्तकविधिः
(C) दण्डान्वय-खण्डान्वयविधिः (D) अन्वयव्यतिरेकविधिः

85. माहेश्वरसूत्रेषु अक्-प्रत्याहारस्य वर्णाः भवन्ति -

- (A) अ इ उ ऋ लृ (B) अ उ ऋ लृ इ (C) अ ऋ उ लृ इ (D) अ लृ उ ऋ इ

निम्नलिखितं श्लोकमाधारीकृत्य प्रश्नाः (86 – 90) समाधेयाः -



कल्याणसिंहजयमल्लविशालवक्षः

सम्भूतशोणितपवित्रतमा स्थलीयम् ।

वीरद्वयेन निजगौरवरक्षणार्थम्

अत्रासवो जुहुविरे समराग्निकण्डे ॥

86. “विशालवक्षः” इत्यत्र कः समासः ?

- (A) द्वन्द्वः (B) अव्ययीभावः (C) कर्मधारयः (D) द्विगुः

87. “सम्भूतम्” इत्यत्र कः प्रत्ययः ?

- (A) क्तवतु (B) क्त (C) शानच् (D) शतृ

88. “स्थलीयम्” इत्यत्र कः सन्धिः ?

- (A) अयादिसन्धिः (B) गुणसन्धिः (C) पररूपसन्धिः (D) सवर्णदीर्घसन्धिः

89. उपर्युक्ते श्लोके कोऽलङ्कारः ?

- (A) रूपकालङ्कारः (B) उपमालङ्कारः (C) व्यतिरेकालङ्कारः (D) विभावनालङ्कारः

90. उपर्युक्ते श्लोके छन्दसः नाम किम् ?

- (A) उपजातिः (B) वंशस्थम् (C) वसन्ततिलका (D) मालिनी



باب - III
زبان - II
(30) اُردو



اس سیکشن میں تیس (30) سوالات دیئے گئے ہیں۔ تمام سوالات کے جوابات ضروری ہیں۔
ہر سوال کے چار جوابات میں سے ایک صحیح جواب کی نشاندہی کیجئے۔

61. خالص فارسی کا حرف ہے۔
(A) ژ (B) ش (C) ف (D) ژ
62. ضمیر متکلم واحد "میرا" کا ضمیر متکلم جمع ہوگا۔
(A) تمہیں (B) ہمارا (C) اُن کا (D) تمہارا
63. مندرجہ ذیل میں سے کون سی شے خالص سمعی وسیلے سے متعلق ہے؟
(A) تصویریں، چارٹ (B) ٹیلی ویژن (C) ریڈیو (D) تعلیمی تاش
64. تشبہ از بام ہونا (مجاورہ) کے معنی ہیں۔
(A) مرنے کے قریب ہونا (B) بہت مغرور ہونا (C) کسی چیز کا ملنا مشکل ہونا (D) بھانڈا پھوٹنا
65. روایتی قواعد میں مصوتے کو کیا کہا جاتا ہے؟
(A) حروف صحیح (B) حروف جار (C) حروف ربط (D) حروف علت

مندرجہ ذیل اشعار کو پڑھ کر دیئے گئے سوالات (66 تا 70) کے جوابات دیجئے۔

ابن مریم ہوا کرے کوئی
میرے دکھ کی دوا کرے کوئی
بک رہا ہوں جنوں میں کیا کیا کچھ
کچھ نہ سمجھے خدا کرے کوئی
بات پر واں زبان کلفتی ہے
وہ کہیں اور سنا کرے کوئی
کون ہے جو نہیں ہے حاجت مند



کس کی حاجت روا کرے کوئی
جب توقع ہی اٹھ گئی غالب
کیوں کسی کا گلہ کرے کوئی

66. ابن مریم ہوا کرے کوئی
میرے دکھ کی دوا کرے کوئی

مندرجہ بالا شعر میں ردیف کونسی ہے؟

- (A) میرے دکھ کی (B) ابن مریم (C) کرے کوئی (D) ہوا



67. مطلع کسے کہتے ہیں؟

- (A) غزل کے آخری شعر کو جس میں شاعر اپنا تخلص استعمال کرتا ہے
 (B) غزل کا وہ شعر جو بنا تخلص کا ہو اور جس کے دونوں مصرعے ہم قافیہ نہ ہوں
 (C) غزل کے پہلے شعر کو جو ہم قافیہ ہوں
 (D) غزل کے عمدہ شعر کو مطلع کہتے ہیں



68. ابنِ مریم ہوا کرے کوئی میرے دکھ کی دوا کرے کوئی

مندرجہ بالا شعر میں کونسی صنعت کا استعمال کیا گیا ہے؟

- (A) حسنِ تعلیل (B) تلمیح (C) مبالغہ (D) لف و نشر

69. مندرجہ بالا غزل میں ابنِ مریم سے کون مراد ہیں؟

- (A) حضرت موسیٰ (B) حضرت آدم (C) حضرت عیسیٰ (D) حضرت سلیمان

70. جب توقع ہی اٹھ گئی غالبؔ کیوں کسی کا گلہ کرے کوئی

مندرجہ بالا شعر میں غالب کیا ہے؟

- (A) لقب (B) تخلص (C) خطاب (D) عرف

71. صحیح املا کی نشاندہی کیجئے۔

- (A) قطراط (B) قفصِ عنصری (C) قلابند (D) قعر مذلت

72. وہ حروف جن کی مدد سے جملے بنتے ہیں (جیسے :- سے / پر / تک / کو وغیرہ) ان حروف کو کیا کہتے ہیں؟

- (A) حروفِ عطف (B) حروفِ جار (C) حروفِ ندا (D) حروفِ تحسین

73. اردو تدریس کی بنیادی مہارتیں اپنی خصوصیت اور افادیت کے اعتبار سے تقسیم کی جا سکتی ہیں۔

- (A) قدیم و جدید میں (B) خراب اور اچھی میں
 (C) میکانکی اور نیم میکانکی میں (D) دلچسپ اور غیر دلچسپ میں

74. تدریس قواعد کا سب سے پرانا طریقہ ہے۔

- (A) تحلیلی طریقہ (B) استقرائی طریقہ (C) استخراجی طریقہ (D) اصطلاحی طریقہ



75. مندرجہ ذیل میں سے اردو کی تدریس میں امدادی اشیاء کی اہمیت سے متعلق کون سی بات ٹھیک نہیں ہے؟

- (A) تدریس کو عملی اور تجرباتی بناتی ہیں
 (B) طلبہ کی دلچسپی کو نظر انداز کرتے ہوئے پڑھانے میں مدد کرتی ہیں
 (C) سمعی اور بصری طریقوں سے سیکھنے کے عمل کو موثر بناتی ہیں
 (D) مشکل موضوعات کو آسانی سے سمجھانے کی اچھی معاون ہوتی ہیں



76. کسی حکیم کا قول ہے: آپ کارج مہا کارج

مندرجہ بالا جملے میں کون سی علامت کا استعمال ہوا ہے؟

(A) زنجیرہ (B) وقفہ (C) سکتہ (D) رابطہ

77. کپڑے دھل گئے۔ جملے میں فعل کی کونسی قسم ہے؟

(A) فعل لازم (B) فعل مجہول (C) فعل متعدی (D) فعل معروف

78. ترکیبی وار طریقہ میں سب سے پہلے طلبہ کو کیا سکھایا جاتا ہے؟

(A) سب سے پہلے ملوا اور کٹوا شکلیں (مختصر شکلیں) سکھائی جاتی ہیں
(B) حروف پر مختلف اعراب لگا کر ان سے پیدا ہونے والی آوازوں کی مشق کرائی جاتی ہے
(C) اس طریقہ میں سب سے پہلے حروف کی ترتیب وار شناخت کرائی جاتی ہے
(D) سب سے پہلے دو حرفی / سہ حرفی الفاظ پڑھنا سکھائے جاتے ہیں



مندرجہ ذیل اقتباس کو پڑھ کر دیئے گئے سوالات (79 تا 83) کے جوابات دیجئے:

پچھر کی سنو تو وہ آدمی کو کھری کھری سناتا ہے اور کہتا ہے کہ جناب ہمت ہے تو مقابلہ کیجئے۔ ذات صفات نہ دیکھیے۔ میں کالا سہی، بدرونق سہی، مگر یہ تو کہیے کہ کس دلیری سے آپ کا مقابلہ کرتا ہوں اور کیوں کر آپ کی ناک میں دم کرتا ہوں۔ یہ الزام سراسر غلط ہے کہ بے خبری میں آتا ہوں اور سوتے میں سناتا ہوں۔ یہ تو تم اپنی عادت کے موافق سراسر ناانصافی کرتے ہو۔ حضرت میں تو کان میں آکر "الٹی بیٹم" دے دیتا ہوں کہ ہوشیار ہو جاؤ اب حملہ ہوتا ہے۔ تم ہی غافل ہو میرا کیا قصور۔

79. تم ہی غافل ہو۔ جملہ کس نے کس سے کہا؟

(A) انسان نے پچھر سے (B) انسان نے انسان سے (C) پچھر نے خود سے (D) پچھر نے انسان سے



80. پچھر کی سنو تو وہ آدمی کو کھری کھری سناتا ہے۔

مندرجہ بالا جملے میں پچھر کیا ہے؟

(A) فعل (B) فاعل (C) مفعول (D) صفت

81. الزام کی جمع ہے۔

(A) لازم (B) الزامات (C) ملزوم (D) تلازم

82. اقتباس میں آئے "کھری کھری سناتا" کا مطلب ہے۔

(A) اپنا مطلب نکالنا (B) صاف صاف کہنا (C) بہت خوش ہونا (D) گنہگار ہوگا

83. "آپ کی ناک میں دم کرتا ہوں"۔ میں کون سا زمانہ ہے؟

(A) مستقبل (B) حال (C) ماضی (D) ماضی قریب

84. جن سوالوں کے تین یا چار ممکنہ جواب دیے جاتے ہیں۔ جن میں سے کوئی ایک جواب بالکل درست ہوتا ہے۔ اسے کہتے ہیں۔

(A) تکمیلی مدات (B) کثیر جوابی مدات (C) مماثل مدات (D) تمثیلی مدات

85. اسم فاعل لفظ "ظالم" کا حاصل مصدر کیا ہوگا؟

(A) ظالم (B) مظلوم (C) ظلم (D) مظلومیت



86. " آگ پانی کا میل " کہاوت کا کیا مطلب ہے؟

(A) مختلف مزاج لوگوں کا ایک ہونا

(B) آگ میں پانی ڈالنا

(C) آگ بجھانا

(D) دو مختلف مزاج کے لوگ یا دو چیزیں جو ایک دوسرے کی ضد ہوں، جمع نہیں ہو سکتی

87. مصمتے کی صحیح تعریف کیا ہے؟

(A) جو آواز منہ میں کسی جگہ رکے بغیر آئے

(B) جو کلامی آواز دہنی گزر گاہ میں کسی مقام پر مکمل یا جزوی طور پر رک کر رگڑ کھاتی ہوئی یا رخ بدل کر نکلے

(C) خوشنما آواز کو کہتے ہیں

(D) جس آواز سے دانتوں کی رگڑ کی آواز آئے



88. انفرادی بلند خوانی کے فوائد کیا ہیں؟

(A) طلبہ کا تلفظ اور ادائیگی بہتر کرنا

(B) خود اعتمادی میں اضافہ کرنا

(C) طلبہ کی آواز اور لہجے کی بہتری کرنا

(D) سبھی جوابات صحیح ہیں

89. ذیل میں سے کون سا گروہ خالص قمری حروف کا ہے؟

(A) بدیع الزمان - البلاغ - عبد الرشید - الشمس

(B) عبد الباری - الغرض - خیر الوری - الفاروق

(C) عبد السلام - الظلم - عبد العظیم - عید الضحی

(D) عبد الحمید - الذکر - الہلال - الناظر



90. تدریس میں منصوبہ بندی سے متعلق کون سا بیان درست ہے؟

(A) منصوبہ بندی سے وقت کی بچت ہوتی ہے

(B) منصوبہ بندی کے ذریعہ مسلسل اور جامع جانچ کے عمل کو نقصان پہنچتا ہے

(C) منصوبہ بندی سے تدریسی و انتظامی امور میں کوئی سدھار نہیں لایا جا سکتا

(D) منصوبہ بندی سے وقت ضائع ہوتا ہے





खण्ड - III

भाषा - II

सिंधी



कुल 30 सुवाल आहिनि ।
सभेई सुवाल करण जरुरी आहिनि ।

61. कंप्यूटर, लेपटॉप, नंढियूं- नंढियूं नाटिकाऊं आहिनि -
- (A) डिसण जा साधन (B) बुधण जा साधन
(C) बुधण ऐं डिसण जा साधन (D) लिखण जा साधन
62. खतु लिखण जी पछाडीअ में नंढनि लाइ लिखिबो -
- (A) पूजनीय (B) मानवारा
(C) श्रीमान (D) तुंहिंजो भलो चाहींदडु
63. 'बहिशत' जो सागी माना वारो लफ़ज़ आहे - 
- (A) वैंकुंठ (B) दोज़खु
(C) निधि (D) भागु
64. देवनागरी लिपि में 'ठ' खां पोइ अखर ईदो -
- (A) द (B) ड
(C) इ (D) ढ
65. उहा विधि जंहिं सां बार बुधी करे सही लिखनि था -
- (A) भाषण (B) वाद-विवाद
(C) चटाभेटी (D) सूरतखती
66. लिखण जी कला गाल्हाइण जी कला खां वधीक आहे - 
- (A) बनावटी (B) खराब
(C) अहम (D) बदतर
67. 'नशो' लफ़ज़ में 'ई' पछाडी लगाइणु सां लफ़ज़ ठहंदो -
- (A) नशई (B) नशोई
(C) नशो (D) नशा



हेठियें टुकिरे खे ध्यान सां पढ़ी सुवालनि जा जवाब डियो (68 खां 72) -



अगे राजस्थान में मेवाड़ नाले हिकु राज्य हो । पहिरियांई उनजी राजधानी चितौड़ हुई; उन बड़दि उदयपुर राजधानी थी। घणो अगे उते राणा राजसिंघु राजु कंदों हो । खेसि भीमसिंघ ऐं जयसिंघ नाले ब पुट हुआ । भीमसिंघ जो जनम पहिरियांई थियो हो ऐं जयसिंघ जो कुझ वक्त बड़दि । राजाउनि में इहो नियमु हूंदो हो त गदी घणो करे वड़े पुट खे डिनी वेंदी हुई । जीअं त भीम वड़ो हो, इनकरे गदीअ जो हकिदार बि हू ई हुओ । पर राणा राजसिंघु जयसिंघ खे वधीक भाईदो हो ऐं उनखे ई गदी डियण जो वीचार होसि । राणीअ खे इन्हीअ गाल्हि जी खुडिक पेई त खेसि अची चिंता वरायो । बूई पुट संदसि हुआ । हूअ बिन्हीं खे भाईदी हुई, पर हुन इएं चाहियो थे त वड़े जो हकु न मारियो वजे । हुन जातो थे त जेकडहिं खेसि राजु न मिलियो त हू जरूर गडिबडि कंदो, इनकरे मुल्क जो डाढो नुकसान थींदो । हिक डींह वझु वठी राणीअ राणा खे वेनती कई त, "महाराज ! असांजे वडुडनि जो त इहो ई नियम हलंदो थो अचे त वड़ो पुट ई राजु जो हकदारु थिए, इन्हीअ करे गदी भीम खे ई मिलणु घुरिजे ।" राणा राणीअ जी गाल्हि कबलु कई ऐं पहिंजो वीचार बदिलाए छडियांई ।



68. 'राणी' लफ़्ज़ जो अददु जमउ आहे -

- (A) राणियूं (B) राजा (C) राणो (D) पटराणी

69. जुमिलो दुरुस्त आहे -

- (A) गदी मिलणु घुरिजे भीम खे ई । (B) मिलणु घुरिजे भीम खे ई गदी ।
(C) गदी भीम खे ई मिलणु घुरिजे । (D) भीम खे मिलणु ई घुरिजे गदी ।

70. 'राणा राजसिंघु जयसिंघ खे वधीक भाईदो हो ।' जुमिले में सिफ़त आहे -

- (A) राणा (B) राजसिंघु (C) वधीक (D) भाईदो

71. 'अगे राजस्थान में मेवाड़ नाले हिक राज्य हो ।' जुमिलो आहे -

- (A) ज़मान हालु (B) ज़मान माज़ी
(C) ज़मान मुबहमु (D) ज़मान मुस्तकबलु

72. 'वझु' लफ़्ज़ जी माना आहे -

- (A) गाल्हि (B) विंदुर (C) वाली (D) मोको

73. 'तू मूखे प्यार करि त आऊं तोखे प्यार करियां' पहाको थींदो -

- (A) हिंअड़ा घुर त घुरांड (B) हर कंहिजो पहिंजो भागु
(C) हणु धीउ खे त सीखे नुंह (D) हिकड़ी लटे सहस पटे

74. पाड़े में थींदड चोरियुनि जे लाइ शिकायती खतु लिखिबो -



- (A) सम्पादक खे (B) थाणेदार खे
(C) हेडमास्तर खे (D) जलदाय विभाग खे



75. 'अपजसु' लफ़्ज में अग़ियाड़ी आहे -

- (A) उप (B) जसु (C) अप (D) अ

76. 'बाहि लगुण ते खूह खोटण' पहाके जी माना आहे -

- (A) महिनत करण खां सवाइ कुझु न मिलंदो
(B) चोर खे चौकीदार बणाइणु
(C) धणीअ खां कुझु बि लिकलु कोन आहे
(D) मुसीबत पवण ते तरकीब सोचण

बैतु पढी सुवालनि जा जवाब लिखो (77 खां 81) -

प्रेमा खणी जो पढे, गुरमुख जी बाणी,
वसाए वस करे पलर जो पाणी
बूंदूं वसनि विरह जूं छिम छिम मां छाणी,
सचल थियो साणी, साहिबु सारंग आए ।
मूं में आहीं तूं, तो में आहियां मां
बिजली बादल सा, आहे जीअं सुपिरीं ।
वाली ! वसाएजि दर्द मंदीअ जो देसु
पिरीं मूं परदेसि उठे ईन्दुमि ओडिडो ।
देसा देसि वसी पिया रहमत जा दरियाह
गुलजारियूं ऐं गाह, पोठनि ते पधिरा थिया ।
महिर संदा मीह शाह ! वसाई शल
झुरियल मुंहिंजी झूपिडी, बिना झले झल
काहिल ते कहल कंदे शाल करीम तूं ।



77. 'झुरियल मुंहिंजी झूपिडी, बिना झले झल' जुमिले में "मुंहिंजी" आहे -

- (A) सिफ़त इशारो (B) सिफ़त ज़मीरी (C) सिफ़त इस्मी (D) सिफ़त फ़इली

78. बैत जो सिरो आहे -

- (A) खुदिशनासी (B) सारंग
(C) सुलूक जो पैगाम (D) मैखाने जी मौज

79. सिट पूरी करियो -

मूं में आहीं तूं, तो में आहियां

- (A) तूं (B) मां (C) हूं (D) हुन

80. 'पलर' शब्द जी माना आहे -

- (A) बरसात (B) अमृत (C) ज़हरु (D) दवा

81. जुमिलो दुरुस्त आहे -

- (A) पिरीं मूं परदेसि ईन्दुमि उठे ओडिडो (B) मूं पिरीं परदेस उठे ईन्दुमि ओडिडो
(C) पिरीं मूं परदेसि उठे ईन्दुमि ओडिडो (D) ईन्दुमि ओडिडो उठे मूं पिरीं परदेसि

82. "मूल्यांकन जो इस्तेमाल बालक जी पूर्ण शखिसयत या तइलीम जे समूरियुनि हालतुनि मूजिब जांच लाइ कजे थी।" परिभाषा आहे -

- (A) माइकलस (B) बर्नाड शा
(C) एडगर एलिन (D) सी.सी.रास

83. जमानु मुस्तकबलु वारी सिट आहे -

- (A) मोहन घर आहे (B) मोहन घर ईदो
(C) मोहन घर हो (D) मोहन घर वियो

84. 'विछूं' जो अददु जमउ आहे -

- (A) वेछूं (B) विछोटी (C) विछूं (D) विथूं

85. पहाके जो सिलसिलो ठाहियो -

- i. पंज
ii. पंजाह सहे
iii. वाण्यो
iv. न सहे

- (A) i, ii, iii, iv (B) iii, i, iv, ii (C) iii, i, ii, iv (D) iv, iii, ii, i

86. बुधीअ जी परख लाइ 70 खां 79 लियाकत वारो बारु चवाराईदो -

- (A) हीन (B) होशियार बारु (C) सुठो बारु (D) ठीक

87. कंहिं बि शइ जे नंदे रूप या सूरत खे चइजे थो -

- (A) इस्मु मजमूउ (B) इस्मु जिंस (C) इस्मु तसगीरु (D) इस्मु आम

88. जेके बिना बियनि आवाज़नि जी मदद जे गाल्हाया वत्रनि था, उहे आहिनि -

- (A) हर्फ इलत (B) हर्फ सही (C) हर्फ निदा (D) जर्फ

89. 'मासी' लफ़ज़ जो जिंस मुजकर आहे -

- (A) मासियूं (B) मासडु (C) मासाति (D) मामो

90. 'राम ऐं मोहन दुकान ते विहंदा हुआ' जुमिले में "हुआ" आहे -

- (A) फ़इल मरकब (B) फ़इल मुआवन
(C) फ़इल मुतइदी मजहूल (D) फ़इल अकर्तरकु



ਖੰਡ - III



ਭਾਸ਼ਾ - II

ਪੰਜਾਬੀ (ਪੰਜਾਬੀ)



ਇਸ ਖੰਡ ਵਿੱਚ ਕੁੱਲ 30 ਪ੍ਰਸ਼ਨ ਹਨ।

ਸਾਰੇ ਪ੍ਰਸ਼ਨ ਕਰਨੇ ਜ਼ਰੂਰੀ ਹਨ।

61. 'ਬੱਚਿਆਂ ਨੂੰ ਸਾਧਾਰਨ ਗੱਲਬਾਤ ਵਿੱਚ ਵੀ ਕਲਾਮਈ, ਭਾਸ਼ਾ ਦਾ ਪ੍ਰਯੋਗ ਕਰ ਸਕਣ ਦੇ ਯੋਗ ਬਣਾਉਣਾ।' ਪੰਜਾਬੀ ਭਾਸ਼ਾ ਦੀ ਸਿੱਖਿਆ ਦਾ ਇਹ ਉਦੇਸ਼ ਕਿਹੜੇ ਪੱਧਰ ਲਈ ਸਹੀ ਹੈ?
- (A) ਪ੍ਰੀ ਪ੍ਰਾਇਮਰੀ ਪੱਧਰ (B) ਮਿਡਲ ਪੱਧਰ
(C) ਉੱਚ ਪੱਧਰ (D) ਪ੍ਰਾਇਮਰੀ ਪੱਧਰ
62. ਨਾਵਲ ਸਿੱਖਿਆ ਦੀ ਵਿਧੀ ਨਾਲ ਸੰਬੰਧਿਤ ਕਿਹੜਾ ਕਥਨ ਸਹੀ ਨਹੀਂ ਹੈ? 
- (A) ਸਾਡੇ ਸਕੂਲਾਂ ਵਿੱਚ ਨਾਵਲ ਦੀ ਸਿੱਖਿਆ ਦੇਸ਼ਪੂਰਨ ਹੈ।
(B) ਵਿਦਿਆਰਥੀਆਂ ਨੂੰ ਸਵੈ-ਅਧਿਐਨ ਤੇ ਆਤਮ ਨਿਰਭਰਤਾ ਸਿਖਾਉਣੀ ਚਾਹੀਦੀ ਹੈ।
(C) ਨਾਵਲ ਸਿੱਖਿਆ ਵਿੱਚ ਅਧਿਆਪਕ ਦਾ ਕਾਰਜ ਇੱਕ ਨਿਰਦੇਸ਼ਕ ਵਾਲਾ ਹੈ।
(D) ਜਮਾਤ ਵਿੱਚ ਅਧਿਆਪਕ ਨਾਵਲ ਨੂੰ ਆਪ ਧਿਆਨ ਨਾਲ ਪੜ੍ਹੇ।
63. ਆਦਿ ਕਾਲ ਵਿੱਚ ਰਚੀਆਂ ਗਈਆਂ ਵਾਰਾਂ ਦੀ ਗਿਣਤੀ ਹੈ:
- (A) ਨੌਂ (B) ਛੇ (C) ਬਾਈ (D) ਤਿੰਨ
64. ਪਿੰਡ ਨੂੰ ਅੱਗ ਲੱਗੀ _____। ਅਖਾਣ ਨੂੰ ਪੂਰਾ ਕਰੋ:
- (A) ਸਿਧਰਾ ਤਾੜੀ ਮਾਰੇ (B) ਖੁਮਿਆਰੀ ਭਾਂਡੇ ਸੇਕੇ
(C) ਕੁੱਤਾ ਰੂੜੀ ਤੇ (D) ਧੂੰਆਂ ਅਸਮਾਨੀ
65. 'ਅੱਗੇ ਭੀੜੀਆਂ ਸੁਣੀਂਦੀਆਂ ਗਲੀਆਂ ਜਿੱਥੋਂ ਦੀ ਜਮ ਲੈ ਜਾਣਗੇ।' ਇਸ ਤੁਕ ਵਿੱਚ ਕਿਹੜੇ ਰਸ ਦੀ ਪ੍ਰਧਾਨਤਾ ਹੈ?
- (A) ਬੀਰ ਰਸ (B) ਰੌਂਦਰ ਰਸ
(C) ਭਿਆਨਕ ਰਸ (D) ਕਰੁਣਾ ਰਸ
66. ਅੱਖਰ ਰਚਨਾ ਸਿਖਾਉਣ ਦੀਆਂ ਵਿਧੀਆਂ ਵਿੱਚੋਂ ਕਿਹੜੀ ਵਿਧੀ ਸਿੱਖਿਆ ਸੂਤਰ ਸਰਲ ਤੋਂ ਕਠਿਨ ਉੱਪਰ ਆਧਾਰਿਤ ਹੈ? 
- (A) ਚਿੱਤਰ ਵਿਧੀ (B) ਅਨੁਲਿੱਪੀ ਵਿਧੀ
(C) ਸੰਸਲੇਸ਼ਣ ਵਿਧੀ (D) ਪ੍ਰਤੀ ਲਿੱਪੀ ਵਿਧੀ



ਹੇਠ ਲਿਖੇ ਪੈਰ੍ਹੇ ਨੂੰ ਪੜ੍ਹ ਕੇ ਸਵਾਲ ਨੰਬਰ 67 ਤੋਂ 71 ਤੱਕ ਦੇ ਉੱਤਰ ਦਿਉ:



ਲੋਭੀ ਮਨੁੱਖ ਹੁਣ ਪੂਰੀ ਤਰ੍ਹਾਂ ਕੁਦਰਤ ਦਾ ਸੰਤੁਲਨ ਵਿਗਾੜਨ ਤੇ ਉਤਾਰੂ ਹੈ। ਰੁੱਖ ਅਤੇ ਜੰਗਲ ਜਿਹੜੇ ਆਕਸੀਜਨ ਦਾ ਸੋਮਾ ਹਨ, ਬਰਸਾਤ ਦੇ ਸੁਆਗਤੀ ਹਨ। ਨਦੀ, ਨਹਿਰ, ਸੂਆ ਸਭਾ'ਚ ਜਲ ਭਰਦੇ ਹਨ। ਗਰਮੀ-ਠੰਢ ਤੋਂ ਧਰਤੀ ਅਤੇ ਜੀਵ-ਜੰਤੂਆਂ ਦੀ ਢਾਲ ਬਣਦੇ ਹਨ। ਮਨੁੱਖ ਦੇ ਸਦੀਆਂ ਤੋਂ ਪੱਕੇ ਆੜੀ ਹਨ, ਪਰ ਮਨੁੱਖ ਇਹਨਾਂ ਦੇ ਮਗਰ ਹੱਥ ਧੋ ਕੇ ਪੈ ਗਿਆ ਹੈ। ਇਹ ਸਮਝਦਾ ਹੈ ਕਿ ਕਾਗਜ਼ ਦੇ ਨੇਟਾਂ ਦੇ ਸਹਾਰੇ ਮੈਂ ਧਰਤੀ ਦਾ ਮਾਲਕ ਬਣ ਸਕਦਾ ਹਾਂ। ਸਾਰੇ ਜੰਗਲ ਵੱਢ ਸਕਦਾ ਹਾਂ। ਅਸਲ ਵਿੱਚ ਇਹ ਉਸ ਦੀ ਬੇਸਮਝੀ ਹੈ। ਉਸ ਦੀ ਇਹ ਚਤੁਰਾਈ ਖੁਸ਼ਹਾਲ ਦੁਨੀਆਂ ਨੂੰ ਬਰਬਾਦ ਵੀ ਕਰ ਸਕਦੀ ਹੈ।

67. 'ਲੋਭੀ' ਸ਼ਬਦ ਦਾ ਵਿਰੋਧੀ ਸ਼ਬਦ ਚੁਣੋ:

- (A) ਲਾਲਚੀ (B) ਲਾਭ (C) ਤਿਆਗੀ (D) ਲਾਰੇਵੰਦ

68. ਨਦੀ, ਨਹਿਰ, ਸੂਆ ਸਭਾ'ਚ ਜਲ ਭਰਦੇ ਹਨ।

ਉਪਰੋਕਤ ਵਾਕ ਵਿੱਚ ਆਏ ਬਹੁਅਰਥਕ ਸ਼ਬਦ 'ਸੂਆ' ਦਾ ਸਹੀ ਅਰਥ ਹੈ:



- (A) ਦੰਦ (B) ਸਿਊਂਣ ਯੰਤਰ
(C) ਕੱਟਰੂ (D) ਛੋਟੀ ਨਹਿਰ

69. 'ਆਈ' ਪਿਛੇਤਰ ਲਗ ਕੇ ਬਣਿਆ ਸ਼ਬਦ ਚੁਣੋ:

- (A) ਖਤਰਾਈ (B) ਚਤੁਰਾਈ
(C) ਇਨਸਾਨੀ (D) ਸੋਗਮਈ

70. 'ਆੜੀ' ਸ਼ਬਦ ਦੇ ਸਮਾਨਾਰਥਕ ਜੁੱਟ ਚੁਣੋ:

- (A) ਵੈਰੀ, ਮਿੱਤਰ (B) ਸੱਜਣ, ਦੁਸ਼ਮਣ
(C) ਯਾਰ, ਬੇਲੀ (D) ਸੱਜਣ, ਠੱਗ

71. 'ਧਰਤੀ' ਸ਼ਬਦ ਦਾ ਲਿੰਗ ਬਦਲੋ:

- (A) ਧਰਤ (B) ਭੇਇੰ (C) ਧਰਾਤਲ (D) ਧਰਤੀ

72. ਕੰਠੀ, ਦੰਤੀ, ਹੋਠੀ, ਮੂਰਧਨੀ ਕੀ ਹੈ:

- (A) ਉਚਾਰਨ ਵਿਧੀ (B) ਉਚਾਰਨ ਢੰਗ (C) ਉਚਾਰਨ ਸਥਾਨ (D) ਉਚਾਰਨ ਬੋਲ

73. ਦੇਖਣ-ਸੁਣਨ ਸਾਧਨ ਤਾਂ ਸਿੱਖਿਆ ਦੇ ਉਦੇਸ਼ ਪ੍ਰਾਪਤ ਕਰਨ ਦਾ ਇੱਕ ਮਾਧਿਅਮ ਹੈ, ਆਪਣੇ ਆਪ ਵਿੱਚ ਕੋਈ ਉਦੇਸ਼ ਜਾਂ ਅੰਤਿਮ ਨਿਸ਼ਾਨਾ ਨਹੀਂ। ਇਸ ਲਈ :-



- (A) ਇਹਨਾਂ ਦੀ ਵਰਤੋਂ ਤੇ ਪ੍ਰਯੋਗ ਭਾਸ਼ਾ ਸਿੱਖਿਆ ਸ਼੍ਰੇਣੀ ਵਿੱਚ ਹਰ ਰੋਜ਼ ਕਰਨਾ ਚਾਹੀਦਾ ਹੈ।
(B) ਇਹਨਾਂ ਦੀ ਵਰਤੋਂ ਤੇ ਪ੍ਰਯੋਗ ਬਹੁਤ ਸਾਵਧਾਨੀ ਨਾਲ ਕਰਨਾ ਚਾਹੀਦਾ ਹੈ।
(C) ਇਹਨਾਂ ਦੀ ਵਰਤੋਂ ਤੇ ਪ੍ਰਯੋਗ ਹੀ ਕਰਨਾ ਚਾਹੀਦਾ ਹੈ, ਅਧਿਆਪਕ ਦੇ ਕਾਰਜ ਦੀ ਕੋਈ ਜ਼ਰੂਰਤ ਨਹੀਂ।
(D) ਇਹਨਾਂ ਦੀ ਵਰਤੋਂ ਤੇ ਪ੍ਰਯੋਗ ਸ਼੍ਰੇਣੀ ਵਿੱਚ ਕਰਨਾ ਹੀ ਨਹੀਂ ਚਾਹੀਦਾ।



74. ਨਾਟਕੀਕਰਣ ਅਤੇ ਪ੍ਰਦਰਸ਼ਨੀ ਕੀ ਹੈ?
 (A) ਸਾਹਿਤ ਰੂਪ ਦਾ ਪ੍ਰਦਰਸ਼ਨ (B) ਕਿਰਿਆਤਮਕ ਸਿੱਖਿਆ ਸਾਧਨ
 (C) ਸਰਾਇਕ ਮਾਡਲ (D) ਭਾਸ਼ਾ ਵਿਗਿਆਨੀਆਂ ਦਾ ਨਕਾਰਾਤਮਕ ਪ੍ਰਪੰਚ
75. ਜੀਵਨੀ ਕਿਹੜੇ ਪੁਰਾਤਨ ਵਾਰਤਕ ਰੂਪਾਂ ਦਾ ਵਿਕਸਤ ਰੂਪ ਹੈ:
 (A) ਪਰਚੀਆਂ, ਬਚਨ (B) ਜੰਗਨਾਮਾ, ਸਾਖੀ
 (C) ਜੰਗਨਾਮਾ, ਗੋਸ਼ਟਾਂ (D) ਜਨਮਸਾਖੀ, ਰੋਜ਼ਨਾਮਚਾ
76. 'ਕਿਸਾਨ ਕਹੀ ਅਤੇ ਬੱਠਲ ਲੈ ਕੇ ਕੰਮ 'ਤੇ ਜਾ ਰਿਹਾ ਹੈ।'
 ਉਕਤ ਵਾਕ ਵਿੱਚੋਂ ਉਦੇਸ਼ ਚੁਣੋ:
 (A) ਕਹੀ (B) ਬੱਠਲ (C) ਕੰਮ 'ਤੇ ਜਾ ਰਿਹਾ ਹੈ (D) ਕਿਸਾਨ
77. ਹੇਠ ਲਿਖਿਆਂ ਵਿੱਚੋਂ ਦ੍ਰਿਸ਼ਟਾਂਤ ਅਲੰਕਾਰ ਦਾ ਵਰਗ ਅਤੇ ਅਰਥ ਚੁਣੋ:
 (A) ਸ਼ਬਦ ਅਲੰਕਾਰ - ਜਸ, ਕੀਰਤੀ, ਸ਼ੋਭਾ (B) ਅਰਥ ਅਲੰਕਾਰ - ਉਦਾਹਰਨ, ਮਿਸਾਲ, ਨਮੂਨਾ
 (C) ਸ਼ਬਦਾਰਥ ਅਲੰਕਾਰ - ਨਰਮ, ਕੋਮਲ, ਕੂਲਾ (D) ਸ਼ਬਦ ਅਲੰਕਾਰ - ਸੰਖੇਪ, ਛੋਟਾ, ਨਿੱਕਾ

ਹੇਠਾਂ ਲਿਖੇ ਕਾਵਿ-ਬੰਦ ਨੂੰ ਪੜ੍ਹ ਕੇ ਸਵਾਲ ਨੰਬਰ 78 ਤੋਂ 81 ਤੱਕ ਦੇ ਉੱਤਰ ਦਿਉ:





ਹੀਰ ਆਖਦੀ ਜੇਗੀਆ ਝੂਠ ਆਖੋ,
 ਕੋਣ ਰੁੱਠੜੇ ਯਾਰ ਮਿਲਾਵਦਾ ਈ।
 ਏਹਾ ਕੋਈ ਨਾ ਮਿਲਿਆ, ਮੈਂ ਢੂੰਡ ਥੱਕੀ,
 ਜਿਹੜਾ ਗਇਆ ਨੂੰ ਮੇੜ ਲਿਆਵਦਾ ਈ।
 ਸਾਡੇ ਚੰਮ ਦੀਆਂ ਜੁੱਤੀਆਂ ਕਰੋ ਕੋਈ,
 ਜਿਹੜਾ ਜੀਉ ਦਾ ਰੋਗ ਗਵਾਵਦਾ ਈ।
 ਭਲ ਦੱਸ ਖਾਂ ਚਿਰੀਂ ਵਿਛੁੰਨਿਆਂ ਨੂੰ,
 ਕਦੋਂ ਰੱਬ ਸੱਚਾ ਘਰੀਂ ਲਿਆਵਦਾ ਈ।
 ਭਲਾ ਮੇਏ ਤੇ ਵਿਛੜੇ ਕੋਣ ਮੇਲੇ,
 ਐਵੇਂ ਜੀਉੜਾ ਲੋਕ ਵਲਾਵਦਾ ਈ।
 ਇੱਕ ਬਾਜ਼ ਤੋਂ ਕਾਉਂ ਨੇ ਕੂੰਜ ਖੋਹੀ,
 ਵੇਖਾਂ ਚੁੱਪ ਹੈ ਕਿ ਕੁਰਲਾਵਦਾ ਈ।
 ਇੱਕ ਜੱਟ ਦੇ ਖੇਤ ਨੂੰ ਅੱਗ ਲੱਗੀ,
 ਵੇਖਾਂ ਆਣ ਕੇ ਕਦੋਂ ਬੁਝਾਵਦਾ ਈ।
 ਦਿਆਂ ਚੂਰੀਆਂ ਘਿਓ ਦੇ ਬਾਲ ਦੀਵੇ,
 ਵਾਰਸ ਸਾਹ ਜੇ ਸੁਣੇ ਮੈਂ ਆਵਦਾ ਈ।



78. ਉਪਰੋਕਤ ਕਾਵਿ-ਬੰਦ ਦੀ ਸ਼ੈਲੀ ਹੈ:
 (A) ਡਾਇਰੀ (B) ਨਾਟਕੀ (C) ਪੱਤਰ (D) ਸੂਤ੍ਰਿਕ
79. ਉਪਰੋਕਤ ਕਾਵਿ-ਬੰਦ ਦਾ ਛੰਦ ਹੈ:
 (A) ਬੈਂਤ (B) ਸਿਰਖੰਡੀ (C) ਕੋਰੜਾ (D) ਕਬਿੱਤ



80. 'ਖਿਓ ਦੇ ਬਾਲ ਦੀਵੇ' ਮੁਹਾਵਰੇ ਦਾ ਸਹੀ ਅਰਥ ਹੈ: 
- (A) ਦੀਵੇ ਬਾਲ ਚਾਨਣ ਕਰਨਾ (B) ਰਾਹ ਰੁਸਨਾਉਣਾ
(C) ਖਿਓ ਪਾ ਕੇ ਦੀਵਾ ਬਾਲਣਾ (D) ਖੁਸ਼ੀਆਂ ਮਨਾਉਣਾ
81. ਉਪਰੋਕਤ ਕਾਵਿ-ਬੰਦ ਦਾ ਕਾਵਿ-ਰੂਪ ਹੈ:
- (A) ਗਜ਼ਲ (B) ਜੰਗਨਾਮਾ (C) ਵਾਰ (D) ਕਿੱਸਾ
82. ਸੁਣਨ ਕੋਸ਼ਲ ਦੇ ਅਭਿਆਸ ਵਿੱਚ ਸ਼ਾਮਿਲ ਕੀਤਾ ਜਾਂਦਾ ਹੈ:
- (A) ਭਾਸ਼ਣ (B) ਸੰਖੇਪ ਰਚਨਾ
(C) ਲੇਖ ਰਚਨਾ (D) ਸਫ਼ਰਨਾਮਾ
83. "ਨਾਵਲ ਸਮਕਾਲੀ ਜੀਵਨ ਦਾ ਗੱਦ ਵਿੱਚ ਰਚਿਆ ਅਧਿਐਨ ਹੈ।" ਇਹ ਕਥਨ ਕਿਹੜੇ ਵਿਦਵਾਨ ਦਾ ਹੈ?
- (A) ਰਿਚਰਡ ਬਰਨਰ (B) ਰੈਲਫ਼ ਫੋਕਸ (C) ਸਿਪਲੇ (D) ਐਚ.ਜੀ. ਵੇਲਜ਼
84. ਪੜ੍ਹਨਾ ਸਿਖਾਉਣ ਦੀਆਂ ਵਿਧੀਆਂ ਵਿੱਚੋਂ ਮੁਹਾਰਨੀ ਕਿਹੜੀ ਵਿਧੀ ਦਾ ਅੰਗ ਹੈ?
- (A) ਅੱਖਰ ਬੋਧ ਵਿਧੀ (B) ਉਚਾਰਨ ਵਿਧੀ
(C) ਵਾਕ ਵਿਧੀ (D) ਕਹਾਣੀ ਵਿਧੀ
85. ਨਾਟਕ ਪੜ੍ਹਨ ਤੇ ਉਸਨੂੰ ਮਾਨਣ ਦਾ ਸਭ ਤੋਂ ਉੱਤਮ ਢੰਗ ਹੈ:
- (A) ਰੋਸ਼ਨੀ ਤੇ ਅਵਾਜ਼ (B) ਇਕਾਂਗੀ (C) ਅਭਿਨੈ (D) ਸਟੇਜ
86. ਕੋਈ ਮਾਨਸਿਕ ਗੁੰਝਲ, ਹੀਣਤਾ ਭਾਵ, ਭਾਵਾਤਮਿਕ ਸੁਰੱਖਿਆ ਦੀ ਅਣਹੋਂਦ ਅਤੇ ਸਹਿਮ ਉਚਾਰਨ ਉੱਪਰ ਪ੍ਰਭਾਵ ਪਾਉਂਦਾ ਹੈ। 
- ਉਕਤ ਕਥਨ ਲਈ ਕਿਹੜਾ ਕਾਰਨ ਜਿੰਮੇਵਾਰ ਹੈ?
- (A) ਮਨੋਵਿਗਿਆਨਿਕ ਕਾਰਨ (B) ਭੂਗੋਲਿਕ ਕਾਰਨ
(C) ਆਰਥਿਕ ਕਾਰਨ (D) ਛਾਪੇਖਾਨੇ ਦੇ ਪ੍ਰਭਾਵ ਕਾਰਨ
87. ਵਿਚਲਾ, ਨੀਵਾਂ ਤੇ ਦੀਰਘ ਸਵਰ ਹੈ:
- (A) ਆ (B) ਬੀ (C) ਐ (D) ਉ
88. ਚੰਗੇ ਮੁਲਾਂਕਣ ਦੀਆਂ ਵਿਸ਼ੇਸ਼ਤਾਵਾਂ ਹਨ:
- (A) ਸੀਮਤਤਾ ਤੇ ਪ੍ਰਮਾਣਿਕਤਾ (B) ਭਰੋਸੇਯੋਗਤਾ ਤੇ ਅਣਉਪਯੋਗਿਤਾ
(C) ਅਵਿਸ਼ਵਾਸੀ ਤੇ ਪ੍ਰਮਾਣਿਕਤਾ (D) ਨਿਖੇੜੀਕਰਨ ਤੇ ਤਸਖੀਸ਼ੀਕਰਨ
89. ਪੰਜਾਬੀ ਵਿੱਚ ਕਾਫ਼ੀ ਨੂੰ ਕਾਵਿ-ਰੂਪ ਵਜੋਂ ਸੰਪੂਰਨ ਰੂਪਾਂਚ ਸਥਾਪਿਤ ਕੀਤਾ:
- (A) ਸ੍ਰੀ ਗੁਰੂ ਨਾਨਕ ਦੇਵ ਜੀ ਨੇ (B) ਸ਼ਾਹ ਹੁਸੈਨ ਜੀ ਨੇ
(C) ਬੁੱਲ੍ਹੇ ਸ਼ਾਹ ਨੇ (D) ਸੁਲਤਾਨ ਬਾਹੂ ਨੇ
90. 'ਲੁਣ ਤੋਲਣਾ' ਮੁਹਾਵਰੇ ਦਾ ਢੁੱਕਵਾਂ ਅਰਥ ਹੈ: 
- (A) ਬਹੁਤ ਵੱਡਾ ਝੂਠ ਬੋਲਣਾ (B) ਭੈੜੀ ਮੱਤ ਦੇਣਾ
(C) ਅਤਿ ਦੀ ਗ਼ਰੀਬੀ ਹੋਣੀ (D) ਭਲਾ ਕਰਨ ਵਾਲੇ ਨਾਲ ਬੁਰਾਈ ਕਰਨੀ



ખંડ – III



ભાષા – II

ગુજરાતી (ગુજરાતી)

આ ખંડમાં કુલ 30 પ્રશ્નો છે.

દરેક પ્રશ્નનો જવાબ આપવો ફરજિયાત છે.

61. 'ઘીમેઘીમે હરિયાને ધ્યાનમાં આવ્યું કે બધી ઈટો એક જ છાપની નથી.' વાક્યમાં સંયોજક કયું છે ?
 (A) ઘીમેઘીમે (B) કે (C) બધી (D) જ
62. વ્યાકરણ શિક્ષણની શ્રેષ્ઠ પદ્ધતિ કઈ છે ?
 (A) આગમન (B) ગીતઅભિનવ (C) વ્યાખ્યાન (D) કથનચર્યા
63. અનાત્મલક્ષી પ્રશ્નોના જવાબ કેવા જોવા મળે છે ?
 (A) પરિવર્તનશીલ જવાબ (B) મુક્ત જવાબ
 (C) અનિશ્ચિત જવાબ (D) ચોક્કસ જવાબ
64. 'સોનલ નાનપણમાં ખૂબ રડતી' વાક્યમાં ક્રિયાપદ કયું છે ?
 (A) સોનલ (B) નાનપણ (C) ખૂબ (D) રડતી
65. મૂલ્યાંકન કસોટી તૈયાર કરતી વખતે કઈ બાબતને લક્ષમાં રાખવામાં આવે છે ?
 (A) શિક્ષણના હેતુઓ (B) શિક્ષણના અનુભવો
 (C) ઉપરોક્ત બંને (D) એક પણ નહિ
66. નીચેના શબ્દોમાં દેશ્ય શબ્દ કયો છે ?
 (A) શહીદ (B) ઈચ્છા (C) ઘોડો (D) ઢેકું
67. ગુજરાતી ભાષાના વાક્યમાં સામાન્ય રીતે વપરાતો પદક્રમ કયો છે ?
 (A) કર્તા + કર્મ + ક્રિયાપદ (B) કર્મ + કર્તા + ક્રિયાપદ
 (C) કર્મ + ક્રિયાપદ + કર્તા (D) ક્રિયાપદ + કર્મ + કર્તા
68. જે વાક્યમાં એક મુખ્ય વાક્ય હોય અને તેના ઉપર અવલંબિત એક કે વધારે ગૌણ વાક્યો હોય તેવા વાક્યને કયા પ્રકારનું વાક્ય કહેવાય ?
 (A) સંયુક્ત વાક્ય (B) નિષેધ વાક્ય (C) સાદું વાક્ય (D) સંકુલ વાક્ય
69. નીચેનામાંથી કયો શિક્ષક વધુ શ્રેષ્ઠ ગણાય ?
 (A) ખૂબ જ ધીમા અવાજથી બોલતો હોય. (B) જે પોતે વધુ બોલતો હોય.
 (C) વિદ્યાર્થીઓને બોલવાની વધુ તક આપતો હોય. (D) ખૂબ જ ઉતાવળથી બોલતો હોય.
70. જે વસ્તુઓ જથ્થામાં દ્રવ્યરૂપે અસ્તિત્વ ધરાવતી હોય અને જે માપ કે તોલનો વિષય બને તેને કઈ સંજ્ઞા કહેવાય ?
 (A) સંખ્યાવાચક (B) વ્યક્તિવાચક (C) દ્રવ્યવાચક (D) ભાવવાચક



નીચેના પદ્યાંશના આધારે પ્રશ્ન સંખ્યા 71 થી 73 સુધીના પ્રશ્નોના જવાબ ફરજિયાત છે.



આ છેલ્લી યાચના આપ પાસે,

મારા ઊંડા છેક અંતસ્તલેથી

છેદી નાખો ક્ષીણતા સર્વ મારી

પૂરા જોરે ખડગ, ઝીંકી, પ્રભુજી !

સુખોને ય જીરવી જીણવાની

શક્તિ દેજો દુઃખમાં એહવી કે

દુઃખો મારાં શાંત મોએ હસીને

પોતે પોતાની જ પામે ઉપેક્ષા.



71. કવિ ઈશ્વર પાસે શું જીરવવાની શક્તિ માગે છે ?
 (A) સુખ (B) દુઃખ (C) શાંતિ (D) શક્તિ
72. કવિ ક્ષીણતાને કેવી રીતે છેદી નાખવાનું કહે છે ?
 (A) ખિલ્લીથી (B) ખડગથી (C) ચાકુથી (D) ખેલખેલમાં
73. 'સુખદુઃખ' શબ્દમાં કયો સમાસ છે ?
 (A) દ્વિગુ (B) તત્પુરુષ (C) કર્મધારય (D) દ્વન્દ્વ
74. ભાષાનો સૌથી નાનો એકમ કયો છે ?
 (A) શબ્દ (B) પદ (C) વાક્ય (D) વર્ણ
75. શિક્ષણ રચિત કસોટીમાં કયા પ્રકારના પ્રશ્નો પર ભાર મૂકવામાં આવે છે ?
 (A) નિબંધાત્મક પ્રશ્નો (B) ટૂંકા પ્રશ્નો
 (C) અનાત્મલક્ષી પ્રશ્નો (D) ઉપરોક્ત બધા
76. ય મ ન સ ભ લ ગા બંધારણ કયા છંદનું છે ?
 (A) શિખરિણી (B) મંદાકાંતા (C) પૃથ્વી (D) હરિણી
77. પ્રાથમિક કક્ષાએ પદ્યશિક્ષણની ઉત્તમ પદ્ધતિ કઈ છે ?
 (A) વ્યાખ્યાન (B) ગીતઅભિનય (C) તુલનાત્મક (D) સમીક્ષા
78. નીચેનામાંથી કઈ જોડી સાચી છે ?
 (A) ફરિયાદ – સ્ત્રીલિંગ (B) વરસાદ – સ્ત્રીલિંગ
 (C) રાત – પુલિંગ (D) પાઠ – નપુંસકલિંગ
79. શાળામાં ચર્ચાસભા, વાર્તાકથન, વકતૃત્વ સ્પર્ધાઓ ગોઠવી બાળકોના કયા બે કૌશલ્યોનો વિકાસ કરી શકાય ?
 (A) શ્રવણ અને કથન (B) વાચન અને લેખન
 (C) કથન અને લેખન (D) લેખન અને વાચન





નીચેના ગદ્યાંશના આધારે પ્રશ્ન સંખ્યા 80 થી 83 સુધીના જવાબ લખો.



"આ દેશનું અધ્યાત્મ વૃદ્ધોની નહીં, જુવાનોની ચીજ રહી છે. ઋષીકેશે જીવનના કુરુક્ષેત્રમાં અપૂર્વ અધ્યાત્મનો પાંચજન્ય શંખ ફૂક્યો ત્યારે તે વૃદ્ધ નહીં, યુવાન હતા. તે હતા ભારતની તરુણાઈના રથના સારથિ. પોતાની પ્રિયાની ગોદમાં નવજાત રાહુલને સૂતેલો છોડીને સિદ્ધાર્થ અદ્વિતીય ક્રાંતિના પથ પર ચાલી નીકળ્યા હતા ત્યારે તે વૃદ્ધ નહિ યુવાન હતા. અદ્વેતના અનન્યતમ શોધક શંકરે જ્યારે દ્વિગ્વિજય-યાત્રા કરી ત્યારે તે વૃદ્ધ નહિ, યુવાન હતા. શિકાગોના રંગમંચ પર વિવેકાનંદે વેદાંતના સાર્વભૌમ ધર્મનો ઉદ્ઘોષ કર્યો ત્યારે તેઓ વૃદ્ધ નહિ, યુવાન હતા. મિત્રો ! અધ્યાત્મ બુદ્ધાપાનું લક્ષણ નથી પણ તરુણાઈની ઊંચેરી છલાંગ છે."



80. લેખકના મતે અધ્યાત્મ શું છે ?
 (A) તરુણાઈની ઊંચેરી છલાંગ (B) બુદ્ધાપો
 (C) બુદ્ધાપાનું લક્ષણ (D) બાળપણનું લક્ષણ
81. લેખકના મતે આ દેશનું અધ્યાત્મ કઈ વયકક્ષાને વર્ણવે છે ?
 (A) વૃદ્ધોની (B) યુવાનોની (C) બાળકોની (D) પ્રૌઢોની
82. 'દ્વિગ્વિજય' શબ્દનો સાચો સંધિ વિચ્છેદ કયો છે ?
 (A) દ્વિગ + વિજય (B) દ્વિગ + જય (C) દ્વિક્ + વિજય (D) દ્વિક્ + જય
83. ગદ્યખંડમાં ઋષીકેશ શબ્દ કોના માટે વપરાયો છે ?
 (A) બુદ્ધ (B) શંકરાચાર્ય (C) શ્રીકૃષ્ણ (D) વિવેકાનંદ
84. શાળા કક્ષાએ સૌથી મહત્વનું અને વધારે વપરાતું દ્રશ્ય શૈક્ષણિક સાધન કયું છે ?
 (A) ફિલ્મ સ્ટ્રીપ્સ (B) કાર્ડ્સ પાટિયું (C) રેડિયો (D) ટેપરેકર્ડર
85. 'ડોક્ટરે દરદી _____ દવા આપી.' યોગ્ય વિભક્તિ પ્રત્યયનો ઉપયોગ કરો.
 (A) ને (B) થી (C) માં (D) એ
86. માતૃભાષાના પાઠ્યપુસ્તકનું બાહ્યલક્ષણ કયું છે ?
 (A) વિષયવસ્તુ (B) છાપકામ (C) શૈલી (D) ભાષા
87. 'ગોળ વિના મોરો કંસાર, માત વિના સૂનો સંસાર' પંક્તિમાં કયો અલંકાર છે ?
 (A) ઉત્પ્રેક્ષા (B) વ્યાજસ્તુતિ (C) દષ્ટાંત (D) અનન્વય
88. નીચેનામાંથી કયો ધ્વનિ અનુનાસિક ધ્વનિ છે ?
 (A) ઙ (B) ઢ (C) ય્ (D) ન્
89. શુદ્ધ ભાષાનું કેન્દ્રબિંદુ કયું છે ?
 (A) ગદ્ય (B) પદ્ય (C) વ્યાકરણ (D) બોલી
90. 'ભૂમિ ધીમેથી બોલે છે.' ક્રિયાવિશેષણ અવ્યય શોધો.
 (A) ભૂમિ (B) ધીમેથી (C) બોલે (D) છે.



SECTION – IV/ खण्ड – IV

In this Section, there are 2 sub-sections i.e. **IV(a) Mathematics and Science** and **IV(b) Social Studies**. Both the sub-sections consist of 60 Multiple Choice Questions each. The candidate has to choose either **IV(a) Mathematics and Science** OR **IV(b) Social Studies** as selected in the Online Application Form and answer all the 60 questions.

इस खण्ड में दो उपखण्ड अर्थात् **IV(a) गणित एवं विज्ञान** एवं **IV(b) सामाजिक अध्ययन** हैं। दोनों उपखण्डों के प्रत्येक में 60 बहुविकल्पीय प्रश्न हैं।

अभ्यर्थी को **IV(a) गणित एवं विज्ञान** अथवा **IV(b) सामाजिक अध्ययन**, जिनका चयन ऑनलाइन आवेदन-पत्र में किया है, में से किसी एक उपखण्ड को चुनना है एवं सभी 60 प्रश्नों का उत्तर देना है।

SECTION – IV(a)/ खण्ड – IV(a)



MATHEMATICS AND SCIENCE/ गणित एवं विज्ञान

There are 60 questions in all in this section. The candidates who have selected this subject must answer all the questions.

इस खण्ड में कुल 60 प्रश्न हैं। जिन अभ्यर्थियों ने इस विषय का चयन किया है उन्हें सभी प्रश्न करना अनिवार्य है।

91. In how much time will the value of some money increase by 40% at the rate of 5% annual simple interest ?

- (A) 5 year (B) 6 year (C) 10 year (D) 8 year

कितने समय में 5% वार्षिक साधारण ब्याज की दर से किसी धन के मान में 40% वृद्धि होगी ?

- (A) 5 वर्ष (B) 6 वर्ष (C) 10 वर्ष (D) 8 वर्ष

92. In a histogram, the heights of the rectangles belong to those classes :



- (A) Inversely proportional to frequencies
(B) Proportional to frequencies
(C) Proportional to class-interval
(D) Inversely proportional to the class-interval

आयतचित्र में आयतों की ऊँचाइयाँ उन वर्गों की होती हैं :

- (A) बारम्बारताओं के व्युत्क्रमानुपाती
(B) बारम्बारताओं के समानुपाती
(C) वर्ग-अन्तराल के समानुपाती
(D) वर्ग-अन्तराल के व्युत्क्रमानुपाती

93. If the side of a square is increased by 25%, its area will increase by :



- (A) 56.25% (B) 66.25% (C) 25% (D) 125.25%

यदि किसी वर्ग की भुजा को 25% बढ़ा दिया जाय, तो उसका क्षेत्रफल बढ़ जाएगा :

- (A) 56.25% (B) 66.25% (C) 25% (D) 125.25%



94. Which of the following statements does not reflect the nature of mathematics ?

- (A) Knowledge in mathematics is clear and logical
 (B) The rules, principles and formulas of mathematics are universal
 (C) The field of generalization in mathematics is limited
 (D) The language of mathematics is well defined

निम्नलिखित में से कौन-सा कथन गणित की प्रकृति को प्रतिबिंबित नहीं करता है ?

- (A) गणित में ज्ञान स्पष्ट व तार्किक होता है
 (B) गणित के नियम, सिद्धांत व सूत्र सार्वभौमिक होते हैं
 (C) गणित में सामान्यीकरण का क्षेत्र सीमित होता है
 (D) गणित की भाषा सुपरिभाषित होती है

95. "Mathematics is the study of abstract system built of abstract elements. These elements are not described in concrete fashion." This statement is said by :

- (A) Marshal H. Stone (B) Hogven
 (C) I. K. Davis (D) B. S. Bloom

“गणित ऐसी अमूर्त व्यवस्था का अध्ययन है जो कि अमूर्त तत्त्वों को मिलकर बनी है। इन तत्त्वों को मूर्त रूप में परिभाषित किया गया है।” यह कथन किसने कहा ?

- (A) मार्शल एच. स्टोन (B) हॉगवेन
 (C) आई. के. डेविस (D) बी. एस. ब्लूम

96. A parallelogram and a triangle are equal in area and lie on the same base. If the height of the parallelogram is 2 cm, then the height of the triangle is :

- (A) 1 cm (B) 2 cm (C) 3 cm (D) 4 cm

एक समांतर चतुर्भुज और त्रिभुज क्षेत्रफल में समान हैं और एक ही आधार पर स्थित हैं। यदि समांतर चतुर्भुज की ऊँचाई 2 सेंटीमीटर हो, तो त्रिभुज की ऊँचाई है :

- (A) 1 सेमी (B) 2 सेमी (C) 3 सेमी (D) 4 सेमी

97. The value of $(2^0 + 2^{-1} + 2^{-2})$ is :

- (A) $\frac{7}{4}$ (B) $\frac{4}{7}$ (C) $\frac{1}{4}$ (D) $\frac{3}{4}$

$(2^0 + 2^{-1} + 2^{-2})$ का मान है :

- (A) $\frac{7}{4}$ (B) $\frac{4}{7}$ (C) $\frac{1}{4}$ (D) $\frac{3}{4}$

98. The situations presented by the teacher in the classroom to attract the attention of students towards a new topic are called :

- (A) Prior knowledge (B) Home work
 (C) Statement of aim (D) Introduction

नए प्रकरण के प्रति विद्यार्थियों का ध्यान आकर्षित करने के लिए अध्यापक द्वारा कक्षा कक्ष में प्रस्तुत की जाने वाली परिस्थितियों को कहते हैं :

- (A) पूर्व ज्ञान (B) गृहकार्य
 (C) उद्देश्य कथन (D) प्रस्तावना





99. The area of an equilateral triangle of side 3 cm will be :



- (A) $\frac{9\sqrt{3}}{4}$ cm² (B) $\frac{6\sqrt{2}}{4}$ cm² (C) $\frac{3\sqrt{3}}{4}$ cm² (D) $\frac{6\sqrt{2}}{5}$ cm²

3 सेंटीमीटर भुजा वाले समबाहु त्रिभुज का क्षेत्रफल होगा :

- (A) $\frac{9\sqrt{3}}{4}$ सेमी² (B) $\frac{6\sqrt{2}}{4}$ सेमी² (C) $\frac{3\sqrt{3}}{4}$ सेमी² (D) $\frac{6\sqrt{2}}{5}$ सेमी²

100. "Evaluation is judgement or interpretation that one draws from one information at hand about a pupil's work." This statement is said by :

- (A) Clark and Starr (B) James M. Lee
(C) Quillen and Hanna (D) Stevenson

"मूल्यांकन वह निर्णय या व्याख्या है जिसको किसी छात्र के विषय में प्राप्त सूचनाओं के आधार पर दिया जाता है।" यह कथन किसने कहा ?



- (A) क्लार्क एवं स्टार (B) जेम्स एम. ली
(C) क्विलेन व हाना (D) स्टीवेन्सन

101. The difference between the maximum value and minimum value at data in a given group is called :

- (A) Range (B) Mean (C) Frequency (D) Median

किसी दिए गए समूह में आकड़ों के महत्तम मान तथा न्यूनतम मान के अन्तर को कहते हैं :

- (A) परिसर (B) माध्य (C) बारम्बारता (D) माध्यिका

102. How many decimal parts of an hour is one second ?

- (A) 0.002561 (B) 0.000277 (C) 0.000123 (D) 0.002077



एक सेकण्ड, एक घंटे का कितने दशमलव भाग है ?

- (A) 0.002561 (B) 0.000277 (C) 0.000123 (D) 0.002077

103. $P(E) + P(\bar{E})$ equals :

- (A) 0 (B) 2 (C) 1 (D) 3

$P(E) + P(\bar{E})$ बराबर है :

- (A) 0 (B) 2 (C) 1 (D) 3

104. The action verb, 'Predict' is related to which objective ?

- (A) Analysis (B) Application (C) Knowledge (D) Creative

'पूर्व कथन करना', कार्य सूचक क्रिया किस उद्देश्य से संबंधित है ?

- (A) विश्लेषण (B) ज्ञानोपयोग (C) ज्ञान (D) सृजनात्मक



105. The student who performs simple mathematical operations without the help of paper and pencil is called :

- (A) Written Maths (B) Oral Maths
(C) Geometry (D) Example

छात्र गणित की साधारण क्रियाओं को बिना कागज और पेन्सिल की सहायता से करता है, कहलाता है :

- (A) लिखित गणित (B) मौखिक गणित
(C) रेखा गणित (D) उदाहरण

106. If a test measures the purpose for which it has been designed, then it implies :

- (A) Reliability (B) Validity (C) Objectivity (D) Discrimination

यदि एक परीक्षण उस उद्देश्य का मापन करे जिसकी पूर्ति हेतु उसकी रचना की गई है तो उसमें निहित है :

- (A) विश्वसनीयता (B) वैधता (C) वस्तुनिष्ठता (D) विभेदकारिता

107. A factor of $(x^3 - 8)$ is :

- (A) $(x + 2)$ (B) $(x^2 + 2x + 4)$ (C) $(x - 4)$ (D) $(x^2 - 2x + 4)$

$(x^3 - 8)$ का एक गुणखण्ड है :

- (A) $(x + 2)$ (B) $(x^2 + 2x + 4)$ (C) $(x - 4)$ (D) $(x^2 - 2x + 4)$

108. After diagnostic testing, it is necessary for mentally retarded students to :

- (A) General teaching (B) Question wise teaching
(C) Instructional teaching (D) Remedial teaching



निदानात्मक परीक्षण के बाद, मन्द बुद्धि विद्यार्थियों हेतु आवश्यक है :

- (A) सामान्य शिक्षण (B) प्रश्नवार शिक्षण
(C) अनुदेशनात्मक शिक्षण (D) उपचारात्मक शिक्षण

109. The point on x-axis is :

- (A) (2, 3) (B) (2, 0) (C) (0, 2) (D) (2, 2)

x-अक्ष पर बिन्दु हैं :

- (A) (2, 3) (B) (2, 0) (C) (0, 2) (D) (2, 2)

110. By giving 10% discount on an item there is a profit of 20%. If this discount is 20%, then what will be the profit ?

- (A) $6\frac{2}{3}\%$ (B) $3\frac{1}{2}\%$ (C) $7\frac{1}{4}\%$ (D) $12\frac{1}{2}\%$

किसी वस्तु पर 10% छूट देने से 20% लाभ होता है, यह छूट 20% हो, तो लाभ कितना होगा ?

- (A) $6\frac{2}{3}\%$ (B) $3\frac{1}{2}\%$ (C) $7\frac{1}{4}\%$ (D) $12\frac{1}{2}\%$



111. If the surface area of a cube is 600 cm^2 , then the length of its diagonal will be :

- (A) $3\sqrt{10} \text{ cm}$ (B) $10\sqrt{3} \text{ cm}$ (C) $10\sqrt{2} \text{ cm}$ (D) 10 cm

यदि किसी घन का पृष्ठीय क्षेत्रफल 600 वर्ग सेमी है, तो उसके विकर्ण की लम्बाई होगी :

- (A) $3\sqrt{10}$ सेमी (B) $10\sqrt{3}$ सेमी (C) $10\sqrt{2}$ सेमी (D) 10 सेमी

112. The appropriate method for establishing formulas up to the middle stage in teaching mathematics is :

- (A) Demonstration method (B) Deductive method
(C) Inductive method (D) Lecture method

गणित शिक्षण में उच्च प्राथमिक स्तर तक सूत्र स्थापना के लिये उपयुक्त विधि है :

- (A) प्रदर्शन विधि (B) निगमन विधि
(C) आगमन विधि (D) व्याख्यान विधि

113. The sum of the largest and smallest fractions among the fractions $\frac{5}{9}, \frac{3}{7}, \frac{11}{13}, \frac{6}{11}$ and $\frac{7}{8}$ is :

- (A) $1\frac{5}{8}$ (B) $1\frac{17}{53}$ (C) $1\frac{17}{56}$ (D) $1\frac{13}{99}$

$\frac{5}{9}, \frac{3}{7}, \frac{11}{13}, \frac{6}{11}$ और $\frac{7}{8}$ भिन्नों में से सबसे बड़े और सबसे छोटे भिन्न का योग है :

- (A) $1\frac{5}{8}$ (B) $1\frac{17}{53}$ (C) $1\frac{17}{56}$ (D) $1\frac{13}{99}$

114. If the ratio of supplementary and complementary angle of an angle is $5 : 2$, then the value of the angle will be :

- (A) 20° (B) 60° (C) 30° (D) 150°

यदि किसी कोण के संपूरक तथा पूरक कोणों का अनुपात $5 : 2$ हो, तो कोण का मान होगा :

- (A) 20° (B) 60° (C) 30° (D) 150°

115. The largest five-digit perfect square number is :

- (A) 10000 (B) 99586 (C) 99999 (D) 99856

पाँच अंकों की सबसे बड़ी पूर्ण वर्ग संख्या है :

- (A) 10000 (B) 99586 (C) 99999 (D) 99856

116. If the ratio of heights of two cylinders of equal volume is $1 : 3$ then the ratio of their radii will be :

- (A) $1 : 3$ (B) $\sqrt{3} : 1$ (C) $1 : \sqrt{2}$ (D) $\sqrt{5} : 2$



यदि दो बराबर आयतन वाले बेलनों की ऊँचाइयों का अनुपात $1 : 3$ हो, तो इनकी त्रिज्याओं का अनुपात होगा :

- (A) $1 : 3$ (B) $\sqrt{3} : 1$ (C) $1 : \sqrt{2}$ (D) $\sqrt{5} : 2$



117. The ratio of female and male employees in a factory is 3 : 5. If the number of females is 40 less than the number of male, then how many total employees are there in the factory ?

- (A) 60 (B) 160 (C) 100 (D) 200



एक कारखाने में स्त्री तथा पुरुष कर्मचारियों का अनुपात 3 : 5 है यदि स्त्रियों की संख्या पुरुषों की संख्या से 40 कम हो, तो कारखाने में कुल कितने कर्मचारी हैं ?

- (A) 60 (B) 160 (C) 100 (D) 200

118. "Mathematics is the mirror of civilization and culture." This statement corresponds to which value of mathematics ?

- (A) Disciplinary values (B) International values
(C) Cultural values (D) Psychological values

"गणित सभ्यता और संस्कृति का दर्पण है।" यह कथन गणित के किस मूल्य से सम्बन्धित है ?

- (A) अनुशासनिक मूल्य (B) अन्तर्राष्ट्रीय मूल्य
(C) सांस्कृतिक मूल्य (D) मनोवैज्ञानिक मूल्य

119. In the given figure, if $\angle x - \angle y = 10^\circ$, then the value of $\angle x$ will be :

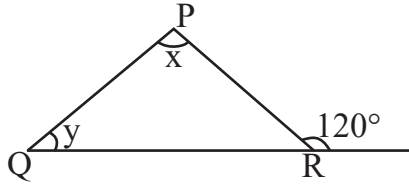

- (A) 55° (B) 65° (C) 70° (D) 100°

दी गयी आकृति में यदि $\angle x - \angle y = 10^\circ$ हो, तो $\angle x$ का मान होगा :

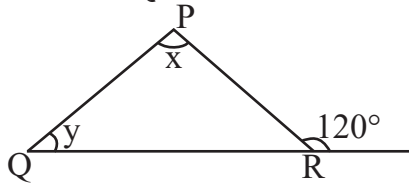

- (A) 55° (B) 65° (C) 70° (D) 100°

120. The value of $\sqrt[3]{\frac{7}{875}}$ is :

- (A) $\frac{1}{15}$ (B) $\frac{1}{4}$ (C) $\frac{1}{7}$ (D) $\frac{1}{5}$



$\sqrt[3]{\frac{7}{875}}$ का मान है :

- (A) $\frac{1}{15}$ (B) $\frac{1}{4}$ (C) $\frac{1}{7}$ (D) $\frac{1}{5}$



121. At the time of short circuit, the current in the circuit



- (A) Reduces substantially (B) Varies continuously
(C) Increases heavily (D) Does not change

लघुपथन के समय परिपथ में धारा

- (A) पर्याप्त कमी होती है (B) निरंतर परिवर्तित होती है
(C) बहुत अधिक बढ़ जाती है (D) परिवर्तित नहीं होती है

122. Chemical formula of aluminium oxide is

- (A) AlO_2 (B) AlO_3 (C) Al_2O_3 (D) Al_3O_2

एलुमिनियम ऑक्साइड का रासायनिक सूत्र है

- (A) AlO_2 (B) AlO_3 (C) Al_2O_3 (D) Al_3O_2

123. Which is the main National Park situated in West Bengal ?

- (A) Sundarban National Park (B) Gir National Park
(C) Kajiranga National Park (D) Bandipur National Park

पश्चिम बंगाल में स्थित प्रमुख राष्ट्रीय उद्यान कौन-सा है ?

- (A) सुन्दरबन राष्ट्रीय उद्यान (B) गिर राष्ट्रीय उद्यान
(C) काजीरंगा राष्ट्रीय उद्यान (D) बांदीपुर राष्ट्रीय उद्यान

124. The variety of Brassica, resistance to "White rust" disease is



- (A) Pusa Komal (B) Pusa Shubhra
(C) Pusa Sadabahar (D) Pusa Swarnim

सरसों में "श्वेत किट्ट" रोग के प्रति प्रतिरोधक किस्म है

- (A) पूसा कोमल (B) पूसा शुभ्रा
(C) पूसा सदाबहार (D) पूसा स्वर्णिम

125. Which was first described nucleus as a cell organelle ?

- (A) Leeuwen Hoek (B) Robert Hooke
(C) Robert Brown (D) Camilio Golgi



कोशिकीय अंगक केंद्रक की खोज सर्वप्रथम किसने की थी ?

- (A) ल्यूवेन हॉक (B) राबर्ट हुक
(C) राबर्ट ब्राउन (D) केमिलो गॉल्जी



126. The main feature of objective test is

- (A) Not possible in all subjects (B) Disregard for original thinking
(C) The effect of estimation (D) High level of reliability and validity

वस्तुनिष्ठ परीक्षण का मुख्य गुण है

- (A) सभी विषयों में सम्भव नहीं (B) मौलिक चिन्तन की अवहेलना
(C) अनुमान का प्रभाव (D) विश्वसनीयता और वैधता का उच्च स्तर

127. Which of the following is not an example of homogeneous mixture ?

- (A) Sulphur in carbon disulphide (B) Sugar in water
(C) Ethanol in water (D) Oil in water

निम्नलिखित में से कौन-सा समांगी मिश्रण का उदाहरण नहीं है ?

- (A) कार्बन डाइसल्फाइड में सल्फर (B) जल में शक्कर
(C) जल में एथेनॉल (D) जल में तेल

128. A Force (F) is acting on an area (A), if the force is halved and area is doubled then how much will be the pressure to the initial pressure ?

- (A) Four times (B) One fourth (C) Half (D) Double



एक बल (F) किसी क्षेत्रफल (A) पर लग रहा है, यदि बल को आधा तथा क्षेत्रफल को दुगुना कर दें, तो दाब प्रारम्भिक दाब का होगा :

- (A) चार गुना (B) एकचौथाई (C) आधा (D) दुगुना

129. Which of the following compound is not a member of alkene homologous series ?

- (A) C_5H_{10} (B) C_4H_8 (C) C_3H_6 (D) C_2H_2

निम्नलिखित में से कौन-सा यौगिक ऐल्कीन समाजातीय श्रेणी का सदस्य नहीं है ?

- (A) C_5H_{10} (B) C_4H_8 (C) C_3H_6 (D) C_2H_2

130. In which year the central government made the "Biodiversity Act" ?

- (A) 2000 (B) 2002 (C) 2012 (D) 2022

केन्द्र सरकार द्वारा किस सन् में "जैवविविधता एक्ट" बनाया था ?

- (A) 2000 (B) 2002 (C) 2012 (D) 2022

131. An example of biodegradable waste is

- (A) Plastic (B) Metal (C) Glass (D) Cotton

जैव-निम्नीकरणीय अपशिष्ट का उदाहरण है

- (A) प्लास्टिक (B) धातु (C) काँच (D) रूई



132. Which of the following scale is used for the measurement of magnitude of the power of an earthquake ?



- (A) Kelvin scale (B) Decibel scale (C) Pascal scale (D) Richter scale

निम्नलिखित में से कौन-सा पैमाना भूकम्प की शक्ति के परिमाण को मापने के लिए प्रयुक्त होता है ?

- (A) केल्विन पैमाना (B) डेसीबल पैमाना (C) पास्कल पैमाना (D) रिक्टर पैमाना

133. The motion of an object is said to be uniform circular motion, if the object

- (A) Moves on a circular path with variable speed
(B) Moves on a circular path with constant acceleration
(C) Moves on a circular path with constant speed
(D) Moves on a circular path with constant velocity

किसी वस्तु की गति को एक समान वृत्तीय गति कहा जाता है, यदि वस्तु



- (A) वृत्तीय पथ पर परिवर्ती चाल से चलती है
(B) वृत्तीय पथ पर एक समान त्वरण से चलती है
(C) वृत्तीय पथ पर एक समान चाल से चलती है
(D) वृत्तीय पथ पर एक समान वेग से चलती है

134. Disease caused by deficiency of Vitamin – C (Ascorbic acid) is

- (A) Rickets (B) Scurvy (C) Beri-Beri (D) Night-blindness

विटामिन-सी (एस्कॉर्बिक अम्ल) की कमी से होने वाला रोग है

- (A) रिकेट्स (B) स्कर्वी (C) बेरी-बेरी (D) रतौंधी

135. Founder of the heuristic method of biology teaching

- (A) H. E. Armstrong (B) John Dewey
(C) William Kilpatrick (D) C. V. Good

जीव विज्ञान शिक्षण की अन्वेषण विधि के जन्मदाता थे

- (A) एच. ई. आर्मस्ट्रॉंग (B) जॉन डीवी
(C) विलियम किलपैट्रिक (D) सी. वी. गुड

136. A man is standing 6 metre away from a plane mirror. The distance between the man and its image in metre will be :

- (A) 12 (B) 3 (C) 6 (D) 7.5



एक व्यक्ति समतल दर्पण से 6 मीटर दूर खड़ा है। व्यक्ति तथा उसके प्रतिबिम्ब के बीच दूरी मीटर में होगी :

- (A) 12 (B) 3 (C) 6 (D) 7.5



137. The acid found in nettle's sting is
 (A) Lactic acid (B) Citric acid (C) Methanoic acid (D) Tartaric acid

नेटल के डंक में पाया जाने वाला अम्ल है

- (A) लैक्टिक अम्ल (B) सिट्रिक अम्ल (C) मेथेनॉइक अम्ल (D) टार्टरिक अम्ल

138. Secretion of which gland also helps in lubrication of penis in man ?

- (A) Pineal gland (B) Thymus gland
 (C) Adrenal gland (D) Bulbourethral gland

पुरुष में कौन-सी ग्रंथि का स्राव शिश्न में स्नेहक प्रदान करने में भी सहायक होता है ?

- (A) पिनियल ग्रंथि (B) थाइमस ग्रंथि
 (C) अधिवृक्क ग्रंथि (D) बल्बोयूरेथ्रल ग्रंथि

139. How many decibel (dB) is safe noise level fixed by the World Health Organisation for a city ?

- (A) 140 dB (B) 90 dB (C) 65 dB (D) 45 dB

विश्व स्वास्थ्य संगठन (WHO) ने एक शहर के लिए कितने डेसीबल (dB) को सुरक्षित शोर स्तर तय किया है ?



- (A) 140 dB (B) 90 dB (C) 65 dB (D) 45 dB

140. Which is not an example of sexually transmitted disease ?

- (A) Gonorrhoea (B) Syphilis
 (C) Genital herpes (D) T. B.

कौन-सा यौन संचारित रोग का उदाहरण नहीं है ?

- (A) गोनोरिया (B) सिफिलिस
 (C) जननिक परिसर्प (D) टी. बी.

141. Two forces of 5 N and 3 N are acting on the same object in opposite directions, the resultant force on the object will be



- (A) 15 N (B) 8 N (C) 0.6 N (D) 2 N

5 N एवं 3 N के दो बल एक ही वस्तु पर विपरीत दिशा में कार्यरत हैं, तो वस्तु पर परिणामी बल होगा

- (A) 15 N (B) 8 N (C) 0.6 N (D) 2 N

142. Mode of reproduction in Leishmania is

- (A) Budding (B) Regeneration
 (C) Binary fission (D) Multiple fission

लेस्मानिया में प्रजनन की विधि है

- (A) मुकुलन (B) पुनरुद्भवन
 (C) द्विखंडन (D) बहुखंडन



143. Inductive method is based on the following teaching maxims



- (A) From rule to example
- (B) From known to unknown
- (C) From general to specific
- (D) From evidence to direct

आगमन विधि निम्नलिखित शिक्षण सूत्र पर आधारित है

- (A) नियम से उदाहरण की ओर
- (B) ज्ञात से अज्ञात की ओर
- (C) सामान्य से विशिष्ट की ओर
- (D) प्रमाण से प्रत्यक्ष की ओर

144. When the glass rod is rubbed with the silk cloth, then glass rod will become



- (A) Electrically neutral
- (B) Positively charged
- (C) Negatively charged
- (D) None of the above

जब काँच की छड़ को रेशम के कपड़े से रगड़ते हैं, तो काँच की छड़ बन जाएगी

- (A) विद्युत उदासीन
- (B) धनावेशित
- (C) ऋणावेशित
- (D) उपरोक्त में से कोई नहीं

145. Example of pulses crop is

- (A) Wheat
- (B) Sugarcane
- (C) Sorghum
- (D) Groundnut

दलहनी फसल का उदाहरण है

- (A) गेहूँ
- (B) गन्ना
- (C) ज्वार
- (D) मूँगफली

146. Pitch of a given sound depends upon

- (A) Wavelength
- (B) Frequency
- (C) Amplitude
- (D) Intensity



किसी ध्वनि का तारत्व निर्भर करता है

- (A) तरंगदैर्घ्य पर
- (B) आवृत्ति पर
- (C) आयाम पर
- (D) तीव्रता पर



147. Match the following :

- | | |
|------------------|---------------------------|
| 1. Elephantiasis | a. Rhino virus |
| 2. Amoebiasis | b. Haemophilus influenzae |
| 3. Pneumonia | c. W. Bancrofti |
| 4. Common cold | d. A. Histolytica |
-
- | | | | | |
|-----|----------|----------|----------|----------|
| | 1 | 2 | 3 | 4 |
| (A) | d | c | a | b |
| (B) | c | d | b | a |
| (C) | a | b | c | d |
| (D) | b | a | d | c |



निम्नलिखित का सही मिलान कीजिए :

- | | |
|------------------|-------------------------|
| 1. हस्तिपाद | a. राइनोवायरस |
| 2. अमीबयता | b. हीमोफिलस इन्फ्लुएँजी |
| 3. न्यूमोनिया | c. बु. बैक्रोफटाई |
| 4. सामान्य जुकाम | d. ए. हिस्टोलिटिका |
-
- | | | | | |
|-----|----------|----------|----------|----------|
| | 1 | 2 | 3 | 4 |
| (A) | d | c | a | b |
| (B) | c | d | b | a |
| (C) | a | b | c | d |
| (D) | b | a | d | c |

148. The fuel having lowest calorific value in kJ/kg unit is

- (A) Coal (B) Petrol (C) LPG (D) Hydrogen

kJ/kg इकाई में न्यूनतम ऊष्मीय मान वाला ईंधन है

- (A) कोयला (B) पेट्रोल (C) एलपीजी (D) हाइड्रोजन

149. The best way to control global warming is

- (A) By increasing use of fossil fuel
 (B) By reducing the emission of greenhouse gases
 (C) By increasing deforestation
 (D) By reducing plantation

विश्वव्यापी उष्णता को नियंत्रित करने का सबसे अच्छा उपाय है

- (A) जीवाश्म ईंधन के प्रयोग को बढ़ाकर
 (B) ग्रीनहाउस गैसों के उत्सर्जन को कम करके
 (C) वनोन्मूलन को बढ़ाकर
 (D) वृक्षारोपण को कम करके

150. Which of the following is not a characteristic of a good evaluation ?

- (A) Validity (B) Continuity (C) Reliability (D) Narrow mindedness

निम्नांकित में से कौन-सी एक अच्छे मूल्यांकन की विशेषता नहीं है ?

- (A) वैधता (B) निरन्तरता (C) विश्वसनीयता (D) संकीर्णता



SECTION – IV(b)/ खण्ड – IV(b)
SOCIAL STUDIES/ सामाजिक अध्ययन



There are **60** questions in all in this section. The candidates who have selected this subject must answer all the questions.

इस खण्ड में कुल **60** प्रश्न हैं। जिन अभ्यर्थियों ने इस विषय का चयन किया है उन्हें सभी प्रश्न करना अनिवार्य है।

91. Who was the 23rd Tirthankara of Jainism ?
(A) Rishabhdev (B) Parshvanath (C) Neminath (D) Mahavira Swami

जैन धर्म के 23 वें तीर्थंकर कौन थे ?

- (A) ऋषभदेव (B) पार्श्वनाथ (C) नेमीनाथ (D) महावीर स्वामी

92. Which of the following centre was not the main political centre of the Maurya Empire ?

- (A) Taxila (B) Ujjayini (C) Kaushambi (D) Suvarnagiri

अधोलिखित में से कौन-सा केन्द्र मौर्य साम्राज्य का प्रमुख राजनीतिक केन्द्र नहीं था ?

- (A) तक्षशिला (B) उज्जयिनी (C) कौशाम्बी (D) सुवर्णगिरी

93. El – Nino generally originates in the month of

- (A) December (B) March (C) May (D) September

एल-नीनो का जन्म सामान्यतः _____ माह में होता है।

- (A) दिसम्बर में (B) मार्च में (C) मई में (D) सितम्बर में

94. Why should local knowledge be incorporated into the social science curriculum ?

- (A) To encourage memorization of local facts and figures for exams
(B) To focus exclusively on the traditions of a specific community
(C) To relate the curriculum to students real world environment and make learning meaningful
(D) To replace text books entirely with community based discussions

स्थानीय ज्ञान को सामाजिक विज्ञान पाठ्यचर्या में क्यों शामिल किया जाना चाहिए ?

- (A) परीक्षाओं के लिए स्थानीय तथ्यों और आंकड़ों को याद करने के लिए प्रोत्साहित करने के लिए
(B) केवल एक विशेष समुदाय को परंपराओं पर ध्यान केन्द्रित करने के लिए
(C) पाठ्यचर्या को छात्रों के वास्तविक जीवन के परिवेश से जोड़ने और सीखने को सार्थक बनाने के लिए
(D) पाठ्यपुस्तकों को पूरी तरह से सामुदायिक चर्चा में बदलने के लिए





95. Match the following shifting agriculture and their region :



Shifting agriculture				Region			
(1) Bewar				(a) Madhya Pradesh			
(2) Podu				(b) Andhra Pradesh			
(3) Kumari				(c) Western Ghats			
(4) Valre				(d) South Eastern Rajasthan			
(1)	(2)	(3)	(4)				
(A) (a)	(d)	(c)	(b)				
(B) (a)	(b)	(c)	(d)				
(C) (d)	(c)	(b)	(a)				
(D) (c)	(a)	(b)	(d)				

निम्नलिखित स्थानान्तरित कृषि व उनके क्षेत्र को सुमेलित कीजिए :



स्थानान्तरित कृषि				क्षेत्र			
(1) बेवर				(a) मध्य प्रदेश			
(2) पोडू				(b) आंध्र प्रदेश			
(3) कुमारी				(c) पश्चिमी घाट			
(4) वालरे				(d) दक्षिणी-पूर्वी राजस्थान			
(1)	(2)	(3)	(4)				
(A) (a)	(d)	(c)	(b)				
(B) (a)	(b)	(c)	(d)				
(C) (d)	(c)	(b)	(a)				
(D) (c)	(a)	(b)	(d)				

96. Which of the following buildings is not located in the Chittor Fort ?



- | | |
|------------------------|----------------------------|
| (A) Bhamashah's Haveli | (B) Sringer Chanvri Palace |
| (C) Navlakha Bhandar | (D) Supari Mahal |

निम्न में से कौन-सा भवन चित्तौड़ के किले में अवस्थित नहीं है ?

- | | |
|----------------------|--------------------------|
| (A) भामाशाह की हवेली | (B) शृंगार चंवरी प्रासाद |
| (C) नवलखा भण्डार | (D) सुपारी महल |

97. According to the Indian Constitution, the State legislature cannot make laws on which of the following subjects ?

- | | | | |
|-----------------|-----------|----------|-------------------|
| (A) Agriculture | (B) Ports | (C) Land | (D) Public health |
|-----------------|-----------|----------|-------------------|

भारत के संविधान के अनुसार राज्य की विधायिका निम्न में से किस विषय पर कानून निर्माण नहीं कर सकती ?

- | | | | |
|----------|--------------|----------|-------------------------|
| (A) कृषि | (B) बन्दरगाह | (C) भूमि | (D) सार्वजनिक स्वास्थ्य |
|----------|--------------|----------|-------------------------|



98. With whom were Masru, Mir-e-Badla and Naurangshahi related ?
- (A) Name of utensils (B) Many types of clothes for women's
(C) Types of jewellery (D) Types of musical ragas

मसरू, मीर-ए-बादला और नौरंगशाही का सम्बंध किस से रहा है ?

- (A) बर्तनों के नाम (B) महिलाओं के लिए कई प्रकार के कपड़े
(C) आभूषणों के प्रकार (D) संगीत रागों के प्रकार

99. In which Schedule were 29 subjects added for Panchayati Raj by the 73rd Constitutional Amendment in the Indian Constitution ?

- (A) 9th (B) 10th (C) 11th (D) 12th

भारतीय संविधान में 73 वें संविधान संशोधन द्वारा पंचायती राज के लिये 29 विषय कौन-सी अनुसूची में जोड़े गये ?

- (A) 9 वीं (B) 10 वीं (C) 11 वीं (D) 12 वीं



100. Which Prajamandal was associated with Sagarmal Gopa ?

- (A) Bharatpur (B) Udaipur (C) Jaipur (D) Jaisalmer

किस प्रजामण्डल का सम्बंध सागरमल गोपा से था ?

- (A) भरतपुर (B) उदयपुर (C) जयपुर (D) जैसलमेर

101. Who composed the story collection 'Sapna Priya' ?

- (A) Shivchandra Bhartiya (B) Yadvendra Sharma Chandra
(C) Vijaydan Detha (D) Nathmal Joshi

'सपन प्रिया' कहानी संग्रह की रचना किसने की ?

- (A) शिवचन्द्र भरतिया (B) यादवेन्द्र शर्मा चन्द्र
(C) विजयदान देथा (D) नथमल जोशी

102. What is the angle between the axis of the earth and its orbital plane ?

- (A) 23½° (B) 66½° (C) 90° (D) 85°

पृथ्वी का अक्ष इसके कक्षीय सतह से कितने डिग्री का कोण बनाती है ?

- (A) 23½° (B) 66½° (C) 90° (D) 85°

103. What was the ancient name of 'Java' ?

- (A) Yavadweep (B) Suvarnadweep
(C) Varunadweep (D) Lakshadweep

'जावा' का प्राचीन नाम क्या था ?

- (A) यवद्वीप (B) सुवर्णद्वीप
(C) वरुणद्वीप (D) लक्षद्वीप





104. Which of the following pairs is not correctly matched ?



Festival	Place
(A) Marwar festival	– Jodhpur
(B) Thar festival	– Bikaner
(C) Maru festival	– Jaisalmer
(D) Elephant festival	– Jaipur

निम्नलिखित में से कौन-सा युग्म सही सुमेलित नहीं है ?

महोत्सव	स्थान
(A) मारवाड़ महोत्सव	– जोधपुर
(B) थार महोत्सव	– बीकानेर
(C) मरु महोत्सव	– जैसलमेर
(D) हाथी महोत्सव	– जयपुर

105. What is the primary purpose of the 5E model in teaching social sciences ?



- (A) To encourage active learning and engagement
- (B) To memorize historical events
- (C) To focus on rote learning techniques
- (D) To prioritize lecture based instruction

सामाजिक विज्ञानों के शिक्षण में 5E मॉडल का मुख्य उद्देश्य क्या है ?

- (A) सक्रिय अधिगम और सहभागिता का प्रोत्साहित करना
- (B) ऐतिहासिक घटनाओं को याद करना
- (C) रटने की तकनीकों पर ध्यान केन्द्रित करना
- (D) केवल व्याख्यान आधारित शिक्षण को प्राथमिकता देना

106. The nearest point on earth surface from focus, is known as



- (A) Hypocentre
- (B) Shadow zone
- (C) Tectonic centre
- (D) Epicentre

पृथ्वी के सतह पर भूकम्प मूल से निकटतम बिन्दु कहलाता है

- (A) अवकेन्द्र
- (B) छाया क्षेत्र
- (C) विवर्तनिक केन्द्र
- (D) अधिकेन्द्र



107. Consider the following statements about Dashavatara temple of Deogarh :



1. This temple is located in the state of Uttar Pradesh.
2. The temple has been constructed on a high and wide platform.
3. This temple is the first example of a Shikhara Mandir.

Which of the statements given above is/are true ?

- (A) Only 1 (B) 1, 2 (C) 1, 3 (D) 1,2,3

देवगढ़ के दशावतार मंदिर के बारे में निम्नलिखित कथनों पर विचार कीजिए :

1. यह मंदिर उत्तर प्रदेश राज्य में स्थित है ।
2. मंदिर का निर्माण एक ऊंचे एवं चौड़े चबूतरे पर किया गया है ।
3. यह मंदिर शिखर मंदिर का पहला उदाहरण है ।

उपर्युक्त कथनों में से कौन-सा/से सही है/हैं ?

- (A) केवल 1 (B) 1, 2 (C) 1, 3 (D) 1,2,3

108. What are the two major types of rubrics ?

- (A) Objective and subjective rubrics (B) Summative and formative rubrics
(C) Holistic and analytic rubrics (D) Diagnostic and evaluative rubrics

रूब्रिक्स के दो मुख्य प्रकार कौन-से हैं ?

- (A) उद्देश्यपरक और व्यक्तिपरक रूब्रिक्स (B) योगात्मक और रचनात्मक रूब्रिक्स
(C) समग्र और विश्लेषणात्मक रूब्रिक्स (D) निदानात्मक और मूल्यांकनात्मक रूब्रिक्स

109. Who gave shelter to Peshwa Nana Saheb and his family in Rajasthan during the Revolution of 1857 ?



- (A) Thakur Kushal Singh of Auwa (B) Rawat Jyot Singh of Kothariya
(C) Maharaja Takhat Singh of Bharatpur (D) Maharana Swarup Singh of Udaipur

1857 की क्रांति के दौरान पेशवा नाना साहब और उनके परिवार को राजस्थान में शरण किसने दी थी ?

- (A) आउवा के ठाकुर कुशल सिंह (B) कोठारिया के रावत ज्योत सिंह
(C) भरतपुर के महाराजा तख्त सिंह (D) उदयपुर के महाराणा स्वरूप सिंह

110. The Parliament passed the 'Indian Post Office (Amendment) Bill' and presented to which President for signature ?

- (A) Gyani Zail Singh (B) Neelam Sanjeeva Reddy
(C) Dr. Shankar Dayal Sharma (D) V. V. Giri



संसद ने 'भारतीय पोस्ट ऑफिस (संशोधन) विधेयक' पारित कर किस राष्ट्रपति के सम्मुख हस्ताक्षर हेतु प्रस्तुत किया ?

- (A) ज्ञानी जेल सिंह (B) नीलम संजीव रेड्डी
(C) डॉ. शंकर दयाल शर्मा (D) वी. वी. गिरी



111. In which Article of the Indian Constitution, the Fundamental Duties are described ?

- (A) 50 A (B) 51 A (C) 52 A (D) 53 A

भारत के संविधान में मूल कर्तव्यों का वर्णन किस अनुच्छेद में है ?

- (A) 50 क (B) 51 क (C) 52 क (D) 53 क

112. Which Dam is located in Madhya Pradesh ?

- (A) Gandhi Sagar (B) Rana Pratap Sagar
(C) Jawahar Sagar (D) Kota Barrage

कौन-सा बांध मध्य प्रदेश में स्थित है ?

- (A) गाँधी सागर (B) राणा प्रताप सागर
(C) जवाहर सागर (D) कोटा बैराज

113. According to Article 334, how many seats are reserved for Scheduled Castes in Lok Sabha ? (Till Dec. 2024)

- (A) 30 (B) 47 (C) 63 (D) 84

लोक सभा में अनुच्छेद 334, के अनुसार अनुसूचित जातियों के लिये कितने स्थान आरक्षित है ? (दिसम्बर 2024 तक)

- (A) 30 (B) 47 (C) 63 (D) 84

114. Which of the following is an example of a cultural resource in the community ?

- (A) Hills and Valleys
(B) Art theatres, museums and radio stations
(C) Police stations and Municipal offices
(D) Mines and factories

निम्नलिखित में से कौन-सा सामुदायिक संसाधन के रूप में सांस्कृतिक संसाधन का उदाहरण है ?

- (A) पहाड़ियाँ और घाटियाँ
(B) कला मंच, संग्रहालय और रेडियो स्टेशन
(C) पुलिस स्टेशन और नगर निगम कार्यालय
(D) खदानें और कारखानें



115. Women painters named Kamala and Elaichi are associated to which painting style of Rajasthan ?

- (A) Jodhpur style (B) Kishangarh style
(C) Nathdwara style (D) Bundi style

कमला एवं इलायची नामक महिला चित्रकारों का सम्बंध राजस्थान की किस चित्रकला शैली से है ?

- (A) जोधपुर शैली (B) किशनगढ़ शैली
(C) नाथद्वारा शैली (D) बून्दी शैली

116. Where are the Central Arid Zone Research Institute and Arid Forest Research Institute located ?

- (A) Bikaner (B) Jodhpur (C) Jaisalmer (D) Nagaur

केन्द्रीय शुष्क क्षेत्र अनुसंधान संस्थान तथा शुष्क वन अनुसंधान संस्थान कहाँ स्थित है ?

- (A) बीकानेर (B) जोधपुर (C) जैसलमेर (D) नागौर

117. What were the copper coins called during the Mauryan period ?

- (A) Nishka (B) Karshapan (C) Dharan (D) Mashak

मौर्यकाल में ताँबे के सिक्के को क्या कहा जाता था ?

- (A) निष्क (B) कार्षापण (C) धरण (D) माषक

118. What is the primary purpose of using narration as a teaching strategy in social sciences ?

- (A) To replace textbooks with storytelling
(B) To focus only on historical facts
(C) To reduce the role of student participation
(D) To present a well ordered and engaging verbal account of events

सामाजिक विज्ञान में वृत्तान्त रणनीति का मुख्य उद्देश्य क्या है ?

- (A) पाठ्यपुस्तकों की कहानी प्रतिस्थापित करना
(B) केवल ऐतिहासिक तथ्यों पर ध्यान केंद्रित करना
(C) छात्रों की भागीदारी को कम करना
(D) घटनाओं का सुव्यवस्थित और रोचक मौखिक विवरण प्रस्तुत करना



119. Match the List – I with List – II :

List – I
Archaeological Site

1. Banawali
2. Kalibanga
3. Shortughai
4. Dholavira

List – II
Structure

- i. Traces of canals
- ii. Terracotta models of the plough
- iii. Ploughed field
- iv. Use of reservoirs

Select the correct answer using the code given below :

- | | 1 | 2 | 3 | 4 |
|-----|----|-----|-----|----|
| (A) | i | ii | iii | iv |
| (B) | iv | iii | ii | i |
| (C) | ii | iii | iv | i |
| (D) | ii | iii | i | iv |

सूची - I को सूची - II से सुमेलित कीजिये :

सूची - I
पुरातात्विक स्थल

1. बनावली
2. कालीबंगा
3. शोर्तुघई
4. धौलावीरा

सूची - II
संरचना

- i. नहरों के अवशेष
- ii. मिट्टी से बने हल के प्रतिरूप
- iii. जुते हुए खेत
- iv. जलाशयों का प्रयोग

नीचे दिये गये कूट का प्रयोग करके सही उत्तर का चयन कीजिए :

- | | 1 | 2 | 3 | 4 |
|-----|----|-----|-----|----|
| (A) | i | ii | iii | iv |
| (B) | iv | iii | ii | i |
| (C) | ii | iii | iv | i |
| (D) | ii | iii | i | iv |

120. When did Mangal Pandey revolt in Barrackpur ?

- (A) 28 May 1857 (B) 10 May 1857 (C) 29 March 1857 (D) 8 April 1857

मंगल पाण्डे ने बैरकपुर में विद्रोह कब किया ?

- (A) 28 मई 1857 (B) 10 मई 1857 (C) 29 मार्च 1857 (D) 8 अप्रैल 1857

121. The coriolis force which deflects the directions of the winds on the earth, is maximum at

- (A) Equator (B) Mid-latitudes (C) Poles (D) Same on the earth

पृथ्वी पर पवनों की दिशा को विक्षेपित करने वाले कोरिआलिस बल की सर्वाधिक मात्रा होती है

- (A) विषुवत वृत्त पर (B) मध्य अक्षांशों पर (C) ध्रुवों पर (D) पृथ्वी पर समान रहता है



122. On the banks of which river the “Dashranya battle” was fought during the Rigvedic times ?

- (A) Shatudri (B) Vipasa (C) Vitasta (D) Parushni

निम्नलिखित में से किस नदी के तट पर ऋग्वैदिक काल में “दाशरान युद्ध” लड़ा गया था ?

- (A) शतुद्री (B) विपाशा (C) वितस्ता (D) परुष्णी

123. Which of the following is not an example of a project work in social sciences ?

- (A) Collection of postal stamps (B) Running a cooperative bank
(C) Solving mathematical equations (D) Organizing social surveys

निम्नलिखित में से कौन-सा सामाजिक विज्ञान में परियोजना कार्य का उदाहरण नहीं है ?

- (A) डाक टिकटों का संग्रहण (B) सहकारी बैंक का परिचालन
(C) गणितीय समीकरण हल करना (D) सामाजिक सर्वेक्षण का आयोजन

124. Khadar and Bhangar are examples of which soil in India ?

- (A) Black (B) Red-yellow (C) Arid (D) Alluvial

खादर और बांगर भारत में कौन-सी मृदा के उदाहरण हैं ?

- (A) काली (B) लाल-पीली (C) शुष्क (D) जलोढ़

125. Who composed the ‘Prayag Prashasti’ famous as the Allahabad Pillar Inscription ?

- (A) Harishena (B) Kalidasa (C) Shudrak (D) Bhas

इलाहाबाद स्तंभ अभिलेख के नाम से प्रसिद्ध ‘प्रयाग प्रशस्ति’ की रचना किसने की थी ?

- (A) हरिषेण (B) कालिदास (C) शूद्रक (D) भास

126. Which aspect is considered critical while planning instructional objectives ?

- (A) Use of action verbs (B) Memorization of textbook content
(C) Avoiding precise goals (D) Ignoring evaluation methods

अनुदेशनात्मक उद्देश्यों की योजना बनाते समय कौन-सा पहलू महत्वपूर्ण है ?

- (A) क्रियात्मक क्रियाओं का उपयोग (B) पाठ्यपुस्तक विषय वस्तु को रटना
(C) सटीक लक्ष्यों से बचना (D) मूल्यांकन विधियों की उपेक्षा

127. In Rajasthan Kamalital and Rajeshwari are related with

- (A) Coal (B) Mineral oil and natural gas
(C) Nuclear energy (D) Copper

राजस्थान में कमलीताल तथा राजेश्वरी _____ से सम्बन्धित है ।

- (A) कोयला (B) खनिज तेल व प्राकृतिक गैस
(C) परमाणु ऊर्जा (D) तांबा





128. When did the 'Protection of Women from Domestic Violence Act' come into force ?

- (A) 2002 (B) 2004 (C) 2006 (D) 2008

‘घरेलू हिंसा एवं महिला सुरक्षा अधिनियम’ कब लागू हुआ ?

- (A) 2002 (B) 2004 (C) 2006 (D) 2008

129. Who was first to report Kalibanga Civilization ?

- (A) Amalananda Ghosh (B) Akshay Kirti Vyas
(C) Ratan Chandra Agrawal (D) Vijay Kumar



कालीबंगा सभ्यता की खोज किसने की ?

- (A) अमलानन्द घोष (B) अक्षयकीर्ति व्यास
(C) रतन चन्द्र अग्रवाल (D) विजय कुमार

130. The correct sequence of physiographic features from North to South is

- (A) Vindhya range – Satpura range – Mahadeo hills
(B) Satpura range – Vindhya range – Mahadeo hills
(C) Mahadeo hills – Satpura range – Vindhya range
(D) Mahadeo hills – Vindhya range – Satpura range

दी गई भू-आकृतियों का उत्तर से दक्षिण दिशा में सही क्रम है

- (A) विंध्या श्रेणी – सतपुड़ा श्रेणी – महादेव पहाड़ियाँ
(B) सतपुड़ा श्रेणी – विंध्या श्रेणी – महादेव पहाड़ियाँ
(C) महादेव पहाड़ियाँ – सतपुड़ा श्रेणी – विंध्या श्रेणी
(D) महादेव पहाड़ियाँ – विंध्या श्रेणी – सतपुड़ा श्रेणी

131. When was Guru Nanak born ?

- (A) 1398 (B) 1469 (C) 1498 (D) 1569

गुरु नानक का जन्म कब हुआ ?

- (A) 1398 (B) 1469 (C) 1498 (D) 1569

132. What are the three mutually interrelated aspects of the evaluation process ?

- (A) Objectives, Resources and Tools
(B) Planning, Implementation and Objectives
(C) Objectives, Learning experiences and Evaluation
(D) Teaching, Testing and Learning

मूल्यांकन प्रक्रिया के तीन परस्पर संबंधित घटक कौन-से हैं ?

- (A) उद्देश्य, संसाधन और उपकरण
(B) योजना, क्रियान्वयन और उद्देश्य
(C) उद्देश्य, शिक्षण अनुभव और मूल्यांकन
(D) शिक्षण, परीक्षण और अधिगम



133. Settlement of dispute between two States in India falls under which jurisdiction of the Supreme Court ?



- (A) Advisory (B) Original (C) Appellate (D) Writ

भारत में दो राज्यों के मध्य विवाद का निपटाना सर्वोच्च न्यायालय के किस क्षेत्राधिकार के अन्तर्गत आता है ?

- (A) सलाहकारी (B) मौलिक (C) अपीलिय (D) रिट

134. Which is the largest producer state of millets in India ?

- (A) Rajasthan (B) Punjab (C) Haryana (D) Gujarat

भारत में मोटे अनाज का सबसे बड़ा उत्पादक राज्य कौन-सा है ?

- (A) राजस्थान (B) पंजाब (C) हरियाणा (D) गुजरात

135. How many members of the Constituent Assembly signed the Constitution of India, adopted on 26 November 1949 ?

- (A) 389 (B) 299 (C) 284 (D) 278

26 नवम्बर 1949 को अंगीकृत भारत के संविधान पर संविधान सभा के कितने सदस्यों के हस्ताक्षर हुए थे ?



- (A) 389 (B) 299 (C) 284 (D) 278

136. Which of the following is/are principles of Arya Samaj ?

1. Vedas are the storehouse of truth, knowledge and wisdom.
2. Idol worship is hypocrisy.
3. Opposed to widow remarriage.
4. Opposed to incarnationism.

- (A) 1, 2, 3 (B) 1, 3, 4 (C) 1, 4 (D) 1, 2, 4

निम्नलिखित में से आर्य समाज के सिद्धान्त कौन-से हैं/हैं ?

1. वेद ही सत्य, विद्या और ज्ञान के भण्डार हैं ।
2. मूर्ति पूजा आडम्बर है ।
3. विधवा पुनर्विवाह का विरोध ।
4. अवतारवाद का विरोध ।

- (A) 1, 2, 3 (B) 1, 3, 4 (C) 1, 4 (D) 1, 2, 4

137. By which Constitutional Amendment the voting age was reduced from 21 to 18 years in India ?



- (A) 60th (B) 61st (C) 62nd (D) 63rd

भारत में किस संवैधानिक संशोधन द्वारा मताधिकार की आयु 21 से घटाकर 18 वर्ष की गई ?

- (A) 60 वाँ (B) 61 वाँ (C) 62 वाँ (D) 63 वाँ



138. Which of the following statement is/are correct about Magadha Mahajanapada ?



1. Anga was assimilated into Magadha by Bimbisara.
2. Avanti was assimilated into Magadha by Udayin.
3. Vajjisangh was assimilated into Magadha by Ajatashatru.

(A) 1, 2 (B) 2, 3 (C) 1, 3 (D) 1, 2, 3

मगध महाजनपद के बारे में निम्न में से कौन-सा कथन सही है/हैं ?

1. अंग का मगध में विलय बिंबिसार द्वारा किया गया ।
2. अवन्ति का मगध में विलय उदायिन द्वारा किया गया ।
3. वज्जिसंघ का मगध में विलय अजातशत्रु द्वारा किया गया ।

(A) 1, 2 (B) 2, 3 (C) 1, 3 (D) 1, 2, 3

139. Which concept introduced by social networking is analogous to live radio and television broadcast ?

- (A) User privacy setting (B) Real-time web
(C) Group messaging (D) Content scheduling

सोशल नेटवर्किंग द्वारा प्रस्तुत किया गया कौन-सा कॉन्सेप्ट लाइव रेडियो और टेलीविजन प्रसारण के समान है ?



- (A) उपयोगकर्ता गोपनीयता सेटिंग (B) रियल-टाइम वेब
(C) समूह संदेश (D) सामग्री अनुसूची

140. The correct group of metallic minerals is

- (A) Iron, Copper, Mica (B) Mica, Potash, Iron
(C) Iron, Copper, Lead (D) Iron, Copper, Potash

धात्विक खनिजों का सही समूह है

- (A) लौहा, तांबा, अभ्रक (B) अभ्रक, पोटाश, लौहा
(C) लौहा, तांबा, सीसा (D) लौहा, तांबा, पोटाश

141. Which of the following statements is not correct ?

- (A) Ursa major or Big Bear is a constellation.
(B) Very Big and hot celestial bodies made up of gases, having own heat and light, are called stars.
(C) Jupiter, Saturn, Uranus, Neptune are inner planets.
(D) The shape of Earth is called 'Geoid'.



निम्नलिखित में से कौन-सा कथन सत्य नहीं है ?

- (A) अर्सा मेजर या बिग बीयर एक नक्षत्रमंडल है ।
(B) बड़े आकार वाले गर्म खगोलीय पिंड जो गैसों से बने होते हैं, स्वयं की ऊर्जा व प्रकाश रखते हैं, वे तारे कहलाते हैं ।
(C) बृहस्पति, शनि, यूरेनस, नेपच्यून आंतरिक ग्रह हैं ।
(D) पृथ्वी के आकार को 'भू आम' कहा जाता है ।



142. Which Guhil ruler has been compared by historian C. V. Vaidya with French Commander Charles Martel ?



- (A) Bappa Rawal (B) Maharana Kumbha
(C) Rana Hammir (D) Rana Sanga

इतिहासकार सी. वी. वैद्य ने किस गुहिल शासक की तुलना फ्रांसीसी सेनापति चार्ल्स मॉर्टेल से की है ?

- (A) बप्पा रावल (B) महाराणा कुम्भा
(C) राणा हम्मीर (D) राणा सांगा

143. What was the main content of 'Zij-e-Shahjahani' ?

- (A) Anatomy (B) Painting (C) Astronomy (D) Arithmetic

'जिज-ए-शाहजहानी' की मुख्य विषयवस्तु क्या थी ?

- (A) शरीर रचना (B) चित्रकला (C) खगोल शास्त्र (D) अंकगणित

144. Which of the following theory is not related to Buddhism ?

- (A) Atheism (B) Spiritism (C) Karmvaad (D) Reincarnationism

अधोलिखित में से कौन-सा सिद्धान्त बौद्ध धर्म से संबंधित नहीं है ?

- (A) अनीश्वरवाद (B) आत्मवाद (C) कर्मवाद (D) पुनर्जन्मवाद

145. The Fundamental Right in which 'Child Protection and Child Rights' are given the most importance, is



- (A) Right to Equality (B) Right against Exploitation
(C) Right to Freedom of Religion (D) Cultural and Educational Rights

वह मौलिक अधिकार जिसमें 'बाल संरक्षण एवं बाल अधिकार' को सर्वाधिक महत्व दिया है, वह है

- (A) समानता का अधिकार (B) शोषण के विरुद्ध अधिकार
(C) धार्मिक स्वतन्त्रता का अधिकार (D) सांस्कृतिक और शैक्षिक अधिकार

146. Who founded the 'Indian Home Rule League' in April 1916 ?

- (A) Mahatma Gandhi (B) Sir Aga Khan
(C) Aurobindo Ghosh (D) Bal Gangadhar Tilak



'भारतीय होम रूल लीग' की स्थापना अप्रैल 1916 में किसने की थी ?

- (A) महात्मा गाँधी (B) सर आगा खाँ
(C) अरविन्द घोष (D) बाल गंगाधर तिलक



147. If it is 10.00 AM at a place located at 15° east longitude, then what will be the time at a place located at 75° east longitude ?



- (A) 02.00 PM (B) 02.00 AM (C) 10.00 PM (D) 06.00 AM

यदि 15° पूर्वी देशान्तर पर स्थित स्थान पर सुबह के 10.00 बजे हो, तो 75° पूर्वी देशान्तर पर स्थित स्थान पर कितना समय होगा ?

- (A) दोपहर 02.00 (B) सुबह 02.00 (C) रात्रि के 10.00 (D) सुबह 06.00

148. Impressed by the miracles of which Saint, Delhi Sultan Sikandar Lodi gave him land in Rajasthan ?

- (A) Jasnathji (B) Mallinathji (C) Gogaji (D) Mehaji Manglia

किस सन्त के चमत्कारों से प्रभावित होकर दिल्ली सुल्तान सिकंदर लोदी ने उन्हें राजस्थान में भूमि दी थी ?

- (A) जसनाथजी (B) मल्लीनाथजी (C) गोगाजी (D) मेहाजी मांगलिया

149. Where was the first cement factory established in Rajasthan ?



- (A) Lakheri (B) Beawar (C) Nimbahera (D) Chittorgarh

राजस्थान में प्रथम सीमेंट कारखाना कहाँ स्थापित हुआ था ?

- (A) लाखेरी (B) ब्यावर (C) निम्बाहेड़ा (D) चित्तोड़गढ़

150. What is the primary goal of studying social sciences ?

- (A) To enhance physical skills
(B) To help students know, understand and adjust to their society and environment
(C) To develop mathematical models
(D) To analyze mechanical systems

सामाजिक विज्ञानों का अध्ययन करने का मुख्य उद्देश्य क्या है ?



- (A) शारीरिक कौशल में सुधार करना
(B) छात्रों को उनके समाज और पर्यावरण को जानने, समझने और समायोजन करने में मदद करना
(C) गणितीय मॉडल विकसित करना
(D) यांत्रिक प्रणालियों का विश्लेषण करना



Space For Rough Work / कच्चे कार्य के लिए स्थान



Space For Rough Work / कच्चे कार्य के लिए स्थान



Space For Rough Work / कच्चे कार्य के लिए स्थान



Space For Rough Work / कच्चे कार्य के लिए स्थान



DO NOT WRITE HERE



IMPORTANT INSTRUCTIONS / महत्त्वपूर्ण निर्देश (Read carefully and comply / ध्यान से पढ़ें और पालन करें)

- In Section II (Language-I), a candidate has to attempt the questions of the language which the candidate has selected as Language-I in the Online Application Form. खण्ड II (भाषा-I) में उसी भाषा के प्रश्नों को हल करना अनिवार्य है जिस भाषा का चयन अभ्यर्थी ने भाषा-I के रूप में ऑनलाइन आवेदन-पत्र में किया है।
- In Section III (Language-II), a candidate has to attempt the questions of the language which the candidate has selected as Language-II in the Online Application Form. The Language-II will be different from Language-I. खण्ड III (भाषा-II) में उसी भाषा के प्रश्नों को हल करना अनिवार्य है जिस भाषा का चयन अभ्यर्थी ने भाषा-II के रूप में ऑनलाइन आवेदन-पत्र में किया है। भाषा-I से भाषा-II भिन्न होगी।
- The candidate must ensure that the Question Booklet Series Code and Shift No. has been filled correctly at the prescribed place in the OMR Answer Sheet. Your OMR Answer Sheet will be evaluated on the basis of Question Booklet Series Code and Shift No., not Question Booklet Number. अभ्यर्थी सुनिश्चित करें कि OMR आन्सर शीट में निर्धारित स्थान पर प्रश्न-पुस्तिका सीरीज कोड एवं शिफ्ट क्रमांक सही भरा है। आपकी OMR आन्सर शीट का मूल्यांकन प्रश्न-पुस्तिका क्रमांक पर नहीं बल्कि प्रश्न-पुस्तिका सीरीज कोड एवं शिफ्ट क्रमांक के आधार पर किया जायेगा।
- The candidate has to answer of that subject in Section (IV a) Mathematics and Science or (IV b) Social Studies as selected by the candidate in the Online Application Form. If a candidate answers the questions of the language or subject other than selected in the Online Application Form, the candidate shall be personally responsible for it and it would be treated as wrong. अभ्यर्थी को इस प्रश्न-पत्र के खण्ड (IV a) गणित एवं विज्ञान या (IV b) सामाजिक अध्ययन में उसी विषय के प्रश्नों को हल करना है, जिस विषय का चयन अभ्यर्थी ने ऑनलाइन आवेदन-पत्र में किया है। यदि अभ्यर्थी ऑनलाइन आवेदन-पत्र में चयनित भाषा या विषय के प्रश्नों को हल न करके अन्य विषय के प्रश्नों को हल करता है तो वह अभ्यर्थी की स्वयं की जिम्मेदारी होगी तथा गलत माना जायेगा।

- Read complete instructions carefully and fill the details from Sl. No. 1 to 9 in the OMR Answer Sheet and Sl. No. 1 to 4 in the Question Booklet. If you fail to fill the details and sign as instructed, you will be personally responsible for the consequences arising during scanning of your OMR Answer Sheet. निर्देशों को पूर्ण रूप से ध्यानपूर्वक पढ़ें और क्रमांक 1 से 9 तक OMR आन्सर शीट में एवं क्रमांक 1 से 4 तक प्रश्न-पुस्तिका (बुकलेट) में विवरणों को भरें। यदि आप गलत तरीके से विवरण भरते या हस्ताक्षर करते हैं तो OMR आन्सर शीट की स्कैनिंग के फलस्वरूप होने वाले परिणामों के प्रति आप स्वयं उत्तरदायी होंगे।
- The Question Booklet comprises 96 pages having 150 questions. After being instructed to open the Question Booklet, only then the candidates will open the seal of the Question Booklet. Check whether the Question Booklet contains 150 questions starting from Page No. 3 to 90. The Shift Number required in OMR Answer Sheet will be as per admit card issued to the candidate and also mentioned on the top of the Question Booklet. प्रश्न-पुस्तिका में 96 पृष्ठ एवं 150 प्रश्न हैं। अभ्यर्थी निर्देश दिये जाने के उपरान्त ही प्रश्न-पुस्तिका की सील खोलेंगे। यह सुनिश्चित कर लें कि प्रश्न-पुस्तिका में 150 प्रश्न हैं जो कि पृष्ठ संख्या 3 से प्रारम्भ होकर 90 तक हैं। OMR आन्सर शीट पर शिफ्ट नम्बर अभ्यर्थी को जारी किये गये प्रवेश-पत्र के अनुसार अंकित करना है एवं जो प्रश्न-पुस्तिका के ऊपरी भाग पर भी अंकित किया हुआ है।
- All questions are of MCQ (Multiple Choice Questions) type. There is only one correct answer to each question carrying one mark. No marks will be deducted for wrong answers. सभी प्रश्न बहुविकल्पीय प्रकार के हैं। प्रत्येक प्रश्न का एक विकल्प ही सही है। प्रत्येक प्रश्न के लिए निर्धारित अंक एक है। गलत जवाब के लिए कोई अंक काटे नहीं जायेंगे।
- There will be five options (A, B, C, D, E) for each question in the answer sheet but there will be four options A, B, C, D for each question in the question paper. Candidates have to choose the correct option from these four options and mark the corresponding circle blue/black in the answer sheet. Once darkened, changes are not permitted. Modified mark will not be accepted and the answer will be treated wrong. If a candidate does not want to answer a question, he/she should blue/black the circle of the fifth option E on the answer sheet. If none of the five options given in the answer sheet is circled blue/black, 1/3rd of the marks for such question will be deducted. If a candidate does not mark any of the five options in more than 10 percent of the total questions, he/she will be considered disqualified. उत्तर पत्रक में प्रत्येक प्रश्न के लिए पाँच विकल्प (A, B, C, D, E) होंगे किन्तु प्रश्न पत्र में प्रत्येक प्रश्न हेतु चार विकल्प A, B, C, D होंगे। अभ्यर्थियों को इन चार विकल्पों में से सही विकल्प का चयन कर उत्तर पत्रक में संबंधित गोले को नीला/काला करना है। एक बार रंग हूँ गले को बदलने की अनुमति नहीं है। बदला हुआ निशान स्वीकार नहीं होगा तथा उत्तर गलत माना जावेगा। यदि अभ्यर्थी किसी प्रश्न का उत्तर नहीं देना चाहता है, तो उत्तर पत्रक के पाँचवें विकल्प E का गोला नीला/काला करें। यदि उत्तर पत्रक में दिये गये पाँच विकल्पों में से किसी का भी गोला नीला/काला नहीं किया जाता है, तो ऐसे प्रश्न के लिए प्रश्न अंक का 1/3 भाग काटा जावेगा। यदि अभ्यर्थी कुल प्रश्नों के 10 प्रतिशत से अधिक प्रश्नों में पाँच विकल्पों में से कोई भी विकल्प अंकित नहीं करता है, तो उसे अयोग्य माना जावेगा।
- Bubble of correct answer of the question should be darkened completely as shown below : प्रश्न के सही उत्तर के गोले को नीचे दर्शाये अनुसार पूरा रंगें।

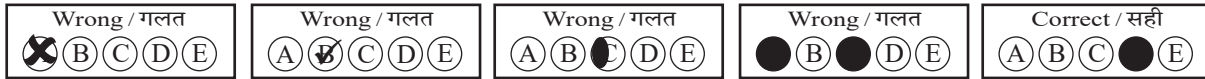

- All questions other than language questions of Sections II and III shall be bilingual. प्रश्न-पत्र के भाषा सम्बन्धित खण्ड II एवं III के प्रश्नों के अतिरिक्त शेष सभी खण्डों के प्रश्न द्विभाषीय होंगे।
- In any event of any mistake in any question/s, candidates will not be penalized. However no corrections will be made in question/s during the examination. किसी प्रश्न में किसी त्रुटि के लिये अभ्यर्थी को किसी प्रकार का नुकसान नहीं होगा। परीक्षा की अवधि में प्रश्नों में किसी प्रकार का संशोधन नहीं करवाया जायेगा।
- Rough work, if any, may be done in the Question Booklet only in the space provided at the end of the Question Booklet. Do not tear it off from the Question Booklet. No additional paper shall be provided. किसी प्रकार के रफ कार्य हेतु प्रश्न-पुस्तिका के अन्त में जगह दी गई है। इसे प्रश्न-पुस्तिका से नहीं फाड़ें। किसी प्रकार का अतिरिक्त कागज़ उपलब्ध नहीं करवाया जायेगा।
- Use of Log tables, Calculator, Slide rule, Mobile phone, Pager, Digital diary, Bluetooth, Microphone or any other electronic item/instrument etc. is not allowed. Their use will result in disqualification. लॉग टेबल, कैल्क्युलेटर, स्लाइड रूल, मोबाइल फोन, पेजर, डिजिटल डायरी, ब्ल्यूटूथ, माइक्रोफोन या किसी अन्य प्रकार का इलेक्ट्रॉनिक वस्तु/उपकरण का प्रयोग वर्जित है। इनके उपयोग पर परीक्षा से अयोग्य घोषित किया जा सकता है।
- OMR Answer Sheet will be provided along with Question Booklet separately. प्रश्न-पुस्तिका के साथ OMR आन्सर शीट प्रदान की जायेगी।
- The Question Booklet will be issued to the candidates 10 minutes before the start of examination and the candidate must fill all entries in OMR Answer Sheet. The Question Booklet seal shall be opened 5 minutes before the start of examination and the candidate must fill 1 to 4 entries correctly on the Question Booklet. After opening the Question Booklet, ensure that any page/question is not missing/not printed/torn/repeated. In case, you find any defect anywhere in the Question Booklet, immediately inform the Invigilator and get it replaced within 5 minutes by the Invigilator. अभ्यर्थी को प्रश्न-पुस्तिका परीक्षा आरम्भ होने के 10 मिनट पूर्व दी जावेगी। अभ्यर्थी आवश्यक रूप से OMR आन्सर शीट में सभी प्रविष्टियों को सही प्रकार से भरें। प्रश्न-पुस्तिका की सील परीक्षा आरम्भ के 5 मिनट पूर्व खोलें तथा प्रश्न-पुस्तिका के क्रम संख्या 1 से 4 की प्रविष्टियों को सही प्रकार से भरें। प्रश्न-पुस्तिका खोलने के पश्चात् अभ्यर्थी तत्काल यह सुनिश्चित करें कि उसमें निर्धारित सम्स्त पृष्ठ है/कोई प्रश्न छूटा तो नहीं है/छपाई पूर्ण है/कागज़ फटा तो नहीं है या कोई पृष्ठ दुबारा जुड़ गया है। यदि प्रश्न-पुस्तिका में इस प्रकार की कोई त्रुटि पाई जाती है तो तत्काल वीक्षक को सूचित करें तथा 5 मिनट के भीतर वीक्षक से अपनी प्रश्न-पुस्तिका बदलवा लें।
- Write your Name, Exam Centre Code, Signature, Roll No., Question Booklet Series Code, Shift Number and Question Booklet Number in the space provided in the Question Booklet as well as in the OMR Answer Sheet. प्रश्न-पुस्तिका एवं OMR आन्सर शीट पर निर्धारित स्थान पर नाम, परीक्षा केन्द्र का कोड, हस्ताक्षर, रोल नं., प्रश्न-पुस्तिका सीरीज कोड, शिफ्ट क्रमांक एवं प्रश्न-पुस्तिका क्रमांक भरें।
- OMR Answer Sheet is designed for computer evaluation. If you do not follow the instructions given above and at the backside of the OMR Answer Sheet, it may make evaluation by computer difficult. Any resultant loss to the candidate on the above account shall be of the candidate only. OMR आन्सर शीट को कम्प्यूटर द्वारा मूल्यांकन के लिये बनाया गया है। यदि आप उपर्युक्त एवं OMR आन्सर शीट के पिछले पृष्ठ पर दिये गये निर्देशों का पालन नहीं करते, तो कम्प्यूटर द्वारा आपका मूल्यांकन कठिन हो जायेगा। इस कारण से अभ्यर्थी को होने वाले नुकसान की जिम्मेदारी उसकी स्वयं की होगी।
- Warning Bell will ring at 5 minutes before closer of examination and the last long bell will ring at closer of examination. No candidate should leave the examination hall before the final bell. The OMR Answer Sheet is carbonless in duplicate having perforation on the left side. Candidate should detach carefully the Original Copy from the Candidate's Copy (Duplicate) so that the Original Copy is not mutilated in any way. Candidate should handover the Original OMR Copy and Question Booklet to the Invigilator before leaving the examination hall. Candidate can carry only the Candidate's OMR copy with him/her. Question Booklet is not allowed to be taken by the candidate. परीक्षा समाप्ति के 5 मिनट पूर्व चेतावनी घंटी बजेगी एवं अन्तिम लम्बी घंटी परीक्षा समाप्ति पर बजेगी। कोई अभ्यर्थी अन्तिम घंटी बजने के पूर्व परीक्षा कक्ष से बाहर नहीं जा सकेगा। OMR आन्सर शीट कार्बन रहित तथा अनुलिपि सहित है उसके बायीं तरफ परफोरेशन किया हुआ है। अभ्यर्थी सावधानी से अभ्यर्थी की प्रति (अनुलिपि) से मूल प्रति को ऐसे अलग करें ताकि किसी भी तरीके से मूल प्रति को कोई हानि न पहुँचे। परीक्षा कक्ष छोड़ने के पूर्व अभ्यर्थी OMR की मूल प्रति एवं प्रश्न-पुस्तिका वीक्षक को सौंप दें। अभ्यर्थी केवल अपनी OMR की प्रति ही अपने साथ ले जा सकेंगे। प्रश्न-पुस्तिका अभ्यर्थी अपने साथ नहीं ले जा सकेंगे।



PAPER CODE : RL-2 (SHIFT – 2)

Series Code :
सीरीज़ कोड :

Question Booklet No.

B

Write this code in OMR Answer Sheet.
इस कोड को OMR आन्सर शीट में अंकित करें।

1. Roll No./ रोल नं.					2. OMR Answer Sheet No./ ओ.एम.आर. आन्सर शीट क्रमांक						
* 3. Candidate's Name/ अभ्यर्थी का नाम					* 4. मैंने पृष्ठ भाग पर दिये गये सभी निर्देशों को पढ़ लिया है।						
					Candidate's Signature/ अभ्यर्थी के हस्ताक्षर						
* As per Application Form./ जैसा आवेदन-पत्र में अंकित किया है।											
Invigilator's Signature/ वीक्षकों के हस्ताक्षर			(i)			(ii)					
S. No. 1, 2, 3 and 4 are to be filled by the Candidate himself. क्रमांक 1, 2, 3 व 4 की पूर्ति स्वयं अभ्यर्थी द्वारा की जानी है।					No. of Pages in Question Booklet/ प्रश्न पुस्तिका में कुल पृष्ठ : 96						

There are 150 objective multiple choice questions in this paper. This Question Booklet is made up of the following four Sections : Section – I, II and III of 30 – 30 questions each and Section – IV is of 60 questions. The candidate has to attempt all Sections. Each question is of one mark. No marks will be deducted for wrong answers. For unattempted questions kindly see Point Number 4 of important instructions given on last page.

इस प्रश्न-पत्र में कुल 150 वस्तुनिष्ठ बहुचयनात्मक प्रश्न हैं। प्रश्न-पत्र कुल चार खण्डों में विभाजित है तथा सभी खण्ड करना अनिवार्य है। प्रत्येक खण्ड-I, II एवं III, 30 – 30 प्रश्नों का है तथा खण्ड-IV 60 प्रश्नों का है। प्रत्येक प्रश्न 1 अंक का है। गलत उत्तर के लिये कोई अंक काटे नहीं जायेंगे। अनुत्तरित प्रश्नों के सम्बन्ध में पुस्तिका के अंतिम पृष्ठ पर दिये गये महत्वपूर्ण निर्देशों में क्रम संख्या 4 देखें।

परीक्षार्थी OMR शीट भरने से पूर्व यह सुनिश्चित कर लें कि प्रश्न-पुस्तिका में 1-96 पृष्ठ भलीभाँति छपे हैं। कोई विसंगति होने पर प्रश्न-पुस्तिका तुरंत बदलवा लें।

PAPER CODE : RL-2 (SHIFT – 2)

Total Questions : 150

Time period : 2 Hours 30 Minutes

Maximum Marks : 150

Sections	Contents	No. of Questions	Question Nos.		Page Nos.	
			From	To	From	To
(I)	Child Development and Pedagogy	30	1	30	3	12
(II)	Language-I (Only One Language) As selected by the candidate as medium of instruction in the Online Application Form as Language-I from the Languages given below :	30	31	60		
	Hindi	30	31	60	13	16
	English	30	31	60	17	20
	Sanskrit	30	31	60	21	23
	Urdu	30	31	60	24	27
	Sindhi	30	31	60	28	31
	Punjabi	30	31	60	32	34
	Gujarati	30	31	60	35	38
(III)	Language-II (Only One Language) As selected by the candidate as Language-II (other than the Language-I) in the Online Application Form from the Languages given below :	30	61	90		
	Hindi	30	61	90	39	42
	English	30	61	90	43	46
	Sanskrit	30	61	90	47	49
	Urdu	30	61	90	50	53
	Sindhi	30	61	90	54	57
	Punjabi	30	61	90	58	61
	Gujarati	30	61	90	62	64
(IV)	(IV a) Mathematics and Science : (For Mathematics and Science Teacher)	60	91	150	65	76
	OR (IV b) Social Studies : (For Social Studies Teacher)	60	91	150	77	90
	OR For any other Subject Teacher : (Can choose either IV a or IV b)					

Note : 1. In Sections II and III, a candidate has to attempt the questions of Languages compulsorily, selected as Language-I and Language-II in the Online Application Form.
2. In Sections – IV, it is compulsory to attempt the questions of Section IV (a) or Section IV (b) as selected subject in Online Application Form.
For Hindi version of the above Table and Note refer to Page No. 2.

Read the instructions in English and Hindi at Page No. 96, last page of this Question Booklet.

RL-2 B



(1)



PAPER CODE : RL-2 (SHIFT – 2)

कुल प्रश्न : 150

समयावधि : 2 घण्टे 30 मिनट

पूर्णांक : 150

खण्ड	विषय-सामग्री	कुल प्रश्न संख्या	प्रश्न संख्या		पृष्ठ संख्या	
			से	तक	से	तक
(I)	बाल-विकास एवं शिक्षण विधियाँ	30	1	30	3	12
(II)	भाषा-I (केवल एक भाषा) अभ्यर्थी द्वारा चयनित अनुदेशन के माध्यम की भाषा जो निम्नलिखित भाषाओं में से भाषा-I के रूप में ऑनलाइन आवेदनपत्र में अंकित की है :	30	31	60		
	हिन्दी	30	31	60	13	16
	अंग्रेजी	30	31	60	17	20
	संस्कृत	30	31	60	21	23
	उर्दू	30	31	60	24	27
	सिंधी	30	31	60	28	31
	पंजाबी	30	31	60	32	34
	गुजराती	30	31	60	35	38
(III)	भाषा-II (केवल एक भाषा) अभ्यर्थी द्वारा ऑनलाइन आवेदनपत्र में चयनित भाषा-II जो भाषा-I से भिन्न होगी तथा जिसका चयन निम्नलिखित भाषाओं में से किया गया है :	30	61	90		
	हिन्दी	30	61	90	39	42
	अंग्रेजी	30	61	90	43	46
	संस्कृत	30	61	90	47	49
	उर्दू	30	61	90	50	53
	सिंधी	30	61	90	54	57
	पंजाबी	30	61	90	58	61
	गुजराती	30	61	90	62	64
(IV)	(IV a) गणित एवं विज्ञान (गणित एवं विज्ञान शिक्षक के लिए) अथवा	60	91	150	65	76
	(IV b) सामाजिक अध्ययन (सामाजिक अध्ययन शिक्षक के लिए) अथवा किसी अन्य दूसरे विषय शिक्षक के लिए (IV a अथवा IV b चुन सकते हैं)	60	91	150	77	90

नोट : 1. अभ्यर्थी द्वारा खण्ड-II एवं खण्ड-III में ऑनलाइन आवेदनपत्र में जिस भाषा का चयन भाषा-I एवं भाषा-II के रूप में किया है उसी भाषा के प्रश्न करना अनिवार्य है।

2. खण्ड-IV में अभ्यर्थी द्वारा ऑनलाइन आवेदन-पत्र में खण्ड (IV a) या खण्ड (IV b) के जिस विषय का चयन किया गया है उसी विषय का प्रश्न करना अनिवार्य है।

प्रश्न-पुस्तिका के अंतिम पृष्ठ संख्या 96 पर अंग्रेजी तथा हिन्दी में दिये हुए निर्देश को पढ़ें।

B

(2)



SECTION – I

खण्ड – I

CHILD DEVELOPMENT AND PEDAGOGY

बाल विकास एवं शिक्षण विधियाँ

There are 30 questions in all in this Section.

All questions are compulsory. 

इस खण्ड में कुल 30 प्रश्न हैं। 

सभी प्रश्न अनिवार्य हैं।

1. What is called “to give opportunity to the human basic instinctive or emotional power to be expressed eg. freedom of interaction to each other” ?

(A) Catharsis (B) Sublimation
(C) Redirection (D) Contradiction

 “मनुष्य की मूल प्रवृत्तिजन्य या संवेगात्मक शक्ति को अभिव्यक्त होने का अवसर देना जैसे-एक-दूसरे से घुलने-मिलने की स्वतंत्रता”, कहलाती है

(A) अतिरेचन (B) शोधन
(C) मार्गान्तरीकरण (D) विरोध या प्रतिपक्ष भावना

2. Which of the following correct structural sequence of Gillford’s model of human intelligence ? 

(A) Operations → Products → Contents (B) Products → Operations → Contents
(C) Operations → Contents → Products (D) Contents → Products → Operations

निम्नलिखित में से कौन-सा गिलफोर्ड के मानव बुद्धिमता मॉडल का सही संरचना क्रम है ?

(A) संक्रिया → उत्पाद → विषयवस्तु (B) उत्पाद → संक्रिया → विषयवस्तु
(C) संक्रिया → विषयवस्तु → उत्पाद (D) विषयवस्तु → उत्पाद → संक्रिया

3. How does a concept mapping support to teacher ?

(A) Selection of appropriate instructional material
(B) Reducing teaching time
(C) Enhancing students writing skills
(D) Eliminating lesson planning

संकल्पना मानचित्रण शिक्षकों की किस प्रकार मदद करता है ?

(A) उपयुक्त अनुदेशनात्मक सामग्री का चयन
(B) शिक्षण समय को कम करना
(C) छात्रों के लेखन कौशलों को बढ़ाना
(D) पाठ-योजना को समाप्त करना



4. Under cognitive learning, the main principle of latent learning is
- (A) Learning occurs even out with reinforcement and reward
 - (B) Learning occurs only with rewards
 - (C) Learning occurs only with punishment
 - (D) Learning occurs only through imitation

संज्ञानात्मक अधिगम के अन्तर्गत, प्रच्छन्न अधिगम का प्रमुख सिद्धान्त है

- (A) बिना पुरस्कार एवं पुनर्बलन के भी सीखना होता है
- (B) केवल पुरस्कार से सीखना होता है
- (C) केवल दंड से सीखना होता है
- (D) केवल अनुसरण द्वारा सीखना होता है

5. What is a key pedagogical dilemma for teachers in constructivist classroom ?



- (A) Honoring students attempts to think independently while staying faithful to subject disciplines
- (B) Not addressing cultural diversity in the classroom
- (C) Negotiating authority with parents/guardians
- (D) Using technology for collaborative learning



ज्ञान संरचनावादी कक्षाओं में शिक्षकों के लिए एक प्रमुख शिक्षाशास्त्रीय दुविधा क्या है ?

- (A) छात्रों के स्वतंत्र सोचने के प्रयासों का सम्मान करना तथा साथ ही विषय-अनुशासन के प्रति निष्ठावान रहना
- (B) कक्षा में सांस्कृतिक विविधता को संबोधित नहीं करना
- (C) माता-पिता/संरक्षक के साथ अधिकार पर बातचीत करना
- (D) सहयोगात्मक शिक्षण के लिए प्रौद्योगिकी का उपयोग करना



6. Which is the correct match of adjustment mechanism and its description ?



- | | |
|---------------------|---|
| I. Negativism | a. An individual draws the attention of other persons and develops strong and irrational resistance in accepting suggestion of others |
| II. Aggression | b. An individual aggressively attributes the frustration to external persons or things |
| III. Projection | c. Attributing to and observing in others one's own impulses and traits |
| IV. Rationalization | d. An individual justifies his beliefs and actions by giving reasons other than those which activated or motivated him |



Select from the code given below :

- | | I | II | III | IV |
|-----|---|----|-----|----|
| (A) | a | b | c | d |
| (B) | c | b | a | d |
| (C) | b | c | d | a |
| (D) | c | d | a | b |

समायोजन तन्त्र और उसके विवरण (आशय) का सही मिलान कौन-सा है ?

- | | |
|-------------------|---|
| I. नकारात्मकता | a. एक व्यक्ति अन्य व्यक्तियों का ध्यान आकर्षित करता है और दूसरों के सुझावों को स्वीकार करने में मजबूत और अतार्किक प्रतिरोध विकसित करता है |
| II. आक्रामकता | b. एक व्यक्ति अपने असंतोष को बाहरी व्यक्तियों या चीजों पर आक्रामक रूप से थोपता है |
| III. प्रक्षेपण | c. दूसरों में अपने ही आवेगों और विशेषताओं को आरोपित करना और उनका अवलोकन करना |
| IV. युक्ति संगतता | d. एक व्यक्ति अपने विश्वासों और कार्यों को उन कारणों के माध्यम से उचित ठहराता है जो उन्हें प्रेरित या सक्रिय करने वाले नहीं थे |



नीचे दिये गये कूट में से चयन कीजिये :

- | | I | II | III | IV |
|-----|---|----|-----|----|
| (A) | a | b | c | d |
| (B) | c | b | a | d |
| (C) | b | c | d | a |
| (D) | c | d | a | b |



7. What is the primary aim of curriculum design according to NCF – 2005 ?

- (A) Promoting rote memorization
 (B) Increasing text book size
 (C) Connecting knowledge to life outside school
 (D) Focusing only on exams

राष्ट्रीय पाठ्यचर्या की रूपरेखा, 2005 के अनुसार पाठ्यक्रम डिजाइन का प्राथमिक उद्देश्य क्या है ?

- (A) रट्टा मारने को बढ़ावा देना
 (B) पाठ्य पुस्तक का आकार बढ़ाना
 (C) ज्ञान को विद्यालय के बाहर के जीवन से जोड़ना
 (D) केवल परीक्षाओं पर ध्यान केन्द्रित करना

8. “Intelligence is the aggregate or global capacity of an individual to act purposefully, to think rationally and to deal effectively with his environment.” This statement according to

- (A) Stern (B) Jean Piaget
 (C) David Wechster (D) Woodworth and Marquis

“बुद्धि एक समुच्चय या सार्वभौमिक क्षमता है जिसके सहारे व्यक्ति उद्देश्यपूर्ण क्रिया करता है, विवेकशील चिंतन करता है तथा वातावरण के साथ प्रभावकारी ढंग से समायोजन करता है।” उपर्युक्त कथन है

- (A) स्टर्न (B) जीन पियाजे
 (C) डेविड वेशलर (D) वुडवर्थ और मार्क्विंस

9. Growth and development are two main reasons of _____ and _____ .

- (A) Learning and environment (B) Teaching and environment
 (C) Maturity and learning (D) Practice and experience

वृद्धि तथा विकास के दो प्रमुख कारण _____ तथा _____ होते हैं।

- (A) अधिगम एवं वातावरण (B) शिक्षण एवं वातावरण
 (C) परिपक्वता एवं अधिगम (D) अभ्यास एवं अनुभव

10. The role of experiential learning in knowledge construction is primarily based on

- (A) Experience and reflection only (B) Theory and practice only
 (C) Experience and subsequent reflection (D) Textbook knowledge only

ज्ञान की रचना में अनुभवजन्य अधिगम की भूमिका मुख्य रूप से आधारित है

- (A) केवल अनुभव एवं परावर्तन पर (B) केवल सिद्धान्त एवं अभ्यास पर
 (C) अनुभव तथा परावर्ती चिंतन पर (D) केवल पाठ्यपुस्तकीय ज्ञान पर



11. Section – 29 of RTE Acts – 2009 primarily deals with :

- (A) Curriculum and evaluation procedures
- (B) Admission processes
- (C) Teachers qualifications
- (D) Rights of minority institutions

निःशुल्क एवं अनिवार्य प्रारंभिक शिक्षा का अधिकार – 2009 की धारा – 29 मुख्य रूप से संबंधित है

- (A) पाठ्यक्रम एवं मूल्यांकन प्रक्रियाएँ
- (B) प्रवेश प्रक्रिया
- (C) शिक्षकों की योग्यताएँ
- (D) अल्पसंख्यक संस्थानों के अधिकार

12. Match the stages of psycho-social development theory of Erickson to their specific age or period.

- | | |
|----------------------------------|---|
| I. Ego integrity vs. Despair | i. Early adulthood (20 to 45 years) |
| II. Autonomy vs. Shame and doubt | ii. Adolescence (12 to 20 years) |
| III. Intimacy vs. Isolation | iii. Later adulthood (65 years onwards) |
| IV. Identity vs. Role confusion | iv. 1½ years to 3 years |

Choose the correct match.

- (A) I – i, II – ii, III – iii, IV – iv
- (B) I – ii, II – iii, III – i, IV – iv
- (C) I – iii, II – iv, III – i, IV – ii
- (D) I – iv, II – i, III – iii, IV – ii



एरिकसन के मनोवैज्ञानिक-सामाजिक विकास के सिद्धान्त की अवस्थाओं को उनकी आयु/अवधि/काल के साथ मिलान करें ।

- | | |
|------------------------------------|--------------------------------------|
| I. अहं-सत्यनिष्ठा बनाम नैराश्य | i. प्रारंभिक वयस्कता (20 से 45 वर्ष) |
| II. स्वायत्तता बनाम लज्जा और संदेह | ii. किशोरावस्था (12 से 20 वर्ष) |
| III. आत्मीयता बनाम एकान्तता | iii. उत्तर वयस्कता (65 वर्ष से अधिक) |
| IV. पहचान बनाम भूमिका द्वन्द्व | iv. 1½ वर्ष से 3 वर्ष आयु |

सही मिलान का चुनाव करें ।

- (A) I – i, II – ii, III – iii, IV – iv
- (B) I – ii, II – iii, III – i, IV – iv
- (C) I – iii, II – iv, III – i, IV – ii
- (D) I – iv, II – i, III – iii, IV – ii



13. In Action Research, what does “pre test – post test single group design” refer to ?

- (A) A design where multiple groups are compared
- (B) A design where one group is tested before and after treatment
- (C) A design that does not include pretesting
- (D) A design to generalize findings

क्रियात्मक अनुसंधान में “पूर्व परीक्षण-पश्च परीक्षण एकल समूह प्रारूप” से क्या आशय है ?

- (A) एक डिजाइन जहाँ कई समूहों की तुलना की जाती है
- (B) एक डिजाइन जहाँ एक समूह का उपचार से पहले और उपचार के बाद में परीक्षण किया जाता है
- (C) एक डिजाइन, जिसमें पूर्व परीक्षण शामिल नहीं होता
- (D) एक डिजाइन, जो निष्कर्षों को सामान्य करता है

14. Which stage is known as the “Eureka” movement in creative process ?

- (A) Stage of incubation
- (B) Stage of revision
- (C) Stage of illumination
- (D) Stage of preparation



सृजनात्मक प्रक्रिया में “यूरेका” क्षण किस अवस्था को कहा जाता है ?

- (A) गर्भाधान की अवस्था
- (B) पुनरीक्षण की अवस्था
- (C) प्रबोधन की अवस्था
- (D) तैयारी की अवस्था

15. Which method of evaluation method is emphasized in NCF – 2005 to reduce stress ?

- (A) Summative assessment
- (B) Continuous and Comprehensive Evaluation (CCE)
- (C) Multiple choice tests only
- (D) Standardized testing

NCF – 2005 में तनाव को कम करने के लिए किस मूल्यांकन पद्धति पर जोर दिया गया है ?

- (A) समष्टि मूल्यांकन
- (B) सतत एवं व्यापक मूल्यांकन
- (C) केवल बहुविकल्पीय परीक्षण
- (D) मानकीकृत परीक्षण



16. What is the main cause of extraneous cognitive load ?

- (A) Inadequate background knowledge
- (B) Poor strategies and distractions
- (C) The inherent task complexity
- (D) Lots of examples

अतिरिक्त संज्ञानात्मक भार का मुख्य कारण क्या है ?

- (A) अपर्याप्त पृष्ठभूमि ज्ञान
- (B) खराब रणनीतियाँ और विचलन
- (C) कार्य की आंतरिक जटिलता
- (D) उदाहरणों की अधिक मात्रा



17. Which of the following trait is important structure of personality, don't reflect in individuals day per day interactions and its can't observe directly ?

- (A) Surface trait (B) Common trait
(C) Personal trait (D) Source trait

 निम्नलिखित में से कौन-सा शीलगुण व्यक्तित्व की महत्वपूर्ण संरचना है, व्यक्ति के दिन-प्रतिदिन की अंतःक्रिया में परिलक्षित नहीं होता है तथा इसका प्रेक्षण सीधे नहीं किया जा सकता है ?

- (A) सतही शीलगुण (B) सामान्य शीलगुण
(C) व्यक्तिगत शीलगुण (D) मूल शीलगुण

18. Courses in the area of special education are regulated and controlled by 

- (A) Rehabilitation Council of India
(B) Special Education Council of India
(C) National Council for Teacher Education
(D) National Council of Educational Research and Training

 विशिष्ट शिक्षा के क्षेत्र के अकाडमिक कार्यक्रम निम्नलिखित में से कौन-सी संस्था द्वारा नियमित एवं नियंत्रित होते हैं ?

- (A) भारतीय पुनर्वास परिषद्
(B) भारतीय विशेष शिक्षा परिषद्
(C) राष्ट्रीय अध्यापक शिक्षा परिषद्
(D) राष्ट्रीय शैक्षिक अनुसंधान एवं प्रशिक्षण परिषद्

19. How much types of disabilities included in the Rights of Persons with Disabilities (RPWD) Act, 2016 ?

- (A) 12 (B) 10 (C) 16 (D) 21

दिव्यांगजन अधिकार, 2016 में कितनी निःसक्तताओं को शामिल किया था ?

- (A) 12 (B) 10 (C) 16 (D) 21

20. What is the objective of the Pradhan Mantri Innovative Learning Program – Dhruv ?

- (A) To provide equal education to all students
(B) To identify and encourage talented children in science and performing art
(C) To benefit only government school students
(D) To prepare students for competitive exams

प्रधानमंत्री नवोन्मेषी शिक्षण कार्यक्रम-ध्रुव का उद्देश्य क्या है ?

- (A) सभी छात्रों को समान शिक्षा प्रदान करना
(B) विज्ञान एवं प्रदर्शन कला में प्रतिभाशाली बच्चों की पहचान और प्रोत्साहन करना
(C) केवल सरकारी स्कूलों के छात्रों को लाभ देना
(D) छात्रों को प्रतियोगी परीक्षाओं की तैयारी करवाना



21. A child calling Look a likes all men 'papa' is an example of which process ?

- (A) Conditioning (B) Development
(C) Learning (D) Assimilation



एक बच्चे द्वारा समान दिखने वाले सभी पुरुषों को 'पापा' कहना किस प्रक्रिया का उदाहरण है ?

- (A) अनुकूलन (B) विकास
(C) अधिगम (D) सहशीकरण

22. Which of the following is not the educational implication of growth and developments principles ?



- (A) Never give up our efforts to achievement
(B) Everyone should be helped within the sphere of individual strengths and limitations
(C) Plan the environmental/educational experiences according to particular development stage
(D) Make inadequate arrangement for the subsequent progress and consolidation of the progress achieved during specific developmental stages

निम्नलिखित में से कौन-सा वृद्धि एवं विकास के सिद्धान्तों का शैक्षिक अनुप्रयोग नहीं है ?

- (A) कभी भी अपने प्रयासों का उपलब्धि प्राप्ति तक समर्पण नहीं करना
(B) प्रत्येक विद्यार्थी की सहायता, उसकी व्यक्तिगत शक्तियों तथा सीमाओं के अन्तर्गत रहकर करना
(C) विकास की विशिष्ट अवस्था के अनुसार शैक्षिक अनुभवों को योजना बद्ध करना
(D) विशिष्ट विकास अवस्थाओं के दौरान प्राप्त प्रगति के समेकन और आगामी प्रक्रिया के लिए अपर्याप्त व्यवस्था करना

23. Which factor is negatively effects the learners/child's linguistics development ?



- (A) Nature of family – Nuclear
(B) Freedom of autonomously contacts with peers
(C) Availability of stimulation by parents
(D) Multiple birth (twins)

निम्नलिखित में से कौन-सा बच्चों के भाषायी विकास को नकारात्मक रूप से प्रभावित करता है ?

- (A) परिवार की प्रकृति – एकल
(B) स्वायत्त रूप से साथियों से संपर्क बनाने की स्वतंत्रता
(C) माता-पिता द्वारा प्रदत्त प्रेरणा की उपलब्धता
(D) बहुजन्म (जुड़वाँ)



24. If a student have spatial intelligence, as a teacher what would you suggest specilization area of study to his/him parents for further studies ?
- (A) Mathematicians, Philosophers, Physicists
 (B) Painter, Surveyors, Architects, Engineers
 (C) Musicians, Dancers, Athletes
 (D) Yogis, Saints, Teachers, Politicians, Salesmans



यदि कोई विद्यार्थी स्थानिक बुद्धि सम्पन्न है, तो एक शिक्षक के रूप में आप उस विद्यार्थी के माता-पिता को उच्च अध्ययन में किस विशिष्टता क्षेत्र जाने के लिए मार्गदर्शित करेंगे ?

- (A) गणितज्ञ, दार्शनिक, भौतिक विज्ञानी
 (B) चित्रकार, सर्वेक्षणकर्ता, वास्तुकार, इंजीनियर
 (C) संगीतकार, नृतक, खिलाड़ी
 (D) योग प्रशिक्षक, संत, अध्यापक, राजनीतिज्ञ, सेल्समैन

25. What does “Scaffolding” in the teaching-learning process refer to ?

- (A) Permanent support for all learning tasks
 (B) Temporary support to help students achieve independence in tasks
 (C) Evaluating students rote memory
 (D) Completing tasks for students

शिक्षण-अधिगम प्रक्रिया में “स्कैफोल्डिंग” का क्या अर्थ है ?

- (A) सभी शिक्षण कार्यों के लिए स्थायी सहायता
 (B) छात्रों को कार्यों में स्वतंत्रता प्राप्त करने में मदद के लिए अस्थायी सहायता
 (C) छात्रों की रटने की क्षमता का मूल्यांकन
 (D) छात्रों के लिए कार्यों को पूरा करना

26. Which of the following is not a projective test for personality ?

- (A) Sequence completion test (B) 16 personality factors questionnaire
 (C) Word association test (D) Rorschach test

निम्नलिखित में से कौन-सा व्यक्तित्व मापन हेतु प्रक्षेपीय परीक्षण नहीं है ?

- (A) वाक्यपूर्ति परीक्षण (B) 16 व्यक्तित्व-कारक प्रश्नावली
 (C) शब्द-साहचर्य परीक्षण (D) रोर्शा परीक्षण

27. Which is not a decision taken by teachers in pre-active phase of teaching ?

- (A) Selection of teaching methods (B) Selection of teaching materials
 (C) Evaluation of students (D) Duration of class teaching

पूर्व-क्रियात्मक अवस्था में शिक्षक द्वारा लिये जाने वाला निर्णय नहीं है

- (A) शिक्षण विधियों का चयन (B) शिक्षण सामग्री का चयन
 (C) विद्यार्थियों का मूल्यांकन करना (D) कक्षा शिक्षण की अवधि

28. Which of the following describe the exact meaning of given statement ?



“The tendency for the children of highly talented parents to be less talented than their parents and relative tendency for children of very low-class parents to be less low-class.”

- (A) Recapitulation (B) Regression
(C) Inheritance (D) Amplification

निम्न में से कौन-सा दिये गये कथन का सही वर्णन करता है ?

“अत्यन्त प्रतिभाशाली माता-पिता की संतान के अपने माता-पिता की अपेक्षा कम प्रतिभाशाली होने की प्रवृत्ति तथा अत्यन्त निम्न कोटि के बालकों में कम निम्न कोटि होने की तुलनात्मक प्रवृत्ति ।”

- (A) पूर्वावर्तन (B) प्रत्यागमन
(C) वंशानुक्रम (D) प्रवर्धन

29. Which of the following effects/influence the human body system (emotions, actions and thoughts) of individual growth and development ?



- (A) Nervous system (B) Physical deformities
(C) Endocrine glands (D) Defective physical appearance



निम्नलिखित में से कौन-सा मानव शरीर तंत्र के (संवेगों, कार्यों एवं विचारों की) वैयक्तिक वृद्धि एवं विकास को प्रभावित करता है ?

- (A) तंत्रिका तंत्र (B) शारीरिक विकृति
(C) अंतःस्त्रावी ग्रंथियाँ (D) दोषपूर्ण शारीरिक बनावट

30. Which of the following is not the characteristics of creativity ?

- (A) Creativity is adventurous and open thinking
(B) Creativity carries ego involvement
(C) Creativity cannot be separated from intelligence
(D) Creativity and school achievement are correlated

सृजनात्मक की विशेषताओं में निम्न में से कौन-सी नहीं है ?

- (A) सृजनात्मकता साहसी और खुली सोच है
(B) सृजनात्मकता में अहं की भागीदारी होती है
(C) सृजनात्मकता को बुद्धि से पृथक नहीं किया जा सकता है
(D) सृजनात्मकता एवं विद्यालयी उपलब्धि परस्पर संबंधित है



खण्ड – II

भाषा – I

हिन्दी

इस खण्ड में कुल 30 प्रश्न हैं ।

सभी प्रश्न अनिवार्य हैं ।



निम्नलिखित गद्यांश के आधार पर प्रश्न संख्या 31 से 36 तक के उत्तर लिखिए :

उपभोक्तवादी संस्कृति सामंती संस्कृति का रूप नहीं है, बल्कि यह उपभोग के साधनों की प्रचुरता का प्रमाण है । पहले यह साधन बड़े-बड़े पूँजीपतियों को उपलब्ध होते थे क्योंकि लोगों का मानना था कि 'करम री सगळै बाजै' । वे श्रम में विश्वास नहीं रखते थे । आज आम आदमी को भी सभी सुविधाएँ मिलने लगी हैं । पहले सामंती लोग ही मोटरकार और हवाई-जहाज की यात्रा का आनन्द ले पाते थे, पर अब मध्यमवर्गीय व्यक्ति भी इन सबका सुख ले रहा है । अतः यह सामंती संस्कृति का विकसित रूप नहीं है, बल्कि जन-जन की समृद्धि का प्रतीक है ।



31. गद्यांश में प्रयुक्त राजस्थानी शब्द 'सगळै' का अर्थ है –
 (A) सर्वत्र (B) गंदा (C) गलने योग्य (D) भाग्य
32. निम्नलिखित में से किस शब्द का प्रयोग सदैव बहुवचन के रूप में होता है ?
 (A) आनन्द (B) यात्रा (C) लोग (D) प्रतीक
33. निम्नलिखित में से कौन-सा शब्द गद्यांश में पुल्लिंग रूप में प्रयुक्त हुआ है –
 (A) समृद्धि (B) सुविधाएँ
 (C) यात्रा (D) पूँजीपतियों
34. 'संस्कृति' शब्द का बहुवचन रूप होगा –
 (A) संस्कृतियाँ (B) साँस्कृतिक
 (C) अपसंस्कृति (D) संस्कृतिएँ
35. "उपभोक्तावादी संस्कृति सामंती संस्कृति का रूप नहीं है ।"
 उपर्युक्त वाक्य में कौन-सा काल है ?
 (A) सामान्य वर्तमान काल (B) सामान्य भूतकाल
 (C) संदिग्ध भूतकाल (D) भविष्यत् काल
36. 'प्रमाण' शब्द का उपयुक्त अर्थ है –
 (A) प्रमाद (B) सबूत (C) प्रमत्त (D) समूल
37. 'सहसंबंध विधि' का विकास किस मूल अवधारणा पर हुआ है ?
 (A) सम्पूर्ण ज्ञान पूर्ण इकाई है
 (B) सीखने-सिखाने की क्रिया एक खेल है
 (C) मातृभाषा को बच्चे स्वाभाविक रूप में सीखते हैं
 (D) अनुकरण विधि का सिद्धान्त





38. जिन वाक्यों में एक मुख्य उपवाक्य तथा एक या एक से अधिक आश्रित उपवाक्य होते हैं, उन्हें कहते हैं –

- (A) सरल वाक्य (B) मिश्र वाक्य
(C) संयुक्त वाक्य (D) समानाधिकरण वाक्य



39. हिन्दी भाषा शिक्षण में वर्ण एवं शब्दों का शुद्ध उच्चारण और शब्दों की शुद्ध वर्तनी की शिक्षा किस आयु-वर्ग के बच्चों को दी जाती है ?

- (A) 3 से 5 वर्ष (B) 6 से 9 वर्ष
(C) 1 से 3 वर्ष (D) 9 से 15 वर्ष

40. परीक्षाओं के स्वरूप के आधार पर परीक्षाएँ कितने प्रकार की होती हैं ?

- (A) एक (B) दो (C) तीन (D) चार

41. व्यष्टि शिक्षण और सामूहिक शिक्षण में समन्वय करने और भाषा सीखने में बच्चों की क्रियाशीलता बढ़ाने का सफल प्रयास है –

- (A) भाषा प्रयोगशाला (B) कम्प्यूटर द्वारा अनुदेशन
(C) अभिक्रमित अनुदेशन (D) डाल्टन प्रणाली

42. राजस्थानी शब्द 'सोगरा' का हिन्दी रूप है –

- (A) मक्के की रोटी (B) बाजरे की रोटी
(C) गेहूँ की रोटी (D) चावल की रोटी

43. व्याकरण शिक्षण की प्रचलित विधियाँ कौन-सी हैं ?

- (A) निगमन प्रणाली (B) आगमन प्रणाली
(C) दोनों में से कोई नहीं (D) (A) और (B) दोनों

44. "हाथ कंगन को आरसी क्या ?" लोकोक्ति का निहितार्थ है –

- (A) हाथ में कंगन पहने जाते हैं
(B) प्रत्यक्ष को प्रमाण की आवश्यकता नहीं होती
(C) कंगन को दर्पण में देखना चाहिए
(D) कंगन शृंगार का आवश्यक अंग है

45. इंद्रियों के प्रयोग के आधार पर श्रव्य-दृश्य सामग्री को मोटे तौर पर किन भागों में विभक्त किया जा सकता है ?

- (A) एक (B) दो (C) तीन (D) चार





46. 'वास्तविकता का ज्ञान होना' अर्थ को प्रकट करने वाला उपयुक्त मुहावरा है –

- (A) आँखें खुलना (B) आँखें बन्द करना
(C) आँख का तारा (D) आँख लगना

निम्नलिखित गद्यांश के आधार पर प्रश्न संख्या 47 से 56 तक के उत्तर लिखिए :



भारतवर्ष पर प्रकृति की विशेष कृपा रही है। यहाँ पर सभी ऋतुएँ समय पर आती हैं और पर्याप्त काल तक रहती हैं। ऋतुएँ अपने अनुकूल फल-फूलों का सृजन करती हैं। धूप और वर्षा के समान अधिकार के कारण यह भूमि शस्यश्यामला हो जाती है। यहाँ का नगाधिराज हिमालय कवियों को सदा से प्रेरणा देता रहा है और मुक्ति पाने के इच्छुक व्यक्तियों के लिए यहाँ की नदियाँ मोक्षदायिनी समझी जाती रही हैं। यहाँ कृत्रिम धूप और रोशनी की आवश्यकता नहीं पड़ती। यद्यपि भारतीय मनीषी जंगल में रहना पसंद करते थे तथापि वे लोक-व्यवहारों से भी परिचित थे। आज भी वृक्षों में पानी देना एक धार्मिक कार्य समझते हैं। सूर्य और चन्द्र दर्शन शुभ माने जाते हैं।

47. 'मुक्ति पाने का इच्छुक' वाक्यांश के लिए उपयुक्त शब्द है –

- (A) मुमूर्षु (B) मुमुक्षु (C) पिपासु (D) जिज्ञासु

48. 'यह भूमि शस्यश्यामला हो जाती है।' वाक्य में प्रयुक्त 'यह' शब्द है –

- (A) सार्वनामिक विशेषण (B) परिमाण बोधक विशेषण
(C) निजवाचक सर्वनाम (D) संबंध वाचक सर्वनाम



49. 'अनुकूल' शब्द का विलोम शब्द है –

- (A) दुकूल (B) अनुसार
(C) प्रतिकूल (D) अनुरूप

50. 'फल-फूलों' में समास है –

- (A) तत्पुरुष समास (B) कर्मधारय समास
(C) द्वन्द्व समास (D) द्विगु समास

51. 'पर्याप्त' शब्द में उपसर्ग है –

- (A) परि (B) पर्य (C) परा (D) आप्त

52. किस विकल्प में सभी शब्द 'जंगल' के पर्यायवाची हैं –

- (A) विटप, द्रुम, पादप (B) अरण्य, तरु, कानन
(C) कांतार, विपिन, अटवी (D) ग्रह, दाव, वन





53. 'कृपा' शब्द है –
 (A) संज्ञा (B) सर्वनाम
 (C) विशेषण (D) अव्यय
54. किस विकल्प में 'इक' प्रत्यय का प्रयोग नहीं हुआ है ?
 (A) सटीक (B) रसिक
 (C) धार्मिक (D) वर्णिक
55. "यद्यपि भारतीय मनीषी जंगल में रहना पसंद करते थे तथापि वे लोक व्यवहारों से भी परिचित थे ।"
 में रेखांकित पद हैं –
 (A) क्रिया विशेषण अव्यय (B) समुच्चय बोधक अव्यय
 (C) संबंध बोधक अव्यय (D) विस्मयादि बोधक अव्यय
56. स्रोत के आधार पर 'चन्द्र' शब्द है –
 (A) तत्सम (B) देशज (C) विदेशी (D) तद्भव
57. "विद्यालय में हुए छात्रों के व्यवहार-परिवर्तन के सम्बन्ध में प्रदत्तों के संकलन तथा उनकी व्याख्या करने की प्रक्रिया को मूल्यांकन कहते हैं ।" यह परिभाषा किसके द्वारा दी गई है ?
 (A) क्वालेन तथा हन्ना
 (B) ली. जे. क्रॉनबैक
 (C) स्तेलने तथा रॉस
 (D) रवीन्द्र नाथ टैगोर
58. 'वचनिका अचलदास खीची री' रचना के रचयिता हैं –
 (A) मीरा बाई (B) चंद बरदाई (C) शिवदास गाडण (D) पृथ्वी राज राठौड़
59. बच्चे की सीखने सम्बन्धी कठिनाइयों का पता लगाने की क्रिया को कहते हैं –
 (A) उपचारात्मक शिक्षण (B) शैक्षणिक निदान
 (C) क्रियात्मक अनुसंधान (D) भाषा शिक्षण
60. परीक्षाओं के वर्गीकरण के प्रमुख आधार कौन-से हैं ?
 (A) परीक्षाओं का स्वरूप (B) प्रश्नों का स्वरूप
 (C) (A) और (B) दोनों (D) दोनों में से कोई नहीं





SECTION – II
LANGUAGE – I
ENGLISH



There are **30** questions in all in this Section.
All questions are compulsory.

31. Compared to ‘measurement’ the scope of ‘evaluation’ is :
- (A) wider and formal (B) narrow and formal
(C) informal and narrow (D) wider and informal
32. The principle of naturalness in the teaching of English promotes the
- (A) home language (B) foreign language
(C) any language (D) simple language
33. In Communicative Approach, the role of a teacher is :
- (A) master (B) controller
(C) facilitator (D) assessor
34. Continuous evaluation is built into total teaching learning programme and is a part of the _____ routine for the teacher.
- (A) monthly (B) quarterly
(C) half-yearly (D) daily
35. Select the correct question for :
The merchant left the shutter opened yesterday.
- (A) When did the merchant left the shutter opened ?
(B) When had the merchant leave the shutter opened ?
(C) When did the merchant leave the shutter opened ?
(D) When does the merchant left the shutter opened ?
36. In writing skill, English has mainly these three scripts :
- (A) bold, clear, beautiful (B) sharp, smooth, glossy
(C) print, cursive, round (D) clean, neat, attractive
37. β / symbol appears in :
- (A) major (B) maize (C) measure (D) zeal





38. Peer and self assessment can be improved using the given suggestions. Select the correct option :



- (A) judgement and not giving feedback
- (B) overlooking the mistakes
- (C) giving regular feedback
- (D) avoiding discussions

39. The correct passive voice of 'They haven't stamped the letter' is :

- (A) The letter has not been stamped
- (B) The letter had not been stamped
- (C) The letter was not stamped by them
- (D) The letter was not being stamped by them

Passage (Q. Nos. 40 – 46) :

One feels tempted to look into a mirror when it is near one. I took a look. In those days I was a great admirer of beauty and I believed in making myself look handsome. I was unmarried and I was a doctor. I felt I had to make my presence felt. I picked up the comb and ran it through my hair and adjusted the parting so that it looked straight and neat.



40. 'Handsome' is :

- (A) noun
- (B) adverb
- (C) preposition
- (D) adjective

41. The correct sequence is :

- (A) handsome, more handsome, most handsome
- (B) handsome, handsomer, handsomest
- (C) handsome, handsome, more handsome
- (D) handsomest, handsome, handsomest

42. The following is an abstract noun :

- (A) doctor
- (B) hair
- (C) presence
- (D) parting



43. '..... through my hair'. The underlined word is a

- (A) noun
- (B) pronoun
- (C) determiner
- (D) verb

44. 'I had to make my presence felt' is an example of the following tense :

- (A) past simple
- (B) past continuous
- (C) past perfect
- (D) present simple



45. Choose the sentence with superlative degree :
- (A) Ravi's line was straighter than Shalu's.
 (B) The straightest line was drawn by Ravi.
 (C) Shalu drew a more straight line.
 (D) The straight line was drawn by Ravi and Shalu.
46. 'One feels tempted to look into a mirror' lies in :
- (A) past simple (B) present simple
 (C) future simple (D) past perfect
47. In order to select/adopt a teaching method/approach for teaching of English one must take care of the
- (A) age of the learner (B) economic ground of the learner
 (C) category level (D) intelligence level
48. The voiced sounds are produced by :
- (A) drawing the vocal cords (B) separating the vocal cords
 (C) the vibration of vocal cords (D) closing the vocal cords tightly
49. In this method we choose a correct sentence as a model and allow the learner to change its words :
- (A) Direct method (B) Substitution method
 (C) Grammar cum translation method (D) Dr. West's method
50. The hostess asked my son, "Did you sleep well ?" The indirect speech of this is :
- (A) The hostess inquired my son if he had slept well.
 (B) The hostess inquired my son if I had slept well.
 (C) The hostess inquired my son if he sleep well.
 (D) The hostess inquired my son if she had slept well.
51. 'It gives opportunity for thinking' is a merit of :
- (A) Reading aloud (B) Silent reading
 (C) Both (D) None
52. The types of exercises must be included in a text book are :
- (A) well selected and graded
 (B) random selection
 (C) same exercises for all
 (D) variety of exercises irrespective of class





53. The correct question for this sentence is :
'The angry neighbours had killed the mad dog.'
- (A) Why do the angry neighbours kill the mad dog ?
(B) Why was the mad dog killed ?
(C) Whom had the mad dog killed ?
(D) Who had killed the mad dog ?

Passage (Q. Nos. 54 – 60) :



Soil erosion is dangerous to agriculture. The terracing of the land, construction of bunds to check the flow of water, the practice of contour cultivation and the planting of appropriate types of vegetation are the measures that can be used to check soil erosion.

54. The word that means same as 'to make somebody or something stop'.
- (A) check (B) bund
(C) contour (D) erosion
55. 'Contour' stands for
- (A) a long tiresome tour
(B) opposite
(C) the outline or outer edge of something
(D) going in the wrong direction
56. The word opposite in meaning of 'construction' is :
- (A) convulsion (B) destruction
(C) architecture (D) conversion
57. 'Suitable' is the synonym of :
- (A) remain (B) appropriate (C) alike (D) unsuitable
58. The base word for 'erosion' is :
- (A) erose (B) rose (C) erode (D) erise
59. One word for 'plants in general'
- (A) seed (B) fertilizers (C) grainery (D) vegetation
60. 'Cultivation' is derived from :
- (A) Cultive (B) Cumulative
(C) Cultivate (D) Culture







खण्ड – II

भाषा – I (प्रथमा)

संस्कृतम्

अत्र त्रिंशत् प्रश्नाः सन्ति । सर्वे प्रश्नाः समाधेयाः । 

अधोलिखितं श्लोकमाधारीकृत्य निम्नांकिताः (31 – 34) प्रश्नाः समाधेयाः –

गावः प्रसन्नाः मनुजाः प्रसन्नाः,

देवाः प्रसन्नाः व्रतदानयज्ञैः ।

किं नाम तद्यन्न मरौ समृद्धम्,

विद्या-समृद्धो भवता विधेयः ॥



31. “देवाः प्रसन्नाः व्रतदानयज्ञैः भवन्ति ।” इत्यस्मिन् वाक्ये विशेषणपदं किम् ?
 (A) प्रसन्नाः (B) देवाः (C) भवन्ति (D) व्रतदानयज्ञैः
32. “प्रसन्नः” इत्यत्र कः प्रत्ययः ?
 (A) घञ् (B) क्त (C) शतृ (D) शानच्
33. उपर्युक्ते श्लोके छन्दसः नाम किम् ?
 (A) अनुष्टुप् (B) भुजङ्गप्रयातम् (C) इन्द्रवज्रा (D) उपजातिः
34. “विद्यासमृद्धः” इत्यत्र कः समासः ?
 (A) अव्ययीभावः (B) कर्मधारयः (C) द्विगुः (D) तत्पुरुषः
35. “विद्वान् _____ पूज्यते ।” इयं सूक्तिः समुचितपदेन पूरयत –
 (A) अत्र (B) एकत्र (C) सर्वत्र (D) अन्यत्र
36. भट्टमथुरानाथशास्त्रिणः काव्यं विद्यते –
 (A) साहित्यवैभवम् (B) तत्त्वशतकम् (C) प्रतिवेशिनी (D) स्वराज्यम्
37. “84” इमां संख्यां संस्कृतेत लिखत –
 (A) चतुस्शीतिः (B) चत्वारि अशीतिः (C) चतुश्शीतिः (D) चतुरशीतिः
38. सम्प्रेषणात्मकस्य शिक्षणाधिगमस्य मुख्यतया कति तत्त्वानि भवन्ति ?
 (A) अष्टौ (B) त्रीणि (C) द्वे (D) पञ्च
39. “सेनापत्या सह भूपतिः गच्छति ।” वाक्यमिदं संशोधयत –
 (A) सेनापतिना सह भूपतिः गच्छति (B) सेनापतये सह भूपतिः गच्छति
 (C) सेनापतिः सह भूपतिः गच्छति (D) सेनापतेः सह भूपतिः गच्छति





40. “जीवनस्य पृष्ठद्वयम्” कस्य रचना विद्यते ?

- (A) देवर्षि-कलानाथशास्त्रिणः (B) पं. अम्बिकादत्तव्यासस्य
(C) पं. कल्याणदत्तशर्मणः (D) पं. श्रीकृष्णरामभट्टस्य

निम्नलिखितमपठितं गद्यांशमाधारीकृत्य (41 – 44) प्रश्नाः समाधेयाः –



अथ तेन व्याधेन तण्डुलकणान् विकीर्य जालं विस्तीर्णम् । स च प्रच्छन्नो भूत्वा स्थितः । तस्मिन्नेव काले चित्रग्रीवनामा कपोतराजः सपरिवारो वियति विसर्पन् तान् तण्डुलकणान् अपश्यत् । ततः कपोतराजः तण्डुलकणलुब्धान् कपोतान् प्रति अकथयत् “कुतोऽत्र निर्जने वने तण्डुलकणानां सम्भवः ? तन्निरूप्यतां तावत् । भद्रमिदं न पश्यामि । सर्वथा अविचारितं कर्म न कर्तव्यम् ।”

41. “सर्वथा अविचारितं कर्म न कर्तव्यम् ।” इत्यस्मिन् वाक्ये विशेष्यपदं किम् ?

- (A) सर्वथा (B) कर्तव्यम् (C) अविचारितम् (D) कर्म

42. “निर्जनम्” इत्यत्र कः समासः ?

- (A) कर्मधारयः (B) द्वन्द्वः (C) अव्ययीभावः (D) बहुव्रीहिः

43. “तण्डुलकणानाम्” इत्यत्र का विभक्तिः ?

- (A) षष्ठी (B) तृतीया (C) सप्तमी (D) पञ्चमी

44. “विस्तीर्णम्” इत्यत्र कः प्रत्ययः ?

- (A) ल्युट् (B) तृच् (C) क्त (D) क्तवतु

45. मनोगतभावस्य मौखिकाभिव्यक्तिः इति कस्य कौशलस्य उद्देश्यं भवति ?

- (A) पठनकौशलस्य (B) भाषणकौशलस्य
(C) लेखनकौशलस्य (D) श्रवणकौशलस्य



46. एतेषु व्याकरण-अनुवादविधिः कः ?

- (A) प्रत्यक्षविधिः (B) समवायविधिः (C) भण्डारकरविधिः (D) सूत्रविधिः

47. “ह्” कारस्य उच्चारणस्थानमस्ति –

- (A) कण्ठः (B) तालु (C) मूर्धा (D) ओष्ठौ

48. संस्कृतभाषाशिक्षणस्य दृश्यसाधनेषु अयान्त्रिकं दृश्यसाधनमस्ति –

- (A) मानचित्रम् (B) आकाशवाणी
(C) शिरः-उपरिचित्रप्रक्षेपकम् (D) ध्वनिविस्तारकयन्त्रम्

49. “वह राजा से भूमि माँगता है ।” इत्यस्य वाक्यस्य संस्कृतानुवादं कुरुत –

- (A) सः नृपाय भूमिं याचते (B) सः नृपस्य भूमिः याचते
(C) सा नृपं वसुधा याचते (D) सः नृपं भूमिं याचते



50. माहेश्वरसूत्रेषु अच्-वर्णाः कति ?

- (A) नव (B) दश (C) द्वादश (D) एकादश



51. “मातृभाषाशिक्षणं विहाय कामपि अन्यभाषां बोधयितुं मातृभाषायाः प्रयोगः न करणीयः” ।
इत्यत्र कं विधिं प्रकटीकरोति ?
- (A) विश्लेषणात्मकविधिः (B) प्रत्यक्षविधिः
(C) मूल्याङ्कनविधिः (D) पारायणविधिः
52. “5 : 15” संस्कृतेन समयं लिखत –
- (A) पादोनषड्वादनम् (B) पादोनपञ्चवादनम्
(C) सपादपञ्चवादनम् (D) सार्धपञ्चवादनम्
53. भाषाकौशलेषु कठिनतमं कौशलं किम् ?
- (A) पठनम् (B) श्रवणम् (C) लेखनम् (D) सम्भाषणम्
54. आधुनिकमूल्याङ्कनप्रविधीनां गुणात्मकपरीक्षणं विद्यते –
- (A) रिक्तस्थानपूर्तिपरीक्षणम् (B) साक्षात्कारपरीक्षणम्
(C) बहुविकल्पात्मकपरीक्षणम् (D) कवितावाचनपरीक्षणम्
55. “कृषकः गां नयति ।” वाक्यमिदं लृट्-लकारे परिवर्तयत –
- (A) कृषकः गां नयतु (B) कृषकः गां नेष्यति
(C) कृषकः गां नयेत् (D) कृषकः गाम् अनयत्
56. शिक्षकः कक्षायां सामान्य-मन्दबुद्धि-प्रतिभाशालिविद्यार्थिनां कृते उचितव्यवस्थां सम्पाद्य पाठयति ।
इत्यत्र कः सिद्धान्तः ?
- (A) अभ्याससिद्धान्तः (B) स्वाभाविकतासिद्धान्तः
(C) मौखिककार्यसिद्धान्तः (D) वैयक्तिकभिन्नतासिद्धान्तः
57. केन माध्यमेन परीक्षणस्य उच्चतममानदण्डेषु संस्कृतशास्त्राणां मौखिकपरम्परायाः संरक्षणं भवति ?
- (A) लिखितपरीक्षामाध्यमेन (B) भाषणप्रतियोगितामाध्यमेन
(C) शलाकापरीक्षामाध्यमेन (D) श्लोकवाचनपरीक्षामाध्यमेन
58. “वयं मधुराणि फलानि खादामः ।” इत्यस्य वाक्यस्य वाच्यपरिवर्तनं कुरुत –
- (A) अस्माभिः मधुरैः फलैः खाद्यन्ते (B) अस्माभिः मधुराणि फलानि खाद्यन्ते
(C) वयं मधुरैः फलैः खाद्यते (D) अस्माभिः मधुराः फलाः खाद्यन्ते
59. “क्रीडामाध्यमेन शिक्षणम्” इति केन सिद्धान्तेन सह सम्बन्धितम् ?
- (A) रुचिसिद्धान्तेन (B) समवायसिद्धान्तेन
(C) मौखिकसिद्धान्तेन (D) स्वाभाविकसिद्धान्तेन
60. “मनः सत्येन शुध्यति ।” इत्यत्र रेखांकितपदमात्य प्रश्ननिर्माणं कुरुत –
- (A) का (B) कः (C) कम् (D) किम्





باب - II

زبان - I



(34 تا 31) کے جوابات دیجئے :

اس سیکشن میں تیس (30) سوالات دیئے گئے ہیں۔ تمام سوالات کے جوابات ضروری ہیں۔
ہر سوال کے چار جوابات میں سے ایک صحیح جواب کی نشاندہی کیجئے۔

مندرجہ ذیل اقتباس کو پڑھ کر نیچے لکھے سوالات (31 تا 34) کے جوابات دیجئے :

اس دن آسمان سورج نکلنے سے پہلے کچھ زیادہ ہی سُرخ تھا اور ہوری کے آنگن کے کنویں کے گرد پانچوں بچے ننگ دھڑنگ بیٹھے نہا رہے تھے۔ اس کی بڑی بہو کنویں سے پانی نکال نکال کر ان پر باری باری اُندھلتی جا رہی تھی اور وہ اُتھلتے ہوئے اپنا پنڈا ملتے پانی اُچھال رہے تھے۔ چھوٹی بہو بڑی بڑی روٹیاں بنا کر چنگیری میں ڈال رہی تھی اور ہوری اندر کپڑے بدل کر پگڑی باندھ رہا تھا۔ پگڑی باندھ کر اس نے طاقتے میں رکھے آئینے میں اپنا چہرہ دیکھا۔



31. فعل متعدي کی مثال ہے۔

- (A) چھوٹی بہو نے روٹیاں بنائیں
(B) پگڑی باندھ رہا تھا
(C) آسمان زیادہ ہی سُرخ تھا
(D) باری باری اُندھلتی جا رہی تھی

32. چھوٹی بہو بڑی بڑی روٹیاں بنا کر چنگیری میں ڈال رہی تھی۔ اس جملے میں فعل کی کون سی قسم ہے ؟

- (A) فعل معروف (B) فعل مجہول (C) فعل لازم (D) فعل ناقص



33. پانچوں بچے ننگ دھڑنگ بیٹھے نہا رہے تھے۔ اس جملے میں فعل ہے۔

- (A) بچے (B) ننگ دھڑنگ (C) نہا رہے تھے (D) پانچوں

34. بڑی بہو کنویں سے پانی نکال نکال کر اُن پر باری باری اُندھلتی جا رہی تھی۔ اس جملے میں فاعل ہے۔

- (A) پانی (B) بڑی بہو (C) اُندھلتی جا رہی تھی (D) باری باری



مندرجہ ذیل اقتباس کو غور سے پڑھیے اور نیچے دیئے گئے سوالات (35 تا 40) کے جوابات دیجئے :



وہ ماں جائی میرا یہ حال دیکھ کر بلائیں لے اور گلے مل کر بہت روٹی تیل، ماش اور کالے گنے مجھ پر سے صدقے کیے، کہنے لگی اگرچہ ملاقات سے دل بہت خوش ہوا، لیکن بھیا تیری یہ کیا صورت بنی؟ اس کا جواب میں کچھ نہ دے سکا۔ آنکھوں میں آنسو ڈبڈبا کر چپکا ہو رہا۔ بہن نے جلدی خاصی پوشاک سلوا کر حمام میں بھیجا۔ نہا دھو کر وہ کپڑے بٹھنے۔ ایک مکان اپنے پاس، بہت اچھا تکلف کا میرے رہنے کو مقرر کیا۔ صبح کو شربت اور لوزیات حلوا، سوہن پستہ، مغزی ناشتے کو اور تیسرے پہر میوے، خشک و تر بھل پھلاری اور رات دن دونوں وقت پلاؤ نان قلیے، کباب تحفہ تحفہ، مزے دار منگوا کر اپنے روہرو کھلا کر جاتی۔ سب طرح خاطر داری کرتی۔ میں نے ویسی تصدیق کے بعد جو یہ آرام پایا، خدا کی درگاہ میں ہزار ہزار شکر بجا لایا۔



35. 'تصدیق' کا مترادف ہے۔

(A) آرام (B) تصدیق (C) فراغت (D) تکلیف

36. 'لوزیات حلوا' ہوتا ہے۔

(A) کاجو کا حلوا (B) پستہ کا حلوا (C) اخروٹ کا حلوا (D) بادام کا حلوا

37. 'خشک و تر' جوڑا ہے۔

(A) متضاد (B) مترادف (C) ہم معنی (D) متجانس



38. اقتباس میں کون سا جملہ استفہامیہ ہے؟

(A) آنکھوں میں آنسو ڈبڈبا کر چپکا ہو رہا
(B) بھیا تیری یہ کیا صورت بنی
(C) سب طرح خاطر داری کرتی
(D) خدا کی درگاہ میں ہزار ہزار شکر بجا لایا

39. 'ماش' کے معنی ہیں۔

(A) سونا (B) سیکے (C) ایک اناج (D) چاندی

40. کس لفظ میں لاحقہ ہے؟

(A) پُر تکلف (B) مزے دار (C) خوشبو (D) بد صورت

41. تفریض کے ذریعہ طلباء کی کن صلاحیتوں میں اضافہ ہوتا ہے؟

(A) تحریری (B) تقریری (C) تحریری و تقریری (D) تلفظ اور ادائیگی

42. سلیم سبق یاد کر رہا تھا۔ اس جملے میں زمانہ ہے :

(A) ماضی مطلق (B) ماضی بعید (C) ماضی احتمالی (D) ماضی ناتمام



43. مڈل سطح کی تعلیم کے تدریسی مقاصد کی لسانی مہارتوں میں شامل ہے۔
 (A) دی ہوئی شکلوں، نقشوں، گراف وغیرہ کی وضاحت کر سکتا ہے
 (B) سہولت اور مناسب رفتار کے ساتھ زبانی حساب کر سکتا ہے
 (C) زبان کے عناصر سے واقف ہو جاتا ہے
 (D) علامتی اشیاء، مظاہر، آپسی رشتوں وغیرہ کو پہچان سکتا ہے
44. 'خواہر' کا مذکر ہے۔

(A) دُختر (B) پسر (C) برادر (D) پدر

45. ذیل میں کہاوت ہے :

(A) حقہ پانی بند کرنا
 (B) ناک میں دم ہونا
 (C) مصیبت میں آنا گیلا
 (D) بال کی کھال نکالنا



46. اُردو زبان کی تدریس کے مقاصد میں شامل ہے۔

(A) سائنس اور ریاضی کی سمجھ حاصل کر سکیں
 (B) سماجیات سے واقفیت حاصل کر سکیں
 (C) استقرائی اور استخراجی اندازِ نظر کے مابین فرق کو واضح کر سکیں
 (D) جغرافیہ سے واقفیت حاصل کر سکیں

47. تقریری انشا کی مہارت پیدا کرنے کے مشاغل کی ایک مثال ہے :

(A) مکالموں کی مشق (B) املا (C) اختصار نویسی (D) تمثیلی مضامین

48. فوق الفطری عناصر کس صنف کا لازمی جزو ہے ؟

(A) افسانہ (B) ناول (C) خاکہ (D) داستان



49. معلم اور طلباء کی تدریس و آموزش کے عمل میں کامیابی جاننے کے لئے کون سے سوالات کئے جاتے ہیں ؟

(A) تمہیدی سوالات
 (B) پیش رفت پر مبنی سوالات
 (C) تعینِ قدر کے سوالات
 (D) تفہیمی سوالات

50. معروضی امتحان کی قسم ہے :

(A) موضوعی امتحان (B) مماثل امتحان (C) مضمونی امتحان (D) زبانی امتحان

51. جملے کی اقسام میں شامل ہے :

(A) عطف (B) ندائیہ (C) فجائیہ (D) امر

52. ایجاز و اختصار کس صنف کی اہم خصوصیت ہے ؟

(A) داستان (B) ناول (C) غزل (D) مثنوی

53. 'بے بس' کا تعلق کس سے ہے ؟

(A) صفت نسبتی (B) صفت عددی

(C) صفت مقداری (D) صفت ذاتی

54. مادری زبان اور پہلی زبان سکھانے کے لئے سب سے مفید طریقہ کار ہے۔

(A) قواعد اور ترجمے کا طریقہ کار (B) راست طریقہ کار
(C) ساختی اور حالاتی طریقہ کار (D) سمعی اور لسانی طریقہ کار

55. وہ نشان جو کسی شخص یا بات کی تفصیل بیان کرنے سے پہلے لگایا جاتا ہے۔

(A) – (B) “ ” (C) ! (D) :

56. 'لقب' اسم کی کس قسم سے تعلق رکھتا ہے ؟

(A) اسم ظرف (B) اسم صوت (C) اسم خاص (D) اسم آلہ

57. منصوبی طریقہ یا "Project Method" کے وضع کرنے والے ہیں۔

(A) ڈالٹن (B) مانٹیسوری (C) کل پیٹرک (D) آرم سٹرانگ

58. 'المیہ' اور 'طریبہ' کس صنف کی قسمیں ہیں ؟

(A) ڈراما (B) مرثیہ (C) قصیدہ (D) افسانہ

59. 'ضمیر مخاطب' کی مثال ہے :

(A) میرا (B) تیرا (C) وہ (D) میں

60. زبان کی تدریس کی معاون اشیاء میں سمعی و بصری دونوں میں شامل ہے۔

(A) چارٹ (B) ماڈل (C) تصویر (D) ٹیلی ویژن



खण्ड - II

भाषा - I

सिंधी



कुल 30 सुवाल आहिनि ।
सभेई सुवाल करण जरूरी आहिनि ।

31. 'मूं पढियो' मिसालु आहे -
(A) जमान हाल इस्तमरारी (B) जमान माजी मुतलक
(C) जमान हाल मदामी (D) जमान हाल मुश्तकी
32. हिकु या हिक खां वधीक वर्णनि जो मेलु जंहीं मां पूरो मतलब जाहिर थिए तंहीं खे चडबो आहे -
(A) मजमून (B) जुमिलो (C) टुकरो (D) शब्द
33. 'तृप्ती थियणु' लाइ इस्तलाहु आहे -
(A) दिलि दुखणु (B) दिलि ढापणु (C) दिलि शिकस्त (D) दिलि डकणु
34. 'मूं पंहिंजो कमु पूरो कयो' मिसाल आहे -
(A) जमीर इशारो (B) जमीर इशारो डुर
(C) जमीर मुतकलम (D) जमीर हाज़िर
35. पहाके जो सिलसिलो ठाहियो -
i. डिनो आहे
ii. बि डींदो
iii. जंहीं सासु
iv. सो गिरासु
(A) i, ii, iii, iv (B) iii, i, iv, ii (C) iv, iii, ii, i (D) ii, i, iv, iii



हेठियाँ टुकर पढी डिनल सुवालनि जा जवाब डियो (36 खां 40) -

दुनिया सचु पचु दुख जो दरिया आहे, जंहीं में हर को गोता खाइण लाइ बुधलु आहे? बिल्कुल न! हकीकत त इहा आहे त इंसान खे रुअण जी आदत पइजी वेई आहे। सजी सृष्टीअ में इंसान ई हिकु अहिडो जानदार आहे, जंहीं खे टहक डियण जी नइमत मिलियल आहे। रुअण त बियनि खे बि ईंदो आहे। बकर बाकारीदो आहे ऐं मछी सुडिका भरींदी आहे, पखी कीकिराट कंदों आहे ऐं गांइ गूंगा गोढा गाडींदी आहे, पर उन्हनि मां कंहीं खे बि खिलण जी ताकत मिलियल कान आहे। हिकु इंसान ई अहिडो जानवर आहे, जो वाछूं टेडे खिली सघे थो। पोइ बि खबर नाहे त छो हुन खां खिलणु विसिरी वियो आहे।

हाणोके इंसान खे गुणितियूं ऐं घुटिका खाइण जी इलत पियल आहे। जण त गुणिती संदसि मन जो खाधो आहे, जो खाइण बिना सरेसि ई नथी।



36. 'गूंगा गोढा गाढण' आहे -
(A) इस्तलाहु (B) गीत (C) पिरोली (D) वरजीस



37. 'गुणिती' लफ़्ज़ जो ज़िदु आहे -
 (A) गिला (B) चिंता
 (C) गलत (D) खुशी
38. सही जुमिलो चूंडियोः'
 (A) हिकु इंसान ई अहिडो जानवर आहे, जो वाछूं टेडे खिली सघे थो ।
 (B) खिली सघे थो जो वाछूं टेडे अहिडो ई इंसान जानवर आहे ।
 (C) जो वाछूं टेडे खिली सघे थो हिकु इंसान ई अहिडो जानवर आहे ।
 (D) जानवर आहे अहिडो ई हिकु इंसान जो वाछूं टेडे खिली सघे थो ।
39. ज़णु त हाणोके इंसान जे मन जो खाधो आहे -
 (A) पचार (B) गुणिती (C) फल (D) अनाजु
40. 'नइमत' लफ़्ज़ जी माना आहे -
 (A) नियापो (B) निर्गुण (C) बखशीश (D) निभागु
41. 'झेडो' इस्म खे सिफ़त में बदिलजण सां थींदो -
 (A) झेडाकार (B) झेडावान (C) झेडा (D) झेडाऊ
42. 'पालण-निपाइण' वारी भाषा खे चयो वियो आहे -
 (A) आदि भाषा (B) बोली (C) खेत्रीय भाषा (D) मातृभाषा
43. 'नियाणियूं' लफ़्ज़ जो अददु वाहिद आहे -
 (A) बालकी (B) नियाणी (C) छोकिरी (D) नियाणियुनि
44. 'मूं हन खे लिखियो' जो लागुपो वारो शब्द आहे -
 (A) लिखियुइ (B) लिखियोमांसि (C) लिखियुव (D) लिखियोमानि
45. सिंधी वापारी लिपि कतब आर्णोदा हुआ -
 (A) ब्राहमी (B) देवनागरी (C) सिंधी (D) हटवाणिकी
46. 'थोरो खर्चु' मिसालु आहे -
 (A) अददी सिफ़त (B) जमीरी सिफ़त
 (C) फ़इली सिफ़त (D) वसफ़ी सिफ़त
47. 'मथियो' लफ़्ज़ में पछाडी जोइण सां थींदो -
 (A) इर्यो (B) थियो (C) वियो (D) रियो





हेठि डिनल टुकिरे खे ध्यान सां पढी डिनल सुवालनि जा जवाब डियो (48 खां 52) -

लोक कहाणियुनि जा मुख्य तौर असां खे टे किस्म नजर अचनि था । पहिरियो पुराण कथा, ब्रियो इंद कथा, टियो आखाणी-किसो कहाणी । पुराण कथा जो वास्तो धार्मिक मनुताउनि सां आहे । इंद कथा जो वास्तो लोक मनुताउनि सां ऐं आखाणी-किसे जो वास्तो मनोरंजन कल्पना सां भरपूर किसनि सां आहे । असीं जेकडहिं 'धार्मिक कथाऊं' ऐं 'मनोरंजन कथाऊं' इन नमूने ब किस्म ठाहियूं त इन्हनि बिन्हीं किस्मनि में इहे टेई किस्म शुमार थी वजनि था । श्रद्धा जेका धार्मिक आहे, उन्हनि मनुताउनि सां भरपूर हर कंहिं किस्म जूं गाल्हियूं, किसान, मिथक लेखिया वजनि था । असीं जाणूं था त बरसात वसाईदइ देवता इंद आहे । उहे किसान ऐं कहाणियूं पुराण कथा में शामिल कयूं वेदियूं । राजस्थान जूं लोक कथाऊं पिणि लोक प्रिय ऐं मनोरंजन सां भरपूर आहिनि । लोक अदब में राजस्थान जा लोक गीत ऐं लोक कथाऊं वडी अहिमियत रखनि था ।

48. लोक मनुताउनि जो वास्तो आहे -

- (A) इंद कथा (B) पुराण कथा
(C) नीति कथा (D) दुनियवी कथा

49. सही जुमिलो चूडियो -

- (A) असीं जाणूं था त बरसात वसाईदइ देवता इंद आहे ।
(B) बरसात वसाईदइ देवता इंद आहे असीं जाणूं था त ।
(C) देवता इंद आहे त बरसात वसाईदइ असीं जाणूं था ।
(D) असीं जाणूं था त देवता इंद आहे बरसात वसाईदइ ।

50. 'कथाउनि' लफ़ज जो अददु वाहिद आहे -

- (A) कथनि (B) कथ करणु (C) किसो (D) कथा

51. पुराण कथा जो वास्तो आहे -

- (A) ऐतिहासिक मनुताउनि (B) धार्मिक मनुताउनि
(C) माली मनुताउनि (D) सियासी मनुताउनि

52. लोक कथाउनि जा मुख्य किस्म नजर अचनि था -

- (A) हिकु (B) ब (C) टे (D) चार

53. 'सरमायेदार' लफ़ज जो ज़िदु आहे -

- (A) साराह (B) मज़दूर (C) सांभर (D) खानगी





54. जोड़ा मिलायो -

- | | |
|-----------|-------------------|
| 1. घोड़ो | (i) जिंस मोनिस |
| 2. बुकिरी | (ii) अदद वाहिन |
| 3. छिति | (iii) जिंस मुज़कर |
| 4. अंब | (iv) अदद जमउ |
- (A) 1 (iii) 2 (i) 3 (ii) 4(iv)
 (B) 1 (i) 2 (ii) 3 (iii) 4(iv)
 (C) 1 (iii) 2 (ii) 3 (i) 4(iv)
 (D) 1 (ii) 2 (iv) 3 (iii) 4(i)



55. जोड़ी मिलायो -

- | | |
|----------|---------|
| 1. कण्ठ | (i) ट |
| 2. तारुं | (ii) ख |
| 3. जिभ | (iii) त |
| 4. डुंद | (iv) च |
- (A) 1 (iv) 2 (iii) 3 (ii) 4 (i)
 (B) 1 (i) 2 (ii) 3 (iii) 4 (iv)
 (C) 1 (ii) 2 (iv) 3 (i) 4 (iii)
 (D) 1 (iii) 2 (ii) 3 (iv) 4 (i)



56. वडुनि खे खत लिखण में आदर सत्कार लाए लफ़्ज़ लिखिबो -

- (A) नूरचिशम (B) मित्र (C) पूजनीय (D) आशीर्वाद

57. भाषा सिखण जो चोथों बुनियादी फ़नु आहे -

- (A) लिखणु (B) बुधणु
 (C) गाल्हाइणु (D) पढ़णु

58. 'हाफ़िज़' लफ़्ज़ जी सागी माना आहे -

- (A) विरोधी (B) दुश्मन
 (C) संभालीदड़ु (D) शैतान

59. बरनि खे भाषा सेखारण वक़त मास्तर खे मददी सामग्री इस्तेमाल करणु घुरिजे -

- (A) थकाईदड़ (B) रुचीअ वारी
 (C) नीरस (D) गैर मानाई



60. सिंधी देवनागरी वर्णमाला में 'द' खां अगु अखरु ईदो आहे -

- (A) ध (B) ठ (C) थ (D) त



ਖੰਡ – II

ਭਾਗ – I

ਪੰਜਾਬੀ (ਪੰਜਾਬੀ)

ਇਸ ਖੰਡ ਵਿੱਚ ਕੁੱਲ 30 ਪ੍ਰਸ਼ਨ ਹਨ।

ਸਾਰੇ ਪ੍ਰਸ਼ਨ ਕਰਨੇ ਜ਼ਰੂਰੀ ਹਨ।

ਹੇਠ ਲਿਖੇ ਪੈਰ੍ਹੇ ਨੂੰ ਪੜ੍ਹ ਕੇ ਸਵਾਲ ਨੰਬਰ 31 ਤੋਂ 34 ਦੇ ਉੱਤਰ ਦਿਉ।

ਅਸਲੀ ਧਾਰਮਕ ਜੀਵਨ ਦੀ ਨੀਂਹ ਘਰ ਦੀ ਰਹਿਣੀ-ਬਹਿਣੀ ਵਿੱਚ ਰੱਖੀ ਜਾ ਸਕਦੀ ਹੈ। ਪਰ, ਲੋਕਾਂ ਦੀ ਰੁਚੀ ਘਰਾਂ ਵੱਲ ਘੱਟ ਹੋਣ ਕਰਕੇ, ਧਾਰਮਕ ਰਹਿਣੀ ਵੀ ਲੋਕਾਚਾਰ ਬਣ ਗਈ ਹੈ। ਧਰਮ ਘਰਾਂ ਵਿੱਚੋਂ ਨਿਕਲ ਕੇ ਬਾਜ਼ਾਰਾਂ ਵਿੱਚ ਆ ਗਿਆ ਹੈ। ਲੋਕੀ ਧਰਮ ਦੀ ਕਮਾਈ ਬਸ ਇਸੇ ਨੂੰ ਸਮਝੀ ਬੈਠੇ ਹਨ ਕਿ ਦਿਨ-ਦਿਹਾਰ ਨੂੰ ਕਿਸੇ ਦੀਵਾਨ ਵਿੱਚ ਹਾਜ਼ਰ ਹੋ ਕੇ ਪਾਠ, ਲੈਕਚਰ ਜਾਂ ਅਰਦਾਸ ਨੂੰ ਸੁਣ ਛੱਡਣਾ। ਘਰ ਵਿੱਚ ਇਸਤਰੀ ਬੱਚਿਆਂ ਨਾਲ ਰਲ ਕੇ ਪਾਠ ਕਰਨਾ ਜਾਂ ਅਰਦਾਸ ਕਰਨੀ ਬਹੁਤ ਘੱਟ ਦੇਖੀ ਜਾਂਦੀ ਹੈ। ਪਰ, ਅਸਲ ਵਿੱਚ ਧਾਰਮਕ ਰੁਚੀ ਕੇਵਲ ਉਸੇ ਆਦਮੀ ਦੇ ਅੰਦਰ ਪੈਦਾ ਹੋ ਸਕਦੀ ਹੈ ਜੋ ਘਰ ਵਾਲਿਆਂ ਨਾਲ ਰਲ ਕੇ, ਕੋਈ ਧਾਰਮਕ ਸੰਸਕਾਰ ਕਰਦਾ ਜਾਂ ਆਪਣੇ ਰੱਬ ਨੂੰ ਯਾਦ ਕਰਦਾ ਹੈ। ਜਿਹੜੇ ਲੋਕ ਘਰੇਲੀ ਜੀਵਨ ਛੱਡ ਕੇ, ਸਾਧ-ਸੰਤ ਬਣ ਕੇ ਧਰਮ ਕਮਾਉਣਾ ਚਾਹੁੰਦੇ ਹਨ, ਉਹਨਾਂ ਲਈ ਇਹ ਕੰਮ ਉਤਨਾ ਹੀ ਔਖਾ ਹੈ, ਜਿਤਨਾ ਕਿ ਉਸ ਕਿਸਾਨ ਲਈ ਜੋ ਜ਼ਿੰਮੀ ਨੂੰ ਛੱਡ ਕੇ ਹਵਾ ਵਿੱਚ ਬੀਜ ਬੀਜਣਾ ਚਾਹੇ। ਧਰਮ ਕਮਾਉਣਾ ਵੀ ਕਿਸੇ-ਕਿਸੇ ਦੇ ਸੂਤ ਆਉਂਦਾ ਹੈ।

31. 'ਲੋਕਾਚਾਰ' ਸ਼ਬਦ ਦਾ ਅਰਥ ਹੈ:

- (A) ਲੋਕ ਲੱਜ (B) ਲੋਕਾਈ (C) ਲੋਕਾਂ ਦਾ (D) ਲੋਕ ਭਲਾਈ

32. ਧਰਮ ਘਰਾਂ ਵਿੱਚੋਂ ਨਿਕਲ ਕੇ ਬਾਜ਼ਾਰਾਂ ਵਿੱਚ ਆ ਗਿਆ ਹੈ। ਵਾਕ ਦਾ ਕਾਲ ਦੱਸੋ:

- (A) ਭਵਿੱਖ ਕਾਲ (B) ਵਰਤਮਾਨ ਕਾਲ (C) ਭੂਤਕਾਲ (D) ਤਤਕਾਲ

33. 'ਦਿਨ-ਦਿਹਾਰ' ਸ਼ਬਦ ਦਾ ਅਰਥ ਹੈ:

- (A) ਪੇਂਡੂ ਮੇਲਾ (B) ਤਿਉਹਾਰ (C) ਪੁੰਨਿਆ ਦੀ ਰਾਤ (D) ਮੱਸਿਆ ਦਾ ਦਿਨ

34. 'ਸੂਤ' ਸ਼ਬਦ ਦਾ ਲਿੰਗ ਬਦਲੋ:

- (A) ਸੂਤਕੀ (B) ਸੂਤੀ (C) ਸੂਤੜੀ (D) ਸੂਤ

35. ਉਦੇਸ਼ ਅਤੇ ਵਿਧੇਅ ਵਾਕ ਦੇ ਦੋ ਹਿੱਸੇ ਹੁੰਦੇ ਹਨ। 'ਵਿਧੇਅ' ਵਿੱਚ ਕਿਸਦਾ ਹੋਣਾ ਜ਼ਰੂਰੀ ਹੈ:

- (A) ਯੋਜਕ (B) ਕਿਰਿਆ (C) ਸੰਬੰਧਕ (D) ਵਿਸਮਕ

36. ਵਿਭਾਵ ਦੇ ਤਰ੍ਹਾਂ ਦੇ ਮੰਨੇ ਜਾਂਦੇ ਹਨ – ਆਲੰਬਨ ਵਿਭਾਵ ਤੇ ਉਦੀਪਨ ਵਿਭਾਵ।

'ਆਲੰਬਨ' ਦਾ ਅਰਥ ਹੈ:

- (A) ਮਿਲਣਾ ਜਾਂ ਵਿਛੜਨਾ (B) ਪ੍ਰੀਤ ਜਾਂ ਪਿਆਰ
(C) ਸਹਾਰਾ ਜਾਂ ਆਸਰਾ (D) ਘਿ੍ਣਾ ਜਾਂ ਸੂਗ

37. ਪਾਠ ਪੁਸਤਕ ਦੇ ਅੰਦਰੂਨੀ ਗੁਣਾਂ ਦਾ ਜੁੱਟ ਚੁਣੋ:

- (A) ਮੌਲਿਕਤਾ ਤੇ ਸੰਪਾਦਨ ਕਲਾ। (B) ਮੌਲਿਕਤਾ ਤੇ ਪੁਸਤਕ ਦੀ ਜਿਲਦ।
(C) ਸੰਪਾਦਨ ਤੇ ਨਾਮਕਰਨ। (D) ਮੌਲਿਕਤਾ ਤੇ ਉਪਦੇਸ਼ਾਂ ਦਾ ਤਿਆਗ।

38. ਵਿਆਕਰਨ ਨੂੰ ਮੌਖਿਕ ਕਾਰਜ ਅਤੇ ਰਚਨਾ ਦੇ ਸਹਿਯੋਗ ਨਾਲ ਸਿਖਾਉਣ ਲਈ ਉੱਤਮ ਵਿਧੀ ਹੈ:

- (A) ਪਾਠ-ਪੁਸਤਕ ਵਿਧੀ (B) ਸੂਤਰ ਵਿਧੀ (C) ਆਗਮਨ ਵਿਧੀ (D) ਸਹਿਯੋਗ ਵਿਧੀ

39. ਵਿਅੰਜਨ ਧੁਨੀਆਂ ਦੇ ਉਚਾਰਨ ਲਈ ਸੁਸਤ ਉਚਾਰਕ ਹਨ:

- (A) ਤਾਲੂ, ਉੱਪਰਲੇ ਦੰਦ ਤੇ ਬੁੱਟ (B) ਜੀਭ, ਬੁੱਲ੍ਹ ਤੇ ਹੇਠਲਾ ਜਬਾੜਾ
(C) ਜੀਭ, ਤਾਲੂ ਤੇ ਬੁੱਲ੍ਹ (D) ਬੁੱਟ, ਹੇਠਲਾ ਜਬਾੜਾ ਤੇ ਉੱਪਰਲੇ ਦੰਦ



ਹੇਠ ਲਿਖੇ ਪੈਰ੍ਹੇ ਨੂੰ ਪੜ੍ਹ ਕੇ ਸਵਾਲ ਨੰਬਰ 40 ਤੋਂ 44 ਦੇ ਉੱਤਰ ਦਿਉ:



ਜੱਗ ਵਿੱਚ ਜਿਉਣ ਦੇ ਨਾਲ-ਨਾਲ ਮੌਤ ਵੀ ਜ਼ਰੂਰੀ ਹੈ। ਜੇਕਰ ਮਰਨਾ ਬਿਲਕੁਲ ਬੰਦ ਕਰ ਦਿੱਤਾ ਜਾਵੇ ਤਾਂ ਦੇ-ਚਾਰ ਸੌ ਸਾਲਾਂ ਵਿੱਚ ਇਹ ਜੱਗ ਨਰਕ ਬਣ ਜਾਵੇ। ਖਤਰਨਾਕ ਜਾਨਵਰ ਜਿਵੇਂ ਸ਼ੀਹ, ਬਘਿਆੜ, ਚੀਤੇ, ਲੱਕੜਬੱਘੇ ਆਦਿ ਏਨੇ ਉਤਪੰਨ ਹੋ ਜਾਣ ਕਿ ਮਨੁੱਖ ਨੂੰ ਆਪਣਾ ਆਪ ਸਾਭਣਾ ਐਖਾ ਹੋ ਜਾਵੇ। ਜੀਅ-ਜੰਤ ਇੱਕ-ਦੂਜੇ ਨੂੰ ਖਾਣ ਲੱਗ ਪੈਣ, ਧਰਤੀ ਦਾ ਘੇਰਾ ਵੀ ਸੌੜਾ ਜਾਪਣ ਲੱਗ ਪਵੇ। ਸ਼ਹਿਰਾਂ ਵਿੱਚ ਤਿੱਲ ਸੁੱਟਣ ਨੂੰ ਥਾਂ ਨਾ ਲੱਭੇ ਤੇ ਪਿੰਡਾਂ ਦੀ ਭੋਇੰ ਵੰਡ-ਵੰਡ ਕੇ ਮੰਜੇ-ਮੰਜੇ ਜਿੰਨੇ ਹਿੱਸਿਆਂ ਵਿੱਚ ਆਵੇ। ਲੋਕ ਆਪਸ ਵਿੱਚ ਲੜ-ਲੜ ਪਏ ਮਰਨ। ਪੰਚਾਇਤ ਆਪਸੀ ਝਗੜੇ ਨਿਬੇੜਨ ਵਿੱਚ ਹੀ ਪਈ ਰਹੇ। ਕਿਸੇ ਕੰਮ ਨੂੰ ਸਿਰੇ ਚੜ੍ਹਨ ਦਾ ਉਤਸ਼ਾਹ ਹੀ ਨਾ ਰਹੇ। ਦੁਨੀਆਂ ਅਜਿਹੀ ਭਿਆਨਕ, ਬੇ-ਸੁਆਦ ਤੇ ਬੇਰੁਚ ਹੋ ਜਾਵੇ, ਜੁ ਦੁਨੀਆਂ ਵਿੱਚ ਜੀਵਨ ਦਾ ਕੱਖ ਅਰਥ ਹੀ ਨਾ ਰਹਿ ਜਾਵੇ। ਸੋ ਮਰਨਾ ਵੀ ਦੁਨੀਆਂ ਨੂੰ ਸੁਆਦਲਾ ਬਣਾਉਣ ਲਈ ਜ਼ਰੂਰੀ ਹੈ।



40. 'ਪਿੰਡ ਦੇ ਝਗੜੇ ਨਿਬੇੜਨ ਵਾਲੀ ਸਭਾ' ਲਈ ਬਹੁਤੇ ਸ਼ਬਦਾਂ ਦੀ ਥਾਂ ਤੇ ਇੱਕ ਸ਼ਬਦ ਦੱਸੋ:
(A) ਸੱਥ (B) ਸਰਪੰਚ (C) ਨੰਬਰਦਾਰ (D) ਪੰਚਾਇਤ
41. 'ਉਤਸ਼ਾਹ' ਸ਼ਬਦ ਦਾ ਸਮਾਨਾਰਥਕ ਜੁੱਟ ਚੁਣੋ:
(A) ਉਮੰਗ, ਉੱਤਮ (B) ਉਮੰਗ, ਉਪਰਾਲਾ (C) ਉਮੰਗ, ਉੱਦਮ (D) ਉਮੰਗ, ਤਾਂਘ
42. 'ਦੁਨੀਆਂ' ਸ਼ਬਦ ਰੂਪ ਹੈ:
(A) ਦੇਸੀ (B) ਸਮਾਸੀ (C) ਤਤਸਮ (D) ਤਦਭਵ
43. ਪੈਰ੍ਹੇ ਵਿੱਚ ਆਇਆ 'ਘੇਰਾ' ਸ਼ਬਦ ਹੈ:
(A) ਫ਼ਾਰਸੀ (B) ਅੰਗਰੇਜ਼ੀ (C) ਦੇਸੀ (D) ਜਪਾਨੀ
44. ਜੱਗ ਵਿੱਚ ਜਿਉਣ ਦੇ ਨਾਲ-ਨਾਲ ਮੌਤ ਵੀ ਜ਼ਰੂਰੀ ਹੈ।
ਉਪਰੋਕਤ ਵਾਕ ਵਿੱਚ ਆਏ ਬਹੁਅਰਥਕ ਸ਼ਬਦ 'ਜੱਗ' ਦਾ ਸਹੀ ਅਰਥ ਹੈ:
(A) ਸੰਸਾਰ (B) ਭਾਂਡਾ (C) ਮਿੱਠੇ ਚੌਲ (D) ਜਾਗਣਾ
45. ਮੁਲਾਂਕਣ ਕਰਦੇ ਸਮੇਂ ਸਮੂਹ ਸ਼ਬਦਾਂ ਵਿੱਚੋਂ ਅਸੰਗਤ ਸ਼ਬਦ ਚੁਣਨ ਲਈ ਪੁੱਛੇ ਗਏ ਪ੍ਰਸ਼ਨ ਅਖਵਾਉਂਦੇ ਹਨ:
(A) ਵਿਅਸਖੀਕਰਨ ਰੂਪ ਸੰਬੰਧੀ ਪ੍ਰਸ਼ਨ (B) ਵਰਗੀਕਰਨ ਰੂਪ ਸੰਬੰਧੀ ਪ੍ਰਸ਼ਨ
(C) ਮਿਲਾਣ ਰੂਪ ਸੰਬੰਧੀ ਪ੍ਰਸ਼ਨ (D) ਸਦ੍ਰਿਸ਼ਤਾ ਰੂਪ ਸੰਬੰਧੀ ਪ੍ਰਸ਼ਨ
46. ਕਵੀ ਆਪਣੀਆਂ ਕਾਵਿ-ਕਿਰਤਾਂ ਵਿੱਚ ਅੱਖਰਾਂ, ਵਰਨਾਂ, ਸ਼ਬਦਾਂ, ਵਾਕਾਂ ਤੇ ਮੁਹਾਵਰਿਆਂ ਨੂੰ ਕਲਾ ਜੁਗਤਾਂ ਤੇ ਸੁਹਜ ਵਿਧੀਆਂ ਨਾਲ ਬੀੜਦਾ ਹੈ। ਅਜਿਹੀਆਂ ਸਾਰੀਆਂ ਕਲਾ ਜੁਗਤਾਂ ਅਤੇ ਸੁਹਜ ਵਿਧੀਆਂ ਨੂੰ ਵਿਦਵਾਨਾਂ ਨੇ ਨਾਂ ਦਿੱਤਾ ਹੈ:
(A) ਕਾਵਿ ਹਸਤੀ (B) ਅਲੰਕਾਰ (C) ਸ਼ਬਦਾਰਥ (D) ਰਾਗ ਮਾਲਾ
47. ਪ੍ਰਾਇਮਰੀ ਪੱਧਰ ਉੱਤੇ ਪੰਜਾਬੀ ਭਾਸ਼ਾ ਦੀ ਸਿੱਖਿਆ ਦੇ ਉਦੇਸ਼ ਨਿਰਧਾਰਨ ਸੰਬੰਧੀ ਕਿਹੜਾ ਕਥਨ ਸਹੀ ਹੈ?
(A) ਕਲਾਮਈ ਭਾਸ਼ਾ ਦਾ ਪ੍ਰਯੋਗ ਕਰ ਸਕਣ ਦੇ ਯੋਗ ਬਣਾਉਣਾ।
(B) ਲਿਖਾਰੀਆਂ ਦੇ ਵਿਚਾਰਾਂ ਨੂੰ ਆਪਣੇ ਸ਼ਬਦਾਂ ਵਿੱਚ ਪ੍ਰਗਟ ਕਰਨ ਦੀ ਯੋਗਤਾ ਪੈਦਾ ਕਰਨਾ।
(C) ਬੱਚਿਆਂ ਨੂੰ ਸੁਭਾਵਿਕ ਤੇ ਨਿਖੇੜ-ਨਿਖੇੜ ਕੇ ਬੋਲਣਾ ਸਿਖਾਉਣਾ।
(D) ਬੱਚਿਆਂ ਅੰਦਰ ਚਿੰਤਨ ਦੀ ਪ੍ਰਵਿਰਤੀ ਦਾ ਵਿਕਾਸ ਕਰਨਾ।
48. 'ਹਨੇਰ ਗਰਦੀ ਮੱਚ ਜਾਣੀ' ਦਾ ਅਰਥ ਦੇਣ ਵਾਲਾ ਮੁਹਾਵਰਾ ਹੈ:
(A) ਅੱਗ ਲੱਗਣੀ (B) ਅੰਨ੍ਹੀ ਪੈਣੀ (C) ਅੱਗ ਵਰੁਨੀ (D) ਅੱਗ ਲਾਉਣੀ
49. ਵਾਰਤਕ ਸਿੱਖਿਆ ਦਾ ਮੁੱਖ ਉਦੇਸ਼ ਹੈ:
(A) ਸੁਹਜਾਤਮਿਕਤਾ ਦਾ ਵਿਕਾਸ (B) ਭਾਵ ਗ੍ਰਹਿਣਤਾ
(C) ਵਿਚਾਰ ਗ੍ਰਹਿਣਤਾ ਤੇ ਗਿਆਨ ਵਿੱਚ ਵਾਧਾ (D) ਸੁਹਜਾਤਮਿਕ ਪਾਠ





50. ਰਸ ਇੱਕ _____ ਚੇਤਨਾ ਹੈ:
 (A) ਅਨੰਦਮਈ (B) ਰਸਹੀਣ (C) ਗੈਰ ਕੁਦਰਤੀ (D) ਬੇਸਕੀਮਤੀ
51. ਮੇਨ ਪਾਠ ਦਾ ਪ੍ਰਮੁੱਖ ਐਂਗ੍ਰੇਜ ਹੈ:
 (A) ਸਾਹਿਤ ਦੇ ਰੂਪਾਂ ਦਾ ਰਸ ਮਾਨਣ ਵਿੱਚ ਸਹਾਇਕ। (B) ਇਕਾਗਰਤਾ ਕਾਇਮ ਰੱਖਣ ਵਿੱਚ ਸਹਾਇਕ।
 (C) ਦੂਜਿਆਂ ਦੇ ਕੰਮ ਵਿੱਚ ਵਿਘਨ ਨਹੀਂ ਪਾਉਂਦਾ। (D) ਸਥੂਲ ਪੜ੍ਹਾਈ ਵਿੱਚ ਸਹਾਇਕ।
52. _____ ਭੰਡਾਰੀ ਦਾ ਪੇਟ ਫਟੇ। ਅਖਾਣ ਨੂੰ ਪੂਰਾ ਕਰੋ:
 (A) ਬੱਬਾ ਖਾ ਕੇ ਰੋਟੀਆਂ (B) ਮਾਲਕ ਦਾਨ ਕਰੇ (C) ਦਾਤਾ ਦਾਨ ਕਰੇ (D) ਦਾਨਾ ਵੰਡੇ ਰੋਟੀਆਂ
53. ਨਿਰੰਤਰ ਤੇ ਵਿਆਪਕ ਮੁਲਾਂਕਣ ਵਿੱਚ ਵਿਦਿਆਰਥੀਆਂ ਦੀਆਂ ਵਿੱਦਿਅਕ ਪ੍ਰੀਖਿਆਵਾਂ ਦੇ ਨਤੀਜੇ, ਗੈਰ-ਵਿੱਦਿਅਕ ਪ੍ਰਾਪਤੀਆਂ, ਪ੍ਰਦਾਨ ਕੀਤੇ ਗਏ ਮਾਰਗ ਦਰਸ਼ਨ ਨੂੰ ਸਾਂਭਣ ਦਾ ਸਾਧਨ ਹੈ:
 (A) ਸੰਚਿਤ ਰਿਕਾਰਡ (B) ਪ੍ਰਗਤੀ ਰਿਪੋਰਟਾਂ (C) ਮੌਖਿਕ ਪ੍ਰੀਖਿਆਵਾਂ (D) ਆਵਰਤੀ ਫਾਈਲਾਂ
54. ਦੋਹਰੇ ਛੰਦ ਵਿੱਚ ਕਿੰਨੀਆਂ ਤੁਕਾਂ ਤੇ ਕਿੰਨੇ ਚਰਨ ਹੁੰਦੇ ਹਨ:
 (A) ਚਾਰ ਤੁਕਾਂ ਤੇ ਚਾਰ ਚਰਨ (B) ਚਾਰ ਤੁਕਾਂ ਤੇ ਦੋ ਚਰਨ
 (C) ਦੋ ਤੁਕਾਂ ਤੇ ਦੋ ਚਰਨ (D) ਦੋ ਤੁਕਾਂ ਤੇ ਚਾਰ ਚਰਨ
55. ਤੁਕਾਂਗ ਹੈ:
 (A) ਤੁਕ + ਅੰਤ ਤੋਂ ਬਣੇ ਸ਼ਬਦ ਤੁਕਾਂਗ ਹਨ।
 (B) ਤੁਕ ਦੇ ਆਖਰੀ ਸ਼ਬਦ ਦੇ ਮੇਲ ਤੋਂ ਤੁਕਾਂਗ ਬਣਦਾ ਹੈ।
 (C) ਤੁਕ ਦੇ ਉਚਾਰਨ ਨੂੰ ਤੁਕਾਂਗ ਆਖਦੇ ਹਨ।
 (D) ਵਿਸ਼ਰਾਮ ਚਿੰਨ੍ਹ ਲੱਗਣ ਨਾਲ ਤੁਕ ਦੇ ਜੋ ਭਾਗ ਬਣਦੇ ਹਨ, ਉਹਨਾਂ ਨੂੰ ਤੁਕਾਂਗ ਕਿਹਾ ਜਾਂਦਾ ਹੈ।
56. ਲਿਖਣ ਕਲਾ ਵਿੱਚ ਪ੍ਰਬੀਨਤਾ ਲਿਆਉਣ ਦੇ ਅਭਿਆਸ ਵਿੱਚ ਕਿਹੜੀ ਕਲਾ ਸਹਾਇਕ ਨਹੀਂ ਹੋ ਸਕਦੀ:
 (A) ਬੋਲ ਲਿਖਣ ਕਲਾ (B) ਕਹਾਣੀ ਰਚਨਾ ਕਲਾ (C) ਲੇਖ ਰਚਨਾ ਕਲਾ (D) ਭਾਸ਼ਣ ਕਲਾ
57. ਅੱਖਰਾਂ ਜਾਂ ਮਾਤਰਾ ਦੇ ਉਹ ਇਕੱਠ ਜਿੰਨ੍ਹਾਂ ਅਨੁਸਾਰ ਛੰਦ ਦੀ ਚਾਲ ਬਣਦੀ ਹੈ, ਉਸਨੂੰ ਕਿਹਾ ਜਾਂਦਾ ਹੈ:
 (A) ਗਣ (B) ਚਰਨ (C) ਤੁਕਾਂਤ (D) ਮਾਤਰਾ
58. "ਮਾਤ ਭਾਸ਼ਾ ਦੁਆਰਾ ਸਿੱਖਿਆ ਦੀ ਘਾਟ ਨੇ, ਭਾਰਤ ਨੂੰ ਯਕੀਨੀ ਤੌਰ ਤੇ ਵਿਸ਼ਵ ਦੇ ਸਭਿਆ ਦੇਸ਼ਾਂ ਵਿੱਚ ਅਤਿਅੰਤ ਅਗਿਆਨੀ ਬਣਾ ਦਿੱਤਾ ਹੈ।"
 ਉਪਰੋਕਤ ਕਥਨ ਕਿਹੜੇ ਵਿਦਵਾਨ ਦਾ ਹੈ:
 (A) ਡਾ. ਜਾਕਿਰ ਹੁਸੈਨ (B) ਡਾ. ਐਨੀ ਬੇਸੈਂਟ (C) ਡਾ. ਰਾਧਾ ਕ੍ਰਿਸ਼ਨਨ (D) ਡਾ. ਅਬਦੁਲ ਕਲਾਮ
59. ਪਿਛਲੇ, ਗੋਲ ਅਤੇ ਦੀਰਘ ਸਵਰ ਹਨ:
 (A) ਈ, ਏ (B) ਅ, ਆ (C) ਈ, ਐ (D) ਊ, ਔ
60. ਜਦੋਂ ਅਧਿਆਪਕ ਕਵਿਤਾ ਪੜ੍ਹਾਉਣ ਸਮੇਂ ਅਰਥ ਕਥਨ ਦੇ ਨਾਲ-ਨਾਲ ਕੇਂਦਰੀ ਭਾਵ, ਸੈਲੀਗਤ ਵਿਸ਼ੇਸ਼ਤਾਵਾਂ, ਅਲੰਕਾਰ, ਛੰਦ, ਰਸ, ਪ੍ਰਤੀਕ ਆਦਿ ਦਾ ਸਪੱਸ਼ਟੀਕਰਨ ਕਰਦਾ ਹੈ ਤਾਂ ਉਹ ਕਵਿਤਾ ਪੜ੍ਹਾਉਣ ਦੀ ਕਿਹੜੀ ਵਿਧੀ ਦੀ ਵਰਤੋਂ ਕਰ ਰਿਹਾ ਹੁੰਦਾ ਹੈ?
 (A) ਵਿਆਖਿਆ ਵਿਧੀ (B) ਪ੍ਰਸ਼ਨ-ਉੱਤਰ ਵਿਧੀ
 (C) ਸ਼ਬਦਾਰਥ ਵਿਧੀ (D) ਗੀਤ ਤੇ ਨਾਟ ਵਿਧੀ





ખંડ - II



ભાષા - I

ગુજરાતી (ગુજરાતી)

આ ખંડમાં કુલ 30 પ્રશ્નો છે.

દરેક પ્રશ્નનો જવાબ આપવો ફરજિયાત છે.



31. 'પર્યાવરણ' શબ્દનો સાચો સંધિવિગ્રહ કયો છે ?

- (A) પર્યા + વરણ (B) પરિ + આવરણ
(C) પર્ય + આવરણ (D) પર + આવરણ

32. આપેલ વાક્યમાંથી કયું વાક્ય 'કર્મણિ વાક્ય' છે ?

- (A) બાપુજી જમ્યા નહીં (B) એણે બારણું ખટખટવડાવ્યું
(C) તે રાતે મારાથી ઊંઘી શકાયું જ નહીં (D) તમે વિદ્યાર્થી પાસે અરજી કરાવો

33. નીચેનામાંથી કઈ શિક્ષણ પદ્ધતિ શિક્ષક - વિદ્યાર્થી કેન્દ્રી પદ્ધતિ છે ?

- (A) વર્ણન (B) સ્વાધ્યાય (C) જૂથચર્ચા (D) વ્યાખ્યાન

34. નીચેના પૈકી 'દરિયો' શબ્દનો સમાનાર્થી શબ્દ કયો છે ?

- (A) તોખાર (B) મહેરામણ (C) પાણી (D) ખેચર

નીચેના પદ્યાંશના આધારે પ્રશ્નક્રમાંક 35 અને 36 ના જવાબ લખો.

મીઠાં મધુને મીઠાં મેહુલા રે લોલ,

એથી મીઠી તે મોરી માત રે,

જનનીની જોડ સખી ! નહિ જડે રે લોલ.

પ્રભુના એ પ્રેમ તણી પૂતળી રે લોલ.

જગથી જુદેરી એની જાત રે. - જનનીની...

અમીની ભરેલી એની આંખડી રે લોલ,

ઘાલનાં ભરેલાં એનાં વેણ રે... જનનીની...

દેવોને દૂધ એનાં દોહલાં રે લોલ,

શશીએ સિંચેલ એની સોડય રે... જનનીની....



35. દેવોને કઈ વસ્તુ મળવી ખૂબ જ મુશ્કેલ છે ?

- (A) માતાનો પ્રેમ (B) માતાના વચન
(C) માતાનો સાથ (D) માતાનું દૂધ



36. માતાની આંખ અને બોલ શાનાથી ભરેલા છે ?

- (A) અમૃત અને પ્યારથી (B) પાણી અને મધથી
(C) હીરા અને મેહુલથી (D) પાણી અને સાકરથી

37. શૈક્ષણિક નિદાન પ્રક્રિયાના સોપાનોમાં કયું સોપાન ખોટું છે ?

- (A) ભૂલ ક્યાં થાય છે ?
(B) બાળકના માતા-પિતા શું કરે છે ?
(C) ભૂલ શા માટે થાય છે ?
(D) ક્યા વિદ્યાર્થીને મુશ્કેલી છે ?

38. 'ટી.વી.' અને 'કાળું પાટિયું' કેવા પ્રકારના શૈક્ષણિક સાધનો છે ?

- (A) દૃશ્ય-શ્રાવ્ય અને દૃશ્ય (B) દૃશ્ય-શ્રાવ્ય અને શ્રાવ્ય
(C) મુદ્રિત અને દૃશ્ય-શ્રાવ્ય (D) દૃશ્ય-શ્રાવ્ય અને મુદ્રિત

39. 'કાં, કોઈ, કંઈક' આ સર્વનામો શું દર્શાવે છે ?

- (A) પ્રશ્નવાચક સર્વનામ (B) સ્વવાચક સર્વનામ
(C) દર્શક સર્વનામ (D) અનિશ્ચિત સર્વનામ

40. નીચેના પૈકી ક્યા રૂઢિપ્રયોગનો અર્થ 'મનમાં નિરાંત થવી' એવો થાય છે ?

- (A) હૈયે ટાઢક વળવી (B) હૈયું ભરાઈ આવવું
(C) હાથ ધોઈ નાખવા (D) હૈયે ફાળ પડવી

41. 'પણ તું દૂધ પી તને મીઠું લાગશે.' વાક્યમાં 'પી' પછી કયું વિરામચિહ્ન આવે ?

- (A) અલ્પવિરામ (B) અર્ધવિરામ (C) ગુરૂરેખા (D) લઘુકોંસ

42. ધોરણ - ૮ ના પાઠ્યપુસ્તકનું વિષયવસ્તુ વિદ્યાર્થીઓની વયકક્ષાને ધ્યાનમાં રાખીને કરેલું છે તો વિષયવસ્તુને પાઠ્યપુસ્તકનું કયું લક્ષણ કહી શકાય ?

- (A) પાઠ્યપુસ્તકનું બાહ્ય લક્ષણ (B) પાઠ્યપુસ્તકનું મુદ્રણ
(C) પાઠ્યપુસ્તકનું આંતરિક લક્ષણ (D) પાઠ્યપુસ્તકની બાંધણી

43. પ્રશ્નપત્રમાં કેવા પ્રકારના પ્રશ્નો વિષયવસ્તુના મોટા ભાગને આવરી લે છે ?

- (A) નિબંધ પ્રકાર (B) અનાત્મલક્ષી પ્રકાર
(C) ટૂંકા ઉત્તર પ્રકાર (D) મર્યાદિત ઉત્તમ પ્રકાર



44. 'સોનાવરણી સીમ બની, મેહુલે કીધી મહેર.' પંક્તિમાંથી વિશેષણ શોધો.
(A) સીમ (B) મેહુલો (C) સોનાવરણી (D) મહેર
45. કાવ્યશિક્ષણમાં સામાન્ય રીતે કયા અધ્યાપન સૂત્રનો ઉપયોગ ઈચ્છનીય છે ?
(A) આગમન પરથી નિગમન તરફ
(B) પૂર્ણથી ખંડ તરફ
(C) પૃથક્કરણથી સંયોગીકરણ તરફ
(D) સરળ પરથી કઠિન તરફ
46. નીચેનામાંથી તત્સમ શબ્દ કયો છે ?
(A) ડાળી (B) હસ્ત (C) વાંદરો (D) વાઘ
47. એક જ શબ્દના એક કરતા વધારે અર્થ થતા હોય ત્યારે કયો અલંકાર બને છે ?
(A) શ્લેષ (B) ઉપમા (C) અનન્વય (D) રૂપક
48. નીચેનામાંથી કયા શબ્દને 'અક' પર-પ્રત્યય લાગેલો છે ?
(A) કપાતર (B) પથિક (C) સામાજિક (D) લેખક
49. માતૃભાષા દ્વારા બાળક શાની અભિવ્યક્તિ સૌથી પહેલાં કરી શકે છે ?
(A) જ્ઞાન (B) સ્મૃતિ (C) વિશાળતાની (D) સંવેદનાઓ
50. આદર્શ ભાષાશિક્ષકમાં ગુણોની દૃષ્ટિએ નીચેનામાંથી કયું એક વિધાન સાચું છે ?
(A) પ્રસન્નતા , નિષ્ઠા , મિત્રતા , તિરસ્કાર (B) પ્રસન્નતા , તિરસ્કાર , પક્ષપાત , મિત્રતા
(C) પ્રસન્નતા , અક્કડપણું , નિષ્ઠા , મિત્રતા (D) પ્રસન્નતા , સામાજિકતા , નિષ્ઠા , મિત્રતા
51. નીચેનામાંથી અનૌપચારિક મૂલ્યાંકન માટેનું સાધન કયું છે ?
(A) કસોટી (B) પ્રશ્નસૂચિ
(C) સંગૃહીત માહિતીપત્રક (D) ચિત્ર
52. બ્લ્યૂપ્રિન્ટની રચના બાબતે નીચેનામાંથી કયું વિધાન સાચું છે ?
(A) વિષયવસ્તુ, હેતુ, જ્ઞાનપ્રાપ્તિ પ્રમાણે ગુણભાર
(B) વિષયવસ્તુ, પ્રશ્નપ્રકાર, અભિવ્યક્તિ પ્રમાણે ગુણભાર
(C) વિષયવસ્તુ, હેતુ, પ્રશ્નપ્રકાર પ્રમાણે ગુણભાર
(D) વિષયવસ્તુ, હેતુ, અનાત્મલક્ષી પ્રકાર પ્રમાણે ગુણભાર





53. વિદ્યાર્થીઓમાં વર્ગ શિક્ષણ દરમિયાન રહેલી ક્યાસને દૂર કરવા -

- (A) ઊપચારાત્મક શિક્ષણ આવશ્યક છે.
 (B) અનૌપચારિક શિક્ષણ આવશ્યક છે.
 (C) દૂરવર્તી શિક્ષણ આવશ્યક છે.
 (D) આત્મલક્ષી શિક્ષણ આવશ્યક છે.

આપેલ ગદ્યાંશના આધારે પ્રશ્નક્રમાંક 54 થી 56 સુધીના જવાબ આપો.



વરસાદના દિવસોમાં માટીની ગંધનો કેફ ચડતો. વરસાદ તો પછી આવતો, પણ વરસાદ આવી રહ્યો છે તેની વધાઈ ખાતી સુગંધ પહેલાં આવતી. એ ઠંડી ઠંડી તાજી તાજી મહેક આખા અસ્તિત્વને ભર્યું ભર્યું કરી મેલતી. નહાતો માટીમાં, ખાતો માટીમાં. માટી મિશ્રિત પાણીનો સ્વાદ હજુ જીભ ઉપર બેઠો છે. જ્યારે જ્યારે નવી ઢોચકીનું પાણી પીવા મળે ત્યારે એ સ્વાદ જીવતો થાય છે.



54. ગદ્યાંશમાં આપેલ 'ઢોચકી' શબ્દનો અર્થ જણાવો.

- (A) નાની ઢીંગલી (B) નાની તગારી
 (C) નાની બરણી (D) નાની માટલી

55. લેખકને શેનો કેફ ચડતો હતો ?

- (A) વરસાદની મહેકનો (B) ગરમ ગરમ ચાનો
 (C) માટીની ગંધનો (D) ફૂલની ફોરમનો

56. આપેલ ગદ્યાંશને યોગ્ય શીર્ષક ક્યું આપી શકાય ?

- (A) માટી (B) પાણી (C) સ્વાદ (D) જીભ

57. નીચેનામાંથી લેખિત અભિવ્યક્તિનું સ્વરૂપ ક્યું છે ?

- (A) આત્મકથા (B) ચેનલ (C) શ્રોતા (D) વક્તા

58. ક્રોધ , આશ્ચર્ય , પ્રશંસા , હર્ષ જેવી તીવ્ર લાગણીઓ બતાવવા માટે નીચેનામાંથી ક્યું ચિહ્ન વપરાય છે ?

- (A) (.) (B) (:) (C) (?) (D) (!)

59. નીચેનામાંથી ક્યા છંદની અક્ષર સંખ્યા 21 છે ?

- (A) મનહર (B) શિખરિણી (C) સ્ત્રગ્ધરા (D) ચોપાઈ



60. નીચેનામાંથી કઈ શિક્ષણ પદ્ધતિ દ્વારા વિદ્યાર્થીને શ્રવણ કૌશલ્યની તાલીમ મળી રહે છે ?

- (A) કથન પદ્ધતિ (B) અવલોકન પદ્ધતિ
 (C) સ્વાધ્યાય પદ્ધતિ (D) પ્રદર્શન પદ્ધતિ

खण्ड – III भाषा – II 

हिन्दी

इस खण्ड में कुल 30 प्रश्न हैं ।

सभी प्रश्न अनिवार्य हैं ।

61. “प्रतियोगिता ठीक तीन बजने पर शुरू होगी ।” वाक्य में निम्नलिखित में से कारक है-
(A) संबंध कारक (B) करण कारक (C) संप्रदान कारक (D) अधिकरण कारक
62. “मूल्यांकन, उद्देश्यों की प्राप्ति की सीमा का निर्णय करने की प्रक्रिया है ।” उक्त कथन है-
(A) कोठारी आयोग का (B) माइकेलिस का
(C) सी. सी. रॉस का (D) क्विलन एवं हैना का
63. राजस्थानी काव्य की प्रसिद्ध कृति ‘वीर सतसई’ किस कवि की रचना है ?
(A) कन्हैया लाल सेठिया (B) पृथ्वीराज राठौड़
(C) संकरदान सामोर (D) सूर्यमल्ल मीसण
64. वाक्य में पदक्रम से संबंधित असंगत कथन है-
(A) वाक्य में कर्ता और कर्म के बाद क्रिया आती है ।
(B) क्रिया विशेषण प्रायः क्रिया के बाद प्रयोग में आता है ।
(C) कर्ता, कर्म और क्रिया के विस्तारक (पूरक) प्रायः इनके पूर्व में आते हैं ।
(D) पूर्वकालिक क्रिया मुख्य क्रिया से पूर्व आती है ।
65. प्रतिपुष्टि, पुनः नियोजन, पुनः शिक्षण एवं पुनः प्रतिपुष्टि ये शिक्षण के किस उपागम के चरण हैं ?
(A) रचना शिक्षण (B) सूक्ष्म शिक्षण (C) अनुवाद शिक्षण (D) उच्चारण शिक्षण
66. विद्यार्थियों के चिंतन एवं अभिव्यक्ति के प्रभावी मूल्यांकन हेतु उपयुक्त लिखित परीक्षा है-
(A) वस्तुनिष्ठ परीक्षा (B) रिक्त-स्थान पूर्ति परीक्षा
(C) प्रायोगिक परीक्षा (D) निबंधात्मक परीक्षा
67. राजस्थानी भाषा के प्रसिद्ध रचनाकार यादवेन्द्र शर्मा चंद्र द्वारा लिखित नाटक है-
(A) पन्नाधाय (B) ढोला मरवण
(C) तास रौ घर (D) धरमजुद्ध
68. कौन-सी उद्योतन सामग्री शिक्षण में अधिक प्रभावी सिद्ध होगी ?
(A) श्रव्य सामग्री (B) दृश्य सामग्री
(C) दृश्य-श्रव्य सामग्री (D) फ्लैश कार्ड





निम्नलिखित गद्यांश को पढ़कर प्रश्न संख्या 69 से 78 तक के उत्तर दीजिए ।



भारतीय मन संपूर्ण प्रकृति और नदियों का भी मातृ स्वरूप में दर्शन करता है । गंगा को हम माता कहते हैं, तुलसी को हमने माता माना, अश्वत्थ वृक्ष की हमने पूजा की और इन सबके माध्यम से समाज के मन में प्रकृति के प्रति एक पूज्य भाव उत्पन्न किया ।

हम तो कबूतरों, चिड़ियों को दाना चुगाते हैं, हम तो चींटियों तक को आटा डालते हैं क्योंकि इन सबके अस्तित्व का कोई प्रयोजन है । इस विश्व के प्रत्येक पेड़-पौधे, जीव-जंतु का अपना प्रयोजन है । इस प्रयोजन को जानकर सारे विश्व की रचना में उसका क्या स्थान है, इसको पहचानकर उसको बनाए रखें, तभी समन्वय ठीक से बैठेगा । इसी को हमारे यहाँ धर्म कहा है । उसको पहचानकर, उसके नियमों को जानकर तदनुसार यदि हम अपनी सारी रचना और विकास-पथ का उपयोग करेंगे तो प्रकृति के साथ शायद हमारा सुसंगत विकास हो सकेगा । हमारी प्राचीन काल से ही यह अवधारणा रही है कि प्रकृति के साथ मिलकर चलो और इसलिए प्रकृति के प्रति पूज्यभाव हमने उत्पन्न किया । पृथ्वी को हमने माता कहा है । धरती धारण करती है इसीलिए उसे माता कहा । वास्तव में जिस धरा और प्रकृति के सहारे संपूर्ण मानव जाति का अस्तित्व निर्भर है, वही आज संकटग्रस्त हो गई है । पश्चिम की उपभोगवादी दृष्टि से प्रकृति के अमर्यादित उपभोग का विचार विकसित हुआ है ।

हमारी प्रथा संयमित उपभोग की है । हमारे वर्तमान के लिए भी यही विकास-पथ श्रेष्ठ है और यही शेष संसार को नष्ट होने के मार्ग से बचाने वाला मार्गदर्शक विकास-पथ हो सकता है ।



69. 'अश्वत्थ' शब्द है-

- (A) तत्सम (B) तद्भव (C) देशज (D) विदेशी

70. 'संसार' शब्द का संधि-विच्छेद है-

- (A) सम + सार (B) सन् + सार (C) सम् + आसार (D) सम् + सार

71. निम्नलिखित शब्दों में से शब्दकोश में कौन-सा शब्द सबसे बाद में आएगा ?

- (A) प्रकृति (B) प्रयोजन (C) पश्चिम (D) पृथ्वी

72. 'जीव-जंतु' शब्द में समास है-

- (A) अव्ययीभाव समास (B) कर्मधारय समास
(C) तत्पुरुष समास (D) द्वंद्व समास

73. 'प्राचीन' शब्द है-

- (A) संज्ञा (B) सर्वनाम (C) विशेषण (D) कारक

74. "प्रकृति के साथ शायद हमारा सुसंगत विकास हो सकेगा ।"

वाक्य में प्रयुक्त काल है-

- (A) सामान्य भविष्यत् काल (B) संभाव्य भविष्यत् काल
(C) आज्ञार्थ भविष्यत् काल (D) संदिग्ध भविष्यत् काल





75. 'वृक्ष' शब्द में वर्णों का उचित क्रम है-
(A) व् + अ + र + क् + च् + अ (B) व् + र् + इ + क् + ष् + अ
(C) व् + ऋ + इ + क् + ष् + अ (D) व् + ऋ + क् + ष् + अ
76. 'पश्चिम' शब्द में प्रत्यय है-
(A) ईम (B) पश्च् (C) इम (D) इम्
77. मातृ का तद्भव रूप है-
(A) मात्र (B) मंत्र (C) माथा (D) माता
78. निम्नलिखित में से 'प्र' उपसर्ग से बना हुआ शब्द है-
(A) प्राचीन (B) प्रथा (C) प्रकृति (D) प्रत्येक
79. मौखिक एवं लिखित प्रश्नोत्तर द्वारा कितने भाषायी-कौशलों का विकास किया जा सकता है ?
(A) तीन (B) चार (C) एक (D) दो
80. वह कौन-सा कौशल है जो मातृभाषा में तो सर्वप्रथम स्वाभाविक रूप से सीख लिया जाता है पर मात्रेतर भाषा में सीखने के अंतिम चरण में सप्रयत्न सीखा जाता है ?
(A) लिखना (B) मनन करना (C) बोलना (D) पढ़ना
81. "दो व्यक्तियों के काम की बातों में तीसरे का हस्तक्षेप करना ।" के आशय हेतु उपयुक्त लोकोक्ति है-
(A) थोथा चना बाजे घना (B) बावन तोले पाव रत्ती
(C) इन तिलों में तेल नहीं (D) दाल भात में मूसलचंद
82. निम्नलिखित में से उपलब्धि परीक्षण के निर्माण का पद नहीं है-
(A) योजना बनाना ।
(B) परीक्षण के प्रारंभिक रूप की रचना करना ।
(C) परीक्षण का पुनर्निरीक्षण करना ।
(D) संप्रत्ययविस्थापित करना ।
83. अनुलिपि, प्रतिलिपि, श्रुतिलिपि आदि कार्य किस भाषिक दक्षता की प्राप्ति में सहायक हैं ?
(A) श्रवण (B) वाचन (C) पठन (D) लेखन
84. "मैं आता परंतु तुमने बुलाया नहीं ।" वाक्य में रेखांकित शब्द है-
(A) समानाधिकरण समुच्च्यबोधक अव्यय (B) निमित्तवाचक समुच्च्यबोधक अव्यय
(C) सादृश्यवाचक संबंधबोधक अव्यय (D) हेतुवाचक संबंधबोधक अव्यय





85. किस शिक्षा शास्त्री ने लिखने की शिक्षा को पढ़ने से पूर्व सही माना है ?

- (A) जान डीवी ने (B) मैक्डूगल ने (C) ड्रेवर ने (D) मॉण्टेसरी ने

निम्नलिखित पद्यांश के आधार पर प्रश्न संख्या 86 से 90 तक के उत्तर दीजिए ।

बीती विभावरी जाग री ।

अंबर-पनघट में डुबो रही -

तारा-घट उषा नागरी

खग-कुल कुल-कुल-सा बोल रहा,

किसलय का अंचल डोल रहा,

लो यह लतिका भी भर लाई

मधु-मुकुल नवल रस गागरी ।

अधरों में राग अमंद पिए,

अलको में मलयज बंद किए,

तू अब तक सोई है आली !

आँखों में भरे विहाग री ।



86. भाव-सौंदर्य की दृष्टि से अनुपयुक्त विकल्प है-

- (A) प्रकृति के सौंदर्य का चित्रण (B) प्रेयसी की मादकता का चित्रण
(C) उषा के आगमन का चित्रण (D) मध्य रात्रि में गाये जाने वाले गीत का चित्रण

87. पद्यांश में व्यक्त मुख्य संदेश है-

- (A) पत्नी के प्रति समर्पित एकनिष्ठ प्रेम (B) वसंत ऋतु की मादकता का चित्रण
(C) जागरण की प्रेरणा (D) गोधूलि वेला का मनोरम वर्णन

88. पद्यांश में प्रभावी नाद-सौंदर्य का कारण है-

- (A) द्वित्व व्यंजन प्रधान शब्द (B) ओजगुण का प्रभाव
(C) मूर्धन्य वर्णों की आवृत्ति (D) समान तुक वाले शब्दों का बाहुल्य

89. पद्यांश में प्रयुक्त भाषा के संदर्भ में उपयुक्त कथन है-

- (A) तद्भव एवं देशज शब्द प्रधान भाषा (B) आमबोल चाल युक्त सामासिक पदावली
(C) विदेशी शब्द प्रधान भाषा (D) तत्सम शब्दावली युक्त भाषा

90. “खग-कुल कुल-कुल-सा बोल रहा ।” पंक्ति में निम्नलिखित में से अलंकार है-

- (A) श्लेष (B) वक्रोक्ति (C) अनुप्रास (D) रूपक





SECTION – III
LANGUAGE – II
ENGLISH



There are **30** questions in all in this Section.
All questions are compulsory.

61. Vowel sound of 'hear' will be :
(A) Iə (B) eə (C) e3: (D) æ
62. 'Played me false' means :
(A) tell a lie to me (B) play a game mischievously with me
(C) tell false about me (D) deceived me
63. Which one of these is not a challenge of teaching English ?
(A) Several methods in language teaching
(B) Use of teaching materials
(C) Poor lesson preparation
(D) Small class size
64. Choose the option which is not a characteristic of Good Tests and Examinations :
(A) Tests and examinations must take into account the aims and objectives of teaching English
(B) They should ask students only what has been taught
(C) They should be very easy
(D) The answers to question should not be very long
65. Octave and Sestet are parts of a/an :
(A) Shakespearean sonnet (B) Petrarchan sonnet
(C) English sonnet (D) Elegy
66. 'Death lays her icy hands on all' which figure of speech is used in this line ?
(A) Metaphor (B) Assonance (C) Simile (D) Personification



Choose correct modals to fill the blanks (for Q.Nos. 67 – 68) :

67. Your sister is very serious, you _____ take her to a doctor. (obligation)
(A) may (B) shall (C) must (D) should
68. You _____ punished for this. (Threat)
(A) should be (B) shall be (C) must be (D) could be





69. Which one is not an advantage of Online Remedial Teaching ?
- (A) The instruction pace is flexible as well as the class participation
 (B) It is not cost effective
 (C) Elimination of barriers of time and space
 (D) A well designed online course makes it easy for the students to navigate and search adequate informations



70. Which method helps the learner to speak fluently and accurately in the target language ?
- (A) Direct method (B) Bilingual method
 (C) Translation method (D) Substitution method



Read the following extract of the poem and answer the Q.Nos. 71 – 73 :

How beautiful is the rain !	1
How it clatters along the roofs,	2
Like the tramp of hoofs	3
How it gushes and struggles out	4
From the throat of the overflowing spout !	5
Across the window-pane	6
It pours and pours;	7
and swift and wide,	8
with a muddy tide	9
Like a river down the gutter roars.	10



71. The seventh line is an example of :
- (A) Metaphor (B) Simile
 (C) Personification (D) Alliteration
72. Which literary device is used in second and third lines of the extract ?
- (A) Metaphor (B) Simile (C) Alliteration (D) Assonance
73. _____ is the rhyme scheme in the last four lines.
- (A) A B C D (B) A B A B (C) A B B A (D) A A B B
74. Which one of these is not a principle of Grammar translation method of teaching English ?
- (A) Translation interprets foreign phraseology best
 (B) Inductive teaching of grammar
 (C) The words and expressions in English can be easily interpreted in the mother tongue of the students
 (D) Structure of a foreign language can be easily learnt, when compared and constructed to those of the mother tongue



75. 'The rain in Spain falls mainly on the plain' which figure of speech is used in this line ?
 (A) Assonance (B) Simile (C) Metaphor (D) Alliteration
76. A piece of writing that is presented primarily through dialogues. It is known as :
 (A) An Elegy (B) A Sonnet (C) A Drama (D) A Short Story
77. An implied simile is also known as :
 (A) Metaphor (B) Simile (C) Assonance (D) Personification
78. "Evaluation is an assignment of symbols to a phenomenon in order to characterise the worth or value of a phenomena usually with reference to some social, cultural or scientific standard." This is quoted by :
 (A) T. W. Wringstone (B) Clara M. Brown
 (C) Hanna (D) Bradfield and Moredock
79. Phonetic symbols for 'clumsy' is :
 (A) /klʌmzi/ (B) /klɜ:msi/ (C) /kəmsI:/ (D) /klɜmzi/
80. 'Blowing his own trumpet' means :
 (A) Praising himself (B) Playing his trumpet
 (C) Assaulted (D) Something improbable
81. Which one of these is not a quantitative technique of evaluation ?
 (A) Observation Techniques (B) Practical Techniques
 (C) Oral Techniques (D) Written Techniques

Passage for (Q.Nos.82 – 87) :



To have access of safe water and to avoid water crisis in the near future it is necessary that correct policies and schemes are made. Water conservation and proper management can also be considered as one of the effective steps to avoid water crisis. India has a long tradition of water harvesting. Harvesting rainwater is one of the most effective ways to tackle the water crisis. The basic principle is, to collect the rain water where it falls, use it and let it seep into the ground.



82. Fill in the blanks with appropriate linking device. Linking devices are given below :
 _____ water conservation _____ proper management can also be considered as one of the effective steps to avoid water crisis.
 (A) Although – yet (B) Not only – but also
 (C) Neither – nor (D) As – so



83. An appropriate title for the above passage will be :

- (A) Food and water
- (B) Water in seas
- (C) Water for all
- (D) Water in rivers



Fill in the blanks with appropriate linking devices which are given below :
(for Q.Nos. 84 – 85)



84. Water conservation _____ proper management can be considered as one of the effective steps to avoid water crisis.

- (A) as well as
- (B) or
- (C) as
- (D) though

85. _____ correct policies _____ schemes are made to avoid water crisis.

- (A) As – as
- (B) Neither – nor
- (C) Both – and
- (D) Either – or

86. Water harvesting _____ an important technique of water conservation.

- (A) has
- (B) are
- (C) have
- (D) is

87. A correct policy as well as schemes _____ required to avoid water crisis.

- (A) is
- (B) are
- (C) have
- (D) were

88. Phonetic symbols of 'cloth' is :

- (A) /kləʊð/
- (B) /kləʊðz/
- (C) /cloθ/
- (D) /kloθ/

89. Which one of these is not an advantage of communicative approach ?

- (A) Communicative approach is practical in use
- (B) It lays stress on the functional value of the language
- (C) It develops the writing ability
- (D) This approach is situational, meaningful, motivating others and is self rewarding



90. Short monophthongs are _____ in numbers.

- (A) 5
- (B) 6
- (C) 7
- (D) 8



खण्ड – III

भाषा – II (द्वितीया)

संस्कृतम्

अत्र त्रिंशत् प्रश्नाः सन्ति ।

सर्वे प्रश्नाः समाधेयाः ।



61. “46” इत्येषा संख्या संस्कृते का ?
 (A) षट्चत्वारिंशत् (B) षड्चत्वारिंशत् (C) चत्वारि षट् (D) चत्वारिंशत् षट्
62. “तं बालकं पुस्तकं देहि ।”
 वाक्यमिदं संशोधयत -
 (A) तस्मै बालकाय पुस्तकं देहि । (B) तेन बालकेन पुस्तकं देहि ।
 (C) तस्मात् बालकात् पुस्तकं देहि । (D) तस्मिन् बालके पुस्तकं देहि ।
63. शास्त्रसंरक्षणाय प्राचीना परीक्षा का ?
 (A) लिखित परीक्षा (B) प्रहेलिका परीक्षा (C) शलाका परीक्षा (D) प्रश्न परीक्षा
64. वैदिककाले प्रयुक्तशिक्षणविधिः कः ?
 (A) टीकाविधिः (B) पाठ्यपुस्तकविधिः (C) पाठशालाविधिः (D) द्विभाषाविधिः
65. माहेश्वरसूत्रेषु अक्-प्रत्याहारस्य वर्णाः भवन्ति -
 (A) अ इ उ ऋ लृ (B) अ उ ऋ लृ इ (C) अ ऋ उ लृ इ (D) अ लृ उ ऋ इ
66. सम्प्रेषणाधारितगतिविधिं सम्पादयितुं कस्य यन्त्रस्य महती उपयोगिता विद्यते ?
 (A) मानचित्रस्य (B) पुस्तकस्य (C) श्यामफलकस्य (D) संगणकयन्त्रस्य
67. कस्य सिद्धान्तस्य अनुकरणेन छात्रः स्वयं किमपि कार्यं कृत्वा अवगच्छति ?
 (A) रुचेः सिद्धान्तस्य (B) क्रियाशीलतायाः सिद्धान्तस्य
 (C) समवायसिद्धान्तस्य (D) वैयक्तिकसिद्धान्तस्य

निम्नलिखितं श्लोकमाधारीकृत्य प्रश्नाः (68 – 72) समाधेयाः -

कल्याणसिंहजयमल्लविशालवक्षः

सम्भूतशोणितपवित्रतमा स्थलीयम् ।

वीरद्वयेन निजगौरवरक्षणार्थम्

अत्रासवो जुहुविरे समराग्निकुण्डे ॥



68. उपर्युक्ते श्लोके छन्दसः नाम किम् ?
 (A) उपजातिः (B) वंशस्थम् (C) वसन्ततिलका (D) मालिनी



69. “विशालवक्षः” इत्यत्र कः समासः ?
(A) द्वन्द्वः (B) अव्ययीभावः (C) कर्मधारयः (D) द्विगुः
70. “सम्भूतम्” इत्यत्र कः प्रत्ययः ?
(A) क्तवतु (B) क्त (C) शानच् (D) शतृ
71. उपर्युक्ते श्लोके कोऽलङ्कारः ?
(A) रूपकालङ्कारः (B) उपमालङ्कारः (C) व्यतिरेकालङ्कारः (D) विभावनालङ्कारः
72. “स्थलीयम्” इत्यत्र कः सन्धिः ?
(A) अयादिसन्धिः (B) गुणसन्धिः (C) पररूपसन्धिः (D) सवर्णदीर्घसन्धिः
73. पद्य शिक्षणस्य कस्मिन् विधौ प्रश्नाः व्याकरणसम्बन्धिनः भवन्ति ?
(A) दण्डान्वयविधौ (B) खण्डान्वयविधौ (C) आगमनविधौ (D) निगमनविधौ

74. संस्कृतेन अनुवादं कुरुत -

“पिता पुत्र से प्रश्न पूछेगा” ।

- (A) पितरं पुत्रं प्रश्नं प्रक्ष्यति । (B) पिता पुत्रं प्रश्नं प्रक्ष्यति ।
(C) पित्रा पुत्रेण प्रश्नं प्रक्ष्यति । (D) पिता पुत्रस्य प्रश्नं प्रक्ष्यति ।

75. “प्रातः(5 : 45) वादने योगासनं करोमि” अस्मिन् वाक्ये रेखाङ्कितं समयं संस्कृते लिखत -

- (A) पादोन पञ्चवादने (B) सपाद-षड्वादने
(C) सपाद पञ्चवादने (D) पादोन षड्वादने

76. एतेषु दृश्यसाधनं नास्ति -

- (A) भित्तिपत्रिकाः (B) प्रतिकृतिः (C) रेखाचित्रम् (D) आकाशवाणी

निम्नलिखितमपठितं गद्यांशमाधारीकृत्य प्रश्नाः (77 – 81) समाधेयाः -

मानवजीवनस्य साफल्यं त्यागेनैव भवितुमर्हति, न तु भोगेन । पाश्चात्या संस्कृतिर्हि सर्वथा उपभोगसंस्कृतिः सर्वान् भोगमेव शिक्षयति । भारतीया संस्कृतिस्तु सर्वथा आध्यात्मिकी, भोगस्थाने योगमेव शिक्षयति । पाश्चात्या सभ्यता खलु परेषां भागमपहर्तुमपि संकोचं नानुभवति । भारतीयसभ्यता पुनः परेषाम् उपकाराय निजस्वार्थान् त्यक्तुं प्रेरयति । त्यागो हि अस्या एको महामन्त्रः येन विश्वकल्याणं भवितुमर्हति ।

77. “त्यागो हि अस्या एको महामन्त्रः ।” इत्यत्र अव्ययपदं किम् ?

- (A) त्यागः (B) अस्याः (C) महामन्त्रः (D) हि

78. “त्यागेनैव” इत्यत्र सन्धिः कः ?

- (A) अयादिसन्धिः (B) यण्-सन्धिः (C) गुणसन्धिः (D) वृद्धिसन्धिः



79. “भारतीया संस्कृतिस्तु सर्वथा शिक्षयति ।” अस्मिन् वाक्ये विशेषणपदं किम् ?
(A) संस्कृतिः (B) सर्वथा (C) भारतीया (D) शिक्षयति
80. “निजस्वार्थान्” इत्यत्र का विभक्तिः ?
(A) षष्ठी (B) द्वितीया (C) प्रथमा (D) तृतीया
81. “सभ्यता” इत्यत्र कः प्रत्ययः ?
(A) तल् (B) तृच् (C) क्त (D) शत्
82. मात्रात्मकमूल्याङ्कनस्य प्रविधिः वर्तते -
(A) वस्तुनिष्ठ परीक्षा (B) मतसूची (C) स्तरमापिनी (D) अवलोकनम्
83. “एकदशानाम् अष्ट” का संख्या भवति ?
(A) अष्टशीतिः (B) अष्टाशीतिः (C) अष्टाशीतिः (D) अष्टाशीतीः
84. “भ् ” कारस्य उच्चारणस्थानम् अस्ति -
(A) दन्ताः (B) ओष्ठौ (C) मूर्धा (D) तालु
85. “ई” कारस्य उच्चारणस्थानमस्ति -
(A) मूर्धा (B) तालु (C) ओष्ठौ (D) कण्ठः
86. चतुर्षु भाषाकौशलेषु ग्रहणात्मकं कौशलद्वयं विद्यते -
(A) लेखनं श्रवणं च । (B) पठनं भाषणं च ।
(C) श्रवणं पठनं च । (D) भाषणं लेखनं च ।
87. मौखिकविधेः अपरं नाम किम् ?
(A) वार्तालापविधिः (B) पाठ्यपुस्तकविधिः
(C) दण्डान्वय-खण्डान्वयविधिः (D) अन्वयव्यतिरेकविधिः
88. “पुत्रः चन्द्रम् इच्छति ”। इत्यस्य वाच्यपरिवर्तनं कुरुत -
(A) पुत्रः चन्द्रेण इष्यते । (B) पुत्रेण चन्द्रः इच्छ्यते ।
(C) पुत्रेण चन्द्रः इष्यते । (D) पुत्रेण चन्द्रस्य इष्यते ।
89. अभ्याससिद्धान्तस्य अपरं नाम किम् ?
(A) अनुपातसिद्धान्तः (B) बहुमुखीसिद्धान्तः
(C) क्रियाशीलसिद्धान्तः (D) मूल्याङ्कनसिद्धान्तः
90. “सन्तोषः परमं _____।” इमां सूक्तिं समुचितेन पदेन पूरयत -
(A) फलम् (B) दुःखम् (C) कर्म (D) सुखम्





III - باب
II - زبان
(30) اُردو



اس سیکشن میں تیس (30) سوالات دیئے گئے ہیں۔ تمام سوالات کے جوابات ضروری ہیں۔
ہر سوال کے چار جوابات میں سے ایک صحیح جواب کی نشاندہی کیجئے۔

61. اُردو تدریس کی بنیادی مہارتیں اپنی خصوصیت اور افادیت کے اعتبار سے تقسیم کی جا سکتی ہیں۔
(A) قدیم و جدید میں
(B) خراب اور اچھی میں
(C) میکانکی اور نیم میکانکی میں
(D) دلچسپ اور غیر دلچسپ میں
62. ذیل میں سے کون سا گروہ خالص قمری حروف کا ہے؟
(A) بدیع الزمان - البلاغ - عبدالرشید - الشمس
(B) عبدالباری - الغرض - خیر الوری - الفاروق
(C) عبدالسلام - الظلم - عبدالعلیم - عید الضحی
(D) عبدالمجید - الذکر - الہلال - الناظر
63. ضمیر متکلم واحد "میرا" کا ضمیر متکلم جمع ہوگا۔
(A) تمہیں
(B) ہمارا
(C) اُن کا
(D) تمہارا
64. تدریس میں منصوبہ بندی سے متعلق کون سا بیان درست ہے؟
(A) منصوبہ بندی سے وقت کی بچت ہوتی ہے
(B) منصوبہ بندی کے ذریعہ مسلسل اور جامع جانچ کے عمل کو نقصان پہنچتا ہے
(C) منصوبہ بندی سے تدریسی و انتظامی امور میں کوئی سدھار نہیں لایا جا سکتا
(D) منصوبہ بندی سے وقت ضائع ہوتا ہے
65. ترکیبی وار طریقہ میں سب سے پہلے طلبہ کو کیا سکھایا جاتا ہے؟
(A) سب سے پہلے ملوا اور کٹوا شکلیں (مختصر شکلیں) سکھائی جاتی ہیں
(B) حروف پر مختلف اعراب لگا کر ان سے پیدا ہونے والی آوازوں کی مشق کرائی جاتی ہے
(C) اس طریقہ میں سب سے پہلے حروف کی ترتیب وار شناخت کرائی جاتی ہے
(D) سب سے پہلے دو حرفی / سہ حرفی الفاظ پڑھنا سکھائے جاتے ہیں
66. خالص فارسی کا حرف ہے۔
(A) ژ
(B) ش
(C) ف
(D) ژ





مندرجہ ذیل اقتباس کو پڑھ کر دیئے گئے سوالات (67 تا 71) کے جوابات دیجئے :

مجھ کی سہمی، مگر یہ تو وہ آدمی کو کھری کھری سناتا ہے اور کہتا ہے کہ جناب بہت ہے تو مقابلہ کیجئے۔ ذات صفات نہ دیکھیے۔ میں کالا سہمی، بد رونق سہمی، مگر یہ تو کیسے کہ کس دلیری سے آپ کا مقابلہ کرتا ہوں اور کیوں کر آپ کی ناک میں دم کرتا ہوں۔

یہ الزام سراسر غلط ہے کہ بے خبری میں آتا ہوں اور سوتے میں سناتا ہوں۔ یہ تو تم اپنی عادت کے موافق سراسر ناانصافی کرتے ہو۔ حضرت میں تو کان میں آکر "الٹی میٹم" دے دیتا ہوں کہ ہوشیار ہو جاؤ اب حملہ ہوتا ہے۔ تم ہی غافل ہو میرا کیا قصور۔



67. اقتباس میں آئے "کھری کھری سناتا" کا مطلب ہے۔

(A) اپنا مطلب نکالنا (B) صاف صاف کہنا (C) بہت خوش ہونا (D) گنہگار ہوگا

68. الزام کی جمع ہے۔

(A) لازم (B) الزامات (C) ملزوم (D) تلازم

69. تم ہی غافل ہو۔ جملہ کس نے کس سے کہا؟

(A) انسان نے مجھ سے (B) انسان نے انسان سے (C) مجھ نے خود سے (D) مجھ نے انسان سے

70. "آپ کی ناک میں دم کرتا ہوں"۔ میں کون سا زمانہ ہے؟

(A) مستقبل (B) حال (C) ماضی (D) ماضی قریب

71. مجھ کی سہمی، مگر یہ تو وہ آدمی کو کھری کھری سناتا ہے۔

مندرجہ بالا جملے میں مجھ کیا ہے؟

(A) فاعل (B) فاعل (C) مفعول (D) صفت

72. کسی حکیم کا قول ہے : آپ کارج مہا کارج

مندرجہ بالا جملے میں کون سی علامت کا استعمال ہوا ہے؟

(A) زنجیرہ (B) وقفہ (C) سکتہ (D) رابطہ

73. تشبہ از بام ہونا (مجاورہ) کے معنی ہیں۔

(A) مرنے کے قریب ہونا (B) بہت مغرور ہونا (C) کسی چیز کا ملنا مشکل ہونا (D) بھانڈا پھوٹنا

74. اسم فاعل لفظ "ظالم" کا حاصل مصدر کیا ہوگا؟

(A) ظالم (B) مظلوم (C) ظلم (D) مظلومیت

75. تدریس قواعد کا سب سے پرانا طریقہ ہے۔

(A) تحلیلی طریقہ (B) استخراجی طریقہ (C) استخراجی طریقہ (D) اصطلاحی طریقہ



مندرجہ ذیل اشعار کو پڑھ کر دیئے گئے سوالات (76 تا 80) کے جوابات دیجئے۔

ابن مریم ہوا کرے کوئی
میرے دکھ کی دوا کرے کوئی
بک رہا ہوں جنوں میں کیا کیا کچھ
کچھ نہ سمجھے خدا کرے کوئی
بات پر واں زبان کلتی ہے
وہ کہیں اور سنا کرے کوئی
کون ہے جو نہیں ہے حاجت مند
کس کی حاجت روا کرے کوئی
جب توقع ہی اٹھ گئی غالب
کیوں کسی کا گلہ کرے کوئی

76. ابن مریم ہوا کرے کوئی (A) میرے دکھ کی دوا کرے کوئی (B) ابن مریم (C) کرے کوئی (D) ہوا

مندرجہ بالا شعر میں ردیف کونسی ہے؟

(A) میرے دکھ کی (B) ابن مریم (C) کرے کوئی (D) ہوا

77. ابن مریم ہوا کرے کوئی (A) میرے دکھ کی دوا کرے کوئی (B) ابن مریم (C) کرے کوئی (D) ہوا

مندرجہ بالا شعر میں کونسی صنعت کا استعمال کیا گیا ہے؟

(A) حسن تعلیل (B) تلمیح (C) مبالغہ (D) لف و نشر

78. مطلع کسے کہتے ہیں؟

(A) غزل کے آخری شعر کو جس میں شاعر اپنا تخلص استعمال کرتا ہے

(B) غزل کا وہ شعر جو بنا تخلص کا ہو اور جس کے دونوں مصرعے ہم قافیہ نہ ہوں

(C) غزل کے پہلے شعر کو جو ہم قافیہ ہوں

(D) غزل کے عمدہ شعر کو مطلع کہتے ہیں

79. جب توقع ہی اٹھ گئی غالب
کیوں کسی کا گلہ کرے کوئی

مندرجہ بالا شعر میں غالب کیا ہے؟

(A) لقب (B) تخلص (C) خطاب (D) عرف

80. مندرجہ بالا غزل میں ابن مریم سے کون مراد ہیں؟

(A) حضرت موسیٰ (B) حضرت آدم (C) حضرت عیسیٰ (D) حضرت سلیمان

81. مندرجہ ذیل میں سے کون سی شے خالص سمعی وسیلے سے متعلق ہے؟

(A) تصویریں، چارٹ (B) ٹیلی ویژن (C) ریڈیو (D) تعلیمی تاش

82. جن سوالوں کے تین یا چار ممکنہ جواب دیے جاتے ہیں۔ جن میں سے کوئی ایک جواب بالکل درست ہوتا ہے۔ اسے کہتے ہیں۔

(A) تکلیفی مدات (B) کثیر جوابی مدات (C) مماثل مدات (D) تمثیلی مدات

83. صحیح اہلا کی نشاندہی کیجئے۔

(A) قظراط (B) قفص عنصری (C) قظابند (D) قعر مذلت

84. مندرجہ ذیل میں سے اردو کی تدریس میں امدادی اشیاء کی اہمیت سے متعلق کون سی بات ٹھیک نہیں ہے؟

(A) تدریس کو عملی اور تجرباتی بناتی ہیں
(B) طلبہ کی دلچسپی کو نظر انداز کرتے ہوئے پڑھانے میں مدد کرتی ہیں
(C) سمعی اور بصری طریقوں سے سیکھنے کے عمل کو موثر بناتی ہیں
(D) مشکل موضوعات کو آسانی سے سمجھانے کی اچھی معاون ہوتی ہیں

85. روایتی قواعد میں مصوتے کو کیا کہا جاتا ہے؟

(A) حروف صحیح (B) حروف جار (C) حروف ربط (D) حروف علت

86. مصمتے کی صحیح تعریف کیا ہے؟

(A) جو آواز منہ میں کسی جگہ رکے بغیر آئے
(B) جو کلامی آواز دہنی گزر گاہ میں کسی مقام پر مکمل یا جزوی طور پر رک کر رگڑ کھاتی ہوئی یا رخ بدل کر نکلے
(C) خوشنما آواز کو کہتے ہیں
(D) جس آواز سے دانتوں کی رگڑ کی آواز آئے

87. " آگ پانی کا میل " کہاوت کا کیا مطلب ہے؟

(A) مختلف مزاج لوگوں کا ایک ہونا
(B) آگ میں پانی ڈالنا
(C) آگ بجھانا

(D) دو مختلف مزاج کے لوگ یا دو چیزیں جو ایک دوسرے کی ضد ہوں، جمع نہیں ہو سکتی

88. وہ حروف جن کی مدد سے جملے بنتے ہیں (جیسے :- سے / پر / تک / کو وغیرہ) ان حروف کو کیا کہتے ہیں؟

(A) حروف عطف (B) حروف جار (C) حروف ندا (D) حروف تحسین

89. انفرادی بلند خوانی کے فوائد کیا ہیں؟

(A) طلبہ کا تلفظ اور ادائیگی بہتر کرنا
(B) خود اعتمادی میں اضافہ کرنا
(C) طلبہ کی آواز اور لہجے کی بہتری کرنا
(D) سبھی جوابات صحیح ہیں

90. کپڑے دھل گئے - جملے میں فعل کی کونسی قسم ہے؟

(A) فعل لازم (B) فعل مجہول (C) فعل متعدی (D) فعل معروف



खण्ड - III

भाषा - II

सिंधी



कुल 30 सुवाल आहिनि ।
सभेई सुवाल करण जरुरी आहिनि ।

बैतु पढी सुवालनि जा जवाब लिखो (61 खां 65)-

प्रेमा खणी जो पढे, गुरमुख जी बाणी,
वसाए वस करे पलर जो पाणी
बूंदूं वसनि विरह जूं छिम छिम मां छाणी,
सचल थियो साणी, साहिबु सारंग आए ।
मूं में आहीं तूं, तो में आहियां मां
बिजली बादल सा, आहे जीअं सुपिरीं ।
वाली ! वसाएजि दर्द मंदीअ जो देसु
पिरीं मूं परदेसि उठे ईन्दुमि ओडिडो ।
देसा देसि वसी पिया रहमत जा दरियाह
गुलजारियूं ऐं गाह, पोठनि ते पधिरा थिया ।
महिर संदा मींहा शाह ! वसाई शल
झुरियल मुंहिंजी झूपिडी, बिना झले झल
काहिल ते कहल कंदे शाल करीम तूं ।



61. 'झुरियल मुंहिंजी झूपिडी, बिना झले झल' जुमिले में "मुंहिंजी" आहे -

- (A) सिफत इशारो (B) सिफत जमीरी
(C) सिफत इस्मी (D) सिफत फइली

62. सिट पूरी करियो -

मूं में आहीं तूं, तो में आहियां

- (A) तूं (B) मां (C) हूं (D) हुन



63. बैत जो सिरो आहे -

- (A) खुदिशनासी
(B) सारंग
(C) सुलूक जो पैगाम
(D) मैखाने जी मौज



64. जुमिलो दुरुस्त आहे -
(A) पिरीं मूं परदेसि ईन्दुमि उठे ओड्डिओ (B) मूं पिरीं परदेस उठे ईन्दुमि ओड्डिओ
(C) पिरीं मूं परदेसि उठे ईन्दुमि ओड्डिओ (D) ईन्दुमि ओड्डिओ उठे मूं पिरीं परदेसि
65. 'पलर' शब्द जी माना आहे -
(A) बरसात (B) अमृत
(C) जहरु (D) दवा
66. 'बहिशत' जो सागी माना वारो लफ़्ज़ आहे -
(A) वैंकुंठ (B) दोज़खु (C) निधि (D) भागु
67. लिखण जी कला गाल्हाइण जी कला खां वधीक आहे -
(A) बनावटी (B) खराब (C) अहम (D) बदतर
68. खतु लिखण जी पछाडीअ में नंढनि लाइ लिखिबो -
(A) पूजनीय (B) मानवारा
(C) श्रीमान (D) तुंहिंजो भलो चाहींदडु
69. 'तूं मूंखे प्यार करि त आऊं तोखे प्यार करियां' पहाको थींदो -
(A) हिंअडा घर त घुरांइ
(B) हर कंहिजो पहिंजो भागु
(C) हणु धीउ खे त सीखे नुंहं
(D) हिकडी लटे सहस पटे
70. 'राम ऐं मोहन दुकान ते विहंदा हुआ' जुमिले में "हुआ" आहे -
(A) फ़इल मरकब (B) फ़इल मुआवन
(C) फ़इल मुतइदी मजहूल (D) फ़इल अकर्तरकु
71. कंप्यूटर, लेपटॉप, नंढियूं- नंढियूं नाटिकाऊं आहिनि -
(A) ड़िसण जा साधन (B) बुधण जा साधन
(C) बुधण ऐं ड़िसण जा साधन (D) लिखण जा साधन
72. 'नशो' लफ़्ज़ में 'ई' पछाडी लगाइणु सां लफ़्ज़ ठहंदो -
(A) नशई (B) नशोई (C) नशो (D) नशा





हेठियें टुकिरे खे ध्यान सां पढी सुवालनि जा जवाब डियो (73 खां 77) -



अग्रे राजस्थान में मेवाड़ नाले हिकु राज्य हो । पहिरियाईं उनजी राजधानी चितौड़ हुई; उन बड़दि उदयपुर राजधानी थी। घणो अग्रे उते राणा राजसिंघु राजु कंदों हो । खेसि भीमसिंघ ऐं जयसिंघ नाले ब पुट हुआ । भीमसिंघ जो जनम पहिरियाईं थियो हो ऐं जयसिंघ जो कुझ वक्त बड़दि । राजाउनि में इहो नियमु हूंदो हो त गदी घणो करे वड़े पुट खे डिनी वेंदी हुई । जीअं त भीम वड़ो हो, इनकरे गदीअ जो हकिदार बि हू ई हुओ । पर राणा राजसिंघु जयसिंघ खे वधीक भाईंदो हो ऐं उनखे ई गदी डियण जो वीचार होसि । राणीअ खे इन्हीअ गाल्हि जी खुडिक पेई त खेसि अची चिंता वरायो । बई पुट संदसि हुआ । हूअ बिन्हीं खे भाईंदी हुई, पर हुन इएं चाहियो थे त वड़े जो हकु न मारियो वजे । हुन जातो थे त जेकइहिं खेसि राजु न मिलियो त हू जरूर गड़िबड़ि कंदो, इनकरे मुल्क जो डाढो नुकसान थींदो । हिक डीह वड़ु वठी राणीअ राणा खे वेनती कई त, "महाराज ! असांजे वड़ुडनि जो त इहो ई नियम हलंदो थो अचे त वड़ो पुट ई राजु जो हकदार थिए, इन्हीअ करे गदी भीम खे ई मिलणु घुरिजे ।" राणा राणीअ जी गाल्हि कबलू कई ऐं पहिंजो वीचार बदिलाए छडियाईं ।



73. 'वड़ु' लफ़्ज़ जी माना आहे -

- (A) गाल्हि (B) विंदुर (C) वाली (D) मोको

74. 'राणी' लफ़्ज़ जो अददु जमउ आहे -

- (A) राणियूं (B) राजा (C) राणो (D) पटराणी

75. 'अग्रे राजस्थान में मेवाड़ नाले हिक राज्य हो ।' जुमिलो आहे -

- (A) ज़मान हालु (B) ज़मान माज़ी
(C) ज़मान मुबहमु (D) ज़मान मुस्तकबलु

76. जुमिलो दुरुस्त आहे -

- (A) गदी मिलणु घुरिजे भीम खे ई । (B) मिलणु घुरिजे भीम खे ई गदी ।
(C) गदी भीम खे ई मिलणु घुरिजे । (D) भीम खे मिलणु ई घुरिजे गदी ।

77. 'राणा राजसिंघु जयसिंघ खे वधीक भाईंदो हो ।' जुमिले में सिफ़्त आहे -

- (A) राणा (B) राजसिंघु (C) वधीक (D) भाईंदो

78. जेके बिना बियनि आवाज़नि जी मदद जे गाल्हाया वत्रनि था, उहे आहिनि -

- (A) हर्फ़ इलत (B) हर्फ़ सही (C) हर्फ़ निदा (D) जर्फ़

79. 'अपजसु' लफ़्ज़ में अगियाड़ी आहे -

- (A) उप (B) जसु (C) अप (D) अ

80. कंहिं बि शइ जे नंदे रूप या सूरत खे चइजे थो -

- (A) इस्मु मज़मूउ (B) इस्मु जिस (C) इस्मु तसगीरु (D) इस्मु आम

81. पाड़े में थींदड चोरियुनि जे लाइ शिकायती खतु लिखिबो -

- (A) सम्पादक खे (B) थाणेदार खे (C) हेडमास्तर खे (D) जलदाय विभाग खे





82. 'मासी' लफ़्ज़ जो जिंस मुज़कर आहे -
 (A) मासियूं (B) मासडु (C) मासाति (D) मामो
83. पहाके जो सिलसिलो ठाहियो -
 i. पंज
 ii. पंजाह सहे
 iii. वाण्यो
 iv. न सहे
 (A) i, ii, iii, iv (B) iii, i, iv, ii (C) iii, i, ii, iv (D) iv, iii, ii, i
84. 'बाहि लगुण ते खूह खोटण' पहाके जी माना आहे -
 (A) महिनत करण खां सवाइ कुझु न मिलंदो
 (B) चोर खे चौकीदार बणाइणु
 (C) धणीअ खां कुझु बि लिकलु कोन आहे
 (D) मुसीबत पवण ते तरक़ीब सोचण
85. "मूल्यांकन जो इस्तेमाल बालक जी पूर्ण शख़िसयत या तइलीम जे समूरियुनि हालतुनि मूजिब जांच लाइ कजे थी ।" परिभाषा आहे -
 (A) माइकलस (B) बर्नाड शा
 (C) एडगर एलिन (D) सी.सी.रास
86. ज़मानु मुस्तक़बलु वारी सिट आहे -
 (A) मोहन घर आहे (B) मोहन घर ईदो
 (C) मोहन घर हो (D) मोहन घर वियो
87. देवनागरी लिपि में 'ठ' खां पोइ अखर ईदो -
 (A) द (B) ड (C) इ (D) ढ
88. बुधीअ जी परख लाइ 70 खां 79 लियाक़त वारो बारु चवाराईदो -
 (A) हीन (B) होशियार बारु (C) सुठो बारु (D) ठीक
89. 'विछूं' जो अददु जमउ आहे -
 (A) वेछूं (B) विछोटी (C) विछूं (D) विथूं
90. उहा विधि जंहिं सां बारु बुधी करे सही लिखनि था -
 (A) भाषण (B) वाद-विवाद (C) चटाभेटी (D) सूरतखती





ਖੰਡ – III
ਭਾਸ਼ਾ – II
ਪੰਜਾਬੀ (ਪੰਜਾਬੀ)



ਇਸ ਖੰਡ ਵਿੱਚ ਕੁੱਲ 30 ਪ੍ਰਸ਼ਨ ਹਨ।

ਸਾਰੇ ਪ੍ਰਸ਼ਨ ਕਰਨੇ ਜ਼ਰੂਰੀ ਹਨ।

ਹੇਠਾਂ ਲਿਖੇ ਕਾਵਿ-ਬੰਦ ਨੂੰ ਪੜ੍ਹ ਕੇ ਸਵਾਲ ਨੰਬਰ 61 ਤੋਂ 64 ਤੱਕ ਦੇ ਉੱਤਰ ਦਿਉ:



ਹੀਰ ਆਖਦੀ ਜੋਗੀਆ ਝੂਠ ਆਖੋ,
ਕੋਣ ਰੁੱਠੜੇ ਯਾਰ ਮਿਲਾਵਦਾ ਈ।
ਏਹਾ ਕੋਈ ਨਾ ਮਿਲਿਆ, ਮੈਂ ਢੂੰਡ ਥੱਕੀ,
ਜਿਹੜਾ ਗਇਆ ਨੂੰ ਮੇੜ ਲਿਆਵਦਾ ਈ।
ਸਾਡੇ ਚੰਮ ਦੀਆਂ ਜੁੱਤੀਆਂ ਕਰੋ ਕੋਈ,
ਜਿਹੜਾ ਜੀਉ ਦਾ ਰੋਗ ਗਵਾਵਦਾ ਈ।
ਭਲ ਦੱਸ ਖਾਂ ਚਿਰੀਂ ਵਿਛੁੰਨਿਆਂ ਨੂੰ,
ਕਦੋਂ ਰੱਬ ਸੱਚਾ ਘਰੀਂ ਲਿਆਵਦਾ ਈ।
ਭਲਾ ਮੇਏ ਤੇ ਵਿਛੜੇ ਕੋਣ ਮੇਲੇ,
ਐਵੇਂ ਜੀਉੜਾ ਲੋਕ ਵਲਾਵਦਾ ਈ।
ਇੱਕ ਬਾਜ਼ ਤੋਂ ਕਾਉ ਨੇ ਕੂੰਜ ਖੋਹੀ,
ਵੇਖਾਂ ਚੁੱਪ ਹੈ ਕਿ ਕੁਰਲਾਵਦਾ ਈ।
ਇੱਕ ਜੱਟ ਦੇ ਖੇਤ ਨੂੰ ਅੱਗ ਲੱਗੀ,
ਵੇਖਾਂ ਆਣ ਕੇ ਕਦੋਂ ਬੁਝਾਵਦਾ ਈ।
ਦਿਆਂ ਚੂਰੀਆਂ ਘਿਓ ਦੇ ਬਾਲ ਦੀਵੇ,
ਵਾਰਸ ਸਾਹ ਜੇ ਸੁਣੇ ਮੈਂ ਆਵਦਾ ਈ।



61. ਉਪਰੋਕਤ ਕਾਵਿ-ਬੰਦ ਦਾ ਛੰਦ ਹੈ:
(A) ਬੈਂਤ (B) ਸਿਰਖੰਡੀ (C) ਕੋਰੜਾ (D) ਕਬਿੱਤ
62. 'ਘਿਓ ਦੇ ਬਾਲ ਦੀਵੇ' ਮੁਹਾਵਰੇ ਦਾ ਸਹੀ ਅਰਥ ਹੈ:
(A) ਦੀਵੇ ਬਾਲ ਚਾਨਣ ਕਰਨਾ (B) ਰਾਹ ਰੁਸਨਾਉਣਾ
(C) ਘਿਓ ਪਾ ਕੇ ਦੀਵਾ ਬਾਲਣਾ (D) ਖੁਸ਼ੀਆਂ ਮਨਾਉਣਾ
63. ਉਪਰੋਕਤ ਕਾਵਿ-ਬੰਦ ਦੀ ਸ਼ੈਲੀ ਹੈ:
(A) ਡਾਇਰੀ (B) ਨਾਟਕੀ
(C) ਪੱਤਰ (D) ਸੂਤ੍ਰਿਕ
64. ਉਪਰੋਕਤ ਕਾਵਿ-ਬੰਦ ਦਾ ਕਾਵਿ-ਰੂਪ ਹੈ:
(A) ਗਜ਼ਲ (B) ਜੰਗਨਾਮਾ (C) ਵਾਰ (D) ਕਿੱਸਾ



65. "ਨਾਵਲ ਸਮਕਾਲੀ ਜੀਵਨ ਦਾ ਗੱਦ ਵਿੱਚ ਰਚਿਆ ਅਧਿਐਨ ਹੈ।" ਇਹ ਕਥਨ ਕਿਹੜੇ ਵਿਦਵਾਨ ਦਾ ਹੈ?
 (A) ਰਿਚਰਡ ਬਰਨਰ (B) ਰੈਲਫ਼ ਫੋਕਸ (C) ਸਿਪਲੇ (D) ਐਚ.ਜੀ. ਵੇਲਜ਼
66. ਵਿਚਲਾ, ਨੀਵਾਂ ਤੇ ਦੀਰਘ ਸਵਰ ਹੈ:
 (A) ਆ (B) ਈ (C) ਐ (D) ਉ
67. ਨਾਟਕੀਕਰਣ ਅਤੇ ਪ੍ਰਦਰਸ਼ਨੀ ਕੀ ਹੈ?
 (A) ਸਾਹਿਤ ਰੂਪ ਦਾ ਪ੍ਰਦਰਸ਼ਨ (B) ਕਿਰਿਆਤਮਕ ਸਿੱਖਿਆ ਸਾਧਨ
 (C) ਸਹਾਇਕ ਮਾਡਲ (D) ਭਾਸ਼ਾ ਵਿਗਿਆਨੀਆਂ ਦਾ ਨਕਾਰਾਤਮਕ ਪ੍ਰਪੰਚ
68. ਕੋਈ ਮਾਨਸਿਕ ਗੁੰਝਲ, ਹੀਣਤਾ ਭਾਵ, ਭਾਵਾਤਮਿਕ ਸੁਰੱਖਿਆ ਦੀ ਅਣਹੋਂਦ ਅਤੇ ਸਹਿਮ ਉਚਾਰਨ ਉੱਪਰ ਪ੍ਰਭਾਵ ਪਾਉਂਦਾ ਹੈ।
 ਉਕਤ ਕਥਨ ਲਈ ਕਿਹੜਾ ਕਾਰਨ ਜਿੰਮੇਵਾਰ ਹੈ?
 (A) ਮਨੋਵਿਗਿਆਨਿਕ ਕਾਰਨ (B) ਭੂਗੋਲਿਕ ਕਾਰਨ
 (C) ਆਰਥਿਕ ਕਾਰਨ (D) ਛਾਪੇਖਾਨੇ ਦੇ ਪ੍ਰਭਾਵ ਕਾਰਨ
69. ਅੱਖਰ ਰਚਨਾ ਸਿਖਾਉਣ ਦੀਆਂ ਵਿਧੀਆਂ ਵਿੱਚੋਂ ਕਿਹੜੀ ਵਿਧੀ ਸਿੱਖਿਆ ਸੂਤਰ ਸਰਲ ਤੋਂ ਕਠਿਨ ਉੱਪਰ ਆਧਾਰਿਤ ਹੈ?
 (A) ਚਿੱਤਰ ਵਿਧੀ (B) ਅਨੁਲਿੱਪੀ ਵਿਧੀ
 (C) ਸੰਸਲੇਸ਼ਣ ਵਿਧੀ (D) ਪ੍ਰਤੀ ਲਿੱਪੀ ਵਿਧੀ
70. ਪਿੰਡ ਨੂੰ ਅੱਗ ਲੱਗੀ _____। ਅਖਾਣ ਨੂੰ ਪੂਰਾ ਕਰੋ:
 (A) ਸਿਧਰਾ ਤਾੜੀ ਮਾਰੇ (B) ਯੁਮਿਆਰੀ ਭਾਂਡੇ ਸੇਕੇ
 (C) ਕੁੱਤਾ ਰੂੜੀ ਤੇ (D) ਧੂੰਆਂ ਅਸਮਾਨੀ
71. _____ ਨਾਟਕ ਪੜ੍ਹਨ ਤੇ ਉਸਨੂੰ ਮਾਨਣ ਦਾ ਸਭ ਤੋਂ ਉੱਤਮ ਢੰਗ ਹੈ:
 (A) ਰੋਸ਼ਨੀ ਤੇ ਅਵਾਜ਼ (B) ਇਕਾਂਗੀ (C) ਅਭਿਨੈ (D) ਸਟੇਜ
72. 'ਲੂਣ ਤੋਲਣਾ' ਮੁਹਾਵਰੇ ਦਾ ਢੁੱਕਵਾਂ ਅਰਥ ਹੈ:
 (A) ਬਹੁਤ ਵੱਡਾ ਝੂਠ ਬੋਲਣਾ (B) ਭੈੜੀ ਮੱਤ ਦੇਣਾ
 (C) ਅਤਿ ਦੀ ਗ਼ਰੀਬੀ ਹੋਣੀ (D) ਭਲਾ ਕਰਨ ਵਾਲੇ ਨਾਲ ਬੁਰਾਈ ਕਰਨੀ



ਹੇਠ ਲਿਖੇ ਪੈਰ੍ਹੇ ਨੂੰ ਪੜ੍ਹ ਕੇ ਸਵਾਲ ਨੰਬਰ 73 ਤੋਂ 77 ਤੱਕ ਦੇ ਉੱਤਰ ਦਿਉ:

ਲੋਭੀ ਮਨੁੱਖ ਹੁਣ ਪੂਰੀ ਤਰ੍ਹਾਂ ਕੁਦਰਤ ਦਾ ਸੰਤੁਲਨ ਵਿਗਾੜਨ ਤੇ ਉਤਾਰੂ ਹੈ। ਰੁੱਖ ਅਤੇ ਜੰਗਲ ਜਿਹੜੇ ਆਕਸੀਜਨ ਦਾ ਸੋਮਾ ਹਨ, ਬਰਸਾਤ ਦੇ ਸੁਆਗਤੀ ਹਨ। ਨਦੀ, ਨਹਿਰ, ਸੂਆ ਸਭਾਚ ਜਲ ਭਰਦੇ ਹਨ। ਗਰਮੀ-ਠੰਢ ਤੋਂ ਧਰਤੀ ਅਤੇ ਜੀਵ-ਜੰਤੂਆਂ ਦੀ ਢਾਲ ਬਣਦੇ ਹਨ। ਮਨੁੱਖ ਦੇ ਸਦੀਆਂ ਤੋਂ ਪੱਕੇ ਆੜੀ ਹਨ, ਪਰ ਮਨੁੱਖ ਇਹਨਾਂ ਦੇ ਮਗਰ ਹੱਥ ਧੇ ਕੇ ਪੈ ਗਿਆ ਹੈ। ਇਹ ਸਮਝਦਾ ਹੈ ਕਿ ਕਾਗਜ਼ ਦੇ ਨੋਟਾਂ ਦੇ ਸਹਾਰੇ ਮੈਂ ਧਰਤੀ ਦਾ ਮਾਲਕ ਬਣ ਸਕਦਾ ਹਾਂ। ਸਾਰੇ ਜੰਗਲ ਵੱਢ ਸਕਦਾ ਹਾਂ। ਅਸਲ ਵਿੱਚ ਇਹ ਉਸ ਦੀ ਬੇਸਮਝੀ ਹੈ। ਉਸ ਦੀ ਇਹ ਚਤੁਰਾਈ ਖੁਸ਼ਹਾਲ ਦੁਨੀਆਂ ਨੂੰ ਬਰਬਾਦ ਵੀ ਕਰ ਸਕਦੀ ਹੈ।

73. 'ਆਈ' ਪਿਛੇਤਰ ਲਗ ਕੇ ਬਣਿਆ ਸ਼ਬਦ ਚੁਣੋ:

- (A) ਖਤਰਾਈ (B) ਚਤੁਰਾਈ (C) ਇਨਸਾਨੀ (D) ਸੋਗਮਈ



74. 'ਧਰਤੀ' ਸ਼ਬਦ ਦਾ ਲਿੰਗ ਬਦਲੋ:

- (A) ਧਰਤ (B) ਭੇਇੰ
(C) ਧਰਾਤਲ (D) ਧਰਤੀ

75. 'ਲੇਡੀ' ਸ਼ਬਦ ਦਾ ਵਿਰੋਧੀ ਸ਼ਬਦ ਚੁਣੋ:

- (A) ਲਾਲਚੀ (B) ਲਾਭ
(C) ਤਿਆਗੀ (D) ਲਾਰੇਵੰਦ

76. 'ਆਤੀ' ਸ਼ਬਦ ਦੇ ਸਮਾਨਾਰਥਕ ਜੁੱਟ ਚੁਣੋ:

- (A) ਵੈਰੀ, ਮਿੱਤਰ (B) ਸੱਜਣ, ਦੁਸ਼ਮਣ
(C) ਯਾਰ, ਬੇਲੀ (D) ਸੱਜਣ, ਠੱਗ

77. ਨਦੀ, ਨਹਿਰ, ਸੂਆ ਸਭ 'ਚ ਜਲ ਭਰਦੇ ਹਨ।

ਉਪਰੋਕਤ ਵਾਕ ਵਿੱਚ ਆਏ ਬਹੁਅਰਥਕ ਸ਼ਬਦ 'ਸੂਆ' ਦਾ ਸਹੀ ਅਰਥ ਹੈ:



- (A) ਦੰਦ (B) ਸਿਊਂਣ ਯੰਤਰ
(C) ਕੱਟਰੂ (D) ਛੋਟੀ ਨਹਿਰ

78. ਜੀਵਨੀ ਕਿਰਤੋ ਪੁਰਾਤਨ ਵਾਰਤਕ ਰੂਪਾਂ ਦਾ ਵਿਕਸਤ ਰੂਪ ਹੈ:

- (A) ਪਰਚੀਆਂ, ਬਚਨ (B) ਜੰਗਨਾਮਾ, ਸਾਖੀ
(C) ਜੰਗਨਾਮਾ, ਗੋਸ਼ਟਾਂ (D) ਜਨਮਸਾਖੀ, ਰੋਜ਼ਨਾਮਚਾ

79. ਚੰਗੇ ਮੁਲਾਂਕਣ ਦੀਆਂ ਵਿਸ਼ੇਸ਼ਤਾਵਾਂ ਹਨ:

- (A) ਸੀਮਤਤਾ ਤੇ ਪ੍ਰਮਾਣਿਕਤਾ (B) ਭਰੋਸੇਯੋਗਤਾ ਤੇ ਅਣਉਪਯੋਗਿਤਾ
(C) ਅਵਿਸ਼ਵਾਸੀ ਤੇ ਪ੍ਰਮਾਣਿਕਤਾ (D) ਨਿਖੇੜੀਕਰਨ ਤੇ ਤਸਖੀਸ਼ੀਕਰਨ

80. 'ਬੱਚਿਆਂ ਨੂੰ ਸਾਧਾਰਨ ਗੱਲਬਾਤ ਵਿੱਚ ਵੀ ਕਲਾਮਈ, ਭਾਸ਼ਾ ਦਾ ਪ੍ਰਯੋਗ ਕਰ ਸਕਣ ਦੇ ਯੋਗ ਬਣਾਉਣਾ।'

ਪੰਜਾਬੀ ਭਾਸ਼ਾ ਦੀ ਸਿੱਖਿਆ ਦਾ ਇਹ ਉਦੇਸ਼ ਕਿਰਤੋ ਪੱਧਰ ਲਈ ਸਹੀ ਹੈ?



- (A) ਪ੍ਰੀ ਪ੍ਰਾਇਮਰੀ ਪੱਧਰ (B) ਮਿਡਲ ਪੱਧਰ
(C) ਉੱਚ ਪੱਧਰ (D) ਪ੍ਰਾਇਮਰੀ ਪੱਧਰ

81. ਸੁਣਨ ਕੋਸ਼ਲ ਦੇ ਅਭਿਆਸ ਵਿੱਚ ਸ਼ਾਮਿਲ ਕੀਤਾ ਜਾਂਦਾ ਹੈ:

- (A) ਭਾਸ਼ਣ (B) ਸੰਖੇਪ ਰਚਨਾ
(C) ਲੇਖ ਰਚਨਾ (D) ਸਫ਼ਰਨਾਮਾ

82. ਹੇਠ ਲਿਖਿਆਂ ਵਿੱਚੋਂ ਦ੍ਰਿਸ਼ਟਾਂਤ ਅਲੰਕਾਰ ਦਾ ਵਰਗ ਅਤੇ ਅਰਥ ਚੁਣੋ:

- (A) ਸ਼ਬਦ ਅਲੰਕਾਰ - ਜਸ, ਕੀਰਤੀ, ਸੋਭਾ (B) ਅਰਥ ਅਲੰਕਾਰ - ਉਦਾਹਰਨ, ਮਿਸਾਲ, ਨਮੂਨਾ
(C) ਸ਼ਬਦਾਰਥ ਅਲੰਕਾਰ - ਨਰਮ, ਕੋਮਲ, ਕੂਲਾ (D) ਸ਼ਬਦ ਅਲੰਕਾਰ - ਸੰਖੇਪ, ਛੋਟਾ, ਨਿੱਕਾ





83. ਪੰਜਾਬੀ ਵਿੱਚ ਕਾਫ਼ੀ ਨੂੰ ਕਾਵਿ-ਰੂਪ ਵਜੋਂ ਸੰਪੂਰਨ ਰੂਪਾਂਚ ਸਥਾਪਿਤ ਕੀਤਾ:
 (A) ਸ੍ਰੀ ਗੁਰੂ ਨਾਨਕ ਦੇਵ ਜੀ ਨੇ (B) ਸ਼ਾਹ ਹੁਸੈਨ ਜੀ ਨੇ
 (C) ਬੁੱਲ੍ਹੇ ਸ਼ਾਹ ਨੇ (D) ਸੁਲਤਾਨ ਬਾਹੂ ਨੇ
84. 'ਕਿਸਾਨ ਕਹੀ ਅਤੇ ਬੱਠਲ ਲੈ ਕੇ ਕੰਮ 'ਤੇ ਜਾ ਰਿਹਾ ਹੈ।'
 ਉਕਤ ਵਾਕ ਵਿੱਚੋਂ ਉਦੇਸ਼ ਚੁਣੋ:
 (A) ਕਹੀ (B) ਬੱਠਲ (C) ਕੰਮ 'ਤੇ ਜਾ ਰਿਹਾ ਹੈ (D) ਕਿਸਾਨ
85. ਨਾਵਲ ਸਿੱਖਿਆ ਦੀ ਵਿਧੀ ਨਾਲ ਸੰਬੰਧਿਤ ਕਿਹੜਾ ਕਥਨ ਸਹੀ ਨਹੀਂ ਹੈ?
 (A) ਸਾਡੇ ਸਕੂਲਾਂ ਵਿੱਚ ਨਾਵਲ ਦੀ ਸਿੱਖਿਆ ਦੇਸ਼ਪੂਰਨ ਹੈ।
 (B) ਵਿਦਿਆਰਥੀਆਂ ਨੂੰ ਸਵੈ-ਅਧਿਐਨ ਤੇ ਆਤਮ ਨਿਰਭਰਤਾ ਸਿਖਾਉਣੀ ਚਾਹੀਦੀ ਹੈ।
 (C) ਨਾਵਲ ਸਿੱਖਿਆ ਵਿੱਚ ਅਧਿਆਪਕ ਦਾ ਕਾਰਜ ਇੱਕ ਨਿਰਦੇਸ਼ਕ ਵਾਲਾ ਹੈ।
 (D) ਜਮਾਤ ਵਿੱਚ ਅਧਿਆਪਕ ਨਾਵਲ ਨੂੰ ਆਪ ਧਿਆਨ ਨਾਲ ਪੜ੍ਹੇ।
86. ਪੜ੍ਹਨਾ ਸਿਖਾਉਣ ਦੀਆਂ ਵਿਧੀਆਂ ਵਿੱਚੋਂ ਮੁਹਾਰਨੀ ਕਿਹੜੀ ਵਿਧੀ ਦਾ ਅੰਗ ਹੈ?
 (A) ਅੱਖਰ ਬੋਧ ਵਿਧੀ (B) ਉਚਾਰਨ ਵਿਧੀ
 (C) ਵਾਕ ਵਿਧੀ (D) ਕਹਾਣੀ ਵਿਧੀ
87. 'ਅੱਗੇ ਭੀੜੀਆਂ ਸੁਣੀਂਦੀਆਂ ਗਲੀਆਂ ਜਿੱਥੋਂ ਦੀ ਜਮ ਲੈ ਜਾਣਗੇ।' ਇਸ ਤੁਕ ਵਿੱਚ ਕਿਹੜੇ ਰਸ ਦੀ ਪ੍ਰਧਾਨਤਾ ਹੈ?
 (A) ਬੀਰ ਰਸ (B) ਰੌਦਰ ਰਸ
 (C) ਭਿਆਨਕ ਰਸ (D) ਕਰੁਣਾ ਰਸ
88. ਆਦਿ ਕਾਲ ਵਿੱਚ ਰਚੀਆਂ ਗਈਆਂ ਵਾਰਾਂ ਦੀ ਗਿਣਤੀ ਹੈ:
 (A) ਨੌਂ (B) ਛੇ (C) ਬਾਈ (D) ਤਿੰਨ
89. ਕੰਠੀ, ਦੰਤੀ, ਹੋਠੀ, ਮੂਰਧਨੀ ਕੀ ਹੈ:
 (A) ਉਚਾਰਨ ਵਿਧੀ (B) ਉਚਾਰਨ ਢੰਗ
 (C) ਉਚਾਰਨ ਸਥਾਨ (D) ਉਚਾਰਨ ਬੋਲ
90. ਦੇਖਣ-ਸੁਣਨ ਸਾਧਨ ਤਾਂ ਸਿੱਖਿਆ ਦੇ ਉਦੇਸ਼ ਪ੍ਰਾਪਤ ਕਰਨ ਦਾ ਇੱਕ ਮਾਧਿਅਮ ਹੈ, ਆਪਣੇ ਆਪ ਵਿੱਚ ਕੋਈ ਉਦੇਸ਼ ਜਾਂ ਅੰਤਿਮ ਨਿਸ਼ਾਨਾ ਨਹੀਂ। ਇਸ ਲਈ :-
 (A) ਇਹਨਾਂ ਦੀ ਵਰਤੋਂ ਤੇ ਪ੍ਰਯੋਗ ਭਾਸ਼ਾ ਸਿੱਖਿਆ ਸ਼੍ਰੇਣੀ ਵਿੱਚ ਹਰ ਰੋਜ਼ ਕਰਨਾ ਚਾਹੀਦਾ ਹੈ।
 (B) ਇਹਨਾਂ ਦੀ ਵਰਤੋਂ ਤੇ ਪ੍ਰਯੋਗ ਬਹੁਤ ਸਾਵਧਾਨੀ ਨਾਲ ਕਰਨਾ ਚਾਹੀਦਾ ਹੈ।
 (C) ਇਹਨਾਂ ਦੀ ਵਰਤੋਂ ਤੇ ਪ੍ਰਯੋਗ ਹੀ ਕਰਨਾ ਚਾਹੀਦਾ ਹੈ, ਅਧਿਆਪਕ ਦੇ ਕਾਰਜ ਦੀ ਕੋਈ ਜ਼ਰੂਰਤ ਨਹੀਂ।
 (D) ਇਹਨਾਂ ਦੀ ਵਰਤੋਂ ਤੇ ਪ੍ਰਯੋਗ ਸ਼੍ਰੇਣੀ ਵਿੱਚ ਕਰਨਾ ਹੀ ਨਹੀਂ ਚਾਹੀਦਾ।





ખંડ – III

ભાષા – II



ગુજરાતી (ગુજરાતી)

આ ખંડમાં કુલ 30 પ્રશ્નો છે.

દરેક પ્રશ્નનો જવાબ આપવો ફરજિયાત છે.

નીચેના પદ્યાંશના આધારે પ્રશ્ન સંખ્યા 61 થી 63 સુધીના પ્રશ્નોના જવાબ ફરજિયાત છે.

આ છેલ્લી યાચના આપ પાસે,

મારા ઊંડા છેક અંતસ્તલેથી

છેદી નાખો ક્ષીણતા સર્વ મારી

પૂરા જોરે ખડગ, ઝીંકી, પ્રભુજી !

સુખોને ય જીરવી જીણવાની

શક્તિ દેજો દુઃખમાં એહવી કે

દુઃખો મારાં શાંત મોએ હસીને

પોતે પોતાની જ પામે ઉપેક્ષા.



61. 'સુખદુઃખ' શબ્દમાં કયો સમાસ છે ?
 (A) દ્વિગુ (B) તત્પુરુષ (C) કર્મધારય (D) ઇન્દ
62. કવિ ઈશ્વર પાસે શું જીરવવાની શક્તિ માગે છે ?
 (A) સુખ (B) દુઃખ (C) શાંતિ (D) શક્તિ
63. કવિ ક્ષીણતાને કેવી રીતે છેદી નાખવાનું કહે છે ?
 (A) ખિલ્લીથી (B) ખડગથી (C) ચાકુથી (D) ખેલખેલમાં
64. ગુજરાતી ભાષાના વાક્યમાં સામાન્ય રીતે વપરાતો પદક્રમ કયો છે ?
 (A) કર્તા + કર્મ + ક્રિયાપદ (B) કર્મ + કર્તા + ક્રિયાપદ
 (C) કર્મ + ક્રિયાપદ + કર્તા (D) ક્રિયાપદ + કર્મ + કર્તા
65. નીચેના શબ્દોમાં દેશ્ય શબ્દ કયો છે ?
 (A) શહીદ (B) ઈચ્છા (C) ઘોડો (D) ઢેકું
66. મૂલ્યાંકન કસોટી તૈયાર કરતી વખતે કઈ બાબતને લક્ષમાં રાખવામાં આવે છે ?
 (A) શિક્ષણના હેતુઓ (B) શિક્ષણના અનુભવો
 (C) ઉપરોક્ત બંને (D) એક પણ નહિ
67. 'ગોળ વિના મોરો કંસાર, માત વિના સૂનો સંસાર' પંકિતમાં કયો અલંકાર છે ?
 (A) ઉત્પ્રેક્ષા (B) વ્યાજસ્તુતિ (C) દષ્ટાંત (D) અનન્વય
68. 'ડોક્ટરે દરદી _____ દવા આપી.' યોગ્ય વિભક્તિ પ્રત્યયનો ઉપયોગ કરો.
 (A) ને (B) થી (C) માં (D) એ





69. શિક્ષણ રચિત કસોટીમાં કયા પ્રકારના પ્રશ્નો પર ભાર મૂકવામાં આવે છે ?
 (A) નિબંધાત્મક પ્રશ્નો (B) ટૂંકા પ્રશ્નો
 (C) અનાત્મલક્ષી પ્રશ્નો (D) ઉપરોક્ત બધા
70. શાળા કક્ષાએ સૌથી મહત્વનું અને વધારે વપરાતું દૃશ્ય શૈક્ષણિક સાધન કયું છે ?
 (A) ફિલ્મ સ્ટ્રીપ્સ (B) કાર્ણું પાટિયું (C) રેડિયો (D) ટેપરેકર્ડર
71. જે વસ્તુઓ જથ્થામાં દ્રવ્યરૂપે અસ્તિત્વ ધરાવતી હોય અને જે માપ કે તોલનો વિષય બને તેને કઈ સંજ્ઞા કહેવાય ?
 (A) સંખ્યાવાચક (B) વ્યક્તિવાચક (C) દ્રવ્યવાચક (D) ભાવવાચક
- નીચેના ગદ્યાંશના આધારે પ્રશ્ન સંખ્યા 72 થી 75 સુધીના જવાબ લખો.





"આ દેશનું અધ્યાત્મ વૃદ્ધોની નહીં, જુવાનોની ચીજ રહી છે. ઋષીકેશે જીવનના કુરુક્ષેત્રમાં અપૂર્વ અધ્યાત્મનો પાંચજન્મ શંખ ફૂક્યો ત્યારે તે વૃદ્ધ નહીં, યુવાન હતા. તે હતા ભારતની તરુણાઈના રથના સારથિ. પોતાની પ્રિયાની ગોદમાં નવજાત રાહુલને સૂતેલો છોડીને સિદ્ધાર્થ અદ્વિતીય ક્રાંતિના પથ પર ચાલી નીકળ્યા હતા ત્યારે તે વૃદ્ધ નહિ યુવાન હતા. અદ્વૈતના અનન્યતમ શોધક શંકરે જ્યારે દિગ્વિજય-યાત્રા કરી ત્યારે તે વૃદ્ધ નહિ, યુવાન હતા. શિકાગોના રંગમંચ પર વિવેકાનંદે વેદાંતના સાર્વભૌમ ધર્મનો ઉદ્દઘોષ કર્યો ત્યારે તેઓ વૃદ્ધ નહિ, યુવાન હતા. મિત્રો ! અધ્યાત્મ બુદ્ધાપાનું લક્ષણ નથી પણ તરુણાઈની ઊંચેરી છલાંગ છે."



72. ગદ્યાંશમાં ઋષીકેશ શબ્દ કોના માટે વપરાયો છે ?
 (A) બુદ્ધ (B) શંકરાચાર્ય (C) શ્રીકૃષ્ણ (D) વિવેકાનંદ
73. 'દિગ્વિજય' શબ્દનો સાચો સંધિ વિચ્છેદ કયો છે ?
 (A) દિગ + વિજય (B) દિગ + જય
 (C) દિક્ + વિજય (D) દિક્ + જય
74. લેખકના મતે આ દેશનું અધ્યાત્મ કઈ વયકક્ષાને વર્યું છે ?
 (A) વૃદ્ધોની (B) યુવાનોની (C) બાળકોની (D) પ્રૌઢોની
75. લેખકના મતે અધ્યાત્મ શું છે ?
 (A) તરુણાઈની ઊંચેરી છલાંગ (B) બુદ્ધાપો
 (C) બુદ્ધાપાનું લક્ષણ (D) બાળપણનું લક્ષણ
76. નીચેનામાંથી કયો ધ્વનિ અનુનાસિક ધ્વનિ છે ?
 (A) ઙ (B) ઢ (C) ઙ્ (D) ન્
77. માતૃભાષાના પાઠ્યપુસ્તકનું બાહ્યલક્ષણ કયું છે ?
 (A) વિષયવસ્તુ (B) છાપકામ (C) શૈલી (D) ભાષા
78. 'ધીમેધીમે હરિયાને ધ્યાનમાં આવ્યું કે બધી ઈંટો એક જ છાપની નથી.' વાક્યમાં સંયોજક કયું છે ?
 (A) ધીમેધીમે (B) કે (C) બધી (D) જ





79. જે વાક્યમાં એક મુખ્ય વાક્ય હોય અને તેના ઉપર અવલંબિત એક કે વધારે ગૌણ વાક્યો હોય તેવા વાક્યને કયા પ્રકારનું વાક્ય કહેવાય ? 
- (A) સંયુક્ત વાક્ય (B) નિષેધ વાક્ય (C) સાદું વાક્ય (D) સંકુલ વાક્ય
80. પ્રાથમિક કક્ષાએ પદ્યશિક્ષણની ઉત્તમ પદ્ધતિ કઈ છે ?
- (A) વ્યાખ્યાન (B) ગીતઅભિનય (C) તુલનાત્મક (D) સમીક્ષા
81. શાળામાં ચર્યાસભા, વાર્તાકથન, વક્તૃત્વ સ્પર્ધાઓ ગોઠવી બાળકોના કયા બે કૌશલ્યોનો વિકાસ કરી શકાય ?
- (A) શ્રવણ અને કથન (B) વાચન અને લેખન
(C) કથન અને લેખન (D) લેખન અને વાચન
82. નીચેનામાંથી કયો શિક્ષક વધુ શ્રેષ્ઠ ગણાય ?
- (A) ખૂબ જ ધીમા અવાજથી બોલતો હોય. (B) જે પોતે વધુ બોલતો હોય.
(C) વિદ્યાર્થીઓને બોલવાની વધુ તક આપતો હોય. (D) ખૂબ જ ઉતાવળથી બોલતો હોય.
83. ભાષાનો સૌથી નાનો એકમ કયો છે ?
- (A) શબ્દ (B) પદ (C) વાક્ય (D) વર્ણ
84. ય મ ન સ ભ લ ગા બંધારણ કયા છંદનું છે ?
- (A) શિખરિણી (B) મંદાકાંતા (C) પૃથ્વી (D) હરિણી
85. નીચેનામાંથી કઈ જોડી સાચી છે ? 
- (A) ફરિયાદ – સ્ત્રીલિંગ (B) વરસાદ – સ્ત્રીલિંગ
(C) રાત – પુલિંગ (D) પાઠ – નપુંસકલિંગ
86. વ્યાકરણ શિક્ષણની શ્રેષ્ઠ પદ્ધતિ કઈ છે ?
- (A) આગમન (B) ગીતઅભિનય (C) વ્યાખ્યાન (D) કથનચર્યા
87. અનાત્મલક્ષી પ્રશ્નોના જવાબ કેવા જોવા મળે છે ?
- (A) પરિવર્તનશીલ જવાબ (B) મુક્ત જવાબ
(C) અનિશ્ચિત જવાબ (D) ચોક્કસ જવાબ
88. 'ભૂમિ ધીમેથી બોલે છે.' ક્રિયાવિશેષણ અવ્યય શોધો.
- (A) ભૂમિ (B) ધીમેથી (C) બોલે (D) છે.
89. 'સોનલ નાનપણમાં ખૂબ રડતી' વાક્યમાં ક્રિયાપદ કયું છે ? 
- (A) સોનલ (B) નાનપણ (C) ખૂબ (D) રડતી
90. શુદ્ધ ભાષાનું કેન્દ્રબિંદુ કયું છે ?
- (A) ગદ્ય (B) પદ્ય (C) વ્યાકરણ (D) બોલી



SECTION – IV/ खण्ड – IV

In this Section, there are 2 sub-sections i.e. **IV(a) Mathematics and Science** and **IV(b) Social Studies**. Both the sub-sections consist of 60 Multiple Choice Questions each. The candidate has to choose either **IV(a) Mathematics and Science** OR **IV(b) Social Studies** as selected in the Online Application Form and answer all the 60 questions.

इस खण्ड में दो उपखण्ड अर्थात् **IV(a) गणित एवं विज्ञान** एवं **IV(b) सामाजिक अध्ययन** हैं। दोनों उपखण्डों के प्रत्येक में 60 बहुविकल्पीय प्रश्न हैं।

अभ्यर्थी को **IV(a) गणित एवं विज्ञान** अथवा **IV(b) सामाजिक अध्ययन**, जिनका चयन ऑनलाइन आवेदन-पत्र में किया है, में से किसी एक उपखण्ड को चुनना है एवं सभी 60 प्रश्नों का उत्तर देना है।

SECTION – IV(a)/ खण्ड – IV(a)

MATHEMATICS AND SCIENCE/ गणित एवं विज्ञान



There are 60 questions in all in this section. The candidates who have selected this subject must answer all the questions.

इस खण्ड में कुल 60 प्रश्न हैं। जिन अभ्यर्थियों ने इस विषय का चयन किया है उन्हें सभी प्रश्न करना अनिवार्य है।

91. The sum of the largest and smallest fractions among the fractions $\frac{5}{9}, \frac{3}{7}, \frac{11}{13}, \frac{6}{11}$ and $\frac{7}{8}$ is :

(A) $1\frac{5}{8}$ (B) $1\frac{17}{53}$ (C) $1\frac{17}{56}$ (D) $1\frac{13}{99}$

$\frac{5}{9}, \frac{3}{7}, \frac{11}{13}, \frac{6}{11}$ और $\frac{7}{8}$ भिन्नों में से सबसे बड़े और सबसे छोटे भिन्न का योग है :

(A) $1\frac{5}{8}$ (B) $1\frac{17}{53}$ (C) $1\frac{17}{56}$ (D) $1\frac{13}{99}$

92. A parallelogram and a triangle are equal in area and lie on the same base. If the height of the parallelogram is 2 cm, then the height of the triangle is :

(A) 1 cm (B) 2 cm (C) 3 cm (D) 4 cm

एक समांतर चतुर्भुज और त्रिभुज क्षेत्रफल में समान हैं और एक ही आधार पर स्थित हैं। यदि समांतर चतुर्भुज की ऊँचाई 2 सेंटीमीटर हो, तो त्रिभुज की ऊँचाई है :

(A) 1 सेमी (B) 2 सेमी (C) 3 सेमी (D) 4 सेमी

93. How many decimal parts of an hour is one second ?

(A) 0.002561 (B) 0.000277 (C) 0.000123 (D) 0.002077

एक सेकण्ड, एक घंटे का कितने दशमलव भाग है ?

(A) 0.002561 (B) 0.000277 (C) 0.000123 (D) 0.002077

94. The point on x-axis is :

(A) (2, 3) (B) (2, 0) (C) (0, 2) (D) (2, 2)

x-अक्ष पर बिन्दु हैं :

(A) (2, 3) (B) (2, 0) (C) (0, 2) (D) (2, 2)



95. Which of the following statements does not reflect the nature of mathematics ?

- (A) Knowledge in mathematics is clear and logical
 (B) The rules, principles and formulas of mathematics are universal
 (C) The field of generalization in mathematics is limited
 (D) The language of mathematics is well defined

निम्नलिखित में से कौन-सा कथन गणित की प्रकृति को प्रतिबिंबित नहीं करता है ?

- (A) गणित में ज्ञान स्पष्ट व तार्किक होता है
 (B) गणित के नियम, सिद्धांत व सूत्र सार्वभौमिक होते हैं
 (C) गणित में सामान्यीकरण का क्षेत्र सीमित होता है
 (D) गणित की भाषा सुपरिभाषित होती है

96. If the surface area of a cube is 600 cm^2 , then the length of its diagonal will be :

- (A) $3\sqrt{10}$ cm (B) $10\sqrt{3}$ cm (C) $10\sqrt{2}$ cm (D) 10 cm

यदि किसी घन का पृष्ठीय क्षेत्रफल 600 वर्ग सेमी है, तो उसके विकर्ण की लम्बाई होगी :

- (A) $3\sqrt{10}$ सेमी (B) $10\sqrt{3}$ सेमी (C) $10\sqrt{2}$ सेमी (D) 10 सेमी

97. "Evaluation is judgement or interpretation that one draws from one information at hand about a pupil's work." This statement is said by :

- (A) Clark and Starr (B) James M. Lee
 (C) Quillen and Hanna (D) Stevenson



"मूल्यांकन वह निर्णय या व्याख्या है जिसको किसी छात्र के विषय में प्राप्त सूचनाओं के आधार पर दिया जाता है।" यह कथन किसने कहा ?

- (A) क्लार्क एवं स्टार (B) जेम्स एम. ली
 (C) क्विलेन व हाना (D) स्टीवेन्सन

98. $P(E) + P(\bar{E})$ equals :

- (A) 0 (B) 2 (C) 1 (D) 3

$P(E) + P(\bar{E})$ बराबर है :

- (A) 0 (B) 2 (C) 1 (D) 3

99. The value of $(2^0 + 2^{-1} + 2^{-2})$ is :

- (A) $\frac{7}{4}$ (B) $\frac{4}{7}$ (C) $\frac{1}{4}$ (D) $\frac{3}{4}$

$(2^0 + 2^{-1} + 2^{-2})$ का मान है :

- (A) $\frac{7}{4}$ (B) $\frac{4}{7}$ (C) $\frac{1}{4}$ (D) $\frac{3}{4}$



100. The area of an equilateral triangle of side 3 cm will be :

- (A) $\frac{9\sqrt{3}}{4}$ cm² (B) $\frac{6\sqrt{2}}{4}$ cm² (C) $\frac{3\sqrt{3}}{4}$ cm² (D) $\frac{6\sqrt{2}}{5}$ cm²

3 सेंटीमीटर भुजा वाले समबाहु त्रिभुज का क्षेत्रफल होगा :

- (A) $\frac{9\sqrt{3}}{4}$ सेमी² (B) $\frac{6\sqrt{2}}{4}$ सेमी² (C) $\frac{3\sqrt{3}}{4}$ सेमी² (D) $\frac{6\sqrt{2}}{5}$ सेमी²

101. The situations presented by the teacher in the classroom to attract the attention of students towards a new topic are called :

- (A) Prior knowledge (B) Home work
(C) Statement of aim (D) Introduction

 नए प्रकरण के प्रति विद्यार्थियों का ध्यान आकर्षित करने के लिए अध्यापक द्वारा कक्षा कक्ष में प्रस्तुत की जाने वाली परिस्थितियों को कहते हैं :

- (A) पूर्व ज्ञान (B) गृहकार्य
(C) उद्देश्य कथन (D) प्रस्तावना

102. A factor of $(x^3 - 8)$ is :

- (A) $(x + 2)$ (B) $(x^2 + 2x + 4)$ (C) $(x - 4)$ (D) $(x^2 - 2x + 4)$

$(x^3 - 8)$ का एक गुणनखण्ड है :

- (A) $(x + 2)$ (B) $(x^2 + 2x + 4)$ (C) $(x - 4)$ (D) $(x^2 - 2x + 4)$

103. "Mathematics is the study of abstract system built of abstract elements. These elements are not described in concrete fashion." This statement is said by :

- (A) Marshal H. Stone (B) Hogven
(C) I. K. Davis (D) B. S. Bloom

 "गणित ऐसी अमूर्त व्यवस्था का अध्ययन है जो कि अमूर्त तत्त्वों को मिलकर बनी है। इन तत्त्वों को मूर्त रूप में परिभाषित किया गया है।" यह कथन किसने कहा ?

- (A) मार्शल एच. स्टोन (B) हॉगवेन
(C) आई. के. डेविस (D) बी. एस. ब्लूम

104. If the ratio of heights of two cylinders of equal volume is 1 : 3 then the ratio of their radii will be :

- (A) 1 : 3 (B) $\sqrt{3} : 1$ (C) $1 : \sqrt{2}$ (D) $\sqrt{5} : 2$

यदि दो बराबर आयतन वाले बेलनों की ऊँचाइयों का अनुपात 1 : 3 हो, तो इनकी त्रिज्याओं का अनुपात होगा :

- (A) 1 : 3 (B) $\sqrt{3} : 1$ (C) $1 : \sqrt{2}$ (D) $\sqrt{5} : 2$

105. In how much time will the value of some money increase by 40% at the rate of 5% annual simple interest ?

- (A) 5 year (B) 6 year (C) 10 year (D) 8 year

कितने समय में 5% वार्षिक साधारण ब्याज की दर से किसी धन के मान में 40% वृद्धि होगी ?

- (A) 5 वर्ष (B) 6 वर्ष (C) 10 वर्ष (D) 8 वर्ष



106. In the given figure, if $\angle x - \angle y = 10^\circ$, then the value of $\angle x$ will be :

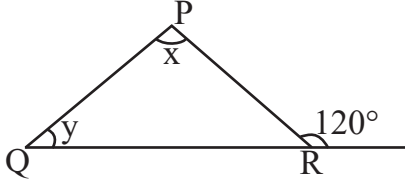

- (A) 55° (B) 65° (C) 70° (D) 100°

दी गयी आकृति में यदि $\angle x - \angle y = 10^\circ$ हो, तो $\angle x$ का मान होगा :

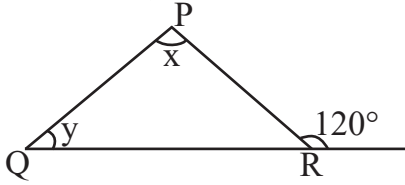

- (A) 55° (B) 65° (C) 70° (D) 100°

107. The ratio of female and male employees in a factory is 3 : 5. If the number of females is 40 less than the number of male, then how many total employees are there in the factory ?



- (A) 60 (B) 160 (C) 100 (D) 200



एक कारखाने में स्त्री तथा पुरुष कर्मचारियों का अनुपात 3 : 5 है यदि स्त्रियों की संख्या पुरुषों की संख्या से 40 कम हो, तो कारखाने में कुल कितने कर्मचारी है ?

- (A) 60 (B) 160 (C) 100 (D) 200

108. The student who performs simple mathematical operations without the help of paper and pencil is called :

- (A) Written Maths (B) Oral Maths
(C) Geometry (D) Example

छात्र गणित की साधारण क्रियाओं को बिना कागज और पेन्सिल की सहायता से करता है, कहलाता है :

- (A) लिखित गणित (B) मौखिक गणित
(C) रेखा गणित (D) उदाहरण

109. In a histogram, the heights of the rectangles belong to those classes :

- (A) Inversely proportional to frequencies
(B) Proportional to frequencies
(C) Proportional to class-interval
(D) Inversely proportional to the class-interval

आयतचित्र में आयतों की ऊँचाइयाँ उन वर्गों की होती हैं :

- (A) बारम्बारताओं के व्युत्क्रमानुपाती
(B) बारम्बारताओं के समानुपाती
(C) वर्ग-अन्तराल के समानुपाती
(D) वर्ग-अन्तराल के व्युत्क्रमानुपाती



110. "Mathematics is the mirror of civilization and culture." This statement corresponds to which value of mathematics ?

- (A) Disciplinary values (B) International values
(C) Cultural values (D) Psychological values

“गणित सभ्यता और संस्कृति का दर्पण है।” यह कथन गणित के किस मूल्य से सम्बन्धित है ?

- (A) अनुशासनिक मूल्य (B) अन्तर्राष्ट्रीय मूल्य
(C) सांस्कृतिक मूल्य (D) मनोवैज्ञानिक मूल्य

111. The largest five-digit perfect square number is :

- (A) 10000 (B) 99586 (C) 99999 (D) 99856

पाँच अंकों की सबसे बड़ी पूर्ण वर्ग संख्या है :

- (A) 10000 (B) 99586 (C) 99999 (D) 99856

112. After diagnostic testing, it is necessary for mentally retarded students to :

- (A) General teaching (B) Question wise teaching
(C) Instructional teaching (D) Remedial teaching



निदानात्मक परीक्षण के बाद, मन्द बुद्धि विद्यार्थियों हेतु आवश्यक है :

- (A) सामान्य शिक्षण (B) प्रश्नवार शिक्षण
(C) अनुदेशनात्मक शिक्षण (D) उपचारात्मक शिक्षण

113. If a test measures the purpose for which it has been designed, then it implies :

- (A) Reliability (B) Validity (C) Objectivity (D) Discrimination

यदि एक परीक्षण उस उद्देश्य का मापन करे जिसकी पूर्ति हेतु उसकी रचना की गई है तो उसमें निहित है :

- (A) विश्वसनीयता (B) वैधता (C) वस्तुनिष्ठता (D) विभेदकारिता

114. If the side of a square is increased by 25%, its area will increase by :

- (A) 56.25% (B) 66.25% (C) 25% (D) 125.25%

यदि किसी वर्ग की भुजा को 25% बढ़ा दिया जाय, तो उसका क्षेत्रफल बढ़ जाएगा :

- (A) 56.25% (B) 66.25% (C) 25% (D) 125.25%

115. The appropriate method for establishing formulas up to the middle stage in teaching mathematics is :

- (A) Demonstration method (B) Deductive method
(C) Inductive method (D) Lecture method

गणित शिक्षण में उच्च प्राथमिक स्तर तक सूत्र स्थापना के लिये उपयुक्त विधि है :

- (A) प्रदर्शन विधि (B) निगमन विधि
(C) आगमन विधि (D) व्याख्यान विधि





116. The difference between the maximum value and minimum value at data in a given group is called :

- (A) Range (B) Mean
(C) Frequency (D) Median



किसी दिए गए समूह में आकड़ों के महत्तम मान तथा न्यूनतम मान के अन्तर को कहते हैं :

- (A) परिसर (B) माध्य
(C) बारम्बारता (D) माध्यिका

117. The action verb, 'Predict' is related to which objective ?

- (A) Analysis (B) Application
(C) Knowledge (D) Creative

'पूर्व कथन करना', कार्य सूचक क्रिया किस उद्देश्य से संबंधित है ?

- (A) विश्लेषण (B) ज्ञानोपयोग
(C) ज्ञान (D) सृजनात्मक



118. The value of $\sqrt[3]{\frac{7}{875}}$ is :

- (A) $\frac{1}{15}$ (B) $\frac{1}{4}$ (C) $\frac{1}{7}$ (D) $\frac{1}{5}$

$\sqrt[3]{\frac{7}{875}}$ का मान है :

- (A) $\frac{1}{15}$ (B) $\frac{1}{4}$ (C) $\frac{1}{7}$ (D) $\frac{1}{5}$

119. If the ratio of supplementary and complementary angle of an angle is 5 : 2, then the value of the angle will be :

- (A) 20° (B) 60° (C) 30° (D) 150°

यदि किसी कोण के संपूरक तथा पूरक कोणों का अनुपात 5 : 2 हो, तो कोण का मान होगा :

- (A) 20° (B) 60° (C) 30° (D) 150°

120. By giving 10% discount on an item there is a profit of 20%. If this discount is 20%, then what will be the profit ?

- (A) $6\frac{2}{3}\%$ (B) $3\frac{1}{2}\%$ (C) $7\frac{1}{4}\%$ (D) $12\frac{1}{2}\%$

किसी वस्तु पर 10% छूट देने से 20% लाभ होता है, यह छूट 20% हो, तो लाभ कितना होगा ?

- (A) $6\frac{2}{3}\%$ (B) $3\frac{1}{2}\%$ (C) $7\frac{1}{4}\%$ (D) $12\frac{1}{2}\%$



121. The main feature of objective test is

- (A) Not possible in all subjects (B) Disregard for original thinking
(C) The effect of estimation (D) High level of reliability and validity

वस्तुनिष्ठ परीक्षण का मुख्य गुण है

- (A) सभी विषयों में सम्भव नहीं (B) मौलिक चिन्तन की अवहेलना
(C) अनुमान का प्रभाव (D) विश्वसनीयता और वैधता का उच्च स्तर

122. Match the following :



- | | |
|------------------|---------------------------|
| 1. Elephantiasis | a. Rhino virus |
| 2. Amoebiasis | b. Haemophilus influenzae |
| 3. Pneumonia | c. W. Bancrofti |
| 4. Common cold | d. A. Histolytica |

1 2 3 4

- (A) d c a b
(B) c d b a
(C) a b c d
(D) b a d c

निम्नलिखित का सही मिलान कीजिए :

- | | |
|------------------|--------------------------|
| 1. हस्तिपाद | a. राइनोवायरस |
| 2. अमीबयता | b. हीमोफिलस इन्फ्लुएन्जा |
| 3. न्यूमोनिया | c. बु. बैंक्रोफटाई |
| 4. सामान्य जुकाम | d. ए. हिस्टोलिटिका |



1 2 3 4

- (A) d c a b
(B) c d b a
(C) a b c d
(D) b a d c

123. The fuel having lowest calorific value in kJ/kg unit is

- (A) Coal (B) Petrol (C) LPG (D) Hydrogen

kJ/kg इकाई में न्यूनतम ऊष्मीय मान वाला ईंधन है

- (A) कोयला (B) पेट्रोल (C) एलपीजी (D) हाइड्रोजन





124. Which is the main National Park situated in West Bengal ?
 (A) Sundarban National Park (B) Gir National Park
 (C) Kajiranga National Park (D) Bandipur National Park



पश्चिम बंगाल में स्थित प्रमुख राष्ट्रीय उद्यान कौन-सा है ?

- (A) सुन्दरबन राष्ट्रीय उद्यान (B) गिर राष्ट्रीय उद्यान
 (C) काजीरंगा राष्ट्रीय उद्यान (D) बांदीपुर राष्ट्रीय उद्यान
125. Chemical formula of aluminium oxide is
 (A) AlO_2 (B) AlO_3 (C) Al_2O_3 (D) Al_3O_2
 एलुमिनियम ऑक्साइड का रासायनिक सूत्र है
 (A) AlO_2 (B) AlO_3 (C) Al_2O_3 (D) Al_3O_2

126. Founder of the heuristic method of biology teaching
 (A) H. E. Armstrong (B) John Dewey
 (C) William Kilpatrick (D) C. V. Good

जीव विज्ञान शिक्षण की अन्वेषण विधि के जन्मदाता थे

- (A) एच. ई. आर्मस्ट्रॉंग (B) जॉन डीवी
 (C) विलियम किलपैट्रिक (D) सी. वी. गुड
127. A man is standing 6 metre away from a plane mirror. The distance between the man and its image in metre will be :

- (A) 12 (B) 3 (C) 6 (D) 7.5

एक व्यक्ति समतल दर्पण से 6 मीटर दूर खड़ा है। व्यक्ति तथा उसके प्रतिबिम्ब के बीच दूरी मीटर में होगी :

- (A) 12 (B) 3 (C) 6 (D) 7.5
128. The motion of an object is said to be uniform circular motion, if the object

- (A) Moves on a circular path with variable speed
 (B) Moves on a circular path with constant acceleration
 (C) Moves on a circular path with constant speed
 (D) Moves on a circular path with constant velocity

किसी वस्तु की गति को एक समान वृत्तीय गति कहा जाता है, यदि वस्तु

- (A) वृत्तीय पथ पर परिवर्ती चाल से चलती है
 (B) वृत्तीय पथ पर एक समान त्वरण से चलती है
 (C) वृत्तीय पथ पर एक समान चाल से चलती है
 (D) वृत्तीय पथ पर एक समान वेग से चलती है



129. Secretion of which gland also helps in lubrication of penis in man ?

- (A) Pineal gland (B) Thymus gland
(C) Adrenal gland (D) Bulbourethral gland



पुरुष में कौन-सी ग्रंथि का स्राव शिश्न में स्नेहक प्रदान करने में भी सहायक होता है ?

- (A) पिनियल ग्रंथि (B) थाइमस ग्रंथि
(C) अधिवृक्क ग्रंथि (D) बल्बोयूरेथ्रल ग्रंथि

130. Example of pulses crop is

- (A) Wheat (B) Sugarcane (C) Sorghum (D) Groundnut

दलहनी फसल का उदाहरण है

- (A) गेहूँ (B) गन्ना (C) ज्वार (D) मूँगफली

131. Which of the following compound is not a member of alkene homologous series ?

- (A) C_5H_{10} (B) C_4H_8 (C) C_3H_6 (D) C_2H_2

निम्नलिखित में से कौन-सा यौगिक ऐल्कीन समजातीय श्रेणी का सदस्य नहीं है ?

- (A) C_5H_{10} (B) C_4H_8 (C) C_3H_6 (D) C_2H_2

132. The variety of Brassica, resistance to “White rust” disease is

- (A) Pusa Komal (B) Pusa Shubhra
(C) Pusa Sadabahar (D) Pusa Swarnim



सरसों में “श्वेत किट्ट” रोग के प्रति प्रतिरोधक किस्म है

- (A) पूसा कोमल (B) पूसा शुभ्रा
(C) पूसा सदाबहार (D) पूसा स्वर्णिम

133. At the time of short circuit, the current in the circuit

- (A) Reduces substantially (B) Varies continuously
(C) Increases heavily (D) Does not change

लघुपथन के समय परिपथ में धारा

- (A) पर्याप्त कमी होती है (B) निरंतर परिवर्तित होती है
(C) बहुत अधिक बढ़ जाती है (D) परिवर्तित नहीं होती है

134. Which of the following scale is used for the measurement of magnitude of the power of an earthquake ?

- (A) Kelvin scale (B) Decibel scale (C) Pascal scale (D) Richter scale

निम्नलिखित में से कौन-सा पैमाना भूकम्प की शक्ति के परिमाण को मापने के लिए प्रयुक्त होता है ?

- (A) केल्विन पैमाना (B) डेसीबल पैमाना (C) पास्कल पैमाना (D) रिक्टर पैमाना





135. An example of biodegradable waste is

- (A) Plastic (B) Metal (C) Glass (D) Cotton

जैव-निम्नीकरणीय अपशिष्ट का उदाहरण है

- (A) प्लास्टिक (B) धातु (C) काँच (D) रूई

136. Which of the following is not a characteristic of a good evaluation ?

- (A) Validity (B) Continuity (C) Reliability (D) Narrow mindedness



निम्नांकित में से कौन-सी एक अच्छे मूल्यांकन की विशेषता नहीं है ?

- (A) वैधता (B) निरन्तरता (C) विश्वसनीयता (D) संकीर्णता

137. The best way to control global warming is

- (A) By increasing use of fossil fuel
(B) By reducing the emission of greenhouse gases
(C) By increasing deforestation
(D) By reducing plantation

विश्वव्यापी उष्णता को नियंत्रित करने का सबसे अच्छा उपाय है

- (A) जीवाश्म ईंधन के प्रयोग को बढ़ाकर
(B) ग्रीनहाउस गैसों के उत्सर्जन को कम करके
(C) वनोन्मूलन को बढ़ाकर
(D) वृक्षारोपण को कम करके



138. Mode of reproduction in Leishmania is

- (A) Budding (B) Regeneration
(C) Binary fission (D) Multiple fission

लेस्मानिया में प्रजनन की विधि है

- (A) मुकुलन (B) पुनरुद्भवन
(C) द्विखंडन (D) बहुखंडन

139. A Force (F) is acting on an area (A), if the force is halved and area is doubled then how much will be the pressure to the initial pressure ?

- (A) Four times (B) One fourth (C) Half (D) Double



एक बल (F) किसी क्षेत्रफल (A) पर लग रहा है, यदि बल को आधा तथा क्षेत्रफल को दुगुना कर दें, तो दाब प्रारम्भिक दाब का होगा :

- (A) चार गुना (B) एकचौथाई (C) आधा (D) दुगुना



140. Disease caused by deficiency of Vitamin – C (Ascorbic acid) is
 (A) Rickets (B) Scurvy (C) Beri-Beri (D) Night-blindness

विटामिन-सी (एस्कॉर्बिक अम्ल) की कमी से होने वाला रोग है

- (A) रिकेट्स (B) स्कर्वी (C) बेरी-बेरी (D) रतौंधी

141. Pitch of a given sound depends upon
 (A) Wavelength (B) Frequency (C) Amplitude (D) Intensity

किसी ध्वनि का तारत्व निर्भर करता है

- (A) तरंगदैर्घ्य पर (B) आवृत्ति पर (C) आयाम पर (D) तीव्रता पर

142. Which of the following is not an example of homogeneous mixture ?

- (A) Sulphur in carbon disulphide (B) Sugar in water
 (C) Ethanol in water (D) Oil in water



निम्नलिखित में से कौन-सा समांगी मिश्रण का उदाहरण नहीं है ?

- (A) कार्बन डाइसल्फाइड में सल्फर (B) जल में शक्कर
 (C) जल में एथेनॉल (D) जल में तेल

143. Which was first described nucleus as a cell organelle ?

- (A) Leeuwen Hoek (B) Robert Hooke
 (C) Robert Brown (D) Camilio Golgi

कोशिकीय अंगक केंद्रक की खोज सर्वप्रथम किसने की थी ?

- (A) ल्यूवेन हॉक (B) राबर्ट हुक
 (C) राबर्ट ब्राउन (D) केमीलो गॉल्जी



144. The acid found in nettle's sting is
 (A) Lactic acid (B) Citric acid (C) Methanoic acid (D) Tartaric acid

नेटल के डंक में पाया जाने वाला अम्ल है

- (A) लैक्टिक अम्ल (B) सिट्रिक अम्ल (C) मेथेनॉइक अम्ल (D) टार्टरिक अम्ल

145. When the glass rod is rubbed with the silk cloth, then glass rod will become

- (A) Electrically neutral (B) Positively charged
 (C) Negatively charged (D) None of the above

जब काँच की छड़ को रेशम के कपड़े से रगड़ते हैं, तो काँच की छड़ बन जाएगी

- (A) विद्युत उदासीन (B) धनावेशित
 (C) ऋणावेशित (D) उपरोक्त में से कोई नहीं





146. How many decibel (dB) is safe noise level fixed by the World Health Organisation for a city ?

- (A) 140 dB (B) 90 dB (C) 65 dB (D) 45 dB

विश्व स्वास्थ्य संगठन (WHO) ने एक शहर के लिए कितने डेसीबल (dB) को सुरक्षित शोर स्तर तय किया है ?

- (A) 140 dB (B) 90 dB (C) 65 dB (D) 45 dB

147. Which is not an example of sexually transmitted disease ?

- (A) Gonorrhoea (B) Syphilis
(C) Genital herpes (D) T. B.

कौन-सा यौन संचारित रोग का उदाहरण नहीं है ?

- (A) गोनोरिया (B) सिफिलिस
(C) जननिक परिसर्प (D) टी. बी.

148. In which year the central government made the "Biodiversity Act" ?

- (A) 2000 (B) 2002 (C) 2012 (D) 2022

केन्द्र सरकार द्वारा किस सन् में "जैवविविधता एक्ट" बनाया था ?

- (A) 2000 (B) 2002 (C) 2012 (D) 2022

149. Inductive method is based on the following teaching maxims

- (A) From rule to example (B) From known to unknown
(C) From general to specific (D) From evidence to direct

आगमन विधि निम्नलिखित शिक्षण सूत्र पर आधारित है

- (A) नियम से उदाहरण की ओर (B) ज्ञात से अज्ञात की ओर
(C) सामान्य से विशिष्ट की ओर (D) प्रमाण से प्रत्यक्ष की ओर

150. Two forces of 5 N and 3 N are acting on the same object in opposite directions, the resultant force on the object will be

- (A) 15 N (B) 8 N (C) 0.6 N (D) 2 N

5 N एवं 3 N के दो बल एक ही वस्तु पर विपरीत दिशा में कार्यरत हैं, तो वस्तु पर परिणामी बल होगा

- (A) 15 N (B) 8 N (C) 0.6 N (D) 2 N



SECTION – IV(b)/ खण्ड – IV(b)
SOCIAL STUDIES/ सामाजिक अध्ययन



There are 60 questions in all in this section. The candidates who have selected this subject must answer all the questions.

इस खण्ड में कुल 60 प्रश्न हैं। जिन अभ्यर्थियों ने इस विषय का चयन किया है उन्हें सभी प्रश्न करना अनिवार्य है।



91. Why should local knowledge be incorporated into the social science curriculum ?
- (A) To encourage memorization of local facts and figures for exams
(B) To focus exclusively on the traditions of a specific community
(C) To relate the curriculum to students real world environment and make learning meaningful
(D) To replace text books entirely with community based discussions

स्थानीय ज्ञान को सामाजिक विज्ञान पाठ्यचर्या में क्यों शामिल किया जाना चाहिए ?

- (A) परीक्षाओं के लिए स्थानीय तथ्यों और आंकड़ों को याद करने के लिए प्रोत्साहित करने के लिए
(B) केवल एक विशेष समुदाय को परंपराओं पर ध्यान केन्द्रित करने के लिए
(C) पाठ्यचर्या को छात्रों के वास्तविक जीवन के परिवेश से जोड़ने और सीखने को सार्थक बनाने के लिए
(D) पाठ्यपुस्तकों को पूरी तरह से सामुदायिक चर्चा में बदलने के लिए

92. Which Guhil ruler has been compared by historian C. V. Vaidya with French Commander Charles Martel ?

- (A) Bappa Rawal (B) Maharana Kumbha
(C) Rana Hammir (D) Rana Sanga

इतिहासकार सी. वी. वैद्य ने किस गुहिल शासक की तुलना फ्रांसीसी सेनापति चार्ल्स मार्टेल से की है ?

- (A) बप्पा रावल (B) महाराणा कुम्भा
(C) राणा हम्मीर (D) राणा सांगा

93. The coriolis force which deflects the directions of the winds on the earth, is maximum at



- (A) Equator (B) Mid-latitudes (C) Poles (D) Same on the earth

पृथ्वी पर पवनों की दिशा को विक्षेपित करने वाले कोरिआलिस बल की सर्वाधिक मात्रा होती है

- (A) विषुवत वृत्त पर (B) मध्य अक्षांशों पर (C) ध्रुवों पर (D) पृथ्वी पर समान रहता है



94. In which Article of the Indian Constitution, the Fundamental Duties are described ?
 (A) 50 A (B) 51 A (C) 52 A (D) 53 A

भारत के संविधान में मूल कर्तव्यों का वर्णन किस अनुच्छेद में है ?

- (A) 50 क (B) 51 क (C) 52 क (D) 53 क

95. What is the primary purpose of the 5E model in teaching social sciences ?

- (A) To encourage active learning and engagement
 (B) To memorize historical events
 (C) To focus on rote learning techniques
 (D) To prioritize lecture based instruction

सामाजिक विज्ञानों के शिक्षण में 5E मॉडल का मुख्य उद्देश्य क्या है ?

- (A) सक्रिय अधिगम और सहभागिता का प्रोत्साहित करना
 (B) ऐतिहासिक घटनाओं को याद करना
 (C) रटने की तकनीकों पर ध्यान केन्द्रित करना
 (D) केवल व्याख्यान आधारित शिक्षण को प्राथमिकता देना

96. Who was the 23rd Tirthankara of Jainism ?

- (A) Rishabhdev (B) Parshvanath
 (C) Neminath (D) Mahavira Swami

जैन धर्म के 23 वें तीर्थंकर कौन थे ?

- (A) ऋषभदेव (B) पार्श्वनाथ
 (C) नेमीनाथ (D) महावीर स्वामी

97. Which of the following is/are principles of Arya Samaj ?

1. Vedas are the storehouse of truth, knowledge and wisdom.
 2. Idol worship is hypocrisy.
 3. Opposed to widow remarriage.
 4. Opposed to incarnationalism.

- (A) 1, 2, 3 (B) 1, 3, 4 (C) 1, 4 (D) 1, 2, 4

निम्नलिखित में से आर्य समाज के सिद्धान्त कौन-से हैं/हैं ?

1. वेद ही सत्य, विद्या और ज्ञान के भण्डार हैं ।
 2. मूर्ति पूजा आडम्बर है ।
 3. विधवा पुनर्विवाह का विरोध ।
 4. अवतारवाद का विरोध ।

- (A) 1, 2, 3 (B) 1, 3, 4 (C) 1, 4 (D) 1, 2, 4

98. Who gave shelter to Peshwa Nana Saheb and his family in Rajasthan during the Revolution of 1857 ?

- (A) Thakur Kushal Singh of Auwa (B) Rawat Jyot Singh of Kothariya
 (C) Maharaja Takhat Singh of Bharatpur (D) Maharana Swarup Singh of Udaipur

1857 की क्रांति के दौरान पेशवा नाना साहब और उनके परिवार को राजस्थान में शरण किसने दी थी ?

- (A) आउवा के ठाकुर कुशल सिंह (B) कोठारिया के रावत ज्योत सिंह
 (C) भरतपुर के महाराजा तख्त सिंह (D) उदयपुर के महाराणा स्वरूप सिंह



99. Which aspect is considered critical while planning instructional objectives ?
 (A) Use of action verbs (B) Memorization of textbook content
 (C) Avoiding precise goals (D) Ignoring evaluation methods

अनुदेशनात्मक उद्देश्यों की योजना बनाते समय कौन-सा पहलू महत्वपूर्ण है ?

- (A) क्रियात्मक क्रियाओं का उपयोग (B) पाठ्यपुस्तक विषय वस्तु को रटना
 (C) सटीक लक्ष्यों से बचना (D) मूल्यांकन विधियों की उपेक्षा

100. In which Schedule were 29 subjects added for Panchayati Raj by the 73rd Constitutional Amendment in the Indian Constitution ?

- (A) 9th (B) 10th (C) 11th (D) 12th



भारतीय संविधान में 73 वें संविधान संशोधन द्वारा पंचायती राज के लिये 29 विषय कौन-सी अनुसूची में जोड़े गये ?

- (A) 9 वीं (B) 10 वीं (C) 11 वीं (D) 12 वीं

101. When did Mangal Pandey revolt in Barrackpur ?

- (A) 28 May 1857 (B) 10 May 1857 (C) 29 March 1857 (D) 8 April 1857

मंगल पाण्डे ने बैरकपुर में विद्रोह कब किया ?

- (A) 28 मई 1857 (B) 10 मई 1857 (C) 29 मार्च 1857 (D) 8 अप्रैल 1857

102. Consider the following statements about Dashavatara temple of Deogarh :

1. This temple is located in the state of Uttar Pradesh.
2. The temple has been constructed on a high and wide platform.
3. This temple is the first example of a Shikhara Mandir.



Which of the statements given above is/are true ?

- (A) Only 1 (B) 1, 2 (C) 1, 3 (D) 1,2,3



देवगढ़ के दशावतार मंदिर के बारे में निम्नलिखित कथनों पर विचार कीजिए :

1. यह मंदिर उत्तर प्रदेश राज्य में स्थित है ।
2. मंदिर का निर्माण एक ऊंचे एवं चौड़े चबूतरे पर किया गया है ।
3. यह मंदिर शिखर मंदिर का पहला उदाहरण है ।

उपर्युक्त कथनों में से कौन-सा/से सही है/हैं ?

- (A) केवल 1 (B) 1, 2 (C) 1, 3 (D) 1,2,3

103. Who was first to report Kalibanga Civilization ?

- (A) Amalananda Ghosh (B) Akshay Kirti Vyas
 (C) Ratan Chandra Agrawal (D) Vijay Kumar

कालीबंगा सभ्यता की खोज किसने की ?

- (A) अमलानन्द घोष (B) अक्षयकीर्ति व्यास
 (C) रतन चन्द्र अग्रवाल (D) विजय कुमार



104. The correct group of metallic minerals is

- (A) Iron, Copper, Mica (B) Mica, Potash, Iron
(C) Iron, Copper, Lead (D) Iron, Copper, Potash

धात्विक खनिजों का सही समूह है

- (A) लौहा, तांबा, अभ्रक (B) अभ्रक, पोटाश, लौहा
(C) लौहा, तांबा, सीसा (D) लौहा, तांबा, पोटाश



105. Who composed the 'Prayag Prashasti' famous as the Allahabad Pillar Inscription ?

- (A) Harishena (B) Kalidasa (C) Shudrak (D) Bhas

इलाहाबाद स्तंभ अभिलेख के नाम से प्रसिद्ध 'प्रयाग प्रशस्ति' की रचना किसने की थी ?

- (A) हरिषेण (B) कालिदास (C) शूद्रक (D) भास



106. What is the primary purpose of using narration as a teaching strategy in social sciences ?

- (A) To replace textbooks with storytelling
(B) To focus only on historical facts
(C) To reduce the role of student participation
(D) To present a well ordered and engaging verbal account of events

सामाजिक विज्ञान में वृत्तान्त रणनीति का मुख्य उद्देश्य क्या है ?

- (A) पाठ्यपुस्तकों की कहानी प्रतिस्थापित करना
(B) केवल ऐतिहासिक तथ्यों पर ध्यान केंद्रित करना
(C) छात्रों की भागीदारी को कम करना
(D) घटनाओं का सुव्यवस्थित और रोचक मौखिक विवरण प्रस्तुत करना

107. Which of the following pairs is not correctly matched ?

- | Festival | Place |
|-----------------------|-------------|
| (A) Marwar festival | – Jodhpur |
| (B) Thar festival | – Bikaner |
| (C) Maru festival | – Jaisalmer |
| (D) Elephant festival | – Jaipur |

निम्नलिखित में से कौन-सा युग्म सही सुमेलित नहीं है ?

- | महोत्सव | स्थान |
|---------------------|-----------|
| (A) मारवाड़ महोत्सव | – जोधपुर |
| (B) थार महोत्सव | – बीकानेर |
| (C) मरु महोत्सव | – जैसलमेर |
| (D) हाथी महोत्सव | – जयपुर |





108. By which Constitutional Amendment the voting age was reduced from 21 to 18 years in India ?

- (A) 60th (B) 61st (C) 62nd (D) 63rd

भारत में किस संवैधानिक संशोधन द्वारा मताधिकार की आयु 21 से घटाकर 18 वर्ष की गई ?

- (A) 60 वाँ (B) 61 वाँ (C) 62 वाँ (D) 63 वाँ

109. The correct sequence of physiographic features from North to South is

- (A) Vindhya range – Satpura range – Mahadeo hills
(B) Satpura range – Vindhya range – Mahadeo hills
(C) Mahadeo hills – Satpura range – Vindhya range
(D) Mahadeo hills – Vindhya range – Satpura range

दी गई भू-आकृतियों का उत्तर से दक्षिण दिशा में सही क्रम है

- (A) विंध्या श्रेणी – सतपुड़ा श्रेणी – महादेव पहाड़ियाँ
(B) सतपुड़ा श्रेणी – विंध्या श्रेणी – महादेव पहाड़ियाँ
(C) महादेव पहाड़ियाँ – सतपुड़ा श्रेणी – विंध्या श्रेणी
(D) महादेव पहाड़ियाँ – विंध्या श्रेणी – सतपुड़ा श्रेणी

110. Who founded the 'Indian Home Rule League' in April 1916 ?

- (A) Mahatma Gandhi (B) Sir Aga Khan
(C) Aurobindo Ghosh (D) Bal Gangadhar Tilak

'भारतीय होम रूल लीग' की स्थापना अप्रैल 1916 में किसने की थी ?

- (A) महात्मा गाँधी (B) सर आगा खाँ
(C) अरविन्द घोष (D) बाल गंगाधर तिलक

111. Impressed by the miracles of which Saint, Delhi Sultan Sikandar Lodi gave him land in Rajasthan ?

- (A) Jasnathji (B) Mallinathji (C) Gogaji (D) Mehaji Manglia

किस सन्त के चमत्कारों से प्रभावित होकर दिल्ली सुल्तान सिकंदर लोदी ने उन्हें राजस्थान में भूमि दी थी ?

- (A) जसनाथजी (B) मल्लीनाथजी (C) गोगाजी (D) मेहाजी मांगलिया

112. The Fundamental Right in which 'Child Protection and Child Rights' are given the most importance, is

- (A) Right to Equality (B) Right against Exploitation
(C) Right to Freedom of Religion (D) Cultural and Educational Rights

वह मौलिक अधिकार जिसमें 'बाल संरक्षण एवं बाल अधिकार' को सर्वाधिक महत्व दिया है, वह है

- (A) समानता का अधिकार (B) शोषण के विरुद्ध अधिकार
(C) धार्मिक स्वतन्त्रता का अधिकार (D) सांस्कृतिक और शैक्षिक अधिकार



113. When did the 'Protection of Women from Domestic Violence Act' come into force ?

- (A) 2002 (B) 2004 (C) 2006 (D) 2008

'घरेलू हिंसा एवं महिला सुरक्षा अधिनियम' कब लागू हुआ ?

- (A) 2002 (B) 2004 (C) 2006 (D) 2008

114. Match the List – I with List – II :



List – I

Archaeological Site

1. Banawali
2. Kalibanga
3. Shortughai
4. Dholavira

List – II

Structure

- i. Traces of canals
- ii. Terracotta models of the plough
- iii. Ploughed field
- iv. Use of reservoirs

Select the correct answer using the code given below :

- | | 1 | 2 | 3 | 4 |
|-----|----|-----|-----|----|
| (A) | i | ii | iii | iv |
| (B) | iv | iii | ii | i |
| (C) | ii | iii | iv | i |
| (D) | ii | iii | i | iv |

सूची - I को सूची - II से सुमेलित कीजिये :

सूची - I

पुरातात्विक स्थल

1. बनावली
2. कालीबंगा
3. शोर्तुघई
4. धौलावीरा

सूची - II

संरचना

- i. नहरों के अवशेष
- ii. मिट्टी से बने हल के प्रतिरूप
- iii. जुते हुए खेत
- iv. जलाशयों का प्रयोग



नीचे दिये गये कूट का प्रयोग करके सही उत्तर का चयन कीजिए :

- | | 1 | 2 | 3 | 4 |
|-----|----|-----|-----|----|
| (A) | i | ii | iii | iv |
| (B) | iv | iii | ii | i |
| (C) | ii | iii | iv | i |
| (D) | ii | iii | i | iv |



115. Khadar and Bhangar are examples of which soil in India ?

- (A) Black (B) Red-yellow (C) Arid (D) Alluvial

खादर और बांगर भारत में कौन-सी मृदा के उदाहरण हैं ?

- (A) काली (B) लाल-पीली (C) शुष्क (D) जलोढ़



116. Which of the following is not an example of a project work in social sciences ?

- (A) Collection of postal stamps (B) Running a cooperative bank
(C) Solving mathematical equations (D) Organizing social surveys



निम्नलिखित में से कौन-सा सामाजिक विज्ञान में परियोजना कार्य का उदाहरण नहीं है ?

- (A) डाक टिकटों का संग्रहण (B) सहकारी बैंक का परिचालन
(C) गणितीय समीकरण हल करना (D) सामाजिक सर्वेक्षण का आयोजन

117. How many members of the Constituent Assembly signed the Constitution of India, adopted on 26 November 1949 ?

- (A) 389 (B) 299 (C) 284 (D) 278

26 नवम्बर 1949 को अंगीकृत भारत के संविधान पर संविधान सभा के कितने सदस्यों के हस्ताक्षर हुए थे ?

- (A) 389 (B) 299 (C) 284 (D) 278

118. Women painters named Kamala and Elaichi are associated to which painting style of Rajasthan ?

- (A) Jodhpur style (B) Kishangarh style
(C) Nathdwara style (D) Bundi style

कमला एवं इलायची नामक महिला चित्रकारों का सम्बंध राजस्थान की किस चित्रकला शैली से है ?

- (A) जोधपुर शैली (B) किशनगढ़ शैली
(C) नाथद्वारा शैली (D) बून्दी शैली

119. What were the copper coins called during the Mauryan period ?

- (A) Nishka (B) Karshapan (C) Dharan (D) Mashak

मौर्यकाल में ताँबे के सिक्के को क्या कहा जाता था ?

- (A) निष्क (B) कार्षापण (C) धरण (D) माषक

120. The Parliament passed the 'Indian Post Office (Amendment) Bill' and presented to which President for signature ?

- (A) Gyani Zail Singh (B) Neelam Sanjeeva Reddy
(C) Dr. Shankar Dayal Sharma (D) V. V. Giri



संसद ने 'भारतीय पोस्ट ऑफिस (संशोधन) विधेयक' पारित कर किस राष्ट्रपति के सम्मुख हस्ताक्षर हेतु प्रस्तुत किया ?

- (A) ज्ञानी जेल सिंह (B) नीलम संजीव रेड्डी
(C) डॉ. शंकर दयाल शर्मा (D) वी. वी. गिरी



121. The nearest point on earth surface from focus, is known as
 (A) Hypocentre (B) Shadow zone (C) Tectonic centre (D) Epicentre
 पृथ्वी के सतह पर भूकम्प मूल से निकटतम बिन्दु कहलाता है
 (A) अवकेन्द्र (B) छाया क्षेत्र (C) विवर्तनिक केन्द्र (D) अधिकेन्द्र

122. Which of the following is an example of a cultural resource in the community ?
 (A) Hills and Valleys
 (B) Art theatres, museums and radio stations
 (C) Police stations and Municipal offices
 (D) Mines and factories



- निम्नलिखित में से कौन-सा सामुदायिक संसाधन के रूप में सांस्कृतिक संसाधन का उदाहरण है ?
 (A) पहाड़ियाँ और घाटियाँ
 (B) कला मंच, संग्रहालय और रेडियो स्टेशन
 (C) पुलिस स्टेशन और नगर निगम कार्यालय
 (D) खदानें और कारखानें

123. Which Dam is located in Madhya Pradesh ?

- (A) Gandhi Sagar (B) Rana Pratap Sagar
 (C) Jawahar Sagar (D) Kota Barrage

कौन-सा बांध मध्य प्रदेश में स्थित है ?

- (A) गाँधी सागर (B) राणा प्रताप सागर
 (C) जवाहर सागर (D) कोटा बैराज

124. With whom were Masru, Mir-e-Badla and Naurangshahi related ?

- (A) Name of utensils (B) Many types of clothes for women's
 (C) Types of jewellery (D) Types of musical ragas

मसरू, मीर-ए-बादला और नौरंगशाही का सम्बंध किस से रहा है ?

- (A) बर्तनों के नाम (B) महिलाओं के लिए कई प्रकार के कपड़े
 (C) आभूषणों के प्रकार (D) संगीत रागों के प्रकार

125. Which is the largest producer state of millets in India ?

- (A) Rajasthan (B) Punjab (C) Haryana (D) Gujarat

भारत में मोटे अनाज का सबसे बड़ा उत्पादक राज्य कौन-सा है ?

- (A) राजस्थान (B) पंजाब (C) हरियाणा (D) गुजरात



126. According to Article 334, how many seats are reserved for Scheduled Castes in Lok Sabha ? (Till Dec. 2024)

- (A) 30 (B) 47 (C) 63 (D) 84



लोक सभा में अनुच्छेद 334, के अनुसार अनुसूचित जातियों के लिये कितने स्थान आरक्षित हैं ? (दिसम्बर 2024 तक)

- (A) 30 (B) 47 (C) 63 (D) 84

127. Where are the Central Arid Zone Research Institute and Arid Forest Research Institute located ?

- (A) Bikaner (B) Jodhpur (C) Jaisalmer (D) Nagaur

केन्द्रीय शुष्क क्षेत्र अनुसंधान संस्थान तथा शुष्क वन अनुसंधान संस्थान कहाँ स्थित है ?

- (A) बीकानेर (B) जोधपुर (C) जैसलमेर (D) नागौर

128. According to the Indian Constitution, the State legislature cannot make laws on which of the following subjects ?

- (A) Agriculture (B) Ports (C) Land (D) Public health



भारत के संविधान के अनुसार राज्य की विधायिका निम्न में से किस विषय पर कानून निर्माण नहीं कर सकती ?

- (A) कृषि (B) बन्दरगाह (C) भूमि (D) सार्वजनिक स्वास्थ्य

129. What was the main content of 'Zij-e-Shahjahani' ?

- (A) Anatomy (B) Painting (C) Astronomy (D) Arithmetic

'जिज-ए-शाहजहानी' की मुख्य विषयवस्तु क्या थी ?

- (A) शरीर रचना (B) चित्रकला (C) खगोल शास्त्र (D) अंकगणित

130. Which of the following theory is not related to Buddhism ?

- (A) Atheism (B) Spiritism (C) Karmvaad (D) Reincarnationism

अधोलिखित में से कौन-सा सिद्धान्त बौद्ध धर्म से संबंधित नहीं है ?

- (A) अनीश्वरवाद (B) आत्मवाद (C) कर्मवाद (D) पुनर्जन्मवाद

131. Where was the first cement factory established in Rajasthan ?

- (A) Lakheri (B) Beawar (C) Nimbahera (D) Chittorgarh

राजस्थान में प्रथम सीमेंट कारखाना कहाँ स्थापित हुआ था ?

- (A) लाखेरी (B) ब्यावर (C) निम्बाहेड़ा (D) चित्तोड़गढ़





132. Which of the following buildings is not located in the Chittor Fort ?
- (A) Bhamashah's Haveli (B) Sringer Chanvri Palace
(C) Navlakha Bhandar (D) Supari Mahal

निम्न में से कौन-सा भवन चित्तौड़ के किले में अवस्थित नहीं है ?

- (A) भामाशाह की हवेली (B) शृंगार चंवरी प्रासाद
(C) नवलखा भण्डार (D) सुपारी महल

133. Which of the following statements is not correct ?



- (A) Ursa major or Big Bear is a constellation.
(B) Very Big and hot celestial bodies made up of gases, having own heat and light, are called stars.
(C) Jupiter, Saturn, Uranus, Neptune are inner planets.
(D) The shape of Earth is called 'Geoid'.



निम्नलिखित में से कौन-सा कथन सत्य नहीं है ?

- (A) अर्सा मेजर या बिग बीयर एक नक्षत्रमंडल है ।
(B) बड़े आकार वाले गर्म खगोलीय पिंड जो गैसों से बने होते हैं, स्वयं की ऊर्जा व प्रकाश रखते हैं, वे तारे कहलाते हैं ।
(C) बृहस्पति, शनि, यूरेनस, नेपच्यून आंतरिक ग्रह हैं ।
(D) पृथ्वी के आकार को 'भू आम' कहा जाता है ।

134. Which of the following statement is/are correct about Magadha Mahajanapada ?



1. Anga was assimilated into Magadha by Bimbisara.
2. Avanti was assimilated into Magadha by Udayin.
3. Vajjisangh was assimilated into Magadha by Ajatashatru.

- (A) 1, 2 (B) 2, 3 (C) 1, 3 (D) 1, 2, 3

मगध महाजनपद के बारे में निम्न में से कौन-सा कथन सही है/हैं ?

1. अंग का मगध में विलय बिंबिसार द्वारा किया गया ।
2. अवन्ति का मगध में विलय उदायिन द्वारा किया गया ।
3. वज्जिसंघ का मगध में विलय अजातशत्रु द्वारा किया गया ।

- (A) 1, 2 (B) 2, 3 (C) 1, 3 (D) 1, 2, 3

135. When was Guru Nanak born ?

- (A) 1398 (B) 1469 (C) 1498 (D) 1569

गुरु नानक का जन्म कब हुआ ?

- (A) 1398 (B) 1469 (C) 1498 (D) 1569



136. What was the ancient name of 'Java' ?

- (A) Yavadweep (B) Suvarnadweep
(C) Varunadweep (D) Lakshadweep

'जावा' का प्राचीन नाम क्या था ?

- (A) यवद्वीप (B) सुवर्णद्वीप
(C) वरुणद्वीप (D) लक्षद्वीप

137. Settlement of dispute between two States in India falls under which jurisdiction of the Supreme Court ?

- (A) Advisory (B) Original (C) Appellate (D) Writ



भारत में दो राज्यों के मध्य विवाद का निपटाना सर्वोच्च न्यायालय के किस क्षेत्राधिकार के अन्तर्गत आता है ?

- (A) सलाहकारी (B) मौलिक (C) अपीलिय (D) रिट

138. What are the three mutually interrelated aspects of the evaluation process ?

- (A) Objectives, Resources and Tools
(B) Planning, Implementation and Objectives
(C) Objectives, Learning experiences and Evaluation
(D) Teaching, Testing and Learning

मूल्यांकन प्रक्रिया के तीन परस्पर संबंधित घटक कौन-से हैं ?

- (A) उद्देश्य, संसाधन और उपकरण
(B) योजना, क्रियान्वयन और उद्देश्य
(C) उद्देश्य, शिक्षण अनुभव और मूल्यांकन
(D) शिक्षण, परीक्षण और अधिगम

139. El – Nino generally originates in the month of

- (A) December (B) March (C) May (D) September

एल-नीनो का जन्म सामान्यतः _____ माह में होता है ।

- (A) दिसम्बर में (B) मार्च में (C) मई में (D) सितम्बर में



140. Match the following shifting agriculture and their region :



Shifting agriculture	Region
(1) Bewar	(a) Madhya Pradesh
(2) Podu	(b) Andhra Pradesh
(3) Kumari	(c) Western Ghats
(4) Valre	(d) South Eastern Rajasthan
(1) (2) (3) (4)	
(A) (a) (d) (c) (b)	
(B) (a) (b) (c) (d)	
(C) (d) (c) (b) (a)	
(D) (c) (a) (b) (d)	

निम्नलिखित स्थानान्तरित कृषि व उनके क्षेत्र को सुमेलित कीजिए :



स्थानान्तरित कृषि	क्षेत्र
(1) बेवर	(a) मध्य प्रदेश
(2) पोडू	(b) आंध्र प्रदेश
(3) कुमारी	(c) पश्चिमी घाट
(4) वालरे	(d) दक्षिणी-पूर्वी राजस्थान
(1) (2) (3) (4)	
(A) (a) (d) (c) (b)	
(B) (a) (b) (c) (d)	
(C) (d) (c) (b) (a)	
(D) (c) (a) (b) (d)	



141. Who composed the story collection 'Sapna Priya' ?

- | | |
|--------------------------|------------------------------|
| (A) Shivchandra Bhartiya | (B) Yadvendra Sharma Chandra |
| (C) Vijaydan Detha | (D) Nathmal Joshi |

‘सपन प्रिया’ कहानी संग्रह की रचना किसने की ?

- | | |
|----------------------|-----------------------------|
| (A) शिवचन्द्र भरतिया | (B) यादवेन्द्र शर्मा चन्द्र |
| (C) विजयदान देथा | (D) नथमल जोशी |



142. Which concept introduced by social networking is analogous to live radio and television broadcast ?

- (A) User privacy setting (B) Real-time web
(C) Group messaging (D) Content scheduling

सोशल नेटवर्किंग द्वारा प्रस्तुत किया गया कौन-सा कॉन्सेप्ट लाइव रेडियो और टेलीविजन प्रसारण के समान है ?

- (A) उपयोगकर्ता गोपनीयता सेटिंग (B) रियल-टाइम वेब
(C) समूह संदेश (D) सामग्री अनुसूची

143. On the banks of which river the “Dashranya battle” was fought during the Rigvedic times ?

- (A) Shatudri (B) Vipasa (C) Vitasta (D) Parushni

निम्नलिखित में से किस नदी के तट पर ऋग्वैदिक काल में “दाशरान्य युद्ध” लड़ा गया था ?

- (A) शतुद्री (B) विपाशा (C) वितस्ता (D) परुष्णी

144. What is the primary goal of studying social sciences ?

- (A) To enhance physical skills
(B) To help students know, understand and adjust to their society and environment
(C) To develop mathematical models
(D) To analyze mechanical systems

सामाजिक विज्ञानों का अध्ययन करने का मुख्य उद्देश्य क्या है ?

- (A) शारीरिक कौशल में सुधार करना
(B) छात्रों को उनके समाज और पर्यावरण को जानने, समझने और समायोजन करने में मदद करना
(C) गणितीय मॉडल विकसित करना
(D) यांत्रिक प्रणालियों का विश्लेषण करना

145. If it is 10.00 AM at a place located at 15° east longitude, then what will be the time at a place located at 75° east longitude ?

- (A) 02.00 PM (B) 02.00 AM (C) 10.00 PM (D) 06.00 AM

यदि 15° पूर्वी देशान्तर पर स्थित स्थान पर सुबह के 10.00 बजे हो, तो 75° पूर्वी देशान्तर पर स्थित स्थान पर कितना समय होगा ?

- (A) दोपहर 02.00 (B) सुबह 02.00 (C) रात्रि के 10.00 (D) सुबह 06.00



146. Which Prajamandal was associated with Sagarmal Gopa ?

- (A) Bharatpur (B) Udaipur (C) Jaipur (D) Jaisalmer



किस प्रजामण्डल का सम्बंध सागरमल गोपा से था ?

- (A) भरतपुर (B) उदयपुर (C) जयपुर (D) जैसलमेर

147. Which of the following centre was not the main political centre of the Maurya Empire ?

- (A) Taxila (B) Ujjayini (C) Kaushambi (D) Suvarnagiri

अधोलिखित में से कौन-सा केन्द्र मौर्य साम्राज्य का प्रमुख राजनीतिक केन्द्र नहीं था ?

- (A) तक्षशिला (B) उज्जयिनी (C) कौशाम्बी (D) सुवर्णगिरी

148. In Rajasthan Kamalital and Rajeshwari are related with

- (A) Coal (B) Mineral oil and natural gas
(C) Nuclear energy (D) Copper

राजस्थान में कमलीताल तथा राजेश्वरी _____ से सम्बन्धित है ।

- (A) कोयला (B) खनिज तेल व प्राकृतिक गैस
(C) परमाणु ऊर्जा (D) तांबा



149. What are the two major types of rubrics ?

- (A) Objective and subjective rubrics (B) Summative and formative rubrics
(C) Holistic and analytic rubrics (D) Diagnostic and evaluative rubrics



रूब्रिक्स के दो मुख्य प्रकार कौन-से हैं ?

- (A) उद्देश्यपरक और व्यक्तिपरक रूब्रिक्स (B) योगात्मक और रचनात्मक रूब्रिक्स
(C) समग्र और विश्लेषणात्मक रूब्रिक्स (D) निदानात्मक और मूल्यांकनात्मक रूब्रिक्स

150. What is the angle between the axis of the earth and its orbital plane ?

- (A) $23\frac{1}{2}^\circ$ (B) $66\frac{1}{2}^\circ$ (C) 90° (D) 85°

पृथ्वी का अक्ष इसके कक्षीय सतह से कितने डिग्री का कोण बनाती है ?

- (A) $23\frac{1}{2}^\circ$ (B) $66\frac{1}{2}^\circ$ (C) 90° (D) 85°



Space For Rough Work / कच्चे कार्य के लिए स्थान



Space For Rough Work / कच्चे कार्य के लिए स्थान



Space For Rough Work / कच्चे कार्य के लिए स्थान



Space For Rough Work / कच्चे कार्य के लिए स्थान



DO NOT WRITE HERE



IMPORTANT INSTRUCTIONS / महत्त्वपूर्ण निर्देश (Read carefully and comply / ध्यान से पढ़ें और पालन करें)

- In Section II (Language-I), a candidate has to attempt the questions of the language which the candidate has selected as Language-I in the Online Application Form. खण्ड II (भाषा-I) में उसी भाषा के प्रश्नों को हल करना अनिवार्य है जिस भाषा का चयन अभ्यर्थी ने भाषा-I के रूप में ऑनलाइन आवेदन-पत्र में किया है।
- In Section III (Language-II), a candidate has to attempt the questions of the language which the candidate has selected as Language-II in the Online Application Form. The Language-II will be different from Language-I. खण्ड III (भाषा-II) में उसी भाषा के प्रश्नों को हल करना अनिवार्य है जिस भाषा का चयन अभ्यर्थी ने भाषा-II के रूप में ऑनलाइन आवेदन-पत्र में किया है। भाषा-I से भाषा-II भिन्न होगी।
- The candidate must ensure that the Question Booklet Series Code and Shift No. has been filled correctly at the prescribed place in the OMR Answer Sheet. Your OMR Answer Sheet will be evaluated on the basis of Question Booklet Series Code and Shift No., not Question Booklet Number. अभ्यर्थी सुनिश्चित करें कि OMR आन्सर शीट में निर्धारित स्थान पर प्रश्न-पुस्तिका सीरीज कोड एवं शिफ्ट क्रमांक सही भरा है। आपकी OMR आन्सर शीट का मूल्यांकन प्रश्न-पुस्तिका क्रमांक पर नहीं बल्कि प्रश्न-पुस्तिका सीरीज कोड एवं शिफ्ट क्रमांक के आधार पर किया जायेगा।
- The candidate has to answer of that subject in Section (IV a) Mathematics and Science or (IV b) Social Studies as selected by the candidate in the Online Application Form. If a candidate answers the questions of the language or subject other than selected in the Online Application Form, the candidate shall be personally responsible for it and it would be treated as wrong. अभ्यर्थी को इस प्रश्न-पत्र के खण्ड (IV a) गणित एवं विज्ञान या (IV b) सामाजिक अध्ययन में उसी विषय के प्रश्नों को हल करना है, जिस विषय का चयन अभ्यर्थी ने ऑनलाइन आवेदन-पत्र में किया है। यदि अभ्यर्थी ऑनलाइन आवेदन-पत्र में चयनित भाषा या विषय के प्रश्नों को हल न करके अन्य विषय के प्रश्नों को हल करता है तो वह अभ्यर्थी की स्वयं की जिम्मेदारी होगी तथा गलत माना जायेगा।

- Read complete instructions carefully and fill the details from Sl. No. 1 to 9 in the OMR Answer Sheet and Sl. No. 1 to 4 in the Question Booklet. If you fail to fill the details and sign as instructed, you will be personally responsible for the consequences arising during scanning of your OMR Answer Sheet. निर्देशों को पूर्ण रूप से ध्यानपूर्वक पढ़ें और क्रमांक 1 से 9 तक OMR आन्सर शीट में एवं क्रमांक 1 से 4 तक प्रश्न-पुस्तिका (बुकलेट) में विवरणों को भरें। यदि आप गलत तरीके से विवरण भरते या हस्ताक्षर करते हैं तो OMR आन्सर शीट की स्कैनिंग के फलस्वरूप होने वाले परिणामों के प्रति आप स्वयं उत्तरदायी होंगे।
- The Question Booklet comprises 96 pages having 150 questions. After being instructed to open the Question Booklet, only then the candidates will open the seal of the Question Booklet. Check whether the Question Booklet contains 150 questions starting from Page No. 3 to 90. The Shift Number required in OMR Answer Sheet will be as per admit card issued to the candidate and also mentioned on the top of the Question Booklet. प्रश्न-पुस्तिका में 96 पृष्ठ एवं 150 प्रश्न हैं। अभ्यर्थी निर्देश दिये जाने के उपरान्त ही प्रश्न-पुस्तिका की सील खोलेंगे। यह सुनिश्चित कर लें कि प्रश्न-पुस्तिका में 150 प्रश्न हैं जो कि पृष्ठ संख्या 3 से प्रारम्भ होकर 90 तक हैं। OMR आन्सर शीट पर शिफ्ट नम्बर अभ्यर्थी को जारी किये गये प्रवेश-पत्र के अनुसार अंकित करना है एवं जो प्रश्न-पुस्तिका के ऊपरी भाग पर भी अंकित किया हुआ है।
- All questions are of MCQ (Multiple Choice Questions) type. There is only one correct answer to each question carrying one mark. No marks will be deducted for wrong answers. सभी प्रश्न बहुविकल्पीय प्रकार के हैं। प्रत्येक प्रश्न का एक विकल्प ही सही है। प्रत्येक प्रश्न के लिए निर्धारित अंक एक है। गलत जवाब के लिए कोई अंक काटे नहीं जायेंगे।
- There will be five options (A, B, C, D, E) for each question in the answer sheet but there will be four options A, B, C, D for each question in the question paper. Candidates have to choose the correct option from these four options and mark the corresponding circle blue/black in the answer sheet. Once darkened, changes are not permitted. Modified mark will not be accepted and the answer will be treated wrong. If a candidate does not want to answer a question, he/she should blue/black the circle of the fifth option E on the answer sheet. If none of the five options given in the answer sheet is circled blue/black, 1/3rd of the marks for such question will be deducted. If a candidate does not mark any of the five options in more than 10 percent of the total questions, he/she will be considered disqualified. उत्तर पत्रक में प्रत्येक प्रश्न के लिए पाँच विकल्प (A, B, C, D, E) होंगे किन्तु प्रश्न पत्र में प्रत्येक प्रश्न हेतु चार विकल्प A, B, C, D होंगे। अभ्यर्थियों को इन चार विकल्पों में से सही विकल्प का चयन कर उत्तर पत्रक में संबंधित गोले को नीला/काला करना है। एक बार रंग हूए गोले को बदलने की अनुमति नहीं है। बदला हुआ निशान स्वीकार नहीं होगा तथा उत्तर गलत माना जावेगा। यदि अभ्यर्थी किसी प्रश्न का उत्तर नहीं देना चाहता है, तो उत्तर पत्रक के पाँचवें विकल्प E का गोला नीला/काला करें। यदि उत्तर पत्रक में दिये गये पाँच विकल्पों में से किसी का भी गोला नीला/काला नहीं किया जाता है, तो ऐसे प्रश्न के लिए प्रश्न अंक का 1/3 भाग काटा जावेगा। यदि अभ्यर्थी कुल प्रश्नों के 10 प्रतिशत से अधिक प्रश्नों में पाँच विकल्पों में से कोई भी विकल्प अंकित नहीं करता है, तो उसे अयोग्य माना जावेगा।
- Bubble of correct answer of the question should be darkened completely as shown below : प्रश्न के सही उत्तर के गोले को नीचे दर्शाये अनुसार पूरा रंगें।

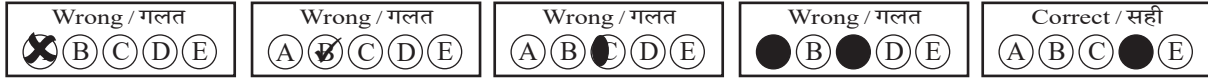

- All questions other than language questions of Sections II and III shall be bilingual. प्रश्न-पत्र के भाषा सम्बन्धित खण्ड II एवं III के प्रश्नों के अतिरिक्त शेष सभी खण्डों के प्रश्न द्विभाषीय होंगे।
- In any event of any mistake in any question/s, candidates will not be penalized. However no corrections will be made in question/s during the examination. किसी प्रश्न में किसी त्रुटि के लिये अभ्यर्थी को किसी प्रकार का नुकसान नहीं होगा। परीक्षा की अवधि में प्रश्नों में किसी प्रकार का संशोधन नहीं करवाया जायेगा।
- Rough work, if any, may be done in the Question Booklet only in the space provided at the end of the Question Booklet. Do not tear it off from the Question Booklet. No additional paper shall be provided. किसी प्रकार के रफ कार्य हेतु प्रश्न-पुस्तिका के अन्त में जगह दी गई है। इसे प्रश्न-पुस्तिका से नहीं फाड़ें। किसी प्रकार का अतिरिक्त कागज़ उपलब्ध नहीं करवाया जायेगा।
- Use of Log tables, Calculator, Slide rule, Mobile phone, Pager, Digital diary, Bluetooth, Microphone or any other electronic item/instrument etc. is not allowed. Their use will result in disqualification. लॉग टेबल, कैल्क्युलेटर, स्लाइड रूल, मोबाइल फोन, पेजर, डिजिटल डायरी, ब्ल्यूटूथ, माइक्रोफोन या किसी अन्य प्रकार का इलेक्ट्रॉनिक वस्तु/उपकरण का प्रयोग वर्जित है। इनके उपयोग पर परीक्षा से अयोग्य घोषित किया जा सकता है।
- OMR Answer Sheet will be provided along with Question Booklet separately. प्रश्न-पुस्तिका के साथ OMR आन्सर शीट प्रदान की जायेगी।
- The Question Booklet will be issued to the candidates 10 minutes before the start of examination and the candidate must fill all entries in OMR Answer Sheet. The Question Booklet seal shall be opened 5 minutes before the start of examination and the candidate must fill 1 to 4 entries correctly on the Question Booklet. After opening the Question Booklet, ensure that any page/question is not missing/not printed/torn/repeated. In case, you find any defect anywhere in the Question Booklet, immediately inform the Invigilator and get it replaced within 5 minutes by the Invigilator. अभ्यर्थी को प्रश्न-पुस्तिका परीक्षा आरम्भ होने के 10 मिनट पूर्व दी जावेगी। अभ्यर्थी आवश्यक रूप से OMR आन्सर शीट में सभी प्रविष्टियों को सही प्रकार से भरें। प्रश्न-पुस्तिका की सील परीक्षा आरम्भ के 5 मिनट पूर्व खोलें तथा प्रश्न-पुस्तिका के क्रम संख्या 1 से 4 की प्रविष्टियों को सही प्रकार से भरें। प्रश्न-पुस्तिका खोलने के पश्चात् अभ्यर्थी तत्काल यह सुनिश्चित करें कि उसमें निर्धारित सम्स्त पृष्ठ है/कोई प्रश्न छूटा तो नहीं है/छपाई पूर्ण है/कागज़ फटा तो नहीं है या कोई पृष्ठ दुबारा जुड़ गया है। यदि प्रश्न-पुस्तिका में इस प्रकार की कोई त्रुटि पाई जाती है तो तत्काल वीक्षक को सूचित करें तथा 5 मिनट के भीतर वीक्षक से अपनी प्रश्न-पुस्तिका बदलवा लें।
- Write your Name, Exam Centre Code, Signature, Roll No., Question Booklet Series Code, Shift Number and Question Booklet Number in the space provided in the Question Booklet as well as in the OMR Answer Sheet. प्रश्न-पुस्तिका एवं OMR आन्सर शीट पर निर्धारित स्थान पर नाम, परीक्षा केन्द्र का कोड, हस्ताक्षर, रोल नं., प्रश्न-पुस्तिका सीरीज कोड, शिफ्ट क्रमांक एवं प्रश्न-पुस्तिका क्रमांक भरें।
- OMR Answer Sheet is designed for computer evaluation. If you do not follow the instructions given above and at the backside of the OMR Answer Sheet, it may make evaluation by computer difficult. Any resultant loss to the candidate on the above account shall be of the candidate only. OMR आन्सर शीट को कम्प्यूटर द्वारा मूल्यांकन के लिये बनाया गया है। यदि आप उपर्युक्त एवं OMR आन्सर शीट के पिछले पृष्ठ पर दिये गये निर्देशों का पालन नहीं करते, तो कम्प्यूटर द्वारा आपका मूल्यांकन कठिन हो जायेगा। इस कारण से अभ्यर्थी को होने वाले नुकसान की जिम्मेदारी उसकी स्वयं की होगी।
- Warning Bell will ring at 5 minutes before closer of examination and the last long bell will ring at closer of examination. No candidate should leave the examination hall before the final bell. The OMR Answer Sheet is carbonless in duplicate having perforation on the left side. Candidate should detach carefully the Original Copy from the Candidate's Copy (Duplicate) so that the Original Copy is not mutilated in any way. Candidate should handover the Original OMR Copy and Question Booklet to the Invigilator before leaving the examination hall. Candidate can carry only the Candidate's OMR copy with him/her. Question Booklet is not allowed to be taken by the candidate. परीक्षा समाप्ति के 5 मिनट पूर्व चेतावनी घंटी बजेगी एवं अन्तिम लम्बी घंटी परीक्षा समाप्ति पर बजेगी। कोई अभ्यर्थी अन्तिम घंटी बजने के पूर्व परीक्षा कक्ष से बाहर नहीं जा सकेगा। OMR आन्सर शीट कार्बन रहित तथा अनुलिपि सहित है उसके बायीं तरफ परफोरेशन किया हुआ है। अभ्यर्थी सावधानी से अभ्यर्थी की प्रति (अनुलिपि) से मूल प्रति को ऐसे अलग करें ताकि किसी भी तरीके से मूल प्रति को कोई हानि न पहुँचे। परीक्षा कक्ष छोड़ने के पूर्व अभ्यर्थी OMR की मूल प्रति एवं प्रश्न-पुस्तिका वीक्षक को सौंप दें। अभ्यर्थी केवल अपनी OMR की प्रति ही अपने साथ ले जा सकेंगे। प्रश्न-पुस्तिका अभ्यर्थी अपने साथ नहीं ले जा सकेंगे।



PAPER CODE : RL-2 (SHIFT – 2)

Question Booklet No.

Series Code :
सीरीज़ कोड :

C

Write this code in OMR Answer Sheet.
इस कोड को OMR आन्सर शीट में अंकित करें ।

1. Roll No./ रोल नं.					2. OMR Answer Sheet No./ ओ.एम.आर. आन्सर शीट क्रमांक				
* 3. Candidate's Name/ अभ्यर्थी का नाम					* 4. मैंने पृष्ठ भाग पर दिये गये सभी निर्देशों को पढ़ लिया है ।				
					Candidate's Signature/ अभ्यर्थी के हस्ताक्षर				
* As per Application Form./ जैसा आवेदन-पत्र में अंकित किया है ।									
Invigilator's Signature/ वीक्षकों के हस्ताक्षर					(i)				
					(ii)				
S. No. 1, 2, 3 and 4 are to be filled by the Candidate himself. क्रमांक 1, 2, 3 व 4 की पूर्ति स्वयं अभ्यर्थी द्वारा की जानी है ।					No. of Pages in Question Booklet/ प्रश्न पुस्तिका में कुल पृष्ठ : 96				

There are 150 objective multiple choice questions in this paper. This Question Booklet is made up of the following four Sections : Section – I, II and III of 30 – 30 questions each and Section – IV is of 60 questions. The candidate has to attempt all Sections. Each question is of one mark. No marks will be deducted for wrong answers. For unattempted questions kindly see Point Number 4 of important instructions given on last page.

इस प्रश्न-पत्र में कुल 150 वस्तुनिष्ठ बहुचयनात्मक प्रश्न हैं । प्रश्न-पत्र कुल चार खण्डों में विभाजित है तथा सभी खण्ड करना अनिवार्य है । प्रत्येक खण्ड-I, II एवं III, 30 – 30 प्रश्नों का है तथा खण्ड-IV 60 प्रश्नों का है । प्रत्येक प्रश्न 1 अंक का है । गलत उत्तर के लिये कोई अंक काटे नहीं जायेंगे । अनुत्तरित प्रश्नों के सम्बन्ध में पुस्तिका के अंतिम पृष्ठ पर दिये गये महत्वपूर्ण निर्देशों में क्रम संख्या 4 देखें ।

परीक्षार्थी OMR शीट भरने से पूर्व यह सुनिश्चित कर लें कि प्रश्न-पुस्तिका में 1-96 पृष्ठ भलीभाँति छपे हैं । कोई विसंगति होने पर प्रश्न-पुस्तिका तुरंत बदलवा लें ।

PAPER CODE : RL-2 (SHIFT – 2)

Total Questions : 150

Time period : 2 Hours 30 Minutes

Maximum Marks : 150

Sections	Contents	No. of Questions	Question Nos.		Page Nos.	
			From	To	From	To
(I)	Child Development and Pedagogy	30	1	30	3	12
(II)	Language-I (Only One Language) As selected by the candidate as medium of instruction in the Online Application Form as Language-I from the Languages given below :	30	31	60		
	Hindi	30	31	60	13	16
	English	30	31	60	17	20
	Sanskrit	30	31	60	21	23
	Urdu	30	31	60	24	27
	Sindhi	30	31	60	28	31
	Punjabi	30	31	60	32	34
	Gujarati	30	31	60	35	38
(III)	Language-II (Only One Language) As selected by the candidate as Language-II (other than the Language-I) in the Online Application Form from the Languages given below :	30	61	90		
	Hindi	30	61	90	39	42
	English	30	61	90	43	46
	Sanskrit	30	61	90	47	49
	Urdu	30	61	90	50	53
	Sindhi	30	61	90	54	57
	Punjabi	30	61	90	58	61
	Gujarati	30	61	90	62	64
(IV)	(IV a) Mathematics and Science : (For Mathematics and Science Teacher) OR	60	91	150	65	76
	(IV b) Social Studies : (For Social Studies Teacher) OR For any other Subject Teacher : (Can choose either IV a or IV b)	60	91	150	77	90

Note : 1. In Sections II and III, a candidate has to attempt the questions of Languages compulsorily, selected as Language-I and Language-II in the Online Application Form.
2. In Sections – IV, it is compulsory to attempt the questions of Section IV (a) or Section IV (b) as selected subject in Online Application Form.
For Hindi version of the above Table and Note refer to Page No. 2.

Read the instructions in English and Hindi at Page No. 96, last page of this Question Booklet.

RL-2 C



(1)



PAPER CODE : RL-2 (SHIFT – 2)

कुल प्रश्न : 150

समयावधि : 2 घण्टे 30 मिनट

पूर्णांक : 150

खण्ड	विषय-सामग्री	कुल प्रश्न संख्या	प्रश्न संख्या		पृष्ठ संख्या	
			से	तक	से	तक
(I)	बाल-विकास एवं शिक्षण विधियाँ	30	1	30	3	12
(II)	भाषा-I (केवल एक भाषा) अभ्यर्थी द्वारा चयनित अनुदेशन के माध्यम की भाषा जो निम्नलिखित भाषाओं में से भाषा-I के रूप में ऑनलाइन आवेदनपत्र में अंकित की है :	30	31	60		
	हिन्दी	30	31	60	13	16
	अंग्रेजी	30	31	60	17	20
	संस्कृत	30	31	60	21	23
	उर्दू	30	31	60	24	27
	सिंधी	30	31	60	28	31
	पंजाबी	30	31	60	32	34
	गुजराती	30	31	60	35	38
(III)	भाषा-II (केवल एक भाषा) अभ्यर्थी द्वारा ऑनलाइन आवेदनपत्र में चयनित भाषा-II जो भाषा-I से भिन्न होगी तथा जिसका चयन निम्नलिखित भाषाओं में से किया गया है :	30	61	90		
	हिन्दी	30	61	90	39	42
	अंग्रेजी	30	61	90	43	46
	संस्कृत	30	61	90	47	49
	उर्दू	30	61	90	50	53
	सिंधी	30	61	90	54	57
	पंजाबी	30	61	90	58	61
	गुजराती	30	61	90	62	64
(IV)	(IV a) गणित एवं विज्ञान (गणित एवं विज्ञान शिक्षक के लिए) अथवा	60	91	150	65	76
	(IV b) सामाजिक अध्ययन (सामाजिक अध्ययन शिक्षक के लिए) अथवा किसी अन्य दूसरे विषय शिक्षक के लिए (IV a अथवा IV b चुन सकते हैं)	60	91	150	77	90

नोट : 1. अभ्यर्थी द्वारा खण्ड-II एवं खण्ड-III में ऑनलाइन आवेदनपत्र में जिस भाषा का चयन भाषा-I एवं भाषा-II के रूप में किया है उसी भाषा के प्रश्न करना अनिवार्य है।

2. खण्ड-IV में अभ्यर्थी द्वारा ऑनलाइन आवेदन-पत्र में खण्ड (IV a) या खण्ड (IV b) के जिस विषय का चयन किया गया है उसी विषय का प्रश्न करना अनिवार्य है।

प्रश्न-पुस्तिका के अंतिम पृष्ठ संख्या 96 पर अंग्रेजी तथा हिन्दी में दिये हुए निर्देश को पढ़ें।



SECTION – I

खण्ड – I

CHILD DEVELOPMENT AND PEDAGOGY

बाल विकास एवं शिक्षण विधियाँ

There are 30 questions in all in this Section.

All questions are compulsory.

इस खण्ड में कुल 30 प्रश्न हैं ।

सभी प्रश्न अनिवार्य हैं ।



1. Which of the following effects/influence the human body system (emotions, actions and thoughts) of individual growth and development ?



- (A) Nervous system (B) Physical deformities
(C) Endocrine glands (D) Defective physical appearance

निम्नलिखित में से कौन-सा मानव शरीर तंत्र के (संवेगों, कार्यों एवं विचारों की) वैयक्तिक वृद्धि एवं विकास को प्रभावित करता है ?

- (A) तंत्रिका तंत्र (B) शारीरिक विकृति
(C) अंतःस्त्रावी ग्रंथियाँ (D) दोषपूर्ण शारीरिक बनावट

2. What is the main cause of extraneous cognitive load ?



- (A) Inadequate background knowledge
(B) Poor strategies and distractions
(C) The inherent task complexity
(D) Lots of examples

अतिरिक्त संज्ञानात्मक भार का मुख्य कारण क्या है ?

- (A) अपर्याप्त पृष्ठभूमि ज्ञान
(B) खराब रणनीतियाँ और विचलन
(C) कार्य की आंतरिक जटिलता
(D) उदाहरणों की अधिक मात्रा

3. Match the stages of psycho-social development theory of Erickson to their specific age or period.

- | | |
|----------------------------------|---|
| I. Ego integrity vs. Despair | i. Early adulthood (20 to 45 years) |
| II. Autonomy vs. Shame and doubt | ii. Adolescence (12 to 20 years) |
| III. Intimacy vs. Isolation | iii. Later adulthood (65 years onwards) |
| IV. Identity vs. Role confusion | iv. 1½ years to 3 years |

Choose the correct match.

- (A) I – i, II – ii, III – iii, IV – iv
 (B) I – ii, II – iii, III – i, IV – iv
 (C) I – iii, II – iv, III – i, IV – ii
 (D) I – iv, II – i, III – iii, IV – ii

एरिकसन के मनोवैज्ञानिक-सामाजिक विकास के सिद्धान्त की अवस्थाओं को उनकी आयु/अवधि/काल के साथ मिलान करें।

- | | |
|------------------------------------|--------------------------------------|
| I. अहं-सत्यनिष्ठा बनाम नैराश्य | i. प्रारंभिक वयस्कता (20 से 45 वर्ष) |
| II. स्वायत्तता बनाम लज्जा और संदेह | ii. किशोरावस्था (12 से 20 वर्ष) |
| III. आत्मीयता बनाम एकान्तता | iii. उत्तर वयस्कता (65 वर्ष से अधिक) |
| IV. पहचान बनाम भूमिका द्वन्द्व | iv. 1½ वर्ष से 3 वर्ष आयु |

सही मिलान का चुनाव करें।

- (A) I – i, II – ii, III – iii, IV – iv
 (B) I – ii, II – iii, III – i, IV – iv
 (C) I – iii, II – iv, III – i, IV – ii
 (D) I – iv, II – i, III – iii, IV – ii

4. What is called “to give opportunity to the human basic instinctive or emotional power to be expressed eg. freedom of interaction to each other” ?

- | | |
|-----------------|-------------------|
| (A) Catharsis | (B) Sublimation |
| (C) Redirection | (D) Contradiction |

“मनुष्य की मूल प्रवृत्तिजन्य या संवेगात्मक शक्ति को अभिव्यक्त होने का अवसर देना जैसे-एक-दूसरे से घुलने-मिलने की स्वतंत्रता”, कहलाती है

- | | |
|--------------------|------------------------------|
| (A) अतिरेचन | (B) शोधन |
| (C) मार्गान्तरीकरण | (D) विरोध या प्रतिपक्ष भावना |



5. Which of the following correct structural sequence of Gillford's model of human intelligence ?



- (A) Operations → Products → Contents (B) Products → Operations → Contents
(C) Operations → Contents → Products (D) Contents → Products → Operations

निम्नलिखित में से कौन-सा गिलफोर्ड के मानव बुद्धिमता मॉडल का सही संरचना क्रम है ?

- (A) संक्रिया → उत्पाद → विषयवस्तु (B) उत्पाद → संक्रिया → विषयवस्तु
(C) संक्रिया → विषयवस्तु → उत्पाद (D) विषयवस्तु → उत्पाद → संक्रिया

6. Under cognitive learning, the main principle of latent learning is

- (A) Learning occurs even out with reinforcement and reward
(B) Learning occurs only with rewards
(C) Learning occurs only with punishment
(D) Learning occurs only through imitation

संज्ञानात्मक अधिगम के अन्तर्गत, प्रच्छन्न अधिगम का प्रमुख सिद्धान्त है



- (A) बिना पुरस्कार एवं पुनर्बलन के भी सीखना होता है
(B) केवल पुरस्कार से सीखना होता है
(C) केवल दंड से सीखना होता है
(D) केवल अनुसरण द्वारा सीखना होता है

7. How does a concept mapping support to teacher ?

- (A) Selection of appropriate instructional material
(B) Reducing teaching time
(C) Enhancing students writing skills
(D) Eliminating lesson planning

संकल्पना मानचित्रण शिक्षकों की किस प्रकार मदद करता है ?

- (A) उपयुक्त अनुदेशनात्मक सामग्री का चयन
(B) शिक्षण समय को कम करना
(C) छात्रों के लेखन कौशलों को बढ़ाना
(D) पाठ-योजना को समाप्त करना

8. Growth and development are two main reasons of _____ and _____ .



- (A) Learning and environment (B) Teaching and environment
(C) Maturity and learning (D) Practice and experience

वृद्धि तथा विकास के दो प्रमुख कारण _____ तथा _____ होते हैं ।

- (A) अधिगम एवं वातावरण (B) शिक्षण एवं वातावरण
(C) परिपक्वता एवं अधिगम (D) अभ्यास एवं अनुभव



9. “Intelligence is the aggregate or global capacity of an individual to act purposefully, to think rationally and to deal effectively with his environment.” This statement according to



- (A) Stern (B) Jean Piaget
(C) David Wechster (D) Woodworth and Marquis

“बुद्धि एक समुच्चय या सार्वभौमिक क्षमता है जिसके सहारे व्यक्ति उद्देश्यपूर्ण क्रिया करता है, विवेकशील चिंतन करता है तथा वातावरण के साथ प्रभावकारी ढंग से समायोजन करता है।” उपर्युक्त कथन है

- (A) स्टर्न (B) जीन पियाजे
(C) डेविड वेशलर (D) वुडवर्थ और मार्क्विस

10. Section – 29 of RTE Acts – 2009 primarily deals with :



- (A) Curriculum and evaluation procedures
(B) Admission processes
(C) Teachers qualifications
(D) Rights of minority institutions

निःशुल्क एवं अनिवार्य प्रारंभिक शिक्षा का अधिकार – 2009 की धारा – 29 मुख्य रूप से संबंधित है

- (A) पाठ्यक्रम एवं मूल्यांकन प्रक्रियाएँ
(B) प्रवेश प्रक्रिया
(C) शिक्षकों की योग्यताएँ
(D) अल्पसंख्यक संस्थानों के अधिकार

11. The role of experiential learning in knowledge construction is primarily based on

- (A) Experience and reflection only
(B) Theory and practice only
(C) Experience and subsequent reflection
(D) Textbook knowledge only

ज्ञान की रचना में अनुभवजन्य अधिगम की भूमिका मुख्य रूप से आधारित है

- (A) केवल अनुभव एवं परावर्तन पर
(B) केवल सिद्धान्त एवं अभ्यास पर
(C) अनुभव तथा परावर्ती चिंतन पर
(D) केवल पाठ्यपुस्तकीय ज्ञान पर





12. Which is the correct match of adjustment mechanism and its description ?



- | | |
|---------------------|---|
| I. Negativism | a. An individual draws the attention of other persons and develops strong and irrational resistance in accepting suggestion of others |
| II. Aggression | b. An individual aggressively attributes the frustration to external persons or things |
| III. Projection | c. Attributing to and observing in others one's own impulses and traits |
| IV. Rationalization | d. An individual justifies his beliefs and actions by giving reasons other than those which activated or motivated him |

Select from the code given below :

- | | I | II | III | IV |
|-----|---|----|-----|----|
| (A) | a | b | c | d |
| (B) | c | b | a | d |
| (C) | b | c | d | a |
| (D) | c | d | a | b |



समायोजन तन्त्र और उसके विवरण (आशय) का सही मिलान कौन-सा है ?

- | | |
|-------------------|---|
| I. नकारात्मकता | a. एक व्यक्ति अन्य व्यक्तियों का ध्यान आकर्षित करता है और दूसरों के सुझावों को स्वीकार करने में मजबूत और अतार्किक प्रतिरोध विकसित करता है |
| II. आक्रामकता | b. एक व्यक्ति अपने असंतोष को बाहरी व्यक्तियों या चीजों पर आक्रामक रूप से थोपता है |
| III. प्रक्षेपण | c. दूसरों में अपने ही आवेगों और विशेषताओं को आरोपित करना और उनका अवलोकन करना |
| IV. युक्ति संगतता | d. एक व्यक्ति अपने विश्वासों और कार्यों को उन कारणों के माध्यम से उचित ठहराता है जो उन्हें प्रेरित या सक्रिय करने वाले नहीं थे |

नीचे दिये गये कूट में से चयन कीजिये :

- | | I | II | III | IV |
|-----|---|----|-----|----|
| (A) | a | b | c | d |
| (B) | c | b | a | d |
| (C) | b | c | d | a |
| (D) | c | d | a | b |





13. Which method of evaluation method is emphasized in NCF – 2005 to reduce stress ?
- (A) Summative assessment
 (B) Continuous and Comprehensive Evaluation (CCE)
 (C) Multiple choice tests only
 (D) Standardized testing



NCF – 2005 में तनाव को कम करने के लिए किस मूल्यांकन पद्धति पर जोर दिया गया है ?

- (A) समष्टि मूल्यांकन
 (B) सतत एवं व्यापक मूल्यांकन
 (C) केवल बहुविकल्पीय परीक्षण
 (D) मानकीकृत परीक्षण
14. Courses in the area of special education are regulated and controlled by
- (A) Rehabilitation Council of India
 (B) Special Education Council of India
 (C) National Council for Teacher Education
 (D) National Council of Educational Research and Training

विशिष्ट शिक्षा के क्षेत्र के अकाडमिक कार्यक्रम निम्नलिखित में से कौन-सी संस्था द्वारा नियमित एवं नियंत्रित होते हैं ?

- (A) भारतीय पुनर्वास परिषद्
 (B) भारतीय विशेष शिक्षा परिषद्
 (C) राष्ट्रीय अध्यापक शिक्षा परिषद्
 (D) राष्ट्रीय शैक्षिक अनुसंधान एवं प्रशिक्षण परिषद्

15. Which of the following describe the exact meaning of given statement ?



“The tendency for the children of highly talented parents to be less talented than their parents and relative tendency for children of very low-class parents to be less low-class.”

- (A) Recapitulation (B) Regression
 (C) Inheritance (D) Amplification

निम्न में से कौन-सा दिये गये कथन का सही वर्णन करता है ?

“अत्यन्त प्रतिभाशाली माता-पिता की संतान के अपने माता-पिता की अपेक्षा कम प्रतिभाशाली होने की प्रवृत्ति तथा अत्यन्त निम्न कोटि के बालकों में कम निम्न कोटि होने की तुलनात्मक प्रवृत्ति।”

- (A) पूर्वावर्तन (B) प्रत्यागमन
 (C) वंशानुक्रम (D) प्रवर्धन



16. If a student have spatial intelligence, as a teacher what would you suggest specilization area of study to his/him parents for further studies ?

- (A) Mathematicians, Philosophers, Physicists
 (B) Painter, Surveyors, Architects, Engineers
 (C) Musicians, Dancers, Athletes
 (D) Yogis, Saints, Teachers, Politicians, Salesmans

यदि कोई विद्यार्थी स्थानिक बुद्धि सम्पन्न है, तो एक शिक्षक के रूप में आप उस विद्यार्थी के माता-पिता को उच्च अध्ययन में किस विशिष्टता क्षेत्र जाने के लिए मार्गदर्शित करेंगे ?

- (A) गणितज्ञ, दार्शनिक, भौतिक विज्ञानी
 (B) चित्रकार, सर्वेक्षणकर्ता, वास्तुकार, इंजीनियर
 (C) संगीतकार, नृतक, खिलाड़ी
 (D) योग प्रशिक्षक, संत, अध्यापक, राजनीतिज्ञ, सेल्समैन

17. How much types of disabilities included in the Rights of Persons with Disabilities (RPWD) Act, 2016 ?

- (A) 12 (B) 10 (C) 16 (D) 21

दिव्यांगजन अधिकार, 2016 में कितनी निःसक्तताओं को शामिल किया था ?

- (A) 12 (B) 10 (C) 16 (D) 21

18. Which is not a decision taken by teachers in pre-active phase of teaching ?

- (A) Selection of teaching methods (B) Selection of teaching materials
 (C) Evaluation of students (D) Duration of class teaching

पूर्व-क्रियात्मक अवस्था में शिक्षक द्वारा लिये जाने वाला निर्णय नहीं है

- (A) शिक्षण विधियों का चयन (B) शिक्षण सामग्री का चयन
 (C) विद्यार्थियों का मूल्यांकन करना (D) कक्षा शिक्षण की अवधि

19. What does “Scaffolding” in the teaching-learning process refer to ?

- (A) Permanent support for all learning tasks
 (B) Temporary support to help students achieve independence in tasks
 (C) Evaluating students rote memory
 (D) Completing tasks for students



शिक्षण-अधिगम प्रक्रिया में “स्कैफोल्डिंग” का क्या अर्थ है ?

- (A) सभी शिक्षण कार्यों के लिए स्थायी सहायता
 (B) छात्रों को कार्यों में स्वतंत्रता प्राप्त करने में मदद के लिए अस्थायी सहायता
 (C) छात्रों की रटने की क्षमता का मूल्यांकन
 (D) छात्रों के लिए कार्यों को पूरा करना



20. A child calling Look a likes all men 'papa' is an example of which process ?

- (A) Conditioning (B) Development
(C) Learning (D) Assimilation

एक बच्चे द्वारा समान दिखने वाले सभी पुरुषों को 'पापा' कहना किस प्रक्रिया का उदाहरण है ?

- (A) अनुकूलन (B) विकास
(C) अधिगम (D) सहशीकरण

21. Which of the following is not the characteristics of creativity ?



- (A) Creativity is adventurous and open thinking
(B) Creativity carries ego involvement
(C) Creativity cannot be separated from intelligence
(D) Creativity and school achievement are correlated

सृजनात्मक की विशेषताओं में निम्न में से कौन-सी नहीं है ?

- (A) सृजनात्मकता साहसी और खुली सोच है
(B) सृजनात्मकता में अहं की भागीदारी होती है
(C) सृजनात्मकता को बुद्धि से पृथक नहीं किया जा सकता है
(D) सृजनात्मकता एवं विद्यालयी उपलब्धि परस्पर संबंधित है

22. Which stage is known as the "Eureka" movement in creative process ?



- (A) Stage of incubation (B) Stage of revision
(C) Stage of illumination (D) Stage of preparation

सृजनात्मक प्रक्रिया में "यूरेका" क्षण किस अवस्था को कहा जाता है ?

- (A) गर्भाधान की अवस्था (B) पुनरीक्षण की अवस्था
(C) प्रबोधन की अवस्था (D) तैयारी की अवस्था

23. Which of the following trait is important structure of personality, don't reflect in individuals day per day interactions and its can't observe directly ?

- (A) Surface trait (B) Common trait
(C) Personal trait (D) Source trait



निम्नलिखित में से कौन-सा शीलगुण व्यक्तित्व की महत्त्वपूर्ण संरचना है, व्यक्ति के दिन-प्रतिदिन की अंतःक्रिया में परिलक्षित नहीं होता है तथा इसका प्रेक्षण सीधे नहीं किया जा सकता है ?

- (A) सतही शीलगुण (B) सामान्य शीलगुण
(C) व्यक्तिगत शीलगुण (D) मूल शीलगुण



24. What is the primary aim of curriculum design according to NCF – 2005 ?
- (A) Promoting rote memorization
 - (B) Increasing text book size
 - (C) Connecting knowledge to life outside school
 - (D) Focusing only on exams

राष्ट्रीय पाठ्यचर्या की रूपरेखा, 2005 के अनुसार पाठ्यक्रम डिजाइन का प्राथमिक उद्देश्य क्या है ?

- (A) रद्दा मारने को बढ़ावा देना
- (B) पाठ्य पुस्तक का आकार बढ़ाना
- (C) ज्ञान को विद्यालय के बाहर के जीवन से जोड़ना
- (D) केवल परीक्षाओं पर ध्यान केन्द्रित करना

25. What is a key pedagogical dilemma for teachers in constructivist classroom ?

- (A) Honoring students attempts to think independently while staying faithful to subject disciplines
- (B) Not addressing cultural diversity in the classroom
- (C) Negotiating authority with parents/guardians
- (D) Using technology for collaborative learning

ज्ञान संरचनावादी कक्षाओं में शिक्षकों के लिए एक प्रमुख शिक्षाशास्त्रीय दुविधा क्या है ?

- (A) छात्रों के स्वतंत्र सोचने के प्रयासों का सम्मान करना तथा साथ ही विषय-अनुशासन के प्रति निष्ठावान रहना
- (B) कक्षा में सांस्कृतिक विविधता को संबोधित नहीं करना
- (C) माता-पिता/संरक्षक के साथ अधिकार पर बातचीत करना
- (D) सहयोगात्मक शिक्षण के लिए प्रौद्योगिकी का उपयोग करना

26. Which of the following is not the educational implication of growth and developments principles ?

- (A) Never give up our efforts to achievement
- (B) Everyone should be helped within the sphere of individual strengths and limitations
- (C) Plan the environmental/educational experiences according to particular development stage
- (D) Make inadequate arrangement for the subsequent progress and consolidation of the progress achieved during specific developmental stages

निम्नलिखित में से कौन-सा वृद्धि एवं विकास के सिद्धान्तों का शैक्षिक अनुप्रयोग नहीं है ?

- (A) कभी भी अपने प्रयासों का उपलब्धि प्राप्ति तक समर्पण नहीं करना
- (B) प्रत्येक विद्यार्थी की सहायता, उसकी व्यक्तिगत शक्तियों तथा सीमाओं के अन्तर्गत रहकर करना
- (C) विकास की विशिष्ट अवस्था के अनुसार शैक्षिक अनुभवों को योजना बद्ध करना
- (D) विशिष्ट विकास अवस्थाओं के दौरान प्राप्त प्रगति के समेकन और आगामी प्रक्रिया के लिए अपर्याप्त व्यवस्था करना

27. In Action Research, what does “pre test – post test single group design” refer to ?
- (A) A design where multiple groups are compared
 (B) A design where one group is tested before and after treatment
 (C) A design that does not include pretesting
 (D) A design to generalize findings

क्रियात्मक अनुसंधान में “पूर्व परीक्षण-पश्च परीक्षण एकल समूह प्रारूप” से क्या आशय है ?

- (A) एक डिजाइन जहाँ कई समूहों की तुलना की जाती है
 (B) एक डिजाइन जहाँ एक समूह का उपचार से पहले और उपचार के बाद में परीक्षण किया जाता है
 (C) एक डिजाइन, जिसमें पूर्व परीक्षण शामिल नहीं होता
 (D) एक डिजाइन, जो निष्कर्षों को सामान्य करता है

28. Which factor is negatively effects the learners/child’s linguistics development ?
- (A) Nature of family – Nuclear
 (B) Freedom of autonomously contacts with peers
 (C) Availability of stimulation by parents
 (D) Multiple birth (twins)

निम्नलिखित में से कौन-सा बच्चों के भाषायी विकास को नकारात्मक रूप से प्रभावित करता है ?

- (A) परिवार की प्रकृति – एकल
 (B) स्वायत्त रूप से साथियों से संपर्क बनाने की स्वतंत्रता
 (C) माता-पिता द्वारा प्रदत्त प्रेरणा की उपलब्धता
 (D) बहुजन्म (जुड़वाँ)

29. What is the objective of the Pradhan Mantri Innovative Learning Program – Dhruv ?
- (A) To provide equal education to all students
 (B) To identify and encourage talented children in science and performing art
 (C) To benefit only government school students
 (D) To prepare students for competitive exams

प्रधानमंत्री नवोन्मेषी शिक्षण कार्यक्रम-ध्रुव का उद्देश्य क्या है ?

- (A) सभी छात्रों को समान शिक्षा प्रदान करना
 (B) विज्ञान एवं प्रदर्शन कला में प्रतिभाशाली बच्चों की पहचान और प्रोत्साहन करना
 (C) केवल सरकारी स्कूलों के छात्रों को लाभ देना
 (D) छात्रों को प्रतियोगी परीक्षाओं की तैयारी करवाना

30. Which of the following is not a projective test for personality ?

- (A) Sequence completion test (B) 16 personality factors questionnaire
 (C) Word association test (D) Rorschach test

निम्नलिखित में से कौन-सा व्यक्तित्व मापन हेतु प्रक्षेपीय परीक्षण नहीं है ?

- (A) वाक्यपूर्ति परीक्षण (B) 16 व्यक्तित्व-कारक प्रश्नावली
 (C) शब्द-साहचर्य परीक्षण (D) रोर्शा परीक्षण



खण्ड – II

भाषा – I

हिन्दी



इस खण्ड में कुल 30 प्रश्न हैं ।

सभी प्रश्न अनिवार्य हैं ।



31. व्याकरण शिक्षण की प्रचलित विधियाँ कौन-सी हैं ?
 (A) निगमन प्रणाली (B) आगमन प्रणाली
 (C) दोनों में से कोई नहीं (D) (A) और (B) दोनों
32. इंद्रियों के प्रयोग के आधार पर श्रव्य-दृश्य सामग्री को मोटे तौर पर किन भागों में विभक्त किया जा सकता है ?
 (A) एक (B) दो (C) तीन (D) चार
33. 'वास्तविकता का ज्ञान होना' अर्थ को प्रकट करने वाला उपयुक्त मुहावरा है –
 (A) आँखें खुलना (B) आँखें बन्द करना
 (C) आँख का तारा (D) आँख लगना
34. 'वचनिका अचलदास खीची री' रचना के रचयिता हैं –
 (A) मीरा बाई (B) चंद बरदाई (C) शिवदास गाडण (D) पृथ्वी राज राठौड़
35. 'सहसंबंध विधि' का विकास किस मूल अवधारणा पर हुआ है ?
 (A) सम्पूर्ण ज्ञान पूर्ण इकाई है
 (B) सीखने-सिखाने की क्रिया एक खेल है
 (C) मातृभाषा को बच्चे स्वाभाविक रूप में सीखते हैं
 (D) अनुकरण विधि का सिद्धान्त
36. राजस्थानी शब्द 'सोगरा' का हिन्दी रूप है –
 (A) मक्के की रोटी (B) बाजरे की रोटी
 (C) गेहूँ की रोटी (D) चावल की रोटी
37. "हाथ कंगन को आरसी क्या ?" लोकोक्ति का निहितार्थ है –
 (A) हाथ में कंगन पहने जाते हैं
 (B) प्रत्यक्ष को प्रमाण की आवश्यकता नहीं होती
 (C) कंगन को दर्पण में देखना चाहिए
 (D) कंगन शृंगार का आवश्यक अंग है



38. बच्चे की सीखने सम्बन्धी कठिनाइयों का पता लगाने की क्रिया को कहते हैं –

- (A) उपचारात्मक शिक्षण (B) शैक्षणिक निदान
(C) क्रियात्मक अनुसंधान (D) भाषा शिक्षण



निम्नलिखित गद्यांश के आधार पर प्रश्न संख्या 39 से 48 तक के उत्तर लिखिए :



भारतवर्ष पर प्रकृति की विशेष कृपा रही है। यहाँ पर सभी ऋतुएँ समय पर आती हैं और पर्याप्त काल तक रहती हैं। ऋतुएँ अपने अनुकूल फल-फूलों का सृजन करती हैं। धूप और वर्षा के समान अधिकार के कारण यह भूमि शस्यश्यामला हो जाती है। यहाँ का नगाधिराज हिमालय कवियों को सदा से प्रेरणा देता रहा है और मुक्ति पाने के इच्छुक व्यक्तियों के लिए यहाँ की नदियाँ मोक्षदायिनी समझी जाती रही हैं। यहाँ कृत्रिम धूप और रोशनी की आवश्यकता नहीं पड़ती। यद्यपि भारतीय मनीषी जंगल में रहना पसंद करते थे तथापि वे लोक-व्यवहारों से भी परिचित थे। आज भी वृक्षों में पानी देना एक धार्मिक कार्य समझते हैं। सूर्य और चन्द्र दर्शन शुभ माने जाते हैं।

39. 'कृपा' शब्द है –

- (A) संज्ञा (B) सर्वनाम
(C) विशेषण (D) अव्यय

40. किस विकल्प में 'इक' प्रत्यय का प्रयोग नहीं हुआ है ?

- (A) सटीक (B) रसिक
(C) धार्मिक (D) वर्णिक

41. "यद्यपि भारतीय मनीषी जंगल में रहना पसंद करते थे तथापि वे लोक व्यवहारों से भी परिचित थे।" में रेखांकित पद हैं –

- (A) क्रिया विशेषण अव्यय (B) समुच्चय बोधक अव्यय
(C) संबंध बोधक अव्यय (D) विस्मयादि बोधक अव्यय

42. किस विकल्प में सभी शब्द 'जंगल' के पर्यायवाची हैं –

- (A) विटप, द्रुम, पादप (B) अरण्य, तरु, कानन
(C) कांतार, विपिन, अटवी (D) ग्रह, दाव, वन

43. 'अनुकूल' शब्द का विलोम शब्द है –

- (A) दुकूल (B) अनुसार
(C) प्रतिकूल (D) अनुरूप

44. 'मुक्ति पाने का इच्छुक' वाक्यांश के लिए उपयुक्त शब्द है –

- (A) मुमूर्षु (B) मुमुक्षु (C) पिपासु (D) जिज्ञासु





45. 'फल-फूलों' में समास है –
(A) तत्पुरुष समास (B) कर्मधारय समास
(C) द्वन्द्व समास (D) द्विगु समास
46. स्रोत के आधार पर 'चन्द्र' शब्द है –
(A) तत्सम (B) देशज (C) विदेशी (D) तद्भव
47. 'यह भूमि शस्यश्यामला हो जाती है।' वाक्य में प्रयुक्त 'यह' शब्द है –
(A) सार्वनामिक विशेषण (B) परिमाण बोधक विशेषण
(C) निजवाचक सर्वनाम (D) संबंध वाचक सर्वनाम
48. 'पर्याप्त' शब्द में उपसर्ग है –
(A) परि (B) पर्य (C) परा (D) आप्त
49. "विद्यालय में हुए छात्रों के व्यवहार-परिवर्तन के सम्बन्ध में प्रदत्तों के संकलन तथा उनकी व्याख्या करने की प्रक्रिया को मूल्यांकन कहते हैं।" यह परिभाषा किसके द्वारा दी गई है ?
(A) क्वालेन तथा हन्ना
(B) ली. जे. क्रॉनबैक
(C) स्टेलने तथा रॉस
(D) रवीन्द्र नाथ टैगोर
50. परीक्षाओं के वर्गीकरण के प्रमुख आधार कौन-से हैं ?
(A) परीक्षाओं का स्वरूप (B) प्रश्नों का स्वरूप
(C) (A) और (B) दोनों (D) दोनों में से कोई नहीं



निम्नलिखित गद्यांश के आधार पर प्रश्न संख्या 51 से 56 तक के उत्तर लिखिए :

उपभोक्तवादी संस्कृति सामंती संस्कृति का रूप नहीं है, बल्कि यह उपभोग के साधनों की प्रचुरता का प्रमाण है। पहले यह साधन बड़े-बड़े पूँजीपतियों को उपलब्ध होते थे क्योंकि लोगों का मानना था कि 'करम री सगळै बाजै'। वे श्रम में विश्वास नहीं रखते थे। आज आम आदमी को भी सभी सुविधाएँ मिलने लगी हैं। पहले सामंती लोग ही मोटरकार और हवाई-जहाज की यात्रा का आनन्द ले पाते थे, पर अब मध्यमवर्गीय व्यक्ति भी इन सबका सुख ले रहा है। अतः यह सामंती संस्कृति का विकसित रूप नहीं है, बल्कि जन-जन की समृद्धि का प्रतीक है।



51. 'संस्कृति' शब्द का बहुवचन रूप होगा –
(A) संस्कृतियाँ (B) साँस्कृतिक
(C) अपसंस्कृति (D) संस्कृतिँ



52. “उपभोक्तावादी संस्कृति सामंती संस्कृति का रूप नहीं है ।”
उपर्युक्त वाक्य में कौन-सा काल है ?
(A) सामान्य वर्तमान काल (B) सामान्य भूतकाल
(C) संदिग्ध भूतकाल (D) भविष्यत् काल
53. ‘प्रमाण’ शब्द का उपयुक्त अर्थ है –
(A) प्रमाद (B) सबूत (C) प्रमत्त (D) समूल
54. निम्नलिखित में से किस शब्द का प्रयोग सदैव बहुवचन के रूप में होता है ?
(A) आनन्द (B) यात्रा (C) लोग (D) प्रतीक
55. निम्नलिखित में से कौन-सा शब्द गद्यांश में पुल्लिङ्ग रूप में प्रयुक्त हुआ है –
(A) समृद्धि (B) सुविधाएँ
(C) यात्रा (D) पूँजीपतियों
56. गद्यांश में प्रयुक्त राजस्थानी शब्द ‘सगळै’ का अर्थ है –
(A) सर्वत्र (B) गंदा (C) गलने योग्य (D) भाग्य
57. जिन वाक्यों में एक मुख्य उपवाक्य तथा एक या एक से अधिक आश्रित उपवाक्य होते हैं, उन्हें कहते हैं –
(A) सरल वाक्य (B) मिश्र वाक्य
(C) संयुक्त वाक्य (D) समानाधिकरण वाक्य
58. परीक्षाओं के स्वरूप के आधार पर परीक्षाएँ कितने प्रकार की होती हैं ?
(A) एक (B) दो (C) तीन (D) चार
59. व्यष्टि शिक्षण और सामूहिक शिक्षण में समन्वय करने और भाषा सीखने में बच्चों की क्रियाशीलता बढ़ाने का सफल प्रयास है –
(A) भाषा प्रयोगशाला (B) कम्प्यूटर द्वारा अनुदेशन
(C) अभिक्रमित अनुदेशन (D) डाल्टन प्रणाली
60. हिन्दी भाषा शिक्षण में वर्ण एवं शब्दों का शुद्ध उच्चारण और शब्दों की शुद्ध वर्तनी की शिक्षा किस आयु-वर्ग के बच्चों को दी जाती है ?
(A) 3 से 5 वर्ष (B) 6 से 9 वर्ष
(C) 1 से 3 वर्ष (D) 9 से 15 वर्ष







SECTION – II
LANGUAGE – I
ENGLISH

There are **30** questions in all in this Section.
All questions are compulsory.



31. *β*/ symbol appears in :
(A) major (B) maize (C) measure (D) zeal
32. The correct passive voice of ‘They haven’t stamped the letter’ is : 
(A) The letter has not been stamped
(B) The letter had not been stamped
(C) The letter was not stamped by them
(D) The letter was not being stamped by them
33. In this method we choose a correct sentence as a model and allow the learner to change its words :
(A) Direct method (B) Substitution method
(C) Grammar cum translation method (D) Dr. West’s method
34. In writing skill, English has mainly these three scripts :
(A) bold, clear, beautiful (B) sharp, smooth, glossy
(C) print, cursive, round (D) clean, neat, attractive
35. The principle of naturalness in the teaching of English promotes the
(A) home language (B) foreign language
(C) any language (D) simple language

Passage (Q. Nos. 36 – 42) :

Soil erosion is dangerous to agriculture. The terracing of the land, construction of bunds to check the flow of water, the practice of contour cultivation and the planting of appropriate types of vegetation are the measures that can be used to check soil erosion. 

36. ‘Cultivation’ is derived from :
(A) Cultive (B) Cumulative
(C) Cultivate (D) Culture



37. The base word for 'erosion' is :
(A) erose (B) rose (C) erode (D) erise
38. 'Contour' stands for
(A) a long tiresome tour
(B) opposite
(C) the outline or outer edge of something
(D) going in the wrong direction
39. The word that means same as 'to make somebody or something stop'.
(A) check (B) bund
(C) contour (D) erosion
40. One word for 'plants in general'
(A) seed (B) fertilizers (C) grainery (D) vegetation
41. 'Suitable' is the synonym of :
(A) remain (B) appropriate (C) alike (D) unsuitable
42. The word opposite in meaning of 'construction' is :
(A) convulsion (B) destruction
(C) architecture (D) conversion
43. Continuous evaluation is built into total teaching learning programme and is a part of the _____ routine for the teacher.
(A) monthly (B) quarterly
(C) half-yearly (D) daily
44. The hostess asked my son, "Did you sleep well?" The indirect speech of this is :
(A) The hostess inquired my son if he had slept well.
(B) The hostess inquired my son if I had slept well.
(C) The hostess inquired my son if he sleep well.
(D) The hostess inquired my son if she had slept well.
45. In Communicative Approach, the role of a teacher is :
(A) master (B) controller
(C) facilitator (D) assessor



46. Peer and self assessment can be improved using the given suggestions.

Select the correct option :



- (A) judgement and not giving feedback
- (B) overlooking the mistakes
- (C) giving regular feedback
- (D) avoiding discussions

47. Select the correct question for :



The merchant left the shutter opened yesterday.

- (A) When did the merchant left the shutter opened ?
- (B) When had the merchant leave the shutter opened ?
- (C) When did the merchant leave the shutter opened ?
- (D) When does the merchant left the shutter opened ?

48. The types of exercises must be included in a text book are :

- (A) well selected and graded
- (B) random selection
- (C) same exercises for all
- (D) variety of exercises irrespective of class

49. In order to select/adopt a teaching method/approach for teaching of English one must take care of the

- (A) age of the learner
- (B) economic ground of the learner
- (C) category level
- (D) intelligence level

50. The correct question for this sentence is :

‘The angry neighbours had killed the mad dog.’

- (A) Why do the angry neighbours kill the mad dog ?
- (B) Why was the mad dog killed ?
- (C) Whom had the mad dog killed ?
- (D) Who had killed the mad dog ?

51. Compared to ‘measurement’ the scope of ‘evaluation’ is :



- (A) wider and formal
- (B) narrow and formal
- (C) informal and narrow
- (D) wider and informal



52. The voiced sounds are produced by :
(A) drawing the vocal cords (B) separating the vocal cords
(C) the vibration of vocal cords (D) closing the vocal cords tightly
53. 'It gives opportunity for thinking' is a merit of :
(A) Reading aloud (B) Silent reading
(C) Both (D) None

Passage (Q. Nos. 54 – 60) :

One feels tempted to look into a mirror when it is near one. I took a look. In those days I was a great admirer of beauty and I believed in making myself look handsome. I was unmarried and I was a doctor. I felt I had to make my presence felt. I picked up the comb and ran it through my hair and adjusted the parting so that it looked straight and neat.



54. The following is an abstract noun :
(A) doctor (B) hair (C) presence (D) parting
55. '..... through my hair'. The underlined word is a
(A) noun (B) pronoun (C) determiner (D) verb
56. 'Handsome' is :
(A) noun (B) adverb (C) preposition (D) adjective
57. 'I had to make my presence felt' is an example of the following tense :
(A) past simple (B) past continuous
(C) past perfect (D) present simple
58. Choose the sentence with superlative degree :
(A) Ravi's line was straighter than Shalu's.
(B) The straightest line was drawn by Ravi.
(C) Shalu drew a more straight line.
(D) The straight line was drawn by Ravi and Shalu.
59. 'One feels tempted to look into a mirror' lies in :
(A) past simple (B) present simple
(C) future simple (D) past perfect
60. The correct sequence is :
(A) handsome, more handsome, most handsome
(B) handsome, handsomer, handsomest
(C) handsome, handsome, more handsome
(D) handsomest, handsome, handsomest



खण्ड – II

भाषा – I (प्रथमा)

संस्कृतम्

अत्र त्रिंशत् प्रश्नाः सन्ति ।

सर्वे प्रश्नाः समाधेयाः ।

31. “विद्वान् _____ पूज्यते ।” इयं सूक्तिः समुचितपदेन पूर्यत –
 (A) अत्र (B) एकत्र (C) सर्वत्र (D) अन्यत्र
32. “जीवनस्य पृष्ठद्वयम्” कस्य रचना विद्यते ?
 (A) देवर्षि-कलानाथशास्त्रिणः (B) पं. अम्बिकादत्तव्यासस्य
 (C) पं. कल्याणदत्तशर्मणः (D) पं. श्रीकृष्णरामभट्टस्य
33. “ह” कारस्य उच्चारणस्थानमस्ति –
 (A) कण्ठः (B) तालु (C) मूर्धा (D) ओष्ठौ
34. मनोगतभावस्य मौखिकाभिव्यक्तिः इति कस्य कौशलस्य उद्देश्यं भवति ?
 (A) पठनकौशलस्य (B) भाषणकौशलस्य
 (C) लेखनकौशलस्य (D) श्रवणकौशलस्य
35. माहेश्वरसूत्रेषु अच्-वर्णाः कति ?
 (A) नव (B) दश (C) द्वादश (D) एकादश
36. संस्कृतभाषाशिक्षणस्य दृश्यसाधनेषु अयान्त्रिकं दृश्यसाधनमस्ति –
 (A) मानचित्रम् (B) आकाशवाणी
 (C) शिरः-उपरिचित्रप्रक्षेपकम् (D) ध्वनिविस्तारकयन्त्रम्
37. भट्टमथुरानाथशास्त्रिणः काव्यं विद्यते –
 (A) साहित्यवैभवम् (B) तत्त्वशतकम् (C) प्रतिवेशिनी (D) स्वराज्यम्
38. “84” इमां संख्यां संस्कृतेत लिखत –
 (A) चतुस्शीतिः (B) चत्वारि अशीतिः (C) चतुश्शीतिः (D) चतुरशीतिः
39. सम्प्रेषणात्मकस्य शिक्षणाधिगमस्य मुख्यतया कति तत्त्वानि भवन्ति ?
 (A) अष्टौ (B) त्रीणि (C) द्वे (D) पञ्च
40. “मनः सत्येन शुध्यति ।” इत्यत्र रेखांकितपदमात्य प्रश्ननिर्माणं कुरुत –
 (A) का (B) कः (C) कम् (D) किम्
41. भाषाकौशलेषु कठिनतमं कौशलं किम् ?
 (A) पठनम् (B) श्रवणम् (C) लेखनम् (D) सम्भाषणम्



42. “सेनापत्या सह भूपतिः गच्छति ।” वाक्यमिदं संशोधयत –
- (A) सेनापतिना सह भूपतिः गच्छति (B) सेनापतये सह भूपतिः गच्छति
(C) सेनापतिः सह भूपतिः गच्छति (D) सेनापतेः सह भूपतिः गच्छति
43. “कृषकः गां नयति ।” वाक्यमिदं लृट्-लकारे परिवर्तयत –
- (A) कृषकः गां नयतु (B) कृषकः गां नेष्यति
(C) कृषकः गां नयेत् (D) कृषकः गाम् अनयत्
44. एतेषु व्याकरण-अनुवादविधिः कः ?
- (A) प्रत्यक्षविधिः (B) समवायविधिः (C) भण्डारकरविधिः (D) सूत्रविधिः
45. आधुनिकमूल्याङ्कनप्रविधीनां गुणात्मकपरीक्षणं विद्यते –
- (A) रिक्तस्थानपूर्तिपरीक्षणम् (B) साक्षात्कारपरीक्षणम्
(C) बहुविकल्पात्मकपरीक्षणम् (D) कवितावाचनपरीक्षणम्
46. केन माध्यमेन परीक्षणस्य उच्चतममानदण्डेषु संस्कृतशास्त्राणां मौखिकपरम्परायाः संरक्षणं भवति ?
- (A) लिखितपरीक्षामाध्यमेन (B) भाषणप्रतियोगितामाध्यमेन
(C) शलाकापरीक्षामाध्यमेन (D) श्लोकवाचनपरीक्षामाध्यमेन
47. “क्रीडामाध्यमेन शिक्षणम्” इति केन सिद्धान्तेन सह सम्बन्धितम् ?
- (A) रुचिसिद्धान्तेन (B) समवायसिद्धान्तेन
(C) मौखिकसिद्धान्तेन (D) स्वाभाविकसिद्धान्तेन
48. “5 : 15” संस्कृतेन समयं लिखत –
- (A) पादोनषड्वादनम् (B) पादोनपञ्चवादनम्
(C) सपादपञ्चवादनम् (D) सार्धपञ्चवादनम्
49. “मातृभाषाशिक्षणं विहाय कामपि अन्यभाषां बोधयितुं मातृभाषायाः प्रयोगः न करणीयः” । इत्यत्र कं विधिं प्रकटीकरोति ?
- (A) विश्लेषणात्मकविधिः (B) प्रत्यक्षविधिः
(C) मूल्याङ्कनविधिः (D) पारायणविधिः



निम्नलिखितमपठितं गद्यांशमाधारीकृत्य (50 – 53) प्रश्नाः समाधेयाः –

अथ तेन व्याधेन तण्डुलकणान् विकीर्य जालं विस्तीर्णम् । स च प्रच्छन्नो भूत्वा स्थितः । तस्मिन्नेव काले चित्रग्रीवनामा कपोतराजः सपरिवारो वियति विसर्पन् तान् तण्डुलकणान् अपश्यत् । ततः कपोतराजः तण्डुलकणलुब्धान् कपोतान् प्रति अकथयत् “कुतोऽत्र निर्जने वने तण्डुलकणानां सम्भवः ? तन्निरूप्यतां तावत् । भद्रमिदं न पश्यामि । सर्वथा अविचारितं कर्म न कर्तव्यम् ।”

50. “सर्वथा अविचारितं कर्म न कर्तव्यम् ।” इत्यस्मिन् वाक्ये विशेष्यपदं किम् ?

- (A) सर्वथा (B) कर्तव्यम् (C) अविचारितम् (D) कर्म



51. “विस्तीर्णम्” इत्यत्र कः प्रत्ययः ?
 (A) ल्युट् (B) तृच् (C) क्त (D) क्तवतु
52. “निर्जनम्” इत्यत्र कः समासः ?
 (A) कर्मधारयः (B) द्वन्द्वः (C) अव्ययीभावः (D) बहुव्रीहिः
53. “तण्डुलकणानाम्” इत्यत्र का विभक्तिः ?
 (A) षष्ठी (B) तृतीया (C) सप्तमी (D) पञ्चमी
54. “वयं मधुराणि फलानि खादामः ।” इत्यस्य वाक्यस्य वाच्यपरिवर्तनं कुरुत –
 (A) अस्माभिः मधुरैः फलैः खाद्यन्ते (B) अस्माभिः मधुराणि फलानि खाद्यन्ते
 (C) वयं मधुरैः फलैः खाद्यते (D) अस्माभिः मधुराः फलाः खाद्यन्ते

अधोलिखितं श्लोकमाधारीकृत्य निम्नांकिताः (55 – 58) प्रश्नाः समाधेयाः –



गावः प्रसन्नाः मनुजाः प्रसन्नाः,

देवाः प्रसन्नाः व्रतदानयज्ञैः ।

किं नाम तद्यन्न मरौ समृद्धम्,

विद्या-समृद्धो भवता विधेयः ॥

55. “देवाः प्रसन्नाः व्रतदानयज्ञैः भवन्ति ।” इत्यस्मिन् वाक्ये विशेषणपदं किम् ?
 (A) प्रसन्नाः (B) देवाः (C) भवन्ति (D) व्रतदानयज्ञैः
56. उपर्युक्ते श्लोके छन्दसः नाम किम् ?
 (A) अनुष्टुप् (B) भुजङ्गप्रयातम् (C) इन्द्रवज्रा (D) उपजातिः
57. “प्रसन्नः” इत्यत्र कः प्रत्ययः ?
 (A) घञ् (B) क्त (C) शतृ (D) शानच्
58. “विद्यासमृद्धः” इत्यत्र कः समासः ?
 (A) अव्ययीभावः (B) कर्मधारयः (C) द्विगुः (D) तत्पुरुषः
59. “वह राजा से भूमि माँगता है ।” इत्यस्य वाक्यस्य संस्कृतानुवादं कुरुत –
 (A) सः नृपाय भूमिं याचते (B) सः नृपस्य भूमिः याचते
 (C) सा नृपं वसुधा याचते (D) सः नृपं भूमिं याचते
60. शिक्षकः कक्षायां सामान्य-मन्दबुद्धि-प्रतिभाशालिविद्यार्थिनां कृते उचितव्यवस्थां सम्पाद्य पाठयति ।
 इत्यत्र कः सिद्धान्तः ?
 (A) अभ्याससिद्धान्तः (B) स्वाभाविकतासिद्धान्तः
 (C) मौखिककार्यसिद्धान्तः (D) वैयक्तिकभिन्नतासिद्धान्तः





باب - II

زبان - I

(36 تا 31) اُردو

اس سیکشن میں تیس (30) سوالات دیئے گئے ہیں۔ تمام سوالات کے جوابات ضروری ہیں۔
ہر سوال کے چار جوابات میں سے ایک صحیح جواب کی نشاندہی کیجئے۔



مندرجہ ذیل اقتباس کو غور سے پڑھیے اور نیچے دیئے گئے سوالات (31 تا 36) کے جوابات دیجئے :

وہ ماں جانی میرا یہ حال دیکھ کر بلائیں لے اور گلے مل کر بہت روٹی تیل، ماش اور کالے ٹکے مجھ پر سے صدقے کیے، کہنے لگی اگرچہ ملاقات سے دل بہت خوش ہوا، لیکن بھیا تیری یہ کیا صورت بنی؟ اس کا جواب میں کچھ نہ دے سکا۔ آنکھوں میں آنسو ڈبڈبا کر چپکا ہو رہا۔ بہن نے جلدی خاصی پوشاک سلوا کر حمام میں بھجیا۔ نہا دھو کر وہ کپڑے بچھنے۔ ایک مکان اپنے پاس، بہت اچھا تکلف کا میرے رہنے کو مقرر کیا۔ صبح کو شربت اور لوزیات حلوا، سوہن پستہ، مغزی ناشتے کو اور تیسرے پہر میوے، خشک و تر پھل پھلاری اور رات دن دونوں وقت پلاؤ نان قلیے، کباب تحفہ تحفہ، مزے دار منگوا کر اپنے روبرو کھلا کر جاتی۔ سب طرح خاطر داری کرتی۔ میں نے ویسی تصدیق کے بعد جو یہ آرام پایا، خدا کی درگاہ میں ہزار ہزار شکر بجا لایا۔



31. اقتباس میں کون سا جملہ استفہامیہ ہے؟

- (A) آنکھوں میں آنسو ڈبڈبا کر چپکا ہو رہا
(B) بھیا تیری یہ کیا صورت بنی
(C) سب طرح خاطر داری کرتی
(D) خدا کی درگاہ میں ہزار ہزار شکر بجا لایا

32. 'تصدیق' کا مترادف ہے۔

- (A) آرام
(B) تصدیق
(C) فراغت
(D) تکلیف

33. 'لوزیات حلوا' ہوتا ہے۔

- (A) کاجو کا حلوا
(B) پستہ کا حلوا
(C) اخروٹ کا حلوا
(D) بادام کا حلوا

34. 'ماش' کے معنی ہیں۔

- (A) سونا
(B) سٹے
(C) ایک اناج
(D) چاندی

35. کس لفظ میں لاحقہ ہے؟

- (A) پُر تکلف
(B) مزے دار
(C) خوشبو
(D) بد صورت



36. 'خشک و تر' جوڑا ہے۔ (A) متضاد (B) مترادف (C) ہم معنی (D) متجانس



37. معلم اور طلباء کی تدریس و آموزش کے عمل میں کامیابی جاننے کے لئے کون سے سوالات کئے جاتے ہیں؟ (A) تمہیدی سوالات (B) پیش رفت پر مبنی سوالات (C) تعین قدر کے سوالات (D) تفہیمی سوالات

38. اُردو زبان کی تدریس کے مقاصد میں شامل ہے۔

(A) سائنس اور ریاضی کی سمجھ حاصل کر سکیں

(B) سماجیات سے واقفیت حاصل کر سکیں

(C) استقرائی اور استخراجی اندازِ نظر کے مابین فرق کو واضح کر سکیں

(D) جغرافیہ سے واقفیت حاصل کر سکیں

39. سلیم سبق یاد کر رہا تھا۔ اس جملے میں زمانہ ہے :

(A) ماضی مطلق (B) ماضی بعید (C) ماضی احتمالی (D) ماضی ناتمام

40. مادری زبان اور پہلی زبان سکھانے کے لئے سب سے مفید طریقہ کار ہے۔

(A) قواعد اور ترجمے کا طریقہ کار (B) راست طریقہ کار

(C) ساختی اور حالاتی طریقہ کار (D) سمعی اور لسانی طریقہ کار

41. منصوبی طریقہ یا "Project Method" کے وضع کرنے والے ہیں۔

(A) ڈالٹن (B) مانٹیسوری (C) کل پیٹرک (D) آرم سٹرانگ



42. 'بے بس' کا تعلق کس سے ہے؟

(A) صفتِ نسبتی (B) صفتِ عددی

(C) صفتِ مقداری (D) صفتِ ذاتی

43. تفویض کے ذریعہ طلباء کی کن صلاحیتوں میں اضافہ ہوتا ہے؟

(A) تحریری (B) تقریری (C) تحریری و تقریری (D) تلفظ اور ادائیگی



44. مڈل سطح کی تعلیم کے تدریسی مقاصد کی لسانی مہارتوں میں شامل ہے۔
- (A) دی ہوئی شکلوں، نقشوں، گراف وغیرہ کی وضاحت کر سکتا ہے
- (B) سہولت اور مناسب رفتار کے ساتھ زبانی حساب کر سکتا ہے
- (C) زبان کے عناصر سے واقف ہو جاتا ہے
- (D) علامتی اشیاء، مظاہر، ایسی رشتوں وغیرہ کو پہچان سکتا ہے

مندرجہ ذیل اقتباس کو پڑھ کر نیچے لکھے سوالات (45 تا 48) کے جوابات دیجئے :

اس دن آسمان سورج نکلنے سے پہلے کچھ زیادہ ہی سُرخ تھا اور ہوری کے آنگن کے کنویں کے گرد پانچوں بچے ننگ دھڑنگ بیٹھے نہا رہے تھے۔ اس کی بڑی بہو کنویں سے پانی نکال نکال کر ان پر باری باری اُنڈیلیتی جا رہی تھی اور وہ اچھلتے ہوئے اپنا پنڈا ملتے پانی اُچھال رہے تھے۔ جھوٹی بہو بڑی بڑی روٹیاں بنا کر چنگیری میں ڈال رہی تھی اور ہوری اندر کپڑے بدل کر پگڑی باندھ رہا تھا۔ پگڑی باندھ کر اس نے طلبے میں رکھے آئینے میں اپنا چہرہ دیکھا۔





45. پانچوں بچے ننگ دھڑنگ بیٹھے نہا رہے تھے۔ اس جملے میں فعل ہے۔
- (A) بچے (B) ننگ دھڑنگ (C) نہا رہے تھے (D) پانچوں
46. فعل متعدی کی مثال ہے۔
- (A) جھوٹی بہو نے روٹیاں بنائیں (B) پگڑی باندھ رہا تھا
- (C) آسمان زیادہ ہی سُرخ تھا (D) باری باری اُنڈیلیتی جا رہی تھی



47. جھوٹی بہو بڑی بڑی روٹیاں بنا کر چنگیری میں ڈال رہی تھی۔ اس جملے میں فعل کی کون سی قسم ہے؟
- (A) فعل معروف (B) فعل مجہول (C) فعل لازم (D) فعل ناقص
48. بڑی بہو کنویں سے پانی نکال نکال کر ان پر باری باری اُنڈیلیتی جا رہی تھی۔ اس جملے میں فاعل ہے۔
- (A) پانی (B) بڑی بہو (C) اُنڈیلیتی جا رہی تھی (D) باری باری
49. معروضی امتحان کی قسم ہے :
- (A) موضوعی امتحان (B) مماثل امتحان (C) مضمونی امتحان (D) زبانی امتحان



50. 'لقب' اسم کی کس قسم سے تعلق رکھتا ہے ؟
 (A) اسمِ ظرف (B) اسمِ صوت (C) اسمِ خاص (D) اسمِ آلہ
51. 'خواہر' کا مذکر ہے۔
 (A) دختر (B) پسر (C) برادر (D) پدر
52. وہ نشان جو کسی شخص یا بات کی تفصیل بیان کرنے سے پہلے لگایا جاتا ہے۔
 (A) – (B) “ ” (C) ! (D) :
53. 'المیہ' اور 'طریبہ' کس صنف کی قسمیں ہیں ؟
 (A) ڈراما (B) مرثیہ (C) قصیدہ (D) افسانہ
54. ذیل میں کہاوت ہے : 
 (A) حقہ پانی بند کرنا (B) ناک میں دم ہونا (C) مصیبت میں آنا گیلا (D) بال کی کھال نکالنا
55. زبان کی تدریس کی معاون اشیاء میں سمعی و بصری دونوں میں شامل ہے۔
 (A) چارٹ (B) ماڈل (C) تصویر (D) ٹیلی ویژن
56. 'ضمیر مخاطب' کی مثال ہے :
 (A) میرا (B) تیرا (C) وہ (D) میں
57. فوق الفطری عناصر کس صنف کا لازمی جزو ہے ؟
 (A) افسانہ (B) ناول (C) خاکہ (D) داستان
58. تقریری انشا کی مہارت پیدا کرنے کے مشاغل کی ایک مثال ہے :
 (A) مکالموں کی مشق (B) املا (C) اختصار نویسی (D) تمثیلی مضامین
59. جملے کی اقسام میں شامل ہے : 
 (A) عطف (B) ندائیہ (C) فجائیہ (D) امر
60. ایجاز و اختصار کس صنف کی اہم خصوصیت ہے ؟
 (A) داستان (B) ناول (C) غزل (D) مثنوی



खण्ड - II

भाषा - I

सिंधी



कुल 30 सुवाल आहिनि ।
सभेई सुवाल करण जरुरी आहिनि ।



31. 'नियाणियूं' लफ़्ज़ जो अददु वाहिद आहे -
(A) बालकी (B) नियाणी (C) छोकिरी (D) नियाणियुनि
32. जोड़ो मिलायो -
1. कण्ठ (i) ट
2. तारूं (ii) ख
3. जिभ (iii) त
4. डुंद (iv) च
(A) 1 (iv) 2 (iii) 3 (ii) 4 (i)
(B) 1 (i) 2 (ii) 3 (iii) 4 (iv)
(C) 1 (ii) 2 (iv) 3 (i) 4 (iii)
(D) 1 (iii) 2 (ii) 3 (iv) 4 (i)
33. 'मथियों' लफ़्ज़ में पछाड़ी जोड़ण सां थींदो -
(A) इयों (B) थियों (C) वियों (D) रियों
34. वडुनि खे खत लिखण में आदर सत्कार लाए लफ़्ज़ लिखिबो -
(A) नूरचिश्म (B) मित्र (C) पूजनीय (D) आशीर्वाद
35. सिंधी देवनागरी वर्णमाला में 'द' खां अगु अखरु ईंदो आहे -
(A) ध (B) ठ (C) थ (D) त
36. 'हाफ़िज़' लफ़्ज़ जी सागी माना आहे -
(A) विरोधी (B) दुश्मन
(C) संभालींदडु (D) शैतान
37. 'मूं हुन खे लिखियो' जो लागूपो वारो शब्द आहे -
(A) लिखियुइ (B) लिखियोमांसि (C) लिखियुव (D) लिखियोमानि
38. 'मूं पंहिंजो कमु पूरो कयो' मिसाल आहे -
(A) जमीर इशारो (B) जमीर इशारो डुर
(C) जमीर मुतकलम (D) जमीर हाज़िर





39. जोडा मिलायो -



- | | |
|-----------|------------------|
| 1. घोडो | (i) जिंस मोनिस |
| 2. बुकिरी | (ii) अदद वाहिद |
| 3. छिति | (iii) जिंस मुजकर |
| 4. अंब | (iv) अदद जमउ |
- (A) 1 (iii) 2 (i) 3 (ii) 4(iv)
 (B) 1 (i) 2 (ii) 3 (iii) 4(iv)
 (C) 1 (iii) 2 (ii) 3 (i) 4(iv)
 (D) 1 (ii) 2 (iv) 3 (iii) 4(i)



40. पहाके जो सिलसिलो ठहियो -

- डिनो आहे
- बि डीदो
- जंहीं सासु
- सो गिरासु

- (A) i, ii, iii, iv (B) iii, i, iv, ii (C) iv, iii, ii, i (D) ii, i, iv, iii

41. भाषा सिखण जो चोथों बुनियादी फ़नु आहे -

- (A) लिखणु (B) बुधणु (C) गाल्हाइणु (D) पढ़णु

42. 'सरमायेदार' लफ़्ज़ जो ज़िदु आहे -

- (A) साराह (B) मज़दूर (C) सांभर (D) खानगी

हेठियों टुकर पढ़ी डिनल सुवालनि जा जवाब डियो (43 खां 47) -



दुनिया सचु पचु दुख जो दरिया आहे, जंहीं में हर को गोता खाइण लाइ बुधलु आहे? बिल्कुल न! हकीकत त इहा आहे त इंसान खे रूअण जी आदत पइजी वेई आहे। सजी सृष्टीअ में इंसान ई हिकु अहिडो जानदार आहे, जंहीं खे टहक डियण जी नइमत मिलियल आहे। रूअण त बियनि खे बि ईदो आहे। बकर बाकारीदो आहे ऐं मछी सुडिका भरींदी आहे, पखी कीकिराट कंदों आहे ऐं गांइ गूंगा गोढा गाडींदी आहे, पर उन्हनि मां कंहीं खे बि खिलण जी ताकत मिलियल कान आहे। हिकु इंसान ई अहिडो जानवर आहे, जो वाछूं टेडे खिली सघे थो। पोइ बि खबर नाहे त छो हुन खां खिलणु विसिरी वियो आहे।

हाणोके इंसान खे गणितियूं ऐं घुटिका खाइण जी इलत पियल आहे। ज़ण त गणिती संदसि मन जो खाधो आहे, जो खाइण बिना सरसि ई नथी।

43. ज़णु त हाणोके इंसान जे मन जो खाधो आहे -

- (A) पचार (B) गणिती (C) फल (D) अनाजु

44. 'नइमत' लफ़्ज़ जी माना आहे -

- (A) नियापो (B) निर्गुण (C) बखशीश (D) निभागु



45. 'गुणिते' लफ़्ज जो ज़िदु आहे -

- (A) गिला (B) चिंता
(C) गलत (D) खुशी

46. 'गूंगा गोढा गूढण' आहे -

- (A) इस्तलाहु (B) गीत
(C) पिरोली (D) वरजीस

47. सही जुमिलो चूडियो:

- (A) हिकु इंसान ई अहिडो जानवर आहे, जो वाछूं टेडे खिली सघे थो ।
(B) खिली सघे थो जो वाछूं टेडे अहिडो ई इंसान जानवर आहे ।
(C) जो वाछूं टेडे खिली सघे थो हिकु इंसान ई अहिडो जानवर आहे ।
(D) जानवर आहे अहिडो ई हिकु इंसान जो वाछूं टेडे खिली सघे थो ।

48. 'थोरो खर्चु' मिसालु आहे -

- (A) अददी सिफ़त (B) जमीरी सिफ़त
(C) फ़इली सिफ़त (D) वसफ़ी सिफ़त

49. सिंधी वापारी लिपि कतब आणींदा हुआ -

- (A) ब्राहमी (B) देवनागरी
(C) सिंधी (D) हटवाणिकी

50. 'झेडे' इस्म खे सिफ़त में बदिलजण सां थींदो -

- (A) झेडाकार (B) झेडावान
(C) झेडा (D) झेडाऊ

51. बारनि खे भाषा सेखारण वक़्त मास्तर खे मददी सामग्री इस्तेमाल करणु घुरिजे -

- (A) थकाईदड़ (B) रुचीअ वारी
(C) नीरस (D) गैर मानाई

52. 'मूं पढियो' मिसालु आहे -

- (A) ज़मान हाल इस्तमरारी (B) ज़मान माज़ी मुतलक
(C) ज़मान हाल मदामी (D) ज़मान हाल मुशतकी



हेठि डिनल टुकिरे खे ध्यान सां पढी डिनल सुवालनि जा जवाब डियो (53 खां 57)

लोक कहाणियुनि जा मुख्य तौर असां खे टे किस्म नज़र अचनि था । पहिरियो पुराण कथा, ब्रियो इंद कथा, टियो आखाणी-किसो कहाणी । पुराण कथा जो वास्तो धार्मिक मनुताउनि सां आहे । इंद कथा जो वास्तो लोक मनुताउनि सां ऐं आखाणी-किसे जो वास्तो मनोरंजन कल्पना सां भरपूर किसनि सां आहे । असीं जेकडहिं 'धार्मिक कथाऊं' ऐं 'मनोरंजन कथाऊं' इन नमूने ब किस्म ठाहियूं त इन्हनि बिन्हीं किस्मनि में इहे टेई किस्म शुमार थी वजनि था । श्रद्धा जेका धार्मिक आहे, उन्हनि मनुताउनि सां भरपूर हर कंहिं किस्म जूं गाल्हियूं, किसान, मिथक लेखिया वजनि था । असीं जाणूं था त बरसात वसाईदइ देवता इंद आहे । उहे किसान ऐं कहाणियूं पुराण कथा में शामिल कयूं वेदियूं । राजस्थान जूं लोक कथाऊं पिणि लोक प्रिय ऐं मनोरंजन सां भरपूर आहिनि । लोक अदब में राजस्थान जा लोक गीत ऐं लोक कथाऊं वडी अहिमियत रखनि था ।



53. पुराण कथा जो वास्तो आहे -

- (A) ऐतिहासिक मनुताउनि (B) धार्मिक मनुताउनि
(C) माली मनुताउनि (D) सियासी मनुताउनि

54. लोक कथाउनि जा मुख्य किस्म नज़र अचनि था -

- (A) हिकु (B) ब (C) टे (D) चार

55. सही जुमिलो चूडियो -

- (A) असीं जाणूं था त बरसात वसाईदइ देवता इंद आहे ।
(B) बरसात वसाईदइ देवता इंद आहे असीं जाणूं था त ।
(C) देवता इंद आहे त बरसात वसाईदइ असीं जाणूं था ।
(D) असीं जाणूं था त देवता इंद आहे बरसात वसाईदइ ।

56. लोक मनुताउनि जो वास्तो आहे -

- (A) इंद कथा (B) पुराण कथा (C) नीति कथा (D) दुनियवी कथा

57. 'कथाउनि' लफ़्ज़ जो अददु वाहिद आहे -

- (A) कथनि (B) कथ करणु (C) किसो (D) कथा

58. हिकु या हिक खां वधीक वर्णनि जो मेलु जंहिं मां पूरो मतलब जाहिर थिए तंहिं खे चइबो आहे -

- (A) मजमून (B) जुमिलो (C) टुकरो (D) शब्द



59. 'पालण-निपाइण' वारी भाषा खे चयो वियो आहे -

- (A) आदि भाषा (B) बोली (C) खेत्रीय भाषा (D) मातृभाषा

60. 'तृप्ती थियणु' लाइ इस्तलाहु आहे -

- (A) दिलि दुखणु (B) दिलि ढापणु (C) दिलि शिकस्त (D) दिलि डुकणु



ਖੰਡ – II

ਭਾਗ – I

ਪੰਜਾਬੀ (ਪੰਜਾਬੀ)

ਇਸ ਖੰਡ ਵਿੱਚ ਕੁੱਲ 30 ਪ੍ਰਸ਼ਨ ਹਨ।

ਸਾਰੇ ਪ੍ਰਸ਼ਨ ਕਰਨੇ ਜ਼ਰੂਰੀ ਹਨ।

ਹੇਠ ਲਿਖੇ ਪੈਰ੍ਹੇ ਨੂੰ ਪੜ੍ਹ ਕੇ ਸਵਾਲ ਨੰਬਰ 31 ਤੋਂ 34 ਦੇ ਉੱਤਰ ਦਿਉ।

ਅਸਲੀ ਧਾਰਮਕ ਜੀਵਨ ਦੀ ਨੀਂਹ ਘਰ ਦੀ ਰਹਿਣੀ-ਬਹਿਣੀ ਵਿੱਚ ਰੱਖੀ ਜਾ ਸਕਦੀ ਹੈ। ਪਰ, ਲੋਕਾਂ ਦੀ ਰੁਚੀ ਘਰ ਵੱਲ ਘੱਟ ਹੋਣ ਕਰਕੇ, ਧਾਰਮਕ ਰਹਿਣੀ ਵੀ ਲੋਕਾਚਾਰ ਬਣ ਗਈ ਹੈ। ਧਰਮ ਘਰਾਂ ਵਿੱਚੋਂ ਨਿਕਲ ਕੇ ਬਾਜ਼ਾਰਾਂ ਵਿੱਚ ਆ ਗਿਆ ਹੈ। ਲੋਕੀ ਧਰਮ ਦੀ ਕਮਾਈ ਬਸ ਇਸੇ ਨੂੰ ਸਮਝੀ ਬੈਠੇ ਹਨ ਕਿ ਦਿਨ-ਦਿਹਾਰ ਨੂੰ ਕਿਸੇ ਦੀਵਾਨ ਵਿੱਚ ਹਾਜ਼ਰ ਹੋ ਕੇ ਪਾਠ, ਲੈਕਚਰ ਜਾਂ ਅਰਦਾਸ ਨੂੰ ਸੁਣ ਛੱਡਣਾ। ਘਰ ਵਿੱਚ ਇਸਤਰੀ ਬੱਚਿਆਂ ਨਾਲ ਰਲ ਕੇ ਪਾਠ ਕਰਨਾ ਜਾਂ ਅਰਦਾਸ ਕਰਨੀ ਬਹੁਤ ਘੱਟ ਦੇਖੀ ਜਾਂਦੀ ਹੈ। ਪਰ, ਅਸਲ ਵਿੱਚ ਧਾਰਮਕ ਰੁਚੀ ਕੇਵਲ ਉਸੇ ਆਦਮੀ ਦੇ ਅੰਦਰ ਪੈਦਾ ਹੋ ਸਕਦੀ ਹੈ ਜੋ ਘਰ ਵਾਲਿਆਂ ਨਾਲ ਰਲ ਕੇ, ਕੋਈ ਧਾਰਮਕ ਸੰਸਕਾਰ ਕਰਦਾ ਜਾਂ ਆਪਣੇ ਰੱਬ ਨੂੰ ਯਾਦ ਕਰਦਾ ਹੈ। ਜਿਹੜੇ ਲੋਕ ਘਰੇਲੀ ਜੀਵਨ ਛੱਡ ਕੇ, ਸਾਧ-ਸੰਤ ਬਣ ਕੇ ਧਰਮ ਕਮਾਉਣਾ ਚਾਹੁੰਦੇ ਹਨ, ਉਹਨਾਂ ਲਈ ਇਹ ਕੰਮ ਉਤਨਾ ਹੀ ਔਖਾ ਹੈ, ਜਿਤਨਾ ਕਿ ਉਸ ਕਿਸਾਨ ਲਈ ਜੋ ਜ਼ਿਮੀਂ ਨੂੰ ਛੱਡ ਕੇ ਹਵਾ ਵਿੱਚ ਬੀਜ ਬੀਜਣਾ ਚਾਹੇ। ਧਰਮ ਕਮਾਉਣਾ ਵੀ ਕਿਸੇ-ਕਿਸੇ ਦੇ ਸੂਤ ਆਉਂਦਾ ਹੈ।



31. 'ਸੂਤ' ਸ਼ਬਦ ਦਾ ਲਿੰਗ ਬਦਲੋ:

(A) ਸੂਤਕੀ	(B) ਸੂਤੀ	(C) ਸੂਤੜੀ	(D) ਸੂਤ
-----------	----------	-----------	---------
32. 'ਦਿਨ-ਦਿਹਾਰ' ਸ਼ਬਦ ਦਾ ਅਰਥ ਹੈ:

(A) ਪੇਂਡੂ ਮੇਲਾ	(B) ਤਿਉਹਾਰ	(C) ਪੁੰਨਿਆ ਦੀ ਰਾਤ	(D) ਮੱਸਿਆ ਦਾ ਦਿਨ
----------------	------------	-------------------	------------------
33. ਧਰਮ ਘਰਾਂ ਵਿੱਚੋਂ ਨਿਕਲ ਕੇ ਬਾਜ਼ਾਰਾਂ ਵਿੱਚ ਆ ਗਿਆ ਹੈ। ਵਾਕ ਦਾ ਕਾਲ ਦੱਸੋ:

(A) ਭਵਿੱਖ ਕਾਲ	(B) ਵਰਤਮਾਨ ਕਾਲ	(C) ਭੂਤਕਾਲ	(D) ਤਤਕਾਲ
---------------	----------------	------------	-----------
34. 'ਲੋਕਾਚਾਰ' ਸ਼ਬਦ ਦਾ ਅਰਥ ਹੈ:

(A) ਲੋਕ ਲੱਜ	(B) ਲੋਕਾਈ	(C) ਲੋਕਾਂ ਦਾ	(D) ਲੋਕ ਭਲਾਈ
-------------	-----------	--------------	--------------
35. ਕਵੀ ਆਪਣੀਆਂ ਕਾਵਿ-ਕਿਰਤਾਂ ਵਿੱਚ ਅੱਖਰਾਂ, ਵਰਨਾਂ, ਸ਼ਬਦਾਂ, ਵਾਕਾਂ ਤੇ ਮੁਹਾਵਰਿਆਂ ਨੂੰ ਕਲਾ ਜੁਗਤਾਂ ਤੇ ਸੁਹਜ ਵਿਧੀਆਂ ਨਾਲ ਬੀੜਦਾ ਹੈ। ਅਜਿਹੀਆਂ ਸਾਰੀਆਂ ਕਲਾ ਜੁਗਤਾਂ ਅਤੇ ਸੁਹਜ ਵਿਧੀਆਂ ਨੂੰ ਵਿਦਵਾਨਾਂ ਨੇ ਨਾਂ ਦਿੱਤਾ ਹੈ:

(A) ਕਾਵਿ ਰਸਤੀ	(B) ਅਲੰਕਾਰ	(C) ਸ਼ਬਦਾਰਥ	(D) ਰਾਗ ਮਾਲਾ
---------------	------------	-------------	--------------
36. ਪ੍ਰਾਇਮਰੀ ਪੱਧਰ ਉੱਤੇ ਪੰਜਾਬੀ ਭਾਸ਼ਾ ਦੀ ਸਿੱਖਿਆ ਦੇ ਉਦੇਸ਼ ਨਿਰਧਾਰਨ ਸੰਬੰਧੀ ਕਿਹੜਾ ਕਥਨ ਸਹੀ ਹੈ?

(A) ਕਲਾਮਈ ਭਾਸ਼ਾ ਦਾ ਪ੍ਰਯੋਗ ਕਰ ਸਕਣ ਦੇ ਯੋਗ ਬਣਾਉਣਾ।
(B) ਲਿਖਾਰੀਆਂ ਦੇ ਵਿਚਾਰਾਂ ਨੂੰ ਆਪਣੇ ਸ਼ਬਦਾਂ ਵਿੱਚ ਪ੍ਰਗਟ ਕਰਨ ਦੀ ਯੋਗਤਾ ਪੈਦਾ ਕਰਨਾ।
(C) ਬੱਚਿਆਂ ਨੂੰ ਸੁਭਾਵਿਕ ਤੇ ਨਿਖੇੜ-ਨਿਖੇੜ ਕੇ ਬੋਲਣਾ ਸਿਖਾਉਣਾ।
(D) ਬੱਚਿਆਂ ਅੰਦਰ ਚਿੰਤਨ ਦੀ ਪ੍ਰਵਿਰਤੀ ਦਾ ਵਿਕਾਸ ਕਰਨਾ।
37. ਜਦੋਂ ਅਧਿਆਪਕ ਕਵਿਤਾ ਪੜ੍ਹਾਉਣ ਸਮੇਂ ਅਰਥ ਕਥਨ ਦੇ ਨਾਲ-ਨਾਲ ਕੇਂਦਰੀ ਭਾਵ, ਸੈਲੀਗਤ ਵਿਸ਼ੇਸ਼ਤਾਵਾਂ, ਅਲੰਕਾਰ, ਛੰਦ, ਰਸ, ਪ੍ਰਤੀਕ ਆਦਿ ਦਾ ਸਪੱਸ਼ਟੀਕਰਨ ਕਰਦਾ ਹੈ ਤਾਂ ਉਹ ਕਵਿਤਾ ਪੜ੍ਹਾਉਣ ਦੀ ਕਿਹੜੀ ਵਿਧੀ ਦੀ ਵਰਤੋਂ ਕਰ ਰਿਹਾ ਹੁੰਦਾ ਹੈ?

(A) ਵਿਆਖਿਆ ਵਿਧੀ	(B) ਪ੍ਰਸ਼ਨ-ਉੱਤਰ ਵਿਧੀ
(C) ਸ਼ਬਦਾਰਥ ਵਿਧੀ	(D) ਗੀਤ ਤੇ ਨਾਟ ਵਿਧੀ





38. ਵਿਅੰਜਨ ਧੁਨੀਆਂ ਦੇ ਉਚਾਰਨ ਲਈ ਸੁਸਤ ਉਚਾਰਕ ਹਨ:
- (A) ਤਾਲੂ, ਉੱਪਰਲੇ ਦੰਦ ਤੇ ਬੁੱਟ (B) ਜੀਭ, ਬੁੱਲ੍ਹ ਤੇ ਹੇਠਲਾ ਜਬਾੜਾ
(C) ਜੀਭ, ਤਾਲੂ ਤੇ ਬੁੱਲ੍ਹ (D) ਬੁੱਟ, ਹੇਠਲਾ ਜਬਾੜਾ ਤੇ ਉੱਪਰਲੇ ਦੰਦ
39. ਰਸ ਇੱਕ _____ ਚੇਤਨਾ ਹੈ:
- (A) ਅਨੰਦਮਈ (B) ਰਸਗੀਣ (C) ਗੈਰ ਕੁਦਰਤੀ (D) ਬੇਸ਼ਕੀਮਤੀ
40. ਅੱਖਰਾਂ ਜਾਂ ਮਾਤਰਾ ਦੇ ਉਹ ਇਕੱਠੇ ਜਿੰਨ੍ਹਾਂ ਅਨੁਸਾਰ ਛੰਦ ਦੀ ਚਾਲ ਬਣਦੀ ਹੈ, ਉਸਨੂੰ ਕਿਹਾ ਜਾਂਦਾ ਹੈ:
- (A) ਗਣ (B) ਚਰਨ (C) ਤੁਕਾਂਤ (D) ਮਾਤਰਾ
41. "ਮਾਤ ਭਾਸ਼ਾ ਦੁਆਰਾ ਸਿੱਖਿਆ ਦੀ ਘਾਟ ਨੇ, ਭਾਰਤ ਨੂੰ ਯਕੀਨੀ ਤੌਰ ਤੇ ਵਿਸ਼ਵ ਦੇ ਸਭਿਆ ਦੇਸ਼ਾਂ ਵਿੱਚ ਅਤਿਅੰਤ ਅਗਿਆਨੀ ਬਣਾ ਦਿੱਤਾ ਹੈ।"
ਉਪਰੋਕਤ ਕਥਨ ਕਿਹੜੇ ਵਿਦਵਾਨ ਦਾ ਹੈ:
- (A) ਡਾ. ਜਾਕਿਰ ਹੁਸੈਨ (B) ਡਾ. ਐਨੀ ਬੇਸੈਂਟ (C) ਡਾ. ਰਾਯਾ ਕ੍ਰਿਸ਼ਨਨ (D) ਡਾ. ਅਬਦੁਲ ਕਲਾਮ
42. ਉਦੇਸ਼ ਅਤੇ ਵਿਧੇਅ ਵਾਕ ਦੇ ਦੋ ਹਿੱਸੇ ਹੁੰਦੇ ਹਨ। 'ਵਿਧੇਅ' ਵਿੱਚ ਕਿਸਦਾ ਹੋਣਾ ਜ਼ਰੂਰੀ ਹੈ:
- (A) ਯੋਜਕ (B) ਕਿਰਿਆ (C) ਸੰਬੰਧਕ (D) ਵਿਸ਼ਮਕ
43. ਪਾਠ ਪੁਸਤਕ ਦੇ ਅੰਦਰੂਨੀ ਗੁਣਾਂ ਦਾ ਜੁੱਟ ਚੁਣੋ:
- (A) ਮੌਲਿਕਤਾ ਤੇ ਸੰਪਾਦਨ ਕਲਾ। (B) ਮੌਲਿਕਤਾ ਤੇ ਪੁਸਤਕ ਦੀ ਜਿਲਦ।
(C) ਸੰਪਾਦਨ ਤੇ ਨਾਮਕਰਨ। (D) ਮੌਲਿਕਤਾ ਤੇ ਉਪਦੇਸ਼ਾਂ ਦਾ ਤਿਆਗ।
44. ਵਿਭਾਵ ਦੇ ਤਰ੍ਹਾਂ ਦੋ ਮੰਨੇ ਜਾਂਦੇ ਹਨ - ਆਲੰਬਨ ਵਿਭਾਵ ਤੇ ਉਦੀਪਨ ਵਿਭਾਵ।
'ਆਲੰਬਨ' ਦਾ ਅਰਥ ਹੈ:
- (A) ਮਿਲਣਾ ਜਾਂ ਵਿਛੜਨਾ (B) ਪ੍ਰੀਤ ਜਾਂ ਪਿਆਰ (C) ਸਹਾਰਾ ਜਾਂ ਆਸਰਾ (D) ਘਿ੍ਣਾ ਜਾਂ ਸੂਗ
45. ਵਿਆਕਰਨ ਨੂੰ ਮੌਖਿਕ ਕਾਰਜ ਅਤੇ ਰਚਨਾ ਦੇ ਸਹਿਯੋਗ ਨਾਲ ਸਿਖਾਉਣ ਲਈ ਉੱਤਮ ਵਿਧੀ ਹੈ:
- (A) ਪਾਠ-ਪੁਸਤਕ ਵਿਧੀ (B) ਸੂਤਰ ਵਿਧੀ (C) ਆਗਮਨ ਵਿਧੀ (D) ਸਹਿਯੋਗ ਵਿਧੀ
46. 'ਹਨੇਰ ਗਰਦੀ ਮੱਚ ਜਾਈ' ਦਾ ਅਰਥ ਦੇਣ ਵਾਲਾ ਮੁਹਾਵਰਾ ਹੈ:
- (A) ਅੱਗ ਲੱਗਣੀ (B) ਅੰਨ੍ਹੀ ਪੈਣੀ (C) ਅੱਗ ਵਰੁਨੀ (D) ਅੱਗ ਲਾਉਣੀ
47. ਮੋਨ ਪਾਠ ਦਾ ਪ੍ਰਮੁੱਖ ਐਂਗੁਣ ਹੈ:
- (A) ਸਾਹਿਤ ਦੇ ਰੂਪਾਂ ਦਾ ਰਸ ਮਾਨਣ ਵਿੱਚ ਸਹਾਇਕ। (B) ਇਕਾਗਰਤਾ ਕਾਇਮ ਰੱਖਣ ਵਿੱਚ ਸਹਾਇਕ।
(C) ਦੂਜਿਆਂ ਦੇ ਕੰਮ ਵਿੱਚ ਵਿਘਨ ਨਹੀਂ ਪਾਉਂਦਾ। (D) ਸਥੂਲ ਪੜ੍ਹਾਈ ਵਿੱਚ ਸਹਾਇਕ।
48. ਦੋਹਰੇ ਛੰਦ ਵਿੱਚ ਕਿੰਨੀਆਂ ਤੁਕਾਂ ਤੇ ਕਿੰਨੇ ਚਰਨ ਹੁੰਦੇ ਹਨ:
- (A) ਚਾਰ ਤੁਕਾਂ ਤੇ ਚਾਰ ਚਰਨ (B) ਚਾਰ ਤੁਕਾਂ ਤੇ ਦੋ ਚਰਨ
(C) ਦੋ ਤੁਕਾਂ ਤੇ ਦੋ ਚਰਨ (D) ਦੋ ਤੁਕਾਂ ਤੇ ਚਾਰ ਚਰਨ
49. ਤੁਕਾਂਗ ਹੈ:
- (A) ਤੁਕ + ਅੰਤ ਤੋਂ ਬਣੇ ਸ਼ਬਦ ਤੁਕਾਂਗ ਹਨ।
(B) ਤੁਕ ਦੇ ਆਖਰੀ ਸ਼ਬਦ ਦੇ ਮੇਲ ਤੋਂ ਤੁਕਾਂਗ ਬਣਦਾ ਹੈ।
(C) ਤੁਕ ਦੇ ਉਚਾਰਨ ਨੂੰ ਤੁਕਾਂਗ ਆਖਦੇ ਹਨ।
(D) ਵਿਸ਼ਰਾਮ ਚਿੰਨ੍ਹ ਲੱਗਣ ਨਾਲ ਤੁਕ ਦੇ ਜੋ ਭਾਗ ਬਣਦੇ ਹਨ, ਉਹਨਾਂ ਨੂੰ ਤੁਕਾਂਗ ਕਿਹਾ ਜਾਂਦਾ ਹੈ।



50. _____ ਭੰਡਾਰੀ ਦਾ ਪੇਟ ਫਟੇ। ਅਖਾਣ ਨੂੰ ਪੂਰਾ ਕਰੋ:
 (A) ਥੱਬਾ ਖਾ ਕੇ ਰੋਟੀਆਂ (B) ਮਾਲਕ ਦਾਨ ਕਰੇ (C) ਦਾਤਾ ਦਾਨ ਕਰੇ (D) ਦਾਨਾ ਵੰਡੇ ਰੋਟੀਆਂ
51. ਨਿਰੰਤਰ ਤੇ ਵਿਆਪਕ ਮੁਲਾਂਕਣ ਵਿੱਚ ਵਿਦਿਆਰਥੀਆਂ ਦੀਆਂ ਵਿੱਦਿਅਕ ਪ੍ਰੀਖਿਆਵਾਂ ਦੇ ਨਤੀਜੇ, ਗੈਰ-ਵਿੱਦਿਅਕ ਪ੍ਰਾਪਤੀਆਂ, ਪ੍ਰਦਾਨ ਕੀਤੇ ਗਏ ਮਾਰਗ ਦਰਸ਼ਨ ਨੂੰ ਸਾਂਭਣ ਦਾ ਸਾਧਨ ਹੈ:
 (A) ਸੰਚਿਤ ਰਿਕਾਰਡ (B) ਪ੍ਰਗਤੀ ਰਿਪੋਰਟਾਂ (C) ਮੌਖਿਕ ਪ੍ਰੀਖਿਆਵਾਂ (D) ਆਵਰਤੀ ਫਾਈਲਾਂ
52. ਲਿਖਣ ਕਲਾ ਵਿੱਚ ਪ੍ਰਬੰਧਨ ਲਿਆਉਣ ਦੇ ਅਭਿਆਸ ਵਿੱਚ ਕਿਹੜੀ ਕਲਾ ਸਹਾਇਕ ਨਹੀਂ ਹੋ ਸਕਦੀ:
 (A) ਬੋਲ ਲਿਖਣ ਕਲਾ (B) ਕਹਾਣੀ ਰਚਨਾ ਕਲਾ (C) ਲੇਖ ਰਚਨਾ ਕਲਾ (D) ਭਾਸ਼ਣ ਕਲਾ
53. ਵਾਰਤਕ ਸਿੱਖਿਆ ਦਾ ਮੁੱਖ ਉਦੇਸ਼ ਹੈ:
 (A) ਸੁਹਜਾਤਮਿਕਤਾ ਦਾ ਵਿਕਾਸ (B) ਭਾਵ ਗ੍ਰਹਿਣਤਾ
 (C) ਵਿਚਾਰ ਗ੍ਰਹਿਣਤਾ ਤੇ ਗਿਆਨ ਵਿੱਚ ਵਾਧਾ (D) ਸੁਹਜਾਤਮਿਕ ਪਾਠ
54. ਪਿਛਲੇ, ਗੋਲ ਅਤੇ ਦੀਰਘ ਸਵਰ ਹਨ:
 (A) ਈ, ਏ (B) ਅ, ਆ (C) ਈ, ਐ (D) ਊ, ਔ
55. ਮੁਲਾਂਕਣ ਕਰਦੇ ਸਮੇਂ ਸਮੂਹ ਸ਼ਬਦਾਂ ਵਿੱਚੋਂ ਅਸੰਗਤ ਸ਼ਬਦ ਚੁਣਨ ਲਈ ਪੁੱਛੇ ਗਏ ਪ੍ਰਸ਼ਨ ਅਖਵਾਉਂਦੇ ਹਨ:
 (A) ਵਿਅਸਥਿਕਰਨ ਰੂਪ ਸੰਬੰਧੀ ਪ੍ਰਸ਼ਨ (B) ਵਰਗੀਕਰਨ ਰੂਪ ਸੰਬੰਧੀ ਪ੍ਰਸ਼ਨ
 (C) ਮਿਲਾਣ ਰੂਪ ਸੰਬੰਧੀ ਪ੍ਰਸ਼ਨ (D) ਸਦ੍ਰਿਸ਼ਤਾ ਰੂਪ ਸੰਬੰਧੀ ਪ੍ਰਸ਼ਨ



ਹੇਠ ਲਿਖੇ ਪੈਰ੍ਹੇ ਨੂੰ ਪੜ੍ਹ ਕੇ ਸਵਾਲ ਨੰਬਰ 56 ਤੋਂ 60 ਦੇ ਉੱਤਰ ਦਿਉ:

ਜੱਗ ਵਿੱਚ ਜਿਉਣ ਦੇ ਨਾਲ-ਨਾਲ ਮੌਤ ਵੀ ਜ਼ਰੂਰੀ ਹੈ। ਜੇਕਰ ਮਰਨਾ ਬਿਲਕੁਲ ਬੰਦ ਕਰ ਦਿੱਤਾ ਜਾਵੇ ਤਾਂ ਦੋ-ਚਾਰ ਸੌ ਸਾਲਾਂ ਵਿੱਚ ਇਹ ਜੱਗ ਨਰਕ ਬਣ ਜਾਵੇ। ਖ਼ਤਰਨਾਕ ਜਾਨਵਰ ਜਿਵੇਂ ਸ਼ੀਂਹ, ਬਘਿਆੜ, ਚੀਤੇ, ਲੱਕੜਬੱਘੇ ਆਦਿ ਏਨੇ ਉਤਪੰਨ ਹੋ ਜਾਣ ਕਿ ਮਨੁੱਖ ਨੂੰ ਆਪਣਾ ਆਪ ਸਾਂਭਣਾ ਔਖਾ ਹੋ ਜਾਵੇ। ਜੀਅ-ਜੰਤ ਇੱਕ-ਦੂਜੇ ਨੂੰ ਖਾਣ ਲੱਗ ਪੈਣ, ਧਰਤੀ ਦਾ ਘੇਰਾ ਵੀ ਸੌੜਾ ਜਾਪਣ ਲੱਗ ਪਵੇ। ਸ਼ਹਿਰਾਂ ਵਿੱਚ ਤਿੱਲ ਸੁੱਟਣ ਨੂੰ ਥਾਂ ਨਾ ਲੱਭੇ ਤੇ ਪਿੰਡਾਂ ਦੀ ਭੌਇੰ ਵੰਡ-ਵੰਡ ਕੇ ਮੰਜੇ-ਮੰਜੇ ਜਿੰਨੇ ਹਿੱਸਿਆਂ ਵਿੱਚ ਆਵੇ। ਲੋਕ ਆਪਸ ਵਿੱਚ ਲੜ-ਲੜ ਪਏ ਮਰਨ। ਪੰਚਾਇਤ ਆਪਸੀ ਝਗੜੇ ਨਿਬੇੜਨ ਵਿੱਚ ਹੀ ਪਈ ਰਹੇ। ਕਿਸੇ ਕੰਮ ਨੂੰ ਸਿਰੇ ਚੜ੍ਹਨ ਦਾ ਉਤਸ਼ਾਹ ਹੀ ਨਾ ਰਹੇ। ਦੁਨੀਆਂ ਅਜਿਹੀ ਭਿਆਨਕ, ਬੇ-ਸੁਆਦ ਤੇ ਬੇਰੁਚ ਹੋ ਜਾਵੇ, ਜੁ ਦੁਨੀਆਂ ਵਿੱਚ ਜੀਵਨ ਦਾ ਕੱਖ ਅਰਥ ਹੀ ਨਾ ਰਹਿ ਜਾਵੇ। ਸੋ ਮਰਨਾ ਵੀ ਦੁਨੀਆਂ ਨੂੰ ਸੁਆਦਲਾ ਬਣਾਉਣ ਲਈ ਜ਼ਰੂਰੀ ਹੈ।



56. ਪੈਰ੍ਹੇ ਵਿੱਚ ਆਇਆ 'ਘੇਰਾ' ਸ਼ਬਦ ਹੈ:
 (A) ਫ਼ਾਰਸੀ (B) ਅੰਗਰੇਜ਼ੀ (C) ਦੇਸੀ (D) ਜਪਾਨੀ
57. ਜੱਗ ਵਿੱਚ ਜਿਉਣ ਦੇ ਨਾਲ-ਨਾਲ ਮੌਤ ਵੀ ਜ਼ਰੂਰੀ ਹੈ।
 ਉਪਰੋਕਤ ਵਾਕ ਵਿੱਚ ਆਏ ਬਹੁਅਰਥਕ ਸ਼ਬਦ 'ਜੱਗ' ਦਾ ਸਹੀ ਅਰਥ ਹੈ:
 (A) ਸੰਸਾਰ (B) ਭਾਂਡਾ (C) ਮਿੱਠੇ ਚੌਲ (D) ਜਾਗਣਾ
58. 'ਉਤਸ਼ਾਹ' ਸ਼ਬਦ ਦਾ ਸਮਾਨਾਰਥਕ ਜੁੱਟ ਚੁਣੋ:
 (A) ਉਮੰਗ, ਉੱਤਮ (B) ਉਮੰਗ, ਉਪਰਾਲਾ (C) ਉਮੰਗ, ਉੱਦਮ (D) ਉਮੰਗ, ਤਾਂਘ
59. 'ਪਿੰਡ ਦੇ ਝਗੜੇ ਨਿਬੇੜਨ ਵਾਲੀ ਸਭਾ' ਲਈ ਬਹੁਤੇ ਸ਼ਬਦਾਂ ਦੀ ਥਾਂ ਤੇ ਇੱਕ ਸ਼ਬਦ ਦੱਸੋ:
 (A) ਸੱਥ (B) ਸਰਪੰਚ (C) ਨੰਬਰਦਾਰ (D) ਪੰਚਾਇਤ
60. 'ਦੁਨੀਆਂ' ਸ਼ਬਦ ਰੂਪ ਹੈ:
 (A) ਦੇਸੀ (B) ਸਮਾਸੀ (C) ਤਤਸਮ (D) ਤਦਭਵ

ખંડ – II
ભાષા – I
ગુજરાતી (ગુજરાતી)

આ ખંડમાં કુલ 30 પ્રશ્નો છે.

દરેક પ્રશ્નનો જવાબ આપવો ફરજિયાત છે.

31. એક જ શબ્દના એક કરતા વધારે અર્થ થતા હોય ત્યારે કયો અલંકાર બને છે ?
(A) શ્લેષ (B) ઉપમા (C) અનન્વય (D) રૂપક

32. નીચેનામાંથી કઈ શિક્ષણ પદ્ધતિ દ્વારા વિદ્યાર્થીને શ્રવણ કૌશલ્યની તાલીમ મળી રહે છે ?
(A) કથન પદ્ધતિ (B) અવલોકન પદ્ધતિ
(C) સ્વાધ્યાય પદ્ધતિ (D) પ્રદર્શન પદ્ધતિ

33. ધોરણ – ૮ ના પાઠ્યપુસ્તકનું વિષયવસ્તુ વિદ્યાર્થીઓની વયકક્ષાને ધ્યાનમાં રાખીને કરેલું છે તો વિષયવસ્તુને પાઠ્યપુસ્તકનું કયું લક્ષણ કહી શકાય ?

(A) પાઠ્યપુસ્તકનું બાહ્ય લક્ષણ (B) પાઠ્યપુસ્તકનું મુદ્રણ
(C) પાઠ્યપુસ્તકનું આંતરિક લક્ષણ (D) પાઠ્યપુસ્તકની બાંધણી

34. આપેલ વાક્યમાંથી કયું વાક્ય 'કર્મણિ વાક્ય' છે ?

(A) બાપુજી જમ્યા નહીં (B) એણે બારણું ખટખટવાડાવ્યું
(C) તે રાતે મારાથી ઊંઘી શકાયું જ નહીં (D) તમે વિદ્યાર્થી પાસે અરજી કરાવો

35. નીચેનામાંથી અનૌપચારિક મૂલ્યાંકન માટેનું સાધન કયું છે ?

(A) કસોટી (B) પ્રશ્નસૂચિ
(C) સંગૃહીત માહિતીપત્રક (D) ચિત્ર

36. શૈક્ષણિક નિદાન પ્રક્રિયાના સોપાનોમાં કયું સોપાન ખોટું છે ?

(A) ભૂલ ક્યાં થાય છે ?
(B) બાળકના માતા-પિતા શું કરે છે ?
(C) ભૂલ શા માટે થાય છે ?
(D) ક્યા વિદ્યાર્થીને મુશ્કેલી છે ?



37. નીચેના પૈકી કયા રૂઢિપ્રયોગનો અર્થ 'મનમાં નિરાંત થવી' એવો થાય છે ?

- (A) હૈયે ટાઢક વળવી (B) હૈયું ભરાઈ આવવું
(C) હાથ ધોઈ નાખવા (D) હૈયે ફાળ પડવી

આપેલ ગદ્યાંશના આધારે પ્રશ્નક્રમાંક 38 થી 40 સુધીના જવાબ આપો.

વરસાદના દિવસોમાં માટીની ગંધનો કેફ ચડતો. વરસાદ તો પછી આવતો, પણ વરસાદ આવી રહ્યો છે તેની વધાઈ ખાતી સુગંધ પહેલાં આવતી. એ ઠંડી ઠંડી તાજી તાજી મહેક આખા અસ્તિત્વને ભર્યું ભર્યું કરી મેલતી. નહાતો માટીમાં, ખાતો માટીમાં. માટી મિશ્રિત પાણીનો સ્વાદ હજુ જીભ ઉપર બેઠો છે. જ્યારે જ્યારે નવી ઢોચકીનું પાણી પીવા મળે ત્યારે એ સ્વાદ જીવતો થાય છે.



38. આપેલ ગદ્યાંશને યોગ્ય શીર્ષક કયું આપી શકાય ?

- (A) માટી (B) પાણી
(C) સ્વાદ (D) જીભ

39. ગદ્યાંશમાં આપેલ 'ઢોચકી' શબ્દનો અર્થ જણાવો.

- (A) નાની ઢીંગલી (B) નાની તગારી
(C) નાની બરણી (D) નાની માટલી

40. લેખકને શેનો કેફ ચડતો હતો ?

- (A) વરસાદની મહેકનો (B) ગરમ ગરમ ચાનો
(C) માટીની ગંધનો (D) ફૂલની ફોરમનો

41. 'ટી.વી.' અને 'કાળું પાટિયું' કેવા પ્રકારના શૈક્ષણિક સાધનો છે ?

- (A) દશ્ય-શ્રાવ્ય અને દશ્ય (B) દશ્ય-શ્રાવ્ય અને શ્રાવ્ય
(C) મુદ્રિત અને દશ્ય-શ્રાવ્ય (D) દશ્ય-શ્રાવ્ય અને મુદ્રિત

42. નીચેના પૈકી 'દરિયો' શબ્દનો સમાનાર્થી શબ્દ કયો છે ?

- (A) તોખાર (B) મહેરામણ
(C) પાણી (D) ખેચર

43. માતૃભાષા દ્વારા બાળક શાની અભિવ્યક્તિ સૌથી પહેલાં કરી શકે છે ?

- (A) જ્ઞાન (B) સ્મૃતિ
(C) વિશાળતાની (D) સંવેદનાઓ

નીચેના પદ્યાંશના આધારે પ્રશ્નક્રમાંક 44 અને 45 ના જવાબ લખો.

મીઠાં મધુને મીઠાં મેહુલા રે લોલ,
એથી મીઠી તે મોરી માત રે,
જનનીની જોડ સખી ! નહિ જડે રે લોલ.
પ્રભુના એ પ્રેમ તણી પૂતળી રે લોલ.
જગથી જુદેરી એની જાત રે. – જનનીની...
અમીની ભરેલી એની આંખડી રે લોલ,
વડાલનાં ભરેલાં એનાં વેણ રે... જનનીની...
દેવોને દૂધ એનાં દોહલાં રે લોલ,
શશીએ સિંચેલ એની સોડય રે... જનનીની....



44. દેવોને કઈ વસ્તુ મળવી ખૂબ જ મુશ્કેલ છે ?
(A) માતાનો પ્રેમ (B) માતાના વચન (C) માતાનો સાથ (D) માતાનું દૂધ
45. માતાની આંખ અને બોલ શાનાથી ભરેલા છે ?
(A) અમૃત અને પ્યારથી (B) પાણી અને મધથી
(C) હીરા અને મેહુલથી (D) પાણી અને સાકરથી
46. 'પર્યાવરણ' શબ્દનો સાચો સંધિવિગ્રહ કયો છે ?
(A) પર્યા + વરણ (B) પરિ + આવરણ (C) પર્ય + આવરણ (D) પર + આવરણ
47. નીચેનામાંથી કઈ શિક્ષણ પદ્ધતિ શિક્ષક – વિદ્યાર્થી કેન્દ્રી પદ્ધતિ છે ?
(A) વર્ણન (B) સ્વાધ્યાય (C) જૂથચર્ચા (D) વ્યાખ્યાન
48. આદર્શ ભાષાશિક્ષકમાં ગુણોની દૃષ્ટિએ નીચેનામાંથી કયું એક વિધાન સાચું છે ?
(A) પ્રસન્નતા , નિષ્ઠા , મિત્રતા , તિરસ્કાર (B) પ્રસન્નતા , તિરસ્કાર , પક્ષપાત , મિત્રતા
(C) પ્રસન્નતા , અક્કડપણું , નિષ્ઠા , મિત્રતા (D) પ્રસન્નતા , સામાજિકતા , નિષ્ઠા , મિત્રતા
49. નીચેનામાંથી તત્સમ શબ્દ કયો છે ?
(A) ડાળી (B) હસ્ત (C) વાંદરો (D) વાઘ
50. 'કાં, કોઈ, કંઈક' આ સર્વનામો શું દર્શાવે છે ?
(A) પ્રશ્નવાચક સર્વનામ (B) સ્વવાચક સર્વનામ
(C) દર્શક સર્વનામ (D) અનિશ્ચિત સર્વનામ





51. નીચેનામાંથી લેખિત અભિવ્યક્તિનું સ્વરૂપ કયું છે ?
 (A) આત્મકથા (B) ચેનલ (C) શ્રોતા (D) વક્તા
52. નીચેનામાંથી કયા શબ્દને 'અક' પર-પ્રત્યય લાગેલો છે ?
 (A) કપાતર (B) પથિક (C) સામાજિક (D) લેખક
53. ક્રોધ , આશ્ચર્ય , પ્રશંસા , હર્ષ જેવી તીવ્ર લાગણીઓ બતાવવા માટે નીચેનામાંથી કયું ચિહ્ન વપરાય છે ?
 (A) (.) (B) (:) (C) (?) (D) (!)
54. પ્રશ્નપત્રમાં કેવા પ્રકારના પ્રશ્નો વિષયવસ્તુના મોટા ભાગને આવરી લે છે ?
 (A) નિબંધ પ્રકાર (B) અનાત્મલક્ષી પ્રકાર
 (C) ટૂંકા ઉત્તર પ્રકાર (D) મર્યાદિત ઉત્તમ પ્રકાર
55. નીચેનામાંથી કયા છંદની અક્ષર સંખ્યા 21 છે ?
 (A) મનહર (B) શિખરિણી (C) સ્ત્રગ્ધરા (D) ચોપાઈ
56. કાવ્યશિક્ષણમાં સામાન્ય રીતે કયા અધ્યાપન સૂત્રનો ઉપયોગ ઈચ્છનીય છે ?
 (A) આગમન પરથી નિગમન તરફ (B) પૂર્ણથી ખંડ તરફ
 (C) પૃથક્કરણથી સંયોગીકરણ તરફ (D) સરળ પરથી કઠિન તરફ
57. 'પણ તું દૂધ પી તને મીઠું લાગશે.' વાક્યમાં 'પી' પછી કયું વિરામચિહ્ન આવે ?
 (A) અલ્પવિરામ (B) અર્ધવિરામ (C) ગુરૂરેખા (D) લઘુકોંસ
58. 'સોનાવરણી સીમ બની, મેહુલે કીધી મહેર.' પંક્તિમાંથી વિશેષણ શોધો.
 (A) સીમ (B) મેહુલો (C) સોનાવરણી (D) મહેર
59. વિદ્યાર્થીઓમાં વર્ગ શિક્ષણ દરમિયાન રહેલી કયાસને દૂર કરવા -
 (A) ઊપચારાત્મક શિક્ષણ આવશ્યક છે. (B) અનૌપચારિક શિક્ષણ આવશ્યક છે.
 (C) દૂરવર્તી શિક્ષણ આવશ્યક છે. (D) આત્મલક્ષી શિક્ષણ આવશ્યક છે.
60. બ્લ્યૂપ્રિન્ટની રચના બાબતે નીચેનામાંથી કયું વિધાન સાચું છે ?
 (A) વિષયવસ્તુ, હેતુ, જ્ઞાનપ્રાપ્તિ પ્રમાણે ગુણભાર
 (B) વિષયવસ્તુ, પ્રશ્નપ્રકાર, અભિવ્યક્તિ પ્રમાણે ગુણભાર
 (C) વિષયવસ્તુ, હેતુ, પ્રશ્નપ્રકાર પ્રમાણે ગુણભાર
 (D) વિષયવસ્તુ, હેતુ, અનાત્મલક્ષી પ્રકાર પ્રમાણે ગુણભાર





खण्ड – III

भाषा – II

हिन्दी

इस खण्ड में कुल 30 प्रश्न हैं ।

सभी प्रश्न अनिवार्य हैं ।



61. किस शिक्षा शास्त्री ने लिखने की शिक्षा को पढ़ने से पूर्व सही माना है ?
- (A) जान डीवी ने (B) मैक्डूगल ने
(C) ड्रेवर ने (D) मॉण्टेसरी ने
62. “प्रतियोगिता ठीक तीन बजने पर शुरू होगी ।” वाक्य में निम्नलिखित में से कारक है-
- (A) संबंध कारक (B) करण कारक
(C) संप्रदान कारक (D) अधिकरण कारक
63. निम्नलिखित में से उपलब्धि परीक्षण के निर्माण का पद नहीं है-
- (A) योजना बनाना ।
(B) परीक्षण के प्रारंभिक रूप की रचना करना ।
(C) परीक्षण का पुनर्निरीक्षण करना ।
(D) संप्रत्ययविस्थापित करना ।
64. राजस्थानी भाषा के प्रसिद्ध रचनाकार यादवेन्द्र शर्मा चंद्र द्वारा लिखित नाटक है-
- (A) पन्नाधाय (B) ढोला मरवण
(C) तास रौ घर (D) धरमजुद्ध
65. अनुलिपि, प्रतिलिपि, श्रुतिलिपि आदि कार्य किस भाषिक दक्षता की प्राप्ति में सहायक हैं ?
- (A) श्रवण (B) वाचन
(C) पठन (D) लेखन
66. राजस्थानी काव्य की प्रसिद्ध कृति ‘वीर सतसई’ किस कवि की रचना है ?
- (A) कन्हैया लाल सेठिया (B) पृथ्वीराज राठौड़
(C) संकरदान सामोर (D) सूर्यमल्ल मीसण





निम्नलिखित पद्यांश के आधार पर प्रश्न संख्या 67 से 71 तक के उत्तर दीजिए ।



बीती विभावरी जाग री ।
 अंबर-पनघट में डुबो रही -
 तारा-घट उषा नागरी
 खग-कुल कुल-कुल-सा बोल रहा,
 किसलय का अंचल डोल रहा,
 लो यह लतिका भी भर लाई
 मधु-मुकुल नवल रस गागरी ।
 अधरों में राग अमंद पिए,
 अलको में मलयज बंद किए,
 तू अब तक सोई है आली !
 आँखों में भरे विहाग री ।



67. पद्यांश में प्रयुक्त भाषा के संदर्भ में उपयुक्त कथन है-

- (A) तद्भव एवं देशज शब्द प्रधान भाषा (B) आमबोल चाल युक्त सामासिक पदावली
 (C) विदेशी शब्द प्रधान भाषा (D) तत्सम शब्दावली युक्त भाषा

68. “खग-कुल कुल-कुल-सा बोल रहा ।” पंक्ति में निम्नलिखित में से अलंकार है-

- (A) श्लेष (B) वक्रोक्ति (C) अनुप्रास (D) रूपक

69. पद्यांश में व्यक्त मुख्य संदेश है-

- (A) पत्नी के प्रति समर्पित एकनिष्ठ प्रेम (B) वसंत ऋतु की मादकता का चित्रण
 (C) जागरण की प्रेरणा (D) गोधूलि वेला का मनोरम वर्णन

70. भाव-सौंदर्य की दृष्टि से अनुपयुक्त विकल्प है-

- (A) प्रकृति के सौंदर्य का चित्रण (B) प्रेयसी की मादकता का चित्रण
 (C) उषा के आगमन का चित्रण (D) मध्य रात्रि में गाये जाने वाले गीत का चित्रण

71. पद्यांश में प्रभावी नाद-सौंदर्य का कारण है-

- (A) द्वित्व व्यंजन प्रधान शब्द (B) ओजगुण का प्रभाव
 (C) मूर्धन्य वर्णों की आवृत्ति (D) समान तुक वाले शब्दों का बाहुल्य

72. “मूल्यांकन, उद्देश्यों की प्राप्ति की सीमा का निर्णय करने की प्रक्रिया है ।” उक्त कथन है-

- (A) कोठारी आयोग का (B) माइकेलिस का
 (C) सी. सी. रॉस का (D) क्विलन एवं हैना का





73. "मैं आता परंतु तुमने बुलाया नहीं।" वाक्य में रेखांकित शब्द है-
- (A) समानाधिकरण समुच्चयबोधक अव्यय (B) निमित्तवाचक समुच्चयबोधक अव्यय
(C) सादृश्यवाचक संबंधबोधक अव्यय (D) हेतुवाचक संबंधबोधक अव्यय

74. मौखिक एवं लिखित प्रश्नोत्तर द्वारा कितने भाषायी-कौशलों का विकास किया जा सकता है ?
- (A) तीन (B) चार (C) एक (D) दो



75. वाक्य में पदक्रम से संबंधित असंगत कथन है-
- (A) वाक्य में कर्ता और कर्म के बाद क्रिया आती है।
(B) क्रिया विशेषण प्रायः क्रिया के बाद प्रयोग में आता है।
(C) कर्ता, कर्म और क्रिया के विस्तारक (पूरक) प्रायः इनके पूर्व में आते हैं।
(D) पूर्वकालिक क्रिया मुख्य क्रिया से पूर्व आती है।

निम्नलिखित गद्यांश को पढ़कर प्रश्न संख्या 76 से 85 तक के उत्तर दीजिए।



भारतीय मन संपूर्ण प्रकृति और नदियों का भी मातृ स्वरूप में दर्शन करता है। गंगा को हम माता कहते हैं, तुलसी को हमने माता माना, अश्वत्थ वृक्ष की हमने पूजा की और इन सबके माध्यम से समाज के मन में प्रकृति के प्रति एक पूज्य भाव उत्पन्न किया।

हम तो कबूतरों, चिड़ियों को दाना चुगाते हैं, हम तो चींटियों तक को आटा डालते हैं क्योंकि इन सबके अस्तित्व का कोई प्रयोजन है। इस विश्व के प्रत्येक पेड़-पौधे, जीव-जंतु का अपना प्रयोजन है। इस प्रयोजन को जानकर सारे विश्व की रचना में उसका क्या स्थान है, इसको पहचानकर उसको बनाए रखें, तभी समन्वय ठीक से बैठेगा। इसी को हमारे यहाँ धर्म कहा है। उसको पहचानकर, उसके नियमों को जानकर तदनुसार यदि हम अपनी सारी रचना और विकास-पथ का उपयोग करेंगे तो प्रकृति के साथ शायद हमारा सुसंगत विकास हो सकेगा। हमारी प्राचीन काल से ही यह अवधारणा रही है कि प्रकृति के साथ मिलकर चलो और इसलिए प्रकृति के प्रति पूज्यभाव हमने उत्पन्न किया। पृथ्वी को हमने माता कहा है। धरती धारण करती है इसीलिए उसे माता कहा। वास्तव में जिस धरा और प्रकृति के सहारे संपूर्ण मानव जाति का अस्तित्व निर्भर है, वही आज संकटग्रस्त हो गई है। पश्चिम की उपभोगवादी दृष्टि से प्रकृति के अमर्यादित उपभोग का विचार विकसित हुआ है।

हमारी प्रथा संयमित उपभोग की है। हमारे वर्तमान के लिए भी यही विकास-पथ श्रेष्ठ है और यही शेष संसार को नष्ट होने के मार्ग से बचाने वाला मार्गदर्शक विकास-पथ हो सकता है।



76. निम्नलिखित में से 'प्र' उपसर्ग से बना हुआ शब्द है-
- (A) प्राचीन (B) प्रथा (C) प्रकृति (D) प्रत्येक
77. 'पश्चिम' शब्द में प्रत्यय है-
- (A) ईम् (B) पश्च् (C) इम् (D) इम्
78. मातृ का तद्भव रूप है-
- (A) मात्र (B) मंत्र (C) माथा (D) माता
79. 'संसार' शब्द का संधि-विच्छेद है-
- (A) सम + सार (B) सन् + सार (C) सम् + आसार (D) सम् + सार

80. 'जीव-जंतु' शब्द में समास है-

- (A) अव्ययीभाव समास (B) कर्मधारय समास
(C) तत्पुरुष समास (D) द्वंद्व समास

81. निम्नलिखित शब्दों में से शब्दकोश में कौन-सा शब्द सबसे बाद में आएगा ?

- (A) प्रकृति (B) प्रयोजन (C) पश्चिम (D) पृथ्वी

82. 'प्राचीन' शब्द है-

- (A) संज्ञा (B) सर्वनाम (C) विशेषण (D) कारक

83. "प्रकृति के साथ शायद हमारा सुसंगत विकास हो सकेगा।"

वाक्य में प्रयुक्त काल है-

- (A) सामान्य भविष्यत् काल (B) संभाव्य भविष्यत् काल
(C) आज्ञार्थ भविष्यत् काल (D) संदिग्ध भविष्यत् काल

84. 'अश्वत्थ' शब्द है-

- (A) तत्सम (B) तद्भव (C) देशज (D) विदेशी

85. 'वृक्ष' शब्द में वर्णों का उचित क्रम है-

- (A) व् + अ + र + क् + च् + अ (B) व् + र् + इ + क् + ष् + अ
(C) व् + ऋ + इ + क् + ष् + अ (D) व् + ऋ + क् + ष् + अ

86. प्रतिपुष्टि, पुनः नियोजन, पुनः शिक्षण एवं पुनः प्रतिपुष्टि ये शिक्षण के किस उपागम के चरण हैं ?

- (A) रचना शिक्षण (B) सूक्ष्म शिक्षण (C) अनुवाद शिक्षण (D) उच्चारण शिक्षण

87. विद्यार्थियों के चिंतन एवं अभिव्यक्ति के प्रभावी मूल्यांकन हेतु उपयुक्त लिखित परीक्षा है-

- (A) वस्तुनिष्ठ परीक्षा (B) रिक्त-स्थान पूर्ति परीक्षा
(C) प्रायोगिक परीक्षा (D) निबंधात्मक परीक्षा

88. वह कौन-सा कौशल है जो मातृभाषा में तो सर्वप्रथम स्वाभाविक रूप से सीखा लिया जाता है पर मात्रेतर भाषा में सीखने के अंतिम चरण में सप्रयत्न सीखा जाता है ?

- (A) लिखना (B) मनन करना (C) बोलना (D) पढ़ना

89. कौन-सी उद्योतन सामग्री शिक्षण में अधिक प्रभावी सिद्ध होगी ?

- (A) श्रव्य सामग्री (B) दृश्य सामग्री
(C) दृश्य-श्रव्य सामग्री (D) फ्लैश कार्ड

90. "दो व्यक्तियों के काम की बातों में तीसरे का हस्तक्षेप करना।" के आशय हेतु उपयुक्त लोकोक्ति है-

- (A) थोथा चना बाजे घना (B) बावन तोले पाव रत्ती
(C) इन तिलों में तेल नहीं (D) दाल भात में मूसलचंद



SECTION – III
LANGUAGE – II
ENGLISH



There are **30** questions in all in this Section.
All questions are compulsory.

61. Choose the option which is not a characteristic of Good Tests and Examinations :



- (A) Tests and examinations must take into account the aims and objectives of teaching English
- (B) They should ask students only what has been taught
- (C) They should be very easy
- (D) The answers to question should not be very long

62. ‘Blowing his own trumpet’ means :

- (A) Praising himself
- (B) Playing his trumpet
- (C) Assaulted
- (D) Something improbable

63. ‘Death lays her icy hands on all’ which figure of speech is used in this line ?

- (A) Metaphor
- (B) Assonance
- (C) Simile
- (D) Personification

64. Which method helps the learner to speak fluently and accurately in the target language ?

- (A) Direct method
- (B) Bilingual method
- (C) Translation method
- (D) Substitution method

65. A piece of writing that is presented primarily through dialogues. It is known as :



- (A) An Elegy
- (B) A Sonnet
- (C) A Drama
- (D) A Short Story

66. Which one of these is not a principle of Grammar translation method of teaching English ?

- (A) Translation interprets foreign phraseology best
- (B) Inductive teaching of grammar
- (C) The words and expressions in English can be easily interpreted in the mother tongue of the students
- (D) Structure of a foreign language can be easily learnt, when compared and constructed to those of the mother tongue



67. 'The rain in Spain falls mainly on the plain' which figure of speech is used in this line ?
 (A) Assonance (B) Simile (C) Metaphor (D) Alliteration
68. Short monophthongs are _____ in numbers.
 (A) 5 (B) 6 (C) 7 (D) 8
69. "Evaluation is an assignment of symbols to a phenomenon in order to characterise the worth or value of a phenomena usually with reference to some social, cultural or scientific standard." This is quoted by :
 (A) T. W. Wringstone (B) Clara M. Brown
 (C) Hanna (D) Bradfield and Moredock



Choose correct modals to fill the blanks (for Q.Nos. 70 – 71) :

70. Your sister is very serious, you _____ take her to a doctor. (obligation)
 (A) may (B) shall (C) must (D) should
71. You _____ punished for this. (Threat)
 (A) should be (B) shall be (C) must be (D) could be
72. Octave and Sestet are parts of a/an :
 (A) Shakespearean sonnet (B) Petrarchan sonnet
 (C) English sonnet (D) Elegy

Passage for (Q.Nos. 73 – 78) :

To have access of safe water and to avoid water crisis in the near future it is necessary that correct policies and schemes are made. Water conservation and proper management can also be considered as one of the effective steps to avoid water crisis. India has a long tradition of water harvesting. Harvesting rainwater is one of the most effective ways to tackle the water crisis. The basic principle is, to collect the rain water where it falls, use it and let it seep into the ground.



73. An appropriate title for the above passage will be :
 (A) Food and water (B) Water in seas
 (C) Water for all (D) Water in rivers
74. Fill in the blanks with appropriate linking device. Linking devices are given below :
 _____ water conservation _____ proper management can also be considered as one of the effective steps to avoid water crisis.
 (A) Although – yet (B) Not only – but also
 (C) Neither – nor (D) As – so





Fill in the blanks with appropriate linking devices which are given below :
(for Q.Nos. 75 – 76) :



75. Water conservation _____ proper management can be considered as one of the effective steps to avoid water crisis.

- (A) as well as (B) or (C) as (D) though

76. _____ correct policies _____ schemes are made to avoid water crisis.

- (A) As – as (B) Neither – nor
(C) Both – and (D) Either – or

77. Water harvesting _____ an important technique of water conservation.

- (A) has (B) are (C) have (D) is



78. A correct policy as well as schemes _____ required to avoid water crisis.

- (A) is (B) are (C) have (D) were

79. Vowel sound of 'hear' will be :

- (A) Iə (B) eə (C) eɜ: (D) æ

80. Which one of these is not an advantage of communicative approach ?

- (A) Communicative approach is practical in use
(B) It lays stress on the functional value of the language
(C) It develops the writing ability
(D) This approach is situational, meaningful, motivating others and is self rewarding

81. Which one is not an advantage of Online Remedial Teaching ?

- (A) The instruction pace is flexible as well as the class participation
(B) It is not cost effective
(C) Elimination of barriers of time and space
(D) A well designed online course makes it easy for the students to navigate and search adequate informations



82. Phonetic symbols for 'clumsy' is :

- (A) /klʌmzi/ (B) /klɜ:msi/
(C) /kəmsI:/ (D) /klɜmzi/



Read the following extract of the poem and answer the Q.Nos. 83 – 85 : 

How beautiful is the rain ! 1

How it clatters along the roofs, 2

Like the tramp of hoofs 3

How it gushes and struggles out 4

From the throat of the overflowing spout ! 5



Across the window-pane 6

It pours and pours; 7

and swift and wide, 8

with a muddy tide 9

Like a river down the gutter roars. 10



83. The seventh line is an example of :
 (A) Metaphor (B) Simile
 (C) Personification (D) Alliteration
84. Which literary device is used in second and third lines of the extract ?
 (A) Metaphor (B) Simile (C) Alliteration (D) Assonance
85. _____ is the rhyme scheme in the last four lines.
 (A) A B C D (B) A B A B (C) A B B A (D) A A B B
86. Which one of these is not a quantitative technique of evaluation ?
 (A) Observation Techniques (B) Practical Techniques
 (C) Oral Techniques (D) Written Techniques
87. Phonetic symbols of 'cloth' is :
 (A) /kləʊð/ (B) /kləʊðz/ (C) /cloθ/ (D) /klɒθ/
88. Which one of these is not a challenge of teaching English ?
 (A) Several methods in language teaching
 (B) Use of teaching materials
 (C) Poor lesson preparation
 (D) Small class size
89. An implied simile is also known as :
 (A) Metaphor (B) Simile (C) Assonance (D) Personification
90. 'Played me false' means :
 (A) tell a lie to me (B) play a game mischievously with me
 (C) tell false about me (D) deceived me



खण्ड – III

भाषा – II (द्वितीया)

संस्कृतम्

अत्र त्रिंशत् प्रश्नाः सन्ति ।

सर्वे प्रश्नाः समाधेयाः ।



61. “सन्तोषः परमं _____।” इमां सूक्तिं समुचितेन पदेन पूरयत -
 (A) फलम् (B) दुःखम् (C) कर्म (D) सुखम्
62. मात्रात्मकमूल्याङ्कनस्य प्रविधिः वर्तते -
 (A) वस्तुनिष्ठ परीक्षा (B) मतसूची (C) स्तरमापिनी (D) अवलोकनम्
63. कस्य सिद्धान्तस्य अनुकरणेन छात्रः स्वयं किमपि कार्यं कृत्वा अवगच्छति ?
 (A) रुचेः सिद्धान्तस्य (B) क्रियाशीलतायाः सिद्धान्तस्य
 (C) समवायसिद्धान्तस्य (D) वैयक्तिकसिद्धान्तस्य
64. माहेश्वरसूत्रेषु अक्-प्रत्याहारस्य वर्णाः भवन्ति -
 (A) अ इ उ ऋ लृ (B) अ उ ऋ लृ इ (C) अ ऋ उ लृ इ (D) अ लृ उ ऋ इ
65. “46” इत्येषा संख्या संस्कृते का ?
 (A) षट्चत्वारिंशत् (B) षड्चत्वारिंशत् (C) चत्वारि षट् (D) चत्वारिंशत् षट्

निम्नलिखितमपठितं गद्यांशमाधारीकृत्य प्रश्नाः (66 – 70) समाधेयाः -

मानवजीवनस्य साफल्यं त्यागेनैव भवितुमर्हति, न तु भोगेन । पाश्चात्या संस्कृतिर्हि सर्वथा उपभोगसंस्कृतिः सर्वान् भोगमेव शिक्षयति । भारतीया संस्कृतिस्तु सर्वथा आध्यात्मिकी, भोगस्थाने योगमेव शिक्षयति । पाश्चात्या सभ्यता खलु परेषां भागमपहर्तुमपि संकोचं नानुभवति । भारतीयसभ्यता पुनः परेषाम् उपकाराय निजस्वार्थान् त्यक्तुं प्रेरयति । त्यागो हि अस्या एको महामन्त्रः येन विश्वकल्याणं भवितुमर्हति ।



66. “सभ्यता” इत्यत्र कः प्रत्ययः ?
 (A) तल् (B) तृच् (C) क्त (D) शत्
67. “निजस्वार्थान्” इत्यत्र का विभक्तिः ?
 (A) षष्ठी (B) द्वितीया (C) प्रथमा (D) तृतीया
68. “त्यागो हि अस्या एको महामन्त्रः ।” इत्यत्र अव्ययपदं किम् ?
 (A) त्यागः (B) अस्याः (C) महामन्त्रः (D) हि



69. “त्यागेनैव” इत्यत्र सन्धिः कः ?
 (A) अयादिसन्धिः (B) यण्-सन्धिः (C) गुणसन्धिः (D) वृद्धिसन्धिः
70. “भारतीया संस्कृतिस्तु सर्वथा शिक्षयति ।” अस्मिन् वाक्ये विशेषणपदं किम् ?
 (A) संस्कृतिः (B) सर्वथा (C) भारतीया (D) शिक्षयति
71. पद्य शिक्षणस्य कस्मिन् विधौ प्रश्नाः व्याकरणसम्बन्धिनः भवन्ति ?
 (A) दण्डान्वयविधौ (B) खण्डान्वयविधौ (C) आगमनविधौ (D) निगमनविधौ
72. मौखिकविधेः अपरं नाम किम् ?
 (A) वार्तालापविधिः (B) पाठ्यपुस्तकविधिः
 (C) दण्डान्वय-खण्डान्वयविधिः (D) अन्वयव्यतिरेकविधिः
73. “पुत्रः चन्द्रम् इच्छति ।” इत्यस्य वाच्यपरिवर्तनं कुरुत -
 (A) पुत्रः चन्द्रेण इष्यते । (B) पुत्रेण चन्द्रः इच्छ्यते ।
 (C) पुत्रेण चन्द्रः इष्यते । (D) पुत्रेण चन्द्रस्य इष्यते ।
74. “प्रातः(5 : 45) वादने योगासनं करोमि” अस्मिन् वाक्ये रेखाङ्कितं समयं संस्कृते लिखत -
 (A) पादोन पञ्चवादने (B) सपाद-षड्वादने
 (C) सपाद पञ्चवादने (D) पादोन षड्वादने
75. एतेषु दृश्यसाधनं नास्ति -
 (A) भित्तिपत्रिकाः (B) प्रतिकृतिः (C) रेखाचित्रम् (D) आकाशवाणी
76. वैदिककाले प्रयुक्तशिक्षणविधिः कः ?
 (A) टीकाविधिः (B) पाठ्यपुस्तकविधिः (C) पाठशालाविधिः (D) द्विभाषाविधिः
- निम्नलिखितं श्लोकमाधारीकृत्य प्रश्नाः (77 – 81) समाधेयाः -
 कल्याणसिंहजयमल्लविशालवक्षः
 सम्भूतशोणितपवित्रतमा स्थलीयम् ।
 वीरद्वयेन निजगौरवरक्षणार्थम्
 अत्रासवो जुहुविरे समराग्निकुण्डे ॥
77. “स्थलीयम्” इत्यत्र कः सन्धिः ?
 (A) अयादिसन्धिः (B) गुणसन्धिः (C) पररूपसन्धिः (D) सवर्णदीर्घसन्धिः
78. उपर्युक्ते श्लोके कोऽलङ्कारः ?
 (A) रूपकालङ्कारः (B) उपमालङ्कारः (C) व्यतिरेकालङ्कारः (D) विभावनालङ्कारः





79. उपर्युक्ते श्लोके छन्दसः नाम किम् ?
(A) उपजातिः (B) वंशस्थम् (C) वसन्ततिलका (D) मालिनी
80. “सम्भूतम्” इत्यत्र कः प्रत्ययः ?
(A) क्तवतु (B) क्त (C) शानच् (D) शतृ
81. “विशालवक्षः” इत्यत्र कः समासः ?
(A) द्वन्द्वः (B) अव्ययीभावः (C) कर्मधारयः (D) द्विगुः
82. “तं बालकं पुस्तकं देहि ।”
वाक्यमिदं संशोधयत -
(A) तस्मै बालकाय पुस्तकं देहि । (B) तेन बालकेन पुस्तकं देहि ।
(C) तस्मात् बालकात् पुस्तकं देहि । (D) तस्मिन् बालके पुस्तकं देहि ।
83. शास्त्रसंरक्षणाय प्राचीना परीक्षा का ?
(A) लिखित परीक्षा (B) प्रहेलिका परीक्षा (C) शलाका परीक्षा (D) प्रश्न परीक्षा
84. सम्प्रेषणाधारितगतिविधिं सम्पादयितुं कस्य यन्त्रस्य महती उपयोगिता विद्यते ?
(A) मानचित्रस्य (B) पुस्तकस्य (C) श्यामफलकस्य (D) संगणकयन्त्रस्य
85. “एकदशानाम् अष्ट” का संख्या भवति ?
(A) अष्टशीतिः (B) अष्टाशीतिः (C) अष्टाशीतिः (D) अष्टाशीतिः
86. “ई” कारस्य उच्चारणस्थानमस्ति -
(A) मूर्धा (B) तालु (C) ओष्ठौ (D) कण्ठः
87. “भ् ” कारस्य उच्चारणस्थानम् अस्ति -
(A) दन्ताः (B) ओष्ठौ (C) मूर्धा (D) तालु
88. चतुर्षु भाषाकौशलेषु ग्रहणात्मकं कौशलद्वयं विद्यते -
(A) लेखनं श्रवणं च । (B) पठनं भाषणं च ।
(C) श्रवणं पठनं च । (D) भाषणं लेखनं च ।
89. संस्कृतेन अनुवादं कुरुत -
“पिता पुत्र से प्रश्न पूछेगा” ।
(A) पितरं पुत्रं प्रश्नं प्रक्ष्यति । (B) पिता पुत्रं प्रश्नं प्रक्ष्यति ।
(C) पित्रा पुत्रेण प्रश्नं प्रक्ष्यति । (D) पिता पुत्रस्य प्रश्नं प्रक्ष्यति ।
90. अभ्याससिद्धान्तस्य अपरं नाम किम् ?
(A) अनुपातसिद्धान्तः (B) बहुमुखीसिद्धान्तः
(C) क्रियाशीलसिद्धान्तः (D) मूल्याङ्कनसिद्धान्तः





باب - III
زبان - II
(30) اردو



اس سیکشن میں تیس (30) سوالات دیئے گئے ہیں۔ تمام سوالات کے جوابات ضروری ہیں۔
ہر سوال کے چار جوابات میں سے ایک صحیح جواب کی نشاندہی کیجئے۔

مندرجہ ذیل اقتباس کو پڑھ کر دیئے گئے سوالات (61 تا 65) کے جوابات دیجئے :

مچھر کی سنو تو وہ آدمی کو کھری کھری سناتا ہے اور کہتا ہے کہ جناب ہمت ہے تو مقابلہ کیجئے۔ ذات صفات نہ دیکھیے۔ میں کالا سہی، بدرونق سہی، مگر یہ تو کیسے کہ کس دلیری سے آپ کا مقابلہ کرتا ہوں اور کیوں کر آپ کی ناک میں دم کرتا ہوں۔ یہ الزام سراسر غلط ہے کہ بے خبری میں آتا ہوں اور سوتے میں سناتا ہوں۔ یہ تو تم اپنی عادت کے موافق سراسر ناانصافی کرتے ہو۔ حضرت میں تو کان میں آکر "الٹی نیٹلم" دے دیتا ہوں کہ ہوشیار ہو جاؤ اب حملہ ہوتا ہے۔ تم ہی غافل ہو میرا کیا قصور۔



61. الزام کی جمع ہے۔

(A) لازم (B) الزامات (C) ملزوم (D) تلازم

62. مچھر کی سنو تو وہ آدمی کو کھری کھری سناتا ہے۔

مندرجہ بالا جملے میں مچھر کیا ہے ؟

(A) فعل (B) فاعل (C) مفعول (D) صفت

63. تم ہی غافل ہو۔ جملہ کس نے کس سے کہا ؟

(A) انسان نے مچھر سے (B) انسان نے انسان سے (C) مچھر نے خود سے (D) مچھر نے انسان سے

64. "آپ کی ناک میں دم کرتا ہوں"۔ میں کون سا زمانہ ہے ؟

(A) مستقبل (B) حال (C) ماضی (D) ماضی قریب

65. اقتباس میں آئے "کھری کھری سناتا" کا مطلب ہے۔

(A) اپنا مطلب نکالنا (B) صاف صاف کہنا (C) بہت خوش ہونا (D) گنہگار ہوگا

66. کپڑے دھل گئے - جملے میں فعل کی کونسی قسم ہے ؟

(A) فعل لازم (B) فعل مجہول (C) فعل متعدی (D) فعل معروف

67. تدریس میں منصوبہ بندی سے متعلق کون سا بیان درست ہے ؟

(A) منصوبہ بندی سے وقت کی بچت ہوتی ہے

(B) منصوبہ بندی کے ذریعہ مسلسل اور جامع جانچ کے عمل کو نقصان پہنچتا ہے

(C) منصوبہ بندی سے تدریسی و انتظامی امور میں کوئی سدھار نہیں لایا جا سکتا

(D) منصوبہ بندی سے وقت ضائع ہوتا ہے



68. روایتی قواعد میں مصوتے کو کیا کہا جاتا ہے؟
 (A) حروف صحیح (B) حروف جار (C) حروف ربط (D) حروف علت
69. خالص فارسی کا حرف ہے۔
 (A) ژ (B) ش (C) ف (D) ژ
70. ضمیر متکلم واحد "میرا" کا ضمیر متکلم جمع ہوگا۔
 (A) تمہیں (B) ہمارا (C) اُن کا (D) تمہارا
71. مندرجہ ذیل میں سے کون سی شے خالص سمعی وسیلے سے متعلق ہے؟
 (A) تصویریں، چارٹ (B) ٹیلی ویژن (C) ریڈیو (D) تعلیمی تاش
72. ترکیبی وار طریقہ میں سب سے پہلے طلبہ کو کیا سکھایا جاتا ہے؟
 (A) سب سے پہلے ملوا اور کٹوا شکلیں (مختصر شکلیں) سکھائی جاتی ہیں
 (B) حروف پر مختلف اعراب لگا کر ان سے پیدا ہونے والی آوازوں کی مشق کرائی جاتی ہے
 (C) اس طریقہ میں سب سے پہلے حروف کی ترتیب وار شناخت کرائی جاتی ہے
 (D) سب سے پہلے دو حرفی / سہ حرفی الفاظ پڑھنا سکھائے جاتے ہیں
73. وہ حروف جن کی مدد سے جملے بنتے ہیں (جیسے :- سے / پر / تک / کو وغیرہ) ان حروف کو کیا کہتے ہیں؟
 (A) حروف عطف (B) حروف جار (C) حروف ندا (D) حروف تہن
74. کسی حکیم کا قول ہے: آپ کاج مہا کاج
 مندرجہ بالا جملے میں کون سی علامت کا استعمال ہوا ہے؟
 (A) زنجیرہ (B) وقفہ (C) سکتہ (D) رابطہ
75. جن سوالوں کے تین یا چار ممکنہ جواب دیے جاتے ہیں۔ جن میں سے کوئی ایک جواب بالکل درست ہوتا ہے۔ اسے کہتے ہیں۔
 (A) تکمیلی مدات (B) کثیر جوابی مدات (C) مماثل مدات (D) تشبیلی مدات
76. صحیح ابلا کی نشاندہی کیجئے۔
 (A) قطراط (B) قنص عنصری (C) قلابند (D) قعر مذلت
77. مصمتے کی صحیح تعریف کیا ہے؟
 (A) جو آواز منہ میں کسی جگہ رکے بغیر آئے
 (B) جو کلامی آواز دہنی گزر گاہ میں کسی مقام پر مکمل یا جزوی طور پر رک کر رگڑ کھاتی ہوئی یا رخ بدل کر نکلے
 (C) خوشنما آواز کو کہتے ہیں
 (D) جس آواز سے دانتوں کی رگڑ کی آواز آئے



78. مندرجہ ذیل میں سے اردو کی تدریس میں امدادی اشیاء کی اہمیت سے متعلق کون سی بات ٹھیک نہیں ہے؟

- (A) تدریس کو عملی اور تجرباتی بناتی ہیں
 (B) طلبہ کی دلچسپی کو نظر انداز کرتے ہوئے پڑھانے میں مدد کرتی ہیں
 (C) سمعی اور بصری طریقوں سے سیکھنے کے عمل کو موثر بناتی ہیں
 (D) مشکل موضوعات کو آسانی سے سمجھانے کی اچھی معاون ہوتی ہیں

79. اسم فاعل لفظ "ظالم" کا حاصل مصدر کیا ہوگا؟

- (A) ظالم (B) مظلوم (C) ظلم (D) مظلومیت

80. تشبہ از بام ہونا (مجاورہ) کے معنی ہیں۔

- (A) مرنے کے قریب ہونا (B) بہت مغرور ہونا (C) کسی چیز کا ملنا مشکل ہونا (D) بھانڈا پھونٹنا

81. " آگ پانی کا میل" کہاوت کا کیا مطلب ہے؟

- (A) مختلف مزاج لوگوں کا ایک ہونا
 (B) آگ میں پانی ڈالنا
 (C) آگ بجھانا

(D) دو مختلف مزاج کے لوگ یا دو چیزیں جو ایک دوسرے کی ضد ہوں، جمع نہیں ہو سکتی

مندرجہ ذیل اشعار کو پڑھ کر دیئے گئے سوالات (82 تا 86) کے جوابات دیجئے۔

ابن مریم ہوا کرے کوئی
 میرے دکھ کی دوا کرے کوئی
 بک رہا ہوں جنوں میں کیا کیا کچھ
 کچھ نہ سمجھے خدا کرے کوئی
 بات پر داں زبان کٹتی ہے
 وہ کہیں اور سنا کرے کوئی
 کون ہے جو نہیں ہے حاجت مند
 کس کی حاجت روا کرے کوئی
 جب توقع ہی اٹھ گئی غالب
 کیوں کسی کا گلہ کرے کوئی



82. ابن مریم ہوا کرے کوئی میرے دکھ کی دوا کرے کوئی

مندرجہ بالا شعر میں ردیف کونسی ہے؟

- (A) میرے دکھ کی (B) ابن مریم (C) کرے کوئی (D) ہوا



83. مطلع کسے کہتے ہیں؟

- (A) غزل کے آخری شعر کو جس میں شاعر اپنا تخلص استعمال کرتا ہے
 (B) غزل کا وہ شعر جو بنا تخلص کا ہو اور جس کے دونوں مصرعے ہم قافیہ نہ ہوں
 (C) غزل کے پہلے شعر کو جو ہم قافیہ ہوں
 (D) غزل کے عمدہ شعر کو مطلع کہتے ہیں



84. ابنِ مریم ہوا کرے کوئی میرے دکھ کی دوا کرے کوئی

مندرجہ بالا شعر میں کونسی صنعت کا استعمال کیا گیا ہے؟

- (A) حسنِ تعلیل (B) تلمیح (C) مبالغہ (D) لف و نشر

85. مندرجہ بالا غزل میں ابنِ مریم سے کون مراد ہیں؟

- (A) حضرت موسیٰ (B) حضرت آدم (C) حضرت عیسیٰ (D) حضرت سلیمان

86. جب توقع ہی اٹھ گئی غالبؔ کیوں کسی کا گلہ کرے کوئی

مندرجہ بالا شعر میں غالب کیا ہے؟

- (A) لقب (B) تخلص (C) خطاب (D) عرف

87. تدریس قواعد کا سب سے پرانا طریقہ ہے۔

- (A) تحلیلی طریقہ (B) استقرائی طریقہ (C) استخراجی طریقہ (D) اصطلاحی طریقہ

88. ذیل میں سے کون سا گروہ خالص قمری حروف کا ہے؟

- (A) بدیع الزمان - البلاغ - عبدالرشید - الشمس
 (B) عبدالباری - الغرض - خیر الوری - الفاروق
 (C) عبدالسلام - الظلم - عبدالعلیم - عید الضحیٰ
 (D) عبدالحمید - الذکر - الہلال - الناظر

89. اردو تدریس کی بنیادی مہارتیں اپنی خصوصیت اور افادیت کے اعتبار سے تقسیم کی جا سکتی ہیں۔

- (A) قدیم و جدید میں (B) خراب اور لہجی میں
 (C) میکانکی اور نیم میکانکی میں (D) دلچسپ اور غیر دلچسپ میں



90. انفرادی بلند خوانی کے فوائد کیا ہیں؟

- (A) طلبہ کا تلفظ اور ادائیگی بہتر کرنا
 (B) خود اعتمادی میں اضافہ کرنا
 (C) طلبہ کی آواز اور لہجے کی بہتری کرنا
 (D) سبھی جوابات صحیح ہیں



खण्ड - III

भाषा - II

सिंधी

कुल 30 सुवाल आहिनि ।
सभेई सुवाल करण जरुरी आहिनि ।



61. पाडे में थींदइ चोरियुनि जे लाइ शिकायती खतु लिखिबो -
- (A) सम्पादक खे (B) थाणेदार खे
(C) हेडमास्तर खे (D) जलदाय विभाग खे
62. 'नशो' लफ़्ज़ में 'ई' पछाडी लगाइणु सां लफ़्ज़ ठहंदो -
- (A) नशई (B) नशोई
(C) नशो (D) नशा
63. 'मासी' लफ़्ज़ जो जिंस मुज़कर आहे -
- (A) मासियूं (B) मासडु
(C) मासाति (D) मामो
64. बुधीअ जी परख लाइ 70 खां 79 लियाक़त वारो बारु चवाराईदो -
- (A) हीन (B) होशियार बारु
(C) सुठो बारु (D) ठीक
65. 'बाहि लगुण ते खूह खोटण' पहाके जी माना आहे -
- (A) महिनत करण खां सवाइ कुझु न मिलंदो
(B) चोर खे चौकीदार बणाइणु
(C) धणीअ खां कुझु बि लिकलु कोन आहे
(D) मुसीबत पवण ते तरकीब सोचण
66. 'अपजसु' लफ़्ज़ में अगियाडी आहे -
- (A) उप (B) जसु
(C) अप (D) अ
67. उहा विधि जंहीं सां बारु बुधी करे सही लिखनि था -
- (A) भाषण (B) वाद-विवाद
(C) चटाभेटी (D) सूरतखती





बैतु पढी सुवालनि जा जवाब लिखो (68 खां 72) -
 प्रेमा खणी जो पढे, गुरमुख जी बाणी,
 वसाए वस करे पलर जो पाणी
 बूंदू वसनि विरह जूं छिम छिम मां छाणी,
 सचल थियो साणी, साहिबु सारंग आए ।
 मूं में आहीं तूं, तो में आहियां मां
 बिजली बादल सा, आहे जीअं सुपिरीं ।
 वाली ! वसाएजि दर्द मंटीअ जो देसु
 पिरीं मूं परदेसि उठे ईन्दुमि ओडिडो ।
 देसा देसि वसी पिया रहमत जा दरियाह
 गुलज़ारियूं ऐं गाह, पोठनि ते पधिरा थिया ।
 महिर संदा मींह शाह ! वसाई शल
 झुरियल मुंहिंजी झूपिडी, बिना झले झल
 काहिल ते कहल कंदे शाल करीम तूं ।



68. जुमिलो दुरुस्त आहे -

- (A) पिरीं मूं परदेसि ईन्दुमि उठे ओडिडो (B) मूं पिरीं परदेस उठे ईन्दुमि ओडिडो
 (C) पिरीं मूं परदेसि उठे ईन्दुमि ओडिडो (D) ईन्दुमि ओडिडो उठे मूं पिरीं परदेसि

69. 'झुरियल मुंहिंजी झूपिडी, बिना झले झल' जुमिले में "मुंहिंजी" आहे -

- (A) सिफ़त इशारो (B) सिफ़त ज़मीरी
 (C) सिफ़त इस्मी (D) सिफ़त फ़इली

70. सिट पूरी करियो -

मूं में आहीं तूं, तो में आहियां

- (A) तूं (B) मां (C) हूं (D) हुन



71. 'पलर' शब्द जी माना आहे -

- (A) बरसात (B) अमृत
 (C) ज़हरु (D) दवा

72. बैत जो सिरो आहे -

- (A) खुदिशनासी (B) सारंग
 (C) सुलूक जो पैगाम (D) मैखाने जी मौज



73. ज़मानु मुस्तकबलु वारी सिट आहे -
 (A) मोहन घर आहे (B) मोहन घर ईदो
 (C) मोहन घर हो (D) मोहन घर वियो
74. 'बहिशत' जो सागी माना वारो लफ़ज़ आहे -
 (A) वैकुंठ (B) दोज़खु (C) निधि (D) भागु
75. "मूल्यांकन जो इस्तेमाल बालक जी पूर्ण शख्सियत या तइलीम जे समूरियुनि हालतुनि मूजिब जांच लाइ कजे थी।" परिभाषा आहे -
 (A) माइकलस (B) बर्नाड शा (C) एडगर एलिन (D) सी.सी.रास
76. खतु लिखण जी पछाड़ीअ में नंढनि लाइ लिखिबो -
 (A) पूजनीय (B) मानवारा
 (C) श्रीमान (D) तुंहिंजो भलो चाहींदडु
77. देवनागरी लिपि में 'ठ' खां पोइ अखर ईदो -
 (A) द (B) ड (C) इ (D) ढ
78. 'विछूँ' जो अददु जमउ आहे -
 (A) वेछूँ (B) विछोटी (C) विछूँ (D) विथूँ



हेठियें टुकिरे खे ध्यान सां पढी सुवालनि जा जवाब डियो (79 खां 83) -



अगे राजस्थान में मेवाड़ नाले हिकु राज्य हो । पहिरियांई उनजी राजधानी चितौड़ हुई; उन बइदि उदयपुर राजधानी थी। घणो अगे उते राणा राजसिंघु राजु कंदों हो । खेसि भीमसिंघ ऐं जयसिंघ नाले ब पुट हुआ । भीमसिंघ जो जनम पहिरियांई थियो हो ऐं जयसिंघ जो कुझ वक्त बइदि । राजाउनि में इहो नियमु हूंदो हो त गदी घणो करे वडे पुट खे डिनी वेंदी हुई । जीअं त भीम वडो हो, इनकरे गदीअ जो हकिदार बि हू ई हुओ । पर राणा राजसिंघु जयसिंघ खे वधीक भाईदो हो ऐं उनखे ई गदी डियण जो वीचार होसि । राणीअ खे इन्हीअ गाल्हि जी खुडिक पेई त खेसि अची चिंता वरायो । बई पुट संदसि हुआ । हूअ बिन्हीं खे भाईदी हुई, पर हुन इएं चाहियो थे त वडे जो हकु न मारियो वत्रे । हुन जातो थे त जेकडहिं खेसि राजु न मिलियो त हू जरूर गडिबडि कंदो, इनकरे मुल्क जो डाढो नुकसान थींदो । हिक डींह वडु वठी राणीअ राणा खे वेनती कई त, "महाराज ! असांजे वडुडनि जो त इहो ई नियम हलंदो थो अचे त वडो पुट ई राजु जो हकदारु थिए, इन्हीअ करे गदी भीम खे ई मिलणु घुरिजे ।" राणा राणीअ जी गाल्हि कबूलु कई ऐं पंहिंजो वीचार बदिलाए छडियांई ।



79. 'राणा राजसिंघु जयसिंघ खे वधीक भाईदो हो।' जुमिले में सिफ़त आहे -

- (A) राणा (B) राजसिंघु (C) वधीक (D) भाईदो

80. 'अगे राजस्थान में मेवाड़ नाले हिक राज्य हो।' जुमितो आहे -
 (A) ज़मान हालु (B) ज़मान माज़ी
 (C) ज़मान मुबहमु (D) ज़मान मुस्तकबलु
81. जुमितो दुरुस्त आहे -
 (A) गदी मिलणु घुरिजे भीम खे ई । (B) मिलणु घुरिजे भीम खे ई गदी ।
 (C) गदी भीम खे ई मिलणु घुरिजे । (D) भीम खे मिलणु ई घुरिजे गदी ।
82. 'वझु' लफ़्ज़ जी माना आहे -
 (A) ग़ल्हि (B) विंदुर (C) वाली (D) मोको
83. 'राणी' लफ़्ज़ जो अददु जमउ आहे -
 (A) राणियूं (B) राजा (C) राणो (D) पटराणी
84. लिखण जी कला ग़ल्हाइण जी कला खां वधीक आहे -
 (A) बनावटी (B) खराब (C) अहम (D) बदतर
85. कंहिं बि शइ जे नंदे रूप या सूरत खे चइजे थो -
 (A) इस्मु मज़मूउ (B) इस्मु जिंस (C) इस्मु तसगीरु (D) इस्मु आम
86. 'राम ऐं मोहन दुकान ते विहंदा हुआ' जुमिते में "हुआ" आहे -
 (A) फ़इल मरकब (B) फ़इल मुआवन
 (C) फ़इल मुतइदी मजहूल (D) फ़इल अकर्तरकु
87. पहाके जो सिलसिलो ठाहियो -
 i. पंज
 ii. पंजाह सहे
 iii. वाण्यो
 iv. न सहे
 (A) i, ii, iii, iv (B) iii, i, iv, ii (C) iii, i, ii, iv (D) iv, iii, ii, i
88. कंप्यूटर, लेपटाँप, नंढियूं- नंढियूं नाटिकाऊं आहिनि -
 (A) ड़िसण जा साधन (B) बुधण जा साधन
 (C) बुधण ऐं ड़िसण जा साधन (D) लिखण जा साधन
89. 'तूं मूंखे प्यार करि त आऊं तोखे प्यार करियां' पहाको थींदो -
 (A) हिंअइा घुर त घुरांइ (B) हर कंहिजो पहिंजो भागु
 (C) हणु धीउ खे त सीखे नुंहं (D) हिकड़ी लटे सहस पटे
90. जेके बिना बियनि आवाज़नि जी मदद जे ग़ल्हाया वज़नि था, उहे आहिनि -
 (A) हर्फ़ इलत (B) हर्फ़ सही (C) हर्फ़ निदा (D) जर्फ़



ਖੰਡ – III

ਭਾਸ਼ਾ – II

ਪੰਜਾਬੀ (ਪੰਜਾਬੀ)



ਇਸ ਖੰਡ ਵਿੱਚ ਕੁੱਲ 30 ਪ੍ਰਸ਼ਨ ਹਨ।

ਸਾਰੇ ਪ੍ਰਸ਼ਨ ਕਰਨੇ ਜ਼ਰੂਰੀ ਹਨ।



61. “ਨਾਵਲ ਸਮਕਾਲੀ ਜੀਵਨ ਦਾ ਗੱਦ ਵਿੱਚ ਰਚਿਆ ਅਧਿਐਨ ਹੈ।” ਇਹ ਕਥਨ ਕਿਹੜੇ ਵਿਦਵਾਨ ਦਾ ਹੈ?
- (A) ਰਿਚਰਡ ਬਰਨਰ (B) ਰੈਲਫ਼ ਫੋਕਸ (C) ਸਿਪਲੇ (D) ਐਚ.ਜੀ. ਵੇਲਜ਼
62. ਦੇਖਣ-ਸੁਣਨ ਸਾਧਨ ਤਾਂ ਸਿੱਖਿਆ ਦੇ ਉਦੇਸ਼ ਪ੍ਰਾਪਤ ਕਰਨ ਦਾ ਇੱਕ ਮਾਧਿਅਮ ਹੈ, ਆਪਣੇ ਆਪ ਵਿੱਚ ਕੋਈ ਉਦੇਸ਼ ਜਾਂ ਅੰਤਿਮ ਨਿਸ਼ਾਨਾ ਨਹੀਂ। ਇਸ ਲਈ :-
- (A) ਇਹਨਾਂ ਦੀ ਵਰਤੋਂ ਤੇ ਪ੍ਰਯੋਗ ਭਾਸ਼ਾ ਸਿੱਖਿਆ ਸ਼੍ਰੇਣੀ ਵਿੱਚ ਹਰ ਰੋਜ਼ ਕਰਨਾ ਚਾਹੀਦਾ ਹੈ।
 (B) ਇਹਨਾਂ ਦੀ ਵਰਤੋਂ ਤੇ ਪ੍ਰਯੋਗ ਬਹੁਤ ਸਾਵਧਾਨੀ ਨਾਲ ਕਰਨਾ ਚਾਹੀਦਾ ਹੈ।
 (C) ਇਹਨਾਂ ਦੀ ਵਰਤੋਂ ਤੇ ਪ੍ਰਯੋਗ ਹੀ ਕਰਨਾ ਚਾਹੀਦਾ ਹੈ, ਅਧਿਆਪਕ ਦੇ ਕਾਰਜ ਦੀ ਕੋਈ ਜ਼ਰੂਰਤ ਨਹੀਂ।
 (D) ਇਹਨਾਂ ਦੀ ਵਰਤੋਂ ਤੇ ਪ੍ਰਯੋਗ ਸ਼੍ਰੇਣੀ ਵਿੱਚ ਕਰਨਾ ਹੀ ਨਹੀਂ ਚਾਹੀਦਾ।
63. ਨਾਟਕ ਪੜ੍ਹਨ ਤੇ ਉਸਨੂੰ ਮਾਨਣ ਦਾ ਸਭ ਤੋਂ ਉੱਤਮ ਢੰਗ ਹੈ:
- (A) ਰੋਸ਼ਨੀ ਤੇ ਅਵਾਜ਼ (B) ਇਕਾਂਗੀ (C) ਅਭਿਨੈ (D) ਸਟੇਜ
64. ਕੰਠੀ, ਦੰਤੀ, ਹੇਠੀ, ਮੂਰਧਨੀ ਕੀ ਹੈ:
- (A) ਉਚਾਰਨ ਵਿਧੀ (B) ਉਚਾਰਨ ਢੰਗ
 (C) ਉਚਾਰਨ ਸਥਾਨ (D) ਉਚਾਰਨ ਬੋਲ
65. ਹੇਠ ਲਿਖਿਆਂ ਵਿੱਚੋਂ ਦ੍ਰਿਸ਼ਟਾਂਤ ਅਲੰਕਾਰ ਦਾ ਵਰਗ ਅਤੇ ਅਰਥ ਚੁਣੋ:
- (A) ਸ਼ਬਦ ਅਲੰਕਾਰ – ਜਸ, ਕੀਰਤੀ, ਸ਼ੋਭਾ (B) ਅਰਥ ਅਲੰਕਾਰ – ਉਦਾਹਰਨ, ਮਿਸਾਲ, ਨਮੂਨਾ
 (C) ਸ਼ਬਦਾਰਥ ਅਲੰਕਾਰ – ਨਰਮ, ਕੋਮਲ, ਕੂਲਾ (D) ਸ਼ਬਦ ਅਲੰਕਾਰ – ਸੰਖੇਪ, ਛੋਟਾ, ਨਿੱਕਾ
66. ਨਾਵਲ ਸਿੱਖਿਆ ਦੀ ਵਿਧੀ ਨਾਲ ਸੰਬੰਧਿਤ ਕਿਹੜਾ ਕਥਨ ਸਹੀ ਨਹੀਂ ਹੈ?
- (A) ਸਾਡੇ ਸਕੂਲਾਂ ਵਿੱਚ ਨਾਵਲ ਦੀ ਸਿੱਖਿਆ ਦੇਸ਼ਪੂਰਨ ਹੈ।
 (B) ਵਿਦਿਆਰਥੀਆਂ ਨੂੰ ਸਵੈ-ਅਧਿਐਨ ਤੇ ਆਤਮ ਨਿਰਭਰਤਾ ਸਿਖਾਉਣੀ ਚਾਹੀਦੀ ਹੈ।
 (C) ਨਾਵਲ ਸਿੱਖਿਆ ਵਿੱਚ ਅਧਿਆਪਕ ਦਾ ਕਾਰਜ ਇੱਕ ਨਿਰਦੇਸ਼ਕ ਵਾਲਾ ਹੈ।
 (D) ਜਮਾਤ ਵਿੱਚ ਅਧਿਆਪਕ ਨਾਵਲ ਨੂੰ ਆਪ ਧਿਆਨ ਨਾਲ ਪੜ੍ਹੇ।
67. ਪੰਜਾਬੀ ਵਿੱਚ ਕਾਫ਼ੀ ਨੂੰ ਕਾਵਿ-ਰੂਪ ਵਜੋਂ ਸੰਪੂਰਨ ਰੂਪਾਂਚ ਸਥਾਪਿਤ ਕੀਤਾ:
- (A) ਸ੍ਰੀ ਗੁਰੂ ਨਾਨਕ ਦੇਵ ਜੀ ਨੇ (B) ਸ਼ਾਹ ਹੁਸੈਨ ਜੀ ਨੇ
 (C) ਬੁੱਲ੍ਹੇ ਸ਼ਾਹ ਨੇ (D) ਸੁਲਤਾਨ ਬਾਹੂ ਨੇ



ਹੇਠਾਂ ਲਿਖੇ ਕਾਵਿ-ਬੰਦ ਨੂੰ ਪੜ੍ਹ ਕੇ ਸਵਾਲ ਨੰਬਰ 68 ਤੋਂ 71 ਤੱਕ ਦੇ ਉੱਤਰ ਦਿਉ:



ਹੀਰ ਆਖਦੀ ਜੋਗੀਆ ਝੂਠ ਆਖੋ,
ਕੋਣ ਰੁੱਠੜੇ ਯਾਰ ਮਿਲਾਂਵਦਾ ਈ।
ਏਹਾ ਕੋਈ ਨਾ ਮਿਲਿਆ, ਮੈਂ ਢੂੰਡ ਥੱਕੀ,
ਜਿਹੜਾ ਗਇਆ ਨੂੰ ਮੇੜ ਲਿਆਂਵਦਾ ਈ।
ਸਾਡੇ ਚੰਮ ਦੀਆਂ ਜੁੱਤੀਆਂ ਕਰੇ ਕੋਈ,
ਜਿਹੜਾ ਜੀਉ ਦਾ ਰੋਗ ਗਵਾਂਵਦਾ ਈ।
ਭਲ ਦੱਸ ਖਾ ਚਿਰੀਂ ਵਿਛੁੰਨਿਆਂ ਨੂੰ,
ਕਦੋਂ ਰੱਬ ਸੱਚਾ ਘਰੀਂ ਲਿਆਂਵਦਾ ਈ।
ਭਲਾ ਮੇਏ ਤੇ ਵਿਛੜੇ ਕੋਣ ਮੇਲੇ,
ਐਵੇਂ ਜੀਉੜਾ ਲੋਕ ਵਲਾਂਵਦਾ ਈ।
ਇੱਕ ਬਾਜ਼ ਤੋਂ ਕਾਉਂ ਨੇ ਕੁੰਜ ਖੋਹੀ,
ਵੇਖਾਂ ਚੁੱਪ ਹੈ ਕਿ ਕੁਰਲਾਂਵਦਾ ਈ।
ਇੱਕ ਜੱਟ ਦੇ ਖੇਤ ਨੂੰ ਅੱਗ ਲੱਗੀ,
ਵੇਖਾਂ ਆਣ ਕੇ ਕਦੋਂ ਬੁਝਾਂਵਦਾ ਈ।
ਦਿਆਂ ਚੂਰੀਆਂ ਘਿਓ ਦੇ ਬਾਲ ਦੀਵੇ,
ਵਾਰਸ ਸਾਹ ਜੇ ਸੁਣੇ ਮੈਂ ਆਂਵਦਾ ਈ।



68. ਉਪਰੋਕਤ ਕਾਵਿ-ਬੰਦ ਦਾ ਕਾਵਿ-ਰੂਪ ਹੈ:
(A) ਗਜ਼ਲ (B) ਜੰਗਨਾਮਾ (C) ਵਾਰ (D) ਕਿੱਸਾ
69. ਉਪਰੋਕਤ ਕਾਵਿ-ਬੰਦ ਦਾ ਛੰਦ ਹੈ:
(A) ਬੈਂਤ (B) ਸਿਰਖੰਡੀ (C) ਕੋਰੜਾ (D) ਕਬਿੱਤ
70. 'ਘਿਓ ਦੇ ਬਾਲ ਦੀਵੇ' ਮੁਹਾਵਰੇ ਦਾ ਸਹੀ ਅਰਥ ਹੈ:
(A) ਦੀਵੇ ਬਾਲ ਚਾਨਣ ਕਰਨਾ (B) ਰਾਹ ਰੁਸਨਾਉਣਾ
(C) ਘਿਓ ਪਾ ਕੇ ਦੀਵਾ ਬਾਲਣਾ (D) ਖੁਸ਼ੀਆਂ ਮਨਾਉਣਾ
71. ਉਪਰੋਕਤ ਕਾਵਿ-ਬੰਦ ਦੀ ਸ਼ੈਲੀ ਹੈ:
(A) ਡਾਇਰੀ (B) ਨਾਟਕੀ (C) ਪੱਤਰ (D) ਸੂਤ੍ਰਿਕ
72. ਪੜ੍ਹਨਾ ਸਿਖਾਉਣ ਦੀਆਂ ਵਿਧੀਆਂ ਵਿੱਚੋਂ ਮੁਹਾਰਨੀ ਕਿਹੜੀ ਵਿਧੀ ਦਾ ਅੰਗ ਹੈ?
(A) ਅੱਖਰ ਬੋਧ ਵਿਧੀ (B) ਉਚਾਰਨ ਵਿਧੀ
(C) ਵਾਕ ਵਿਧੀ (D) ਕਹਾਣੀ ਵਿਧੀ
73. ਨਾਟਕੀਕਰਣ ਅਤੇ ਪ੍ਰਦਰਸ਼ਨੀ ਕੀ ਹੈ?
(A) ਸਾਹਿਤ ਰੂਪ ਦਾ ਪ੍ਰਦਰਸ਼ਨ (B) ਕਿਰਿਆਤਮਕ ਸਿੱਖਿਆ ਸਾਧਨ
(C) ਸਹਾਇਕ ਮਾਡਲ (D) ਭਾਸ਼ਾ ਵਿਗਿਆਨੀਆਂ ਦਾ ਨਕਾਰਾਤਮਕ ਪ੍ਰਪੰਚ



74. ਆਦਿ ਕਾਲ ਵਿੱਚ ਰਚੀਆਂ ਗਈਆਂ ਵਾਰਾਂ ਦੀ ਗਿਣਤੀ ਹੈ:
 (A) ਨੌਂ (B) ਛੇ (C) ਬਾਈ (D) ਤਿੰਨ
75. ਪਿੰਡ ਨੂੰ ਅੱਗ ਲੱਗੀ _____। ਅਖਾਣ ਨੂੰ ਪੂਰਾ ਕਰੋ:
 (A) ਸਿਧਰਾ ਤਾੜੀ ਮਾਰੇ (B) ਘੁਮਿਆਰੀ ਭਾਂਡੇ ਸੇਕੇ
 (C) ਕੁੱਤਾ ਰੂੜੀ ਤੇ (D) ਧੂੰਆਂ ਅਸਮਾਨੀ
76. ਵਿਚਲਾ, ਨੀਵਾਂ ਤੇ ਦੀਰਘ ਸਵਰ ਹੈ:
 (A) ਆ (B) ਈ (C) ਐ (D) ਉ
77. ਕੋਈ ਮਾਨਸਿਕ ਗੁੰਝਲ, ਹੀਣਤਾ ਭਾਵ, ਭਾਵਾਤਮਿਕ ਸੁਰੱਖਿਆ ਦੀ ਅਣਹੋਂਦ ਅਤੇ ਸਹਿਮ ਉਚਾਰਨ ਉੱਪਰ ਪ੍ਰਭਾਵ ਪਾਉਂਦਾ ਹੈ।
 ਉਕਤ ਕਥਨ ਲਈ ਕਿਹੜਾ ਕਾਰਨ ਜਿੰਮੇਵਾਰ ਹੈ?
 (A) ਮਨੋਵਿਗਿਆਨਿਕ ਕਾਰਨ (B) ਭੂਗੋਲਿਕ ਕਾਰਨ
 (C) ਆਰਥਿਕ ਕਾਰਨ (D) ਛਾਪੇਖਾਨੇ ਦੇ ਪ੍ਰਭਾਵ ਕਾਰਨ



ਹੇਠ ਲਿਖੇ ਪੈਰ੍ਹੇ ਨੂੰ ਪੜ੍ਹ ਕੇ ਸਵਾਲ ਨੰਬਰ 78 ਤੋਂ 82 ਤੱਕ ਦੇ ਉੱਤਰ ਦਿਉ:

ਲੋਭੀ ਮਨੁੱਖ ਹੁਣ ਪੂਰੀ ਤਰ੍ਹਾਂ ਕੁਦਰਤ ਦਾ ਸੰਤੁਲਨ ਵਿਗਾੜਨ ਤੇ ਉਤਾਰੂ ਹੈ। ਰੁੱਖ ਅਤੇ ਜੰਗਲ ਜਿਹੜੇ ਆਕਸੀਜਨ ਦਾ ਸੋਮਾ ਹਨ, ਬਰਸਾਤ ਦੇ ਸੁਆਗਤੀ ਹਨ। ਨਦੀ, ਨਹਿਰ, ਸੂਆ ਸਭਾ'ਚ ਜਲ ਭਰਦੇ ਹਨ। ਗਰਮੀ-ਠੰਢ ਤੋਂ ਧਰਤੀ ਅਤੇ ਜੀਵ-ਜੰਤੂਆਂ ਦੀ ਢਾਲ ਬਣਦੇ ਹਨ। ਮਨੁੱਖ ਦੇ ਸਦੀਆਂ ਤੋਂ ਪੱਕੇ ਆੜੀ ਹਨ, ਪਰ ਮਨੁੱਖ ਇਹਨਾਂ ਦੇ ਮਗਰ ਹੱਥ ਧੋ ਕੇ ਪੈ ਗਿਆ ਹੈ। ਇਹ ਸਮਝਦਾ ਹੈ ਕਿ ਕਾਗਜ਼ ਦੇ ਨੋਟਾਂ ਦੇ ਸਹਾਰੇ ਮੈਂ ਧਰਤੀ ਦਾ ਮਾਲਕ ਬਣ ਸਕਦਾ ਹਾਂ। ਸਾਰੇ ਜੰਗਲ ਵੱਢ ਸਕਦੇ ਹਾਂ। ਅਸਲ ਵਿੱਚ ਇਹ ਉਸ ਦੀ ਬੇਸਮਝੀ ਹੈ। ਉਸ ਦੀ ਇਹ ਚਤੁਰਾਈ ਖੁਸ਼ਹਾਲ ਦੁਨੀਆਂ ਨੂੰ ਬਰਬਾਦ ਵੀ ਕਰ ਸਕਦੀ ਹੈ।



78. 'ਧਰਤੀ' ਸ਼ਬਦ ਦਾ ਲਿੰਗ ਬਦਲੋ:
 (A) ਧਰਤ (B) ਭੇਇੰ
 (C) ਧਰਾਤਲ (D) ਧਰਤੀ
79. 'ਆੜੀ' ਸ਼ਬਦ ਦੇ ਸਮਾਨਾਰਥਕ ਜੁੱਟ ਚੁਣੋ:
 (A) ਵੈਰੀ, ਮਿੱਤਰ (B) ਸੱਜਣ, ਦੁਸ਼ਮਣ
 (C) ਯਾਰ, ਬੇਲੀ (D) ਸੱਜਣ, ਠੱਗ
80. ਨਦੀ, ਨਹਿਰ, ਸੂਆ ਸਭਾ'ਚ ਜਲ ਭਰਦੇ ਹਨ।
 ਉਪਰੋਕਤ ਵਾਕ ਵਿੱਚ ਆਏ ਬਹੁਅਰਥਕ ਸ਼ਬਦ 'ਸੂਆ' ਦਾ ਸਹੀ ਅਰਥ ਹੈ:
 (A) ਦੰਦ (B) ਸਿਉਂਣ ਯੰਤਰ
 (C) ਕੱਟਰੂ (D) ਛੋਟੀ ਨਹਿਰ





81. 'ਆਈ' ਪਿਛੇਤਰ ਲਗ ਕੇ ਬਣਿਆ ਸ਼ਬਦ ਚੁਣੋ:
- (A) ਖਤਰਾਈ (B) ਚਤੁਰਾਈ
(C) ਇਨਸਾਨੀ (D) ਸੋਗਮਈ
82. 'ਲੋਭੀ' ਸ਼ਬਦ ਦਾ ਵਿਰੋਧੀ ਸ਼ਬਦ ਚੁਣੋ:
- (A) ਲਾਲਚੀ (B) ਲਾਭ
(C) ਤਿਆਗੀ (D) ਲਾਚੇਵੰਦ
83. ਸੁਣਨ ਕੋਸ਼ਲ ਦੇ ਅਭਿਆਸ ਵਿੱਚ ਸ਼ਾਮਿਲ ਕੀਤਾ ਜਾਂਦਾ ਹੈ:
- (A) ਭਾਸ਼ਣ (B) ਸੰਖੇਪ ਰਚਨਾ
(C) ਲੇਖ ਰਚਨਾ (D) ਸਫ਼ਰਨਾਮਾ
84. ਜੀਵਨੀ ਕਿਹੜੇ ਪੁਰਾਤਨ ਵਾਰਤਕ ਰੂਪਾਂ ਦਾ ਵਿਕਸਤ ਰੂਪ ਹੈ:
- (A) ਪਰਚੀਆਂ, ਬਚਨ (B) ਜੰਗਨਾਮਾ, ਸਾਖੀ
(C) ਜੰਗਨਾਮਾ, ਗੋਸ਼ਟਾ (D) ਜਨਮਸਾਖੀ, ਰੋਜ਼ਨਾਮਚਾ
85. 'ਕਿਸਾਨ ਕਹੀ ਅਤੇ ਬੱਠਲ ਲੈ ਕੇ ਕੰਮ 'ਤੇ ਜਾ ਰਿਹਾ ਹੈ।'
ਉਕਤ ਵਾਕ ਵਿੱਚੋਂ ਉਦੇਸ਼ ਚੁਣੋ:
- (A) ਕਹੀ (B) ਬੱਠਲ (C) ਕੰਮ 'ਤੇ ਜਾ ਰਿਹਾ ਹੈ (D) ਕਿਸਾਨ
86. ਅੱਖਰ ਰਚਨਾ ਸਿਖਾਉਣ ਦੀਆਂ ਵਿਧੀਆਂ ਵਿੱਚੋਂ ਕਿਹੜੀ ਵਿਧੀ ਸਿੱਖਿਆ ਸੂਤਰ ਸਰਲ ਤੋਂ ਕਠਿਨ ਉੱਪਰ ਆਧਾਰਿਤ ਹੈ?
- (A) ਚਿੱਤਰ ਵਿਧੀ (B) ਅਨੁਲਿੱਪੀ ਵਿਧੀ
(C) ਸੰਸਲੇਸ਼ਣ ਵਿਧੀ (D) ਪ੍ਰਤੀ ਲਿੱਪੀ ਵਿਧੀ
87. 'ਲੂਣ ਤੋਲਣਾ' ਮੁਹਾਵਰੇ ਦਾ ਢੁੱਕਵਾਂ ਅਰਥ ਹੈ:
- (A) ਬਹੁਤ ਵੱਡਾ ਝੂਠ ਬੋਲਣਾ (B) ਭੈੜੀ ਮੱਤ ਦੇਣਾ
(C) ਅਤਿ ਦੀ ਗ਼ਰੀਬੀ ਹੋਣੀ (D) ਭਲਾ ਕਰਨ ਵਾਲੇ ਨਾਲ ਬੁਰਾਈ ਕਰਨੀ
88. 'ਬੱਚਿਆਂ ਨੂੰ ਸਾਧਾਰਨ ਗੱਲਬਾਤ ਵਿੱਚ ਵੀ ਕਲਾਮਈ, ਭਾਸ਼ਾ ਦਾ ਪ੍ਰਯੋਗ ਕਰ ਸਕਣ ਦੇ ਯੋਗ ਬਣਾਉਣਾ।'
ਪੰਜਾਬੀ ਭਾਸ਼ਾ ਦੀ ਸਿੱਖਿਆ ਦਾ ਇਹ ਉਦੇਸ਼ ਕਿਹੜੇ ਪੱਧਰ ਲਈ ਸਹੀ ਹੈ?
- (A) ਪ੍ਰੀ ਪ੍ਰਾਇਮਰੀ ਪੱਧਰ (B) ਮਿਡਲ ਪੱਧਰ
(C) ਉੱਚ ਪੱਧਰ (D) ਪ੍ਰਾਇਮਰੀ ਪੱਧਰ
89. ਚੰਗੇ ਮੁਲਾਂਕਣ ਦੀਆਂ ਵਿਸ਼ੇਸ਼ਤਾਵਾਂ ਹਨ:
- (A) ਸੀਮਤਤਾ ਤੇ ਪ੍ਰਮਾਣਿਕਤਾ (B) ਭਰੋਸੇਯੋਗਤਾ ਤੇ ਅਣਉਪਯੋਗਿਤਾ
(C) ਅਵਿਸ਼ਵਾਸੀ ਤੇ ਪ੍ਰਮਾਣਿਕਤਾ (D) ਨਿਖੇੜੀਕਰਨ ਤੇ ਤਸਖੀਸੀਕਰਨ
90. 'ਅੱਗੇ ਭੀੜੀਆਂ ਸੁਣੀਂਦੀਆਂ ਗਲੀਆਂ ਜਿੱਥੋਂ ਦੀ ਜਮ ਲੈ ਜਾਣਗੀ।' ਇਸ ਤੁਕ ਵਿੱਚ ਕਿਹੜੇ ਰਸ ਦੀ ਪ੍ਰਧਾਨਤਾ ਹੈ?
- (A) ਬੀਰ ਰਸ (B) ਰੌਦਰ ਰਸ (C) ਭਿਆਨਕ ਰਸ (D) ਕਰੁਣਾ ਰਸ





ખંડ - III

ભાષા - II

ગુજરાતી (ગુજરાતી)



આ ખંડમાં કુલ 30 પ્રશ્નો છે.

દરેક પ્રશ્નનો જવાબ આપવો ફરજિયાત છે.



61. મૂલ્યાંકન કસોટી તૈયાર કરતી વખતે કઈ બાબતને લક્ષમાં રાખવામાં આવે છે ?
- (A) શિક્ષણના હેતુઓ (B) શિક્ષણના અનુભવો
(C) ઉપરોક્ત બંને (D) એક પણ નહિ
62. ગુજરાતી ભાષાના વાક્યમાં સામાન્ય રીતે વપરાતો પદક્રમ કયો છે ?
- (A) કર્તા + કર્મ + ક્રિયાપદ (B) કર્મ + કર્તા + ક્રિયાપદ
(C) કર્મ + ક્રિયાપદ + કર્તા (D) ક્રિયાપદ + કર્મ + કર્તા
63. 'સોનલ નાનપણમાં ખૂબ રડતી' વાક્યમાં ક્રિયાપદ કયું છે ?
- (A) સોનલ (B) નાનપણ (C) ખૂબ (D) રડતી
64. પ્રાથમિક કક્ષાએ પદ્યશિક્ષણની ઉત્તમ પદ્ધતિ કઈ છે ?
- (A) વ્યાખ્યાન (B) ગીતઅભિનય (C) તુલનાત્મક (D) સમીક્ષા
65. 'ભૂમિ ધીમેથી બોલે છે.' ક્રિયાવિશેષણ અવ્યય શોધો.
- (A) ભૂમિ (B) ધીમેથી (C) બોલે (D) છે.

નીચેના ગદ્યાંશના આધારે પ્રશ્ન સંખ્યા 66 થી 69 સુધીના જવાબ લખો.

"આ દેશનું અધ્યાત્મ વૃદ્ધોની નહીં, જુવાનોની ચીજ રહી છે. ઋષીકેશે જીવનના કુરુક્ષેત્રમાં અપૂર્વ અધ્યાત્મનો પાંચજન્ય શંખ ફૂક્યો ત્યારે તે વૃદ્ધ નહીં, યુવાન હતા. તે હતા ભારતની તરુણાઈના રથના સારથિ. પોતાની પ્રિયાની ગોદમાં નવજાત રાહુલને સૂતેલો છોડીને સિદ્ધાર્થ અદ્વિતીય ક્રાંતિના પથ પર ચાલી નીકળ્યા હતા ત્યારે તે વૃદ્ધ નહિ યુવાન હતા. અદ્વૈતના અનન્યતમ શોધક શંકરે જ્યારે દિગ્વિજય-યાત્રા કરી ત્યારે તે વૃદ્ધ નહિ, યુવાન હતા. શિકાગોના રંગમંચ પર વિવેકાનંદે વેદાંતના સાર્વભૌમ ધર્મનો ઉદ્ઘોષ કર્યો ત્યારે તેઓ વૃદ્ધ નહિ, યુવાન હતા. મિત્રો ! અધ્યાત્મ બુદ્ધાપાનું લક્ષણ નથી પણ તરુણાઈની ઊંચેરી છલાંગ છે."



66. 'દિગ્વિજય' શબ્દનો સાચો સંધિ વિચ્છેદ કયો છે ?
- (A) દિગ + વિજય (B) દિગ + જય (C) દિક્ + વિજય (D) દિક્ + જય
67. લેખકના મતે આ દેશનું અધ્યાત્મ કઈ વયકક્ષાને વર્યું છે ?
- (A) વૃદ્ધોની (B) યુવાનોની (C) બાળકોની (D) પ્રૌઢોની
68. લેખકના મતે અધ્યાત્મ શું છે ?
- (A) તરુણાઈની ઊંચેરી છલાંગ (B) બુદ્ધાપો
(C) બુદ્ધાપાનું લક્ષણ (D) બાળપણનું લક્ષણ



69. ગદ્યખંડમાં ઋષીકેશ શબ્દ કોના માટે વપરાયો છે ?
 (A) બુદ્ધ (B) શંકરાચાર્ય (C) શ્રીકૃષ્ણ (D) વિવેકાનંદ
70. શાળામાં ચર્યાસભા, વાર્તાકથન, વક્તૃત્વ સ્પર્ધાઓ ગોઠવી બાળકોના કયા બે કૌશલ્યોનો વિકાસ કરી શકાય ?
 (A) શ્રવણ અને કથન (B) વાચન અને લેખન (C) કથન અને લેખન (D) લેખન અને વાચન
71. શિક્ષણ રચિત કસોટીમાં કયા પ્રકારના પ્રશ્નો પર ભાર મૂકવામાં આવે છે ?
 (A) નિબંધાત્મક પ્રશ્નો (B) ટૂંકા પ્રશ્નો (C) અનાત્મલક્ષી પ્રશ્નો (D) ઉપરોક્ત બધા
72. વ્યાકરણ શિક્ષણની શ્રેષ્ઠ પદ્ધતિ કઈ છે ?
 (A) આગમન (B) ગીતઅભિનવ (C) વ્યાખ્યાન (D) કથનચર્યા
73. જે વસ્તુઓ જથ્થામાં દ્રવ્યરૂપે અસ્તિત્વ ધરાવતી હોય અને જે માપ કે તોલનો વિષય બને તેને કઈ સંજ્ઞા કહેવાય ?
 (A) સંખ્યાવાચક (B) વ્યક્તિવાચક (C) દ્રવ્યવાચક (D) ભાવવાચક
74. 'ગોળ વિના મોરો કંસાર, માત વિના સૂનો સંસાર' પંક્તિમાં કયો અલંકાર છે ?
 (A) ઉત્પ્રેક્ષા (B) વ્યાજસ્તુતિ (C) દષ્ટાંત (D) અનન્વય
75. શુદ્ધ ભાષાનું કેન્દ્રબિંદુ કયું છે ?
 (A) ગદ્ય (B) પદ્ય (C) વ્યાકરણ (D) બોલી
76. નીચેનામાંથી કયો શિક્ષક વધુ શ્રેષ્ઠ ગણાય ?
 (A) ખૂબ જ ધીમા અવાજથી બોલતો હોય. (B) જે પોતે વધુ બોલતો હોય.
 (C) વિદ્યાર્થીઓને બોલવાની વધુ તક આપતો હોય. (D) ખૂબ જ ઉતાવળથી બોલતો હોય.
77. 'ધીમેધીમે હરિયાને ધ્યાનમાં આવ્યું કે બધી ઈંટો એક જ છાપની નથી.' વાક્યમાં સંયોજક કયું છે ?
 (A) ધીમેધીમે (B) કે (C) બધી (D) જ

નીચેના પદ્યાંશના આધારે પ્રશ્ન સંખ્યા 78 થી 80 સુધીના પ્રશ્નોના જવાબ ફરજિયાત છે.

આ છેલ્લી યાચના આપ પાસે,

મારા ઊંડા છેક અંતસ્તલેથી

છેદી નાખો ક્ષીણતા સર્વ મારી

પૂરા જોરે ખડગ, ઝીંકી, પ્રભુજી !

સુખોને ય જીરવી જીણવાની

શક્તિ દેજો દુઃખમાં એહવી કે

દુઃખો મારાં શાંત મોએ હસીને

પોતે પોતાની જ પામે ઉપેક્ષા.

78. કવિ ક્ષીણતાને કેવી રીતે છેદી નાખવાનું કહે છે ?

- (A) ખિલ્લીથી (B) ખડગથી (C) ચાકુથી (D) ખેલખેલમાં

79. 'सुप्तदुःख' शब्दमां कयो समास छे ?

- (A) द्विगु (B) तत्पुरुष (C) कर्मधारय (D) द्वन्द्व

80. कवि ईश्वर पासे शुं अरववानी शकित भागे छे ?

- (A) सुप्त (B) दुःख (C) शांति (D) शकित

81. नीयेनामांथी कयो ध्वनि अनुनासिक ध्वनि छे ?

- (A) इ (B) इ (C) यू (D) नू

82. अनात्मलक्षी प्रश्नोना जवाब केवा जोवा मणे छे ?

- (A) परिवर्तनशील जवाब (B) मुक्त जवाब
(C) अनिश्चित जवाब (D) थोक्कस जवाब

83. नीयेना शब्दोमां दृश्य शब्द कयो छे ?

- (A) शडीद (B) ईच्छा (C) धोडो (D) डेई

84. भाषानो सौथी नानो अेकम कयो छे ?

- (A) शब्द (B) पद (C) वाक्य (D) वर्ण

85. मातृभाषाना पाठ्यपुस्तकनुं भाखलक्षणा कयुं छे ?

- (A) विषयवस्तु (B) छापकाम
(C) शैली (D) भाषा

86. नीयेनामांथी कई जोडी साथी छे ?

- (A) इरियाद – स्त्रीलिंग (B) वरसाद – स्त्रीलिंग
(C) रात – पुल्लिंग (D) पाठ – नपुंसकलिंग

87. शाणा कलाअे सौथी महत्त्वनुं अने वधारे वपरानुं दृश्य शैक्षणिक साधन कयुं छे ?

- (A) डिजिटल स्ट्रीप्स (B) काणुं पाटियुं
(C) रेडियो (D) टेपरेकर्डर

88. 'डोक्टरे दरदी _____ दवा आपी.' योग्य विलम्बित प्रत्ययनो उपयोग करो.

- (A) ने (B) थी (C) मां (D) अे

89. य म न स ल ल गा अंधारणा कया छंदनुं छे ?

- (A) शिखरिणी (B) मंदाकांता (C) पृथ्वी (D) हरिणी

90. जे वाक्यमां अेक मुष्य वाक्य डोय अने तेना उपर अवलंबित अेक के वधारे गौण वाक्यो डोय तेवा वाक्यने कया प्रकारनुं वाक्य कडेवाय ?

- (A) संयुक्त वाक्य (B) निषेध वाक्य
(C) साहुं वाक्य (D) संकुल वाक्य



SECTION – IV/ खण्ड – IV



In this Section, there are 2 sub-sections i.e. **IV(a) Mathematics and Science** and **IV(b) Social Studies**. Both the sub-sections consist of 60 Multiple Choice Questions each. The candidate has to choose either **IV(a) Mathematics and Science** OR **IV(b) Social Studies** as selected in the Online Application Form and answer all the 60 questions.

इस खण्ड में दो उपखण्ड अर्थात् **IV(a) गणित एवं विज्ञान** एवं **IV(b) सामाजिक अध्ययन** हैं। दोनों उपखण्डों के प्रत्येक में 60 बहुविकल्पीय प्रश्न हैं।

अभ्यर्थी को **IV(a) गणित एवं विज्ञान** अथवा **IV(b) सामाजिक अध्ययन**, जिनका चयन ऑनलाइन आवेदन-पत्र में किया है, में से किसी एक उपखण्ड को चुनना है एवं सभी 60 प्रश्नों का उत्तर देना है।



SECTION – IV(a)/ खण्ड – IV(a)

MATHEMATICS AND SCIENCE/ गणित एवं विज्ञान



There are 60 questions in all in this section. The candidates who have selected this subject must answer all the questions.

इस खण्ड में कुल 60 प्रश्न हैं। जिन अभ्यर्थियों ने इस विषय का चयन किया है उन्हें सभी प्रश्न करना अनिवार्य है।

91. The largest five-digit perfect square number is :

- (A) 10000 (B) 99586 (C) 99999 (D) 99856

पाँच अंकों की सबसे बड़ी पूर्ण वर्ग संख्या है :

- (A) 10000 (B) 99586 (C) 99999 (D) 99856

92. If the ratio of supplementary and complementary angle of an angle is 5 : 2, then the value of the angle will be :

- (A) 20° (B) 60° (C) 30° (D) 150°

यदि किसी कोण के संपूरक तथा पूरक कोणों का अनुपात 5 : 2 हो, तो कोण का मान होगा :

- (A) 20° (B) 60° (C) 30° (D) 150°

93. By giving 10% discount on an item there is a profit of 20%. If this discount is 20%, then what will be the profit ?

- (A) $6\frac{2}{3}\%$ (B) $3\frac{1}{2}\%$ (C) $7\frac{1}{4}\%$ (D) $12\frac{1}{2}\%$

किसी वस्तु पर 10% छूट देने से 20% लाभ होता है, यह छूट 20% हो, तो लाभ कितना होगा ?

- (A) $6\frac{2}{3}\%$ (B) $3\frac{1}{2}\%$ (C) $7\frac{1}{4}\%$ (D) $12\frac{1}{2}\%$

94. If the ratio of heights of two cylinders of equal volume is 1 : 3 then the ratio of their radii will be :

- (A) 1 : 3 (B) $\sqrt{3} : 1$ (C) $1 : \sqrt{2}$ (D) $\sqrt{5} : 2$

यदि दो बराबर आयतन वाले बेलनों की ऊँचाइयों का अनुपात 1 : 3 हो, तो इनकी त्रिज्याओं का अनुपात होगा :

- (A) 1 : 3 (B) $\sqrt{3} : 1$ (C) $1 : \sqrt{2}$ (D) $\sqrt{5} : 2$



95. "Mathematics is the mirror of civilization and culture." This statement corresponds to which value of mathematics ?

- (A) Disciplinary values (B) International values
(C) Cultural values (D) Psychological values

“गणित सभ्यता और संस्कृति का दर्पण है।” यह कथन गणित के किस मूल्य से सम्बन्धित है ?

- (A) अनुशासनिक मूल्य (B) अन्तर्राष्ट्रीय मूल्य
(C) सांस्कृतिक मूल्य (D) मनोवैज्ञानिक मूल्य



96. A factor of $(x^3 - 8)$ is :

- (A) $(x + 2)$ (B) $(x^2 + 2x + 4)$ (C) $(x - 4)$ (D) $(x^2 - 2x + 4)$

$(x^3 - 8)$ का एक गुणखण्ड है :

- (A) $(x + 2)$ (B) $(x^2 + 2x + 4)$ (C) $(x - 4)$ (D) $(x^2 - 2x + 4)$

97. After diagnostic testing, it is necessary for mentally retarded students to :

- (A) General teaching (B) Question wise teaching
(C) Instructional teaching (D) Remedial teaching

निदानात्मक परीक्षण के बाद, मन्द बुद्धि विद्यार्थियों हेतु आवश्यक है :

- (A) सामान्य शिक्षण (B) प्रश्नवार शिक्षण
(C) अनुदेशनात्मक शिक्षण (D) उपचारात्मक शिक्षण

98. "Mathematics is the study of abstract system built of abstract elements. These elements are not described in concrete fashion." This statement is said by :

- (A) Marshal H. Stone (B) Hogven
(C) I. K. Davis (D) B. S. Bloom

“गणित ऐसी अमूर्त व्यवस्था का अध्ययन है जो कि अमूर्त तत्त्वों को मिलकर बनी है।

इन तत्त्वों को मूर्त रूप में परिभाषित किया गया है।” यह कथन किसने कहा ?

- (A) मार्शल एच. स्टोन (B) हॉगवेन
(C) आई. के. डेविस (D) बी. एस. ब्लूम



99. If the side of a square is increased by 25%, its area will increase by :

- (A) 56.25% (B) 66.25% (C) 25% (D) 125.25%

यदि किसी वर्ग की भुजा को 25% बढ़ा दिया जाय, तो उसका क्षेत्रफल बढ़ जाएगा :

- (A) 56.25% (B) 66.25% (C) 25% (D) 125.25%

100. The difference between the maximum value and minimum value at data in a given group is called :

- (A) Range (B) Mean (C) Frequency (D) Median

किसी दिए गए समूह में आकड़ों के महत्तम मान तथा न्यूनतम मान के अन्तर को कहते हैं :

- (A) परिसर (B) माध्य (C) बारम्बारता (D) माध्यिका





101. In the given figure, if $\angle x - \angle y = 10^\circ$, then the value of $\angle x$ will be :

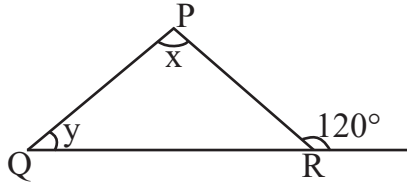

- (A) 55° (B) 65° (C) 70° (D) 100°

दी गयी आकृति में यदि $\angle x - \angle y = 10^\circ$ हो, तो $\angle x$ का मान होगा :

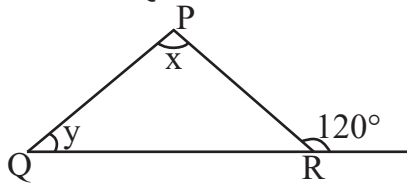

- (A) 55° (B) 65° (C) 70° (D) 100°



102. "Evaluation is judgement or interpretation that one draws from one information at hand about a pupil's work." This statement is said by :

- (A) Clark and Starr (B) James M. Lee
(C) Quillen and Hanna (D) Stevenson

"मूल्यांकन वह निर्णय या व्याख्या है जिसको किसी छात्र के विषय में प्राप्त सूचनाओं के आधार पर दिया जाता है।" यह कथन किसने कहा ?

- (A) क्लार्क एवं स्टार (B) जेम्स एम. ली
(C) क्विलेन व हाना (D) स्टीवेन्सन

103. The value of $(2^0 + 2^{-1} + 2^{-2})$ is :

- (A) $\frac{7}{4}$ (B) $\frac{4}{7}$ (C) $\frac{1}{4}$ (D) $\frac{3}{4}$

$(2^0 + 2^{-1} + 2^{-2})$ का मान है :

- (A) $\frac{7}{4}$ (B) $\frac{4}{7}$ (C) $\frac{1}{4}$ (D) $\frac{3}{4}$

104. The appropriate method for establishing formulas up to the middle stage in teaching mathematics is :



- (A) Demonstration method (B) Deductive method
(C) Inductive method (D) Lecture method

गणित शिक्षण में उच्च प्राथमिक स्तर तक सूत्र स्थापना के लिये उपयुक्त विधि है :

- (A) प्रदर्शन विधि (B) निगमन विधि
(C) आगमन विधि (D) व्याख्यान विधि



105. The action verb, 'Predict' is related to which objective ?

- (A) Analysis (B) Application (C) Knowledge (D) Creative

'पूर्व कथन करना', कार्य सूचक क्रिया किस उद्देश्य से संबंधित है ?

- (A) विश्लेषण (B) ज्ञानोपयोग (C) ज्ञान (D) सृजनात्मक

106. If the surface area of a cube is 600 cm^2 , then the length of its diagonal will be :

- (A) $3\sqrt{10}$ cm (B) $10\sqrt{3}$ cm (C) $10\sqrt{2}$ cm (D) 10 cm

यदि किसी घन का पृष्ठीय क्षेत्रफल 600 वर्ग सेमी है, तो उसके विकर्ण की लम्बाई होगी :

- (A) $3\sqrt{10}$ सेमी (B) $10\sqrt{3}$ सेमी (C) $10\sqrt{2}$ सेमी (D) 10 सेमी

107. The value of $\sqrt[3]{\frac{7}{875}}$ is :

- (A) $\frac{1}{15}$ (B) $\frac{1}{4}$ (C) $\frac{1}{7}$ (D) $\frac{1}{5}$

$\sqrt[3]{\frac{7}{875}}$ का मान है :

- (A) $\frac{1}{15}$ (B) $\frac{1}{4}$ (C) $\frac{1}{7}$ (D) $\frac{1}{5}$

108. The point on x-axis is :

- (A) (2, 3) (B) (2, 0) (C) (0, 2) (D) (2, 2)

x-अक्ष पर बिन्दु हैं :

- (A) (2, 3) (B) (2, 0) (C) (0, 2) (D) (2, 2)

109. Which of the following statements does not reflect the nature of mathematics ?

- (A) Knowledge in mathematics is clear and logical
(B) The rules, principles and formulas of mathematics are universal
(C) The field of generalization in mathematics is limited
(D) The language of mathematics is well defined

निम्नलिखित में से कौन-सा कथन गणित की प्रकृति को प्रतिबिंबित नहीं करता है ?

- (A) गणित में ज्ञान स्पष्ट व तार्किक होता है
(B) गणित के नियम, सिद्धांत व सूत्र सार्वभौमिक होते हैं
(C) गणित में सामान्यीकरण का क्षेत्र सीमित होता है
(D) गणित की भाषा सुपरिभाषित होती है



110. In a histogram, the heights of the rectangles belong to those classes :
 (A) Inversely proportional to frequencies (B) Proportional to frequencies
 (C) Proportional to class-interval (D) Inversely proportional to the class-interval
 आयतचित्र में आयतों की ऊँचाइयाँ उन वर्गों की होती हैं :
 (A) बारम्बारताओं के व्युत्क्रमानुपाती (B) बारम्बारताओं के समानुपाती
 (C) वर्ग-अन्तराल के समानुपाती (D) वर्ग-अन्तराल के व्युत्क्रमानुपाती

111. The ratio of female and male employees in a factory is 3 : 5. If the number of females is 40 less than the number of male, then how many total employees are there in the factory ?

(A) 60 (B) 160 (C) 100 (D) 200



एक कारखाने में स्त्री तथा पुरुष कर्मचारियों का अनुपात 3 : 5 है यदि स्त्रियों की संख्या पुरुषों की संख्या से 40 कम हो, तो कारखाने में कुल कितने कर्मचारी हैं ?

(A) 60 (B) 160 (C) 100 (D) 200

112. The area of an equilateral triangle of side 3 cm will be :

(A) $\frac{9\sqrt{3}}{4}$ cm² (B) $\frac{6\sqrt{2}}{4}$ cm² (C) $\frac{3\sqrt{3}}{4}$ cm² (D) $\frac{6\sqrt{2}}{5}$ cm²

3 सेंटीमीटर भुजा वाले समबाहु त्रिभुज का क्षेत्रफल होगा :

(A) $\frac{9\sqrt{3}}{4}$ सेमी² (B) $\frac{6\sqrt{2}}{4}$ सेमी² (C) $\frac{3\sqrt{3}}{4}$ सेमी² (D) $\frac{6\sqrt{2}}{5}$ सेमी²

113. How many decimal parts of an hour is one second ?

(A) 0.002561 (B) 0.000277 (C) 0.000123 (D) 0.002077

एक सेकण्ड, एक घंटे का कितने दशमलव भाग है ?

(A) 0.002561 (B) 0.000277 (C) 0.000123 (D) 0.002077

114. If a test measures the purpose for which it has been designed, then it implies :



(A) Reliability (B) Validity (C) Objectivity (D) Discrimination

यदि एक परीक्षण उस उद्देश्य का मापन करे जिसकी पूर्ति हेतु उसकी रचना की गई है तो उसमें निहित है :

(A) विश्वसनीयता (B) वैधता (C) वस्तुनिष्ठता (D) विभेदकारिता

115. $P(E) + P(\bar{E})$ equals :

(A) 0 (B) 2 (C) 1 (D) 3

$P(E) + P(\bar{E})$ बराबर है :

(A) 0 (B) 2 (C) 1 (D) 3



116. The student who performs simple mathematical operations without the help of paper and pencil is called :



- (A) Written Maths (B) Oral Maths (C) Geometry (D) Example

छात्र गणित की साधारण क्रियाओं को बिना कागज और पेन्सिल की सहायता से करता है, कहलाता है :

- (A) लिखित गणित (B) मौखिक गणित (C) रेखा गणित (D) उदाहरण

117. A parallelogram and a triangle are equal in area and lie on the same base. If the height of the parallelogram is 2 cm, then the height of the triangle is :

- (A) 1 cm (B) 2 cm (C) 3 cm (D) 4 cm

एक समांतर चतुर्भुज और त्रिभुज क्षेत्रफल में समान हैं और एक ही आधार पर स्थित हैं। यदि समांतर चतुर्भुज की ऊँचाई 2 सेंटीमीटर हो, तो त्रिभुज की ऊँचाई है :

- (A) 1 सेमी (B) 2 सेमी (C) 3 सेमी (D) 4 सेमी

118. In how much time will the value of some money increase by 40% at the rate of 5% annual simple interest ?



- (A) 5 year (B) 6 year (C) 10 year (D) 8 year

कितने समय में 5% वार्षिक साधारण ब्याज की दर से किसी धन के मान में 40% वृद्धि होगी ?

- (A) 5 वर्ष (B) 6 वर्ष (C) 10 वर्ष (D) 8 वर्ष

119. The situations presented by the teacher in the classroom to attract the attention of students towards a new topic are called :

- (A) Prior knowledge (B) Home work
(C) Statement of aim (D) Introduction

नए प्रकरण के प्रति विद्यार्थियों का ध्यान आकर्षित करने के लिए अध्यापक द्वारा कक्षा कक्ष में प्रस्तुत की जाने वाली परिस्थितियों को कहते हैं :

- (A) पूर्व ज्ञान (B) गृहकार्य
(C) उद्देश्य कथन (D) प्रस्तावना

120. The sum of the largest and smallest fractions among the fractions $\frac{5}{9}, \frac{3}{7}, \frac{11}{13}, \frac{6}{11}$ and $\frac{7}{8}$ is :



- (A) $1\frac{5}{8}$ (B) $1\frac{17}{53}$ (C) $1\frac{17}{56}$ (D) $1\frac{13}{99}$

$\frac{5}{9}, \frac{3}{7}, \frac{11}{13}, \frac{6}{11}$ और $\frac{7}{8}$ भिन्नो में से सबसे बड़े और सबसे छोटे भिन्न का योग है :

- (A) $1\frac{5}{8}$ (B) $1\frac{17}{53}$ (C) $1\frac{17}{56}$ (D) $1\frac{13}{99}$



121. When the glass rod is rubbed with the silk cloth, then glass rod will become

- (A) Electrically neutral (B) Positively charged
(C) Negatively charged (D) None of the above

जब काँच की छड़ को रेशम के कपड़े से रगड़ते हैं, तो काँच की छड़ बन जाएगी

- (A) विद्युत उदासीन (B) धनावेशित
(C) ऋणावेशित (D) उपरोक्त में से कोई नहीं

122. Which of the following compound is not a member of alkene homologous series ?

- (A) C_5H_{10} (B) C_4H_8 (C) C_3H_6 (D) C_2H_2

निम्नलिखित में से कौन-सा यौगिक ऐल्कीन समजातीय श्रेणी का सदस्य नहीं है ?

- (A) C_5H_{10} (B) C_4H_8 (C) C_3H_6 (D) C_2H_2

123. Founder of the heuristic method of biology teaching

- (A) H. E. Armstrong (B) John Dewey
(C) William Kilpatrick (D) C. V. Good

जीव विज्ञान शिक्षण की अन्वेषण विधि के जन्मदाता थे

- (A) एच. ई. आर्मस्ट्रॉंग (B) जॉन डीवी
(C) विलियम किलपैट्रिक (D) सी. वी. गुड

124. Chemical formula of aluminium oxide is

- (A) AlO_2 (B) AlO_3 (C) Al_2O_3 (D) Al_3O_2

एलुमिनियम ऑक्साइड का रासायनिक सूत्र है

- (A) AlO_2 (B) AlO_3 (C) Al_2O_3 (D) Al_3O_2

125. An example of biodegradable waste is

- (A) Plastic (B) Metal (C) Glass (D) Cotton

जैव-निम्नीकरणीय अपशिष्ट का उदाहरण है

- (A) प्लास्टिक (B) धातु (C) काँच (D) रूई

126. The motion of an object is said to be uniform circular motion, if the object

- (A) Moves on a circular path with variable speed
(B) Moves on a circular path with constant acceleration
(C) Moves on a circular path with constant speed
(D) Moves on a circular path with constant velocity

किसी वस्तु की गति को एक समान वृत्तीय गति कहा जाता है, यदि वस्तु

- (A) वृत्तीय पथ पर परिवर्ती चाल से चलती है
(B) वृत्तीय पथ पर एक समान त्वरण से चलती है
(C) वृत्तीय पथ पर एक समान चाल से चलती है
(D) वृत्तीय पथ पर एक समान वेग से चलती है





127. Match the following :



1. Elephantiasis
2. Amoebiasis
3. Pneumonia
4. Common cold

- a. Rhino virus
- b. Haemophilus influenzae
- c. W. Bancrofti
- d. A. Histolytica



1 2 3 4

- (A) d c a b
 (B) c d b a
 (C) a b c d
 (D) b a d c



निम्नलिखित का सही मिलान कीजिए :

1. हस्तिपाद
2. अमीबयता
3. न्यूमोनिया
4. सामान्य जुकाम

- a. राइनोवायरस
- b. हीमोफिल्स इन्फ्लुएन्ज़ी
- c. बु. बैंक्रोफटाई
- d. ए. हिस्टोलिटिका

1 2 3 4

- (A) d c a b
 (B) c d b a
 (C) a b c d
 (D) b a d c

128. The variety of Brassica, resistance to “White rust” disease is

- (A) Pusa Komal (B) Pusa Shubhra
 (C) Pusa Sadabahar (D) Pusa Swarnim

सरसों में “श्वेत किट्ट” रोग के प्रति प्रतिरोधक किस्म है

- (A) पूसा कोमल (B) पूसा शुभ्रा
 (C) पूसा सदाबहार (D) पूसा स्वर्णिम

129. Which is not an example of sexually transmitted disease ?

- (A) Gonorrhoea (B) Syphilis
 (C) Genital herpes (D) T. B.

कौन-सा यौन संचारित रोग का उदाहरण नहीं है ?

- (A) गोनोरिया (B) सिफिलिस
 (C) जननिक परिसर्प (D) टी. बी.



130. Secretion of which gland also helps in lubrication of penis in man ?

- (A) Pineal gland (B) Thymus gland
(C) Adrenal gland (D) Bulbourethral gland

पुरुष में कौन-सी ग्रंथि का स्राव शिश्न में स्नेहक प्रदान करने में भी सहायक होता है ?

- (A) पिनियल ग्रंथि (B) थाइमस ग्रंथि
(C) अधिवृक्क ग्रंथि (D) बल्बोयूरेथ्रल ग्रंथि

131. At the time of short circuit, the current in the circuit

- (A) Reduces substantially (B) Varies continuously
(C) Increases heavily (D) Does not change

लघुपथन के समय परिपथ में धारा

- (A) पर्याप्त कमी होती है (B) निरंतर परिवर्तित होती है
(C) बहुत अधिक बढ़ जाती है (D) परिवर्तित नहीं होती है

132. The main feature of objective test is

- (A) Not possible in all subjects (B) Disregard for original thinking
(C) The effect of estimation (D) High level of reliability and validity

वस्तुनिष्ठ परीक्षण का मुख्य गुण है

- (A) सभी विषयों में सम्भव नहीं (B) मौलिक चिन्तन की अवहेलना
(C) अनुमान का प्रभाव (D) विश्वसनीयता और वैधता का उच्च स्तर

133. Which of the following is not a characteristic of a good evaluation ?

- (A) Validity (B) Continuity (C) Reliability (D) Narrow mindedness

निम्नांकित में से कौन-सी एक अच्छे मूल्यांकन की विशेषता नहीं है ?

- (A) वैधता (B) निरन्तरता (C) विश्वसनीयता (D) संकीर्णता

134. Which is the main National Park situated in West Bengal ?

- (A) Sundarban National Park (B) Gir National Park
(C) Kajiranga National Park (D) Bandipur National Park

पश्चिम बंगाल में स्थित प्रमुख राष्ट्रीय उद्यान कौन-सा है ?

- (A) सुन्दरबन राष्ट्रीय उद्यान (B) गिर राष्ट्रीय उद्यान
(C) काजीरंगा राष्ट्रीय उद्यान (D) बांदीपुर राष्ट्रीय उद्यान





135. A Force (F) is acting on an area (A), if the force is halved and area is doubled then how much will be the pressure to the initial pressure ?

- (A) Four times (B) One forth (C) Half (D) Double



एक बल (F) किसी क्षेत्रफल (A) पर लग रहा है, यदि बल को आधा तथा क्षेत्रफल को दुगुना कर दें, तो दाब प्रारम्भिक दाब का होगा :

- (A) चार गुना (B) एकचौथाई (C) आधा (D) दुगुना

136. Inductive method is based on the following teaching maxims

- (A) From rule to example (B) From known to unknown
(C) From general to specific (D) From evidence to direct

आगमन विधि निम्नलिखित शिक्षण सूत्र पर आधारित है

- (A) नियम से उदाहरण की ओर (B) ज्ञात से अज्ञात की ओर
(C) सामान्य से विशिष्ट की ओर (D) प्रमाण से प्रत्यक्ष की ओर

137. In which year the central government made the “Biodiversity Act” ?

- (A) 2000 (B) 2002 (C) 2012 (D) 2022

केन्द्र सरकार द्वारा किस सन् में “जैवविविधता एक्ट” बनाया था ?

- (A) 2000 (B) 2002 (C) 2012 (D) 2022

138. A man is standing 6 metre away from a plane mirror. The distance between the man and its image in metre will be :

- (A) 12 (B) 3 (C) 6 (D) 7.5

एक व्यक्ति समतल दर्पण से 6 मीटर दूर खड़ा है। व्यक्ति तथा उसके प्रतिबिम्ब के बीच दूरी मीटर में होगी :

- (A) 12 (B) 3 (C) 6 (D) 7.5

139. Which of the following scale is used for the measurement of magnitude of the power of an earthquake ?

- (A) Kelvin scale (B) Decibel scale
(C) Pascal scale (D) Richter scale

निम्नलिखित में से कौन-सा पैमाना भूकम्प की शक्ति के परिमाण को मापने के लिए प्रयुक्त होता है ?

- (A) केल्विन पैमाना (B) डेसीबल पैमाना
(C) पास्कल पैमाना (D) रिक्टर पैमाना

140. Which of the following is not an example of homogeneous mixture ?

- (A) Sulphur in carbon disulphide (B) Sugar in water
(C) Ethanol in water (D) Oil in water

निम्नलिखित में से कौन-सा समांगी मिश्रण का उदाहरण नहीं है ?

- (A) कार्बन डाइसल्फाइड में सल्फर (B) जल में शक्कर
(C) जल में एथेनॉल (D) जल में तेल



141. Example of pulses crop is

- (A) Wheat (B) Sugarcane (C) Sorghum (D) Groundnut

दलहनी फसल का उदाहरण है

- (A) गेहूँ (B) गन्ना (C) ज्वार (D) मूँगफली

142. Disease caused by deficiency of Vitamin – C (Ascorbic acid) is

- (A) Rickets (B) Scurvy (C) Beri-Beri (D) Night-blindness

विटामिन-सी (एस्कॉर्बिक अम्ल) की कमी से होने वाला रोग है

- (A) रिकेट्स (B) स्कर्वी (C) बेरी-बेरी (D) रतौंधी

143. Two forces of 5 N and 3 N are acting on the same object in opposite directions, the resultant force on the object will be

- (A) 15 N (B) 8 N (C) 0.6 N (D) 2 N

5 N एवं 3 N के दो बल एक ही वस्तु पर विपरीत दिशा में कार्यरत हैं, तो वस्तु पर परिणामी बल होगा

- (A) 15 N (B) 8 N (C) 0.6 N (D) 2 N

144. Which was first described nucleus as a cell organelle ?

- (A) Leeuwen Hoek (B) Robert Hooke
(C) Robert Brown (D) Camilio Golgi

कोशिकीय अंगक केंद्रक की खोज सर्वप्रथम किसने की थी ?

- (A) ल्यूवेन हॉक (B) राबर्ट हुक
(C) राबर्ट ब्राउन (D) केमिलो गॉल्जी

145. The best way to control global warming is

- (A) By increasing use of fossil fuel
(B) By reducing the emission of greenhouse gases
(C) By increasing deforestation
(D) By reducing plantation

विश्वव्यापी उष्णता को नियंत्रित करने का सबसे अच्छा उपाय है

- (A) जीवाश्म ईंधन के प्रयोग को बढ़ाकर
(B) ग्रीनहाउस गैसों के उत्सर्जन को कम करके
(C) वनोन्मूलन को बढ़ाकर
(D) वृक्षारोपण को कम करके





146. Mode of reproduction in Leishmania is

- (A) Budding (B) Regeneration
(C) Binary fission (D) Multiple fission

लेस्मानिया में प्रजनन की विधि है

- (A) मुकुलन (B) पुनरुद्भवन
(C) द्विखंडन (D) बहुखंडन



147. Pitch of a given sound depends upon

- (A) Wavelength (B) Frequency (C) Amplitude (D) Intensity

किसी ध्वनि का तारत्व निर्भर करता है

- (A) तरंगदैर्घ्य पर (B) आवृत्ति पर (C) आयाम पर (D) तीव्रता पर



148. The acid found in nettle's sting is

- (A) Lactic acid (B) Citric acid (C) Methanoic acid (D) Tartaric acid

नेटल के डंक में पाया जाने वाला अम्ल है

- (A) लैक्टिक अम्ल (B) सिट्रिक अम्ल (C) मेथेनॉइक अम्ल (D) टार्टरिक अम्ल

149. How many decibel (dB) is safe noise level fixed by the World Health Organisation for a city ?

- (A) 140 dB (B) 90 dB (C) 65 dB (D) 45 dB

विश्व स्वास्थ्य संगठन (WHO) ने एक शहर के लिए कितने डेसीबल (dB) को सुरक्षित शोर स्तर तय किया है ?

- (A) 140 dB (B) 90 dB (C) 65 dB (D) 45 dB



150. The fuel having lowest calorific value in kJ/kg unit is

- (A) Coal (B) Petrol (C) LPG (D) Hydrogen

kJ/kg इकाई में न्यूनतम ऊष्मीय मान वाला ईंधन है

- (A) कोयला (B) पेट्रोल (C) एलपीजी (D) हाइड्रोजन



SECTION – IV(b)/ खण्ड – IV(b)
SOCIAL STUDIES/ सामाजिक अध्ययन



There are **60** questions in all in this section. The candidates who have selected this subject must answer all the questions.

इस खण्ड में कुल **60** प्रश्न हैं। जिन अभ्यर्थियों ने इस विषय का चयन किया है उन्हें सभी प्रश्न करना अनिवार्य है।

91. Which Prajamandal was associated with Sagarmal Gopa ?

- (A) Bharatpur (B) Udaipur (C) Jaipur (D) Jaisalmer

किस प्रजामण्डल का सम्बंध सागरमल गोपा से था ?

- (A) भरतपुर (B) उदयपुर (C) जयपुर (D) जैसलमेर

92. Which of the following statement is/are correct about Magadha Mahajanapada ?

1. Anga was assimilated into Magadha by Bimbisara.
2. Avanti was assimilated into Magadha by Udayin.
3. Vajjisangh was assimilated into Magadha by Ajatashatru.

- (A) 1, 2 (B) 2, 3 (C) 1, 3 (D) 1, 2, 3

मगध महाजनपद के बारे में निम्न में से कौन-सा कथन सही है/हैं ?

1. अंग का मगध में विलय बिंबिसार द्वारा किया गया।
2. अवन्ति का मगध में विलय उदायिन द्वारा किया गया।
3. वज्जिसंघ का मगध में विलय अजातशत्रु द्वारा किया गया।

- (A) 1, 2 (B) 2, 3 (C) 1, 3 (D) 1, 2, 3

93. When did the 'Protection of Women from Domestic Violence Act' come into force ?

- (A) 2002 (B) 2004 (C) 2006 (D) 2008

'घरेलू हिंसा एवं महिला सुरक्षा अधिनियम' कब लागू हुआ ?

- (A) 2002 (B) 2004 (C) 2006 (D) 2008

94. If it is 10.00 AM at a place located at 15° east longitude, then what will be the time at a place located at 75° east longitude ?

- (A) 02.00 PM (B) 02.00 AM (C) 10.00 PM (D) 06.00 AM

यदि 15° पूर्वी देशान्तर पर स्थित स्थान पर सुबह के 10.00 बजे हो, तो 75° पूर्वी देशान्तर पर स्थित स्थान पर कितना समय होगा ?

- (A) दोपहर 02.00 (B) सुबह 02.00 (C) रात्रि के 10.00 (D) सुबह 06.00



95. Where are the Central Arid Zone Research Institute and Arid Forest Research Institute located ?

- (A) Bikaner (B) Jodhpur
(C) Jaisalmer (D) Nagaur

केन्द्रीय शुष्क क्षेत्र अनुसंधान संस्थान तथा शुष्क वन अनुसंधान संस्थान कहाँ स्थित है ?

- (A) बीकानेर (B) जोधपुर
(C) जैसलमेर (D) नागौर

96. The nearest point on earth surface from focus, is known as

- (A) Hypocentre (B) Shadow zone
(C) Tectonic centre (D) Epicentre

पृथ्वी के सतह पर भूकम्प मूल से निकटतम बिन्दु कहलाता है

- (A) अवकेन्द्र (B) छाया क्षेत्र
(C) विवर्तनिक केन्द्र (D) अधिकेन्द्र

97. Consider the following statements about Dashavatara temple of Deogarh :

1. This temple is located in the state of Uttar Pradesh.
2. The temple has been constructed on a high and wide platform.
3. This temple is the first example of a Shikhara Mandir.

Which of the statements given above is/are true ?

- (A) Only 1 (B) 1, 2 (C) 1, 3 (D) 1,2,3

देवगढ़ के दशावतार मंदिर के बारे में निम्नलिखित कथनों पर विचार कीजिए :

1. यह मंदिर उत्तर प्रदेश राज्य में स्थित है ।
2. मंदिर का निर्माण एक ऊंचे एवं चौड़े चबूतरे पर किया गया है ।
3. यह मंदिर शिखर मंदिर का पहला उदाहरण है ।

उपर्युक्त कथनों में से कौन-सा/से सही है/हैं ?

- (A) केवल 1 (B) 1, 2 (C) 1, 3 (D) 1,2,3

98. Which Dam is located in Madhya Pradesh ?

- (A) Gandhi Sagar (B) Rana Pratap Sagar
(C) Jawahar Sagar (D) Kota Barrage

कौन-सा बांध मध्य प्रदेश में स्थित है ?

- (A) गाँधी सागर (B) राणा प्रताप सागर
(C) जवाहर सागर (D) कोटा बैराज



99. What is the primary purpose of using narration as a teaching strategy in social sciences ?
- (A) To replace textbooks with storytelling
 (B) To focus only on historical facts
 (C) To reduce the role of student participation
 (D) To present a well ordered and engaging verbal account of events

सामाजिक विज्ञान में वृत्तान्त रणनीति का मुख्य उद्देश्य क्या है ?

- (A) पाठ्यपुस्तकों की कहानी प्रतिस्थापित करना
 (B) केवल ऐतिहासिक तथ्यों पर ध्यान केंद्रित करना
 (C) छात्रों की भागीदारी को कम करना
 (D) घटनाओं का सुव्यवस्थित और रोचक मौखिक विवरण प्रस्तुत करना

100. Impressed by the miracles of which Saint, Delhi Sultan Sikandar Lodi gave him land in Rajasthan ?



- (A) Jasnathji (B) Mallinathji (C) Gogaji (D) Mehaji Manglia

किस सन्त के चमत्कारों से प्रभावित होकर दिल्ली सुल्तान सिकंदर लोदी ने उन्हें राजस्थान में भूमि दी थी ?



- (A) जसनाथजी (B) मल्लीनाथजी (C) गोगाजी (D) मेहाजी मांगलिया

101. El – Nino generally originates in the month of

- (A) December (B) March (C) May (D) September

एल-नीनो का जन्म सामान्यतः _____ माह में होता है ।

- (A) दिसम्बर में (B) मार्च में (C) मई में (D) सितम्बर में

102. Which of the following is/are principles of Arya Samaj ?



1. Vedas are the storehouse of truth, knowledge and wisdom.
2. Idol worship is hypocrisy.
3. Opposed to widow remarriage.
4. Opposed to incarnationism.

- (A) 1, 2, 3 (B) 1, 3, 4 (C) 1, 4 (D) 1, 2, 4

निम्नलिखित में से आर्य समाज के सिद्धान्त कौन-से है/हैं ?

1. वेद ही सत्य, विद्या और ज्ञान के भण्डार हैं ।
2. मूर्ति पूजा आडम्बर है ।
3. विधवा पुनर्विवाह का विरोध ।
4. अवतारवाद का विरोध ।

- (A) 1, 2, 3 (B) 1, 3, 4 (C) 1, 4 (D) 1, 2, 4



103. The Fundamental Right in which 'Child Protection and Child Rights' are given the most importance, is

- (A) Right to Equality (B) Right against Exploitation
(C) Right to Freedom of Religion (D) Cultural and Educational Rights

वह मौलिक अधिकार जिसमें 'बाल संरक्षण एवं बाल अधिकार' को सर्वाधिक महत्व दिया है, वह है

- (A) समानता का अधिकार (B) शोषण के विरुद्ध अधिकार
(C) धार्मिक स्वतन्त्रता का अधिकार (D) सांस्कृतिक और शैक्षिक अधिकार



104. Who composed the story collection 'Sapna Priya' ?

- (A) Shivchandra Bhartiya (B) Yadendra Sharma Chandra
(C) Vijaydan Detha (D) Nathmal Joshi

'सपन प्रिया' कहानी संग्रह की रचना किसने की ?

- (A) शिवचन्द्र भरतिया (B) यादवेन्द्र शर्मा चन्द्र
(C) विजयदान देथा (D) नथमल जोशी



105. Which of the following centre was not the main political centre of the Maurya Empire ?

- (A) Taxila (B) Ujjayini (C) Kaushambi (D) Suvarnagiri

अधोलिखित में से कौन-सा केन्द्र मौर्य साम्राज्य का प्रमुख राजनीतिक केन्द्र नहीं था ?

- (A) तक्षशिला (B) उज्जयिनी (C) कौशाम्बी (D) सुवर्णगिरी

106. With whom were Masru, Mir-e-Badla and Naurangshahi related ?

- (A) Name of utensils (B) Many types of clothes for women's
(C) Types of jewellery (D) Types of musical ragas

मसरु, मीर-ए-बादला और नौरंगशाही का सम्बंध किस से रहा है ?

- (A) बर्तनों के नाम (B) महिलाओं के लिए कई प्रकार के कपड़े
(C) आभूषणों के प्रकार (D) संगीत रागों के प्रकार

107. What is the angle between the axis of the earth and its orbital plane ?

- (A) $23\frac{1}{2}^\circ$ (B) $66\frac{1}{2}^\circ$ (C) 90° (D) 85°

पृथ्वी का अक्ष इसके कक्षीय सतह से कितने डिग्री का कोण बनाती है ?

- (A) $23\frac{1}{2}^\circ$ (B) $66\frac{1}{2}^\circ$ (C) 90° (D) 85°

108. According to Article 334, how many seats are reserved for Scheduled Castes in Lok Sabha ? (Till Dec. 2024)

- (A) 30 (B) 47 (C) 63 (D) 84

लोक सभा में अनुच्छेद 334, के अनुसार अनुसूचित जातियों के लिये कितने स्थान आरक्षित हैं ? (दिसम्बर 2024 तक)

- (A) 30 (B) 47 (C) 63 (D) 84





109. Which of the following buildings is not located in the Chittor Fort ?

- (A) Bhamashah's Haveli (B) Sringer Chanvri Palace
(C) Navlakha Bhandar (D) Supari Mahal

निम्न में से कौन-सा भवन चित्तौड़ के किले में अवस्थित नहीं है ?

- (A) भामाशाह की हवेली (B) शृंगार चंवरी प्रासाद
(C) नवलखा भण्डार (D) सुपारी महल

110. What is the primary goal of studying social sciences ?

- (A) To enhance physical skills
(B) To help students know, understand and adjust to their society and environment
(C) To develop mathematical models
(D) To analyze mechanical systems

सामाजिक विज्ञानों का अध्ययन करने का मुख्य उद्देश्य क्या है ?

- (A) शारीरिक कौशल में सुधार करना
(B) छात्रों को उनके समाज और पर्यावरण को जानने, समझने और समायोजन करने में मदद करना
(C) गणितीय मॉडल विकसित करना
(D) यांत्रिक प्रणालियों का विश्लेषण करना

111. On the banks of which river the "Dashragya battle" was fought during the Rigvedic times ?

- (A) Shatudri (B) Vipasa (C) Vitasta (D) Parushni

निम्नलिखित में से किस नदी के तट पर ऋग्वैदिक काल में "दाशराज्ञ युद्ध" लड़ा गया था ?

- (A) शतुद्री (B) विपाशा (C) वितस्ता (D) परुष्णी

112. The correct sequence of physiographic features from North to South is

- (A) Vindhya range – Satpura range – Mahadeo hills
(B) Satpura range – Vindhya range – Mahadeo hills
(C) Mahadeo hills – Satpura range – Vindhya range
(D) Mahadeo hills – Vindhya range – Satpura range

दी गई भू-आकृतियों का उत्तर से दक्षिण दिशा में सही क्रम है

- (A) विंध्या श्रेणी – सतपुड़ा श्रेणी – महादेव पहाड़ियाँ
(B) सतपुड़ा श्रेणी – विंध्या श्रेणी – महादेव पहाड़ियाँ
(C) महादेव पहाड़ियाँ – सतपुड़ा श्रेणी – विंध्या श्रेणी
(D) महादेव पहाड़ियाँ – विंध्या श्रेणी – सतपुड़ा श्रेणी



113. In which Schedule were 29 subjects added for Panchayati Raj by the 73rd Constitutional Amendment in the Indian Constitution ?



- (A) 9th (B) 10th (C) 11th (D) 12th

भारतीय संविधान में 73 वें संविधान संशोधन द्वारा पंचायती राज के लिये 29 विषय कौन-सी अनुसूची में जोड़े गये ?

- (A) 9 वीं (B) 10 वीं (C) 11 वीं (D) 12 वीं

114. Who composed the 'Prayag Prashasti' famous as the Allahabad Pillar Inscription ?

- (A) Harishena (B) Kalidasa (C) Shudrak (D) Bhas

इलाहाबाद स्तंभ अभिलेख के नाम से प्रसिद्ध 'प्रयाग प्रशस्ति' की रचना किसने की थी ?

- (A) हरिषेण (B) कालिदास (C) शूद्रक (D) भास

115. Which of the following is not an example of a project work in social sciences ?



- (A) Collection of postal stamps (B) Running a cooperative bank
(C) Solving mathematical equations (D) Organizing social surveys

निम्नलिखित में से कौन-सा सामाजिक विज्ञान में परियोजना कार्य का उदाहरण नहीं है ?

- (A) डाक टिकटों का संग्रहण (B) सहकारी बैंक का परिचालन
(C) गणितीय समीकरण हल करना (D) सामाजिक सर्वेक्षण का आयोजन

116. Which of the following pairs is not correctly matched ?



- | Festival | Place |
|-----------------------|-------------|
| (A) Marwar festival | – Jodhpur |
| (B) Thar festival | – Bikaner |
| (C) Maru festival | – Jaisalmer |
| (D) Elephant festival | – Jaipur |

निम्नलिखित में से कौन-सा युग्म सही सुमेलित नहीं है ?

- | महोत्सव | स्थान |
|---------------------|-----------|
| (A) मारवाड़ महोत्सव | – जोधपुर |
| (B) थार महोत्सव | – बीकानेर |
| (C) मरु महोत्सव | – जैसलमेर |
| (D) हाथी महोत्सव | – जयपुर |



117. According to the Indian Constitution, the State legislature cannot make laws on which of the following subjects ?



- (A) Agriculture (B) Ports (C) Land (D) Public health

भारत के संविधान के अनुसार राज्य की विधायिका निम्न में से किस विषय पर कानून निर्माण नहीं कर सकती ?

- (A) कृषि (B) बन्दरगाह (C) भूमि (D) सार्वजनिक स्वास्थ्य

118. Khadar and Bhangar are examples of which soil in India ?

- (A) Black (B) Red-yellow (C) Arid (D) Alluvial

खादर और बांगर भारत में कौन-सी मृदा के उदाहरण हैं ?

- (A) काली (B) लाल-पीली (C) शुष्क (D) जलोढ़

119. The Parliament passed the 'Indian Post Office (Amendment) Bill' and presented to which President for signature ?

- (A) Gyani Zail Singh (B) Neelam Sanjeeva Reddy
(C) Dr. Shankar Dayal Sharma (D) V. V. Giri

संसद ने 'भारतीय पोस्ट ऑफिस (संशोधन) विधेयक' पारित कर किस राष्ट्रपति के सम्मुख हस्ताक्षर हेतु प्रस्तुत किया ?

- (A) ज्ञानी जेल सिंह (B) नीलम संजीव रेड्डी
(C) डॉ. शंकर दयाल शर्मा (D) वी. वी. गिरी

120. Which aspect is considered critical while planning instructional objectives ?



- (A) Use of action verbs (B) Memorization of textbook content
(C) Avoiding precise goals (D) Ignoring evaluation methods

अनुदेशनात्मक उद्देश्यों की योजना बनाते समय कौन-सा पहलू महत्वपूर्ण है ?

- (A) क्रियात्मक क्रियाओं का उपयोग (B) पाठ्यपुस्तक विषय वस्तु को रटना
(C) सटीक लक्ष्यों से बचना (D) मूल्यांकन विधियों की उपेक्षा

121. How many members of the Constituent Assembly signed the Constitution of India, adopted on 26 November 1949 ?

- (A) 389 (B) 299 (C) 284 (D) 278

26 नवम्बर 1949 को अंगीकृत भारत के संविधान पर संविधान सभा के कितने सदस्यों के हस्ताक्षर हुए थे ?



- (A) 389 (B) 299 (C) 284 (D) 278



122. In Rajasthan Kamalital and Rajeshwari are related with
- (A) Coal (B) Mineral oil and natural gas
(C) Nuclear energy (D) Copper

राजस्थान में कमलीताल तथा राजेश्वरी _____ से सम्बन्धित है ।

(A) कोयला (B) खनिज तेल व प्राकृतिक गैस
(C) परमाणु ऊर्जा (D) तांबा

123. What are the two major types of rubrics ?
- (A) Objective and subjective rubrics (B) Summative and formative rubrics
(C) Holistic and analytic rubrics (D) Diagnostic and evaluative rubrics

रूब्रिक्स के दो मुख्य प्रकार कौन-से हैं ?

(A) उद्देश्यपरक और व्यक्तिपरक रूब्रिक्स (B) योगात्मक और रचनात्मक रूब्रिक्स
(C) समग्र और विश्लेषणात्मक रूब्रिक्स (D) निदानात्मक और मूल्यांकनात्मक रूब्रिक्स

124. When was Guru Nanak born ?
- (A) 1398 (B) 1469 (C) 1498 (D) 1569

गुरु नानक का जन्म कब हुआ ?

(A) 1398 (B) 1469 (C) 1498 (D) 1569

125. What are the three mutually interrelated aspects of the evaluation process ?
- (A) Objectives, Resources and Tools
(B) Planning, Implementation and Objectives
(C) Objectives, Learning experiences and Evaluation
(D) Teaching, Testing and Learning

मूल्यांकन प्रक्रिया के तीन परस्पर संबंधित घटक कौन-से हैं ?

(A) उद्देश्य, संसाधन और उपकरण
(B) योजना, क्रियान्वयन और उद्देश्य
(C) उद्देश्य, शिक्षण अनुभव और मूल्यांकन
(D) शिक्षण, परीक्षण और अधिगम

126. Women painters named Kamala and Elaichi are associated to which painting style of Rajasthan ?
- (A) Jodhpur style (B) Kishangarh style
(C) Nathdwara style (D) Bundi style

कमला एवं इलायची नामक महिला चित्रकारों का सम्बंध राजस्थान की किस चित्रकला शैली से है ?

(A) जोधपुर शैली (B) किशनगढ़ शैली
(C) नाथद्वारा शैली (D) बून्दी शैली



127. In which Article of the Indian Constitution, the Fundamental Duties are described ?

- (A) 50 A (B) 51 A (C) 52 A (D) 53 A

भारत के संविधान में मूल कर्तव्यों का वर्णन किस अनुच्छेद में है ?

- (A) 50 क (B) 51 क (C) 52 क (D) 53 क

128. Settlement of dispute between two States in India falls under which jurisdiction of the Supreme Court ?

- (A) Advisory (B) Original (C) Appellate (D) Writ

भारत में दो राज्यों के मध्य विवाद का निपटाना सर्वोच्च न्यायालय के किस क्षेत्राधिकार के अन्तर्गत आता है ?

- (A) सलाहकारी (B) मौलिक (C) अपीलीय (D) रिट

129. Which of the following is an example of a cultural resource in the community ?

- (A) Hills and Valleys
(B) Art theatres, museums and radio stations
(C) Police stations and Municipal offices
(D) Mines and factories

निम्नलिखित में से कौन-सा सामुदायिक संसाधन के रूप में सांस्कृतिक संसाधन का उदाहरण है ?

- (A) पहाड़ियाँ और घाटियाँ
(B) कला मंच, संग्रहालय और रेडियो स्टेशन
(C) पुलिस स्टेशन और नगर निगम कार्यालय
(D) खदानें और कारखानें

130. Who was first to report Kalibanga Civilization ?

- (A) Amalananda Ghosh (B) Akshay Kirti Vyas
(C) Ratan Chandra Agrawal (D) Vijay Kumar

कालीबंगा सभ्यता की खोज किसने की ?

- (A) अमलानन्द घोष (B) अक्षयकीर्ति व्यास
(C) रतन चन्द्र अग्रवाल (D) विजय कुमार

131. What were the copper coins called during the Mauryan period ?

- (A) Nishka (B) Karshapan (C) Dharan (D) Mashak

मौर्यकाल में ताँबे के सिक्के को क्या कहा जाता था ?

- (A) निष्क (B) कार्षापण (C) धरण (D) माषक



132. Which is the largest producer state of millets in India ?

- (A) Rajasthan (B) Punjab (C) Haryana (D) Gujarat

भारत में मोटे अनाज का सबसे बड़ा उत्पादक राज्य कौन-सा है ?

- (A) राजस्थान (B) पंजाब (C) हरियाणा (D) गुजरात

133. When did Mangal Pandey revolt in Barrackpur ?

- (A) 28 May 1857 (B) 10 May 1857 (C) 29 March 1857 (D) 8 April 1857

मंगल पाण्डे ने बैरकपुर में विद्रोह कब किया ?

- (A) 28 मई 1857 (B) 10 मई 1857 (C) 29 मार्च 1857 (D) 8 अप्रैल 1857

134. Match the List – I with List – II :

List – I
Archaeological Site

1. Banawali
2. Kalibanga
3. Shortughai
4. Dholavira

List – II
Structure

- i. Traces of canals
- ii. Terracotta models of the plough
- iii. Ploughed field
- iv. Use of reservoirs

Select the correct answer using the code given below :

- | | 1 | 2 | 3 | 4 |
|-----|----|-----|-----|----|
| (A) | i | ii | iii | iv |
| (B) | iv | iii | ii | i |
| (C) | ii | iii | iv | i |
| (D) | ii | iii | i | iv |

सूची - I को सूची - II से सुमेलित कीजिये :

सूची - I
पुरातात्विक स्थल

1. बनावली
2. कालीबंगा
3. शोर्तुघई
4. धौलावीरा

सूची - II
संरचना

- i. नहरों के अवशेष
- ii. मिट्टी से बने हल के प्रतिरूप
- iii. जुते हुए खेत
- iv. जलाशयों का प्रयोग

नीचे दिये गये कूट का प्रयोग करके सही उत्तर का चयन कीजिए :

- | | 1 | 2 | 3 | 4 |
|-----|----|-----|-----|----|
| (A) | i | ii | iii | iv |
| (B) | iv | iii | ii | i |
| (C) | ii | iii | iv | i |
| (D) | ii | iii | i | iv |



135. The coriolis force which deflects the directions of the winds on the earth, is maximum at



- (A) Equator (B) Mid-latitudes (C) Poles (D) Same on the earth

पृथ्वी पर पवनों की दिशा को विक्षेपित करने वाले कोरिआलिस बल की सर्वाधिक मात्रा होती है

- (A) विषुवत वृत्त पर (B) मध्य अक्षांशों पर (C) ध्रुवों पर (D) पृथ्वी पर समान रहता है

136. Which Guhil ruler has been compared by historian C. V. Vaidya with French Commander Charles Martel ?

- (A) Bappa Rawal (B) Maharana Kumbha
(C) Rana Hammir (D) Rana Sanga

इतिहासकार सी. वी. वैद्य ने किस गुहिल शासक की तुलना फ्रांसीसी सेनापति चार्ल्स मॉर्टेल से की है ?

- (A) बप्पा रावल (B) महाराणा कुम्भा
(C) राणा हम्मीर (D) राणा सांगा

137. Which of the following theory is not related to Buddhism ?



- (A) Atheism (B) Spiritism (C) Karmvaad (D) Reincarnationism

अधोलिखित में से कौन-सा सिद्धान्त बौद्ध धर्म से संबंधित नहीं है ?

- (A) अनीश्वरवाद (B) आत्मवाद (C) कर्मवाद (D) पुनर्जन्मवाद

138. Which of the following statements is not correct ?

- (A) Ursa major or Big Bear is a constellation.
(B) Very Big and hot celestial bodies made up of gases, having own heat and light, are called stars.
(C) Jupiter, Saturn, Uranus, Neptune are inner planets.
(D) The shape of Earth is called 'Geoid'.

निम्नलिखित में से कौन-सा कथन सत्य नहीं है ?

- (A) अर्सा मेजर या बिग बीयर एक नक्षत्रमंडल है।
(B) बड़े आकार वाले गर्म खगोलीय पिंड जो गैसों से बने होते हैं, स्वयं की ऊर्जा व प्रकाश रखते हैं, वे तारे कहलाते हैं।
(C) बृहस्पति, शनि, यूरेनस, नेपच्यून आंतरिक ग्रह हैं।
(D) पृथ्वी के आकार को 'भू आम' कहा जाता है।

139. Who founded the 'Indian Home Rule League' in April 1916 ?



- (A) Mahatma Gandhi (B) Sir Aga Khan
(C) Aurobindo Ghosh (D) Bal Gangadhar Tilak

'भारतीय होम रूल लीग' की स्थापना अप्रैल 1916 में किसने की थी ?

- (A) महात्मा गाँधी (B) सर आगा खाँ
(C) अरविन्द घोष (D) बाल गंगाधर तिलक



140. Which concept introduced by social networking is analogous to live radio and television broadcast ?



- (A) User privacy setting (B) Real-time web
(C) Group messaging (D) Content scheduling

सोशल नेटवर्किंग द्वारा प्रस्तुत किया गया कौन-सा कॉन्सेप्ट लाइव रेडियो और टेलीविजन प्रसारण के समान है ?

- (A) उपयोगकर्ता गोपनीयता सेटिंग (B) रियल-टाइम वेब
(C) समूह संदेश (D) सामग्री अनुसूची

141. Where was the first cement factory established in Rajasthan ?



- (A) Lakheri (B) Beawar (C) Nimbahera (D) Chittorgarh

राजस्थान में प्रथम सीमेंट कारखाना कहाँ स्थापित हुआ था ?

- (A) लाखेरी (B) ब्यावर (C) निम्बाहेड़ा (D) चित्तोड़गढ़

142. Who was the 23rd Tirthankara of Jainism ?

- (A) Rishabhdev (B) Parshvanath
(C) Neminath (D) Mahavira Swami

जैन धर्म के 23 वें तीर्थंकर कौन थे ?

- (A) ऋषभदेव (B) पार्श्वनाथ
(C) नेमीनाथ (D) महावीर स्वामी

143. What was the ancient name of 'Java' ?

- (A) Yavadweep (B) Suvarnadweep
(C) Varunadweep (D) Lakshadweep

'जावा' का प्राचीन नाम क्या था ?

- (A) यवद्वीप (B) सुवर्णद्वीप
(C) वरुणद्वीप (D) लक्षद्वीप

144. The correct group of metallic minerals is



- (A) Iron, Copper, Mica (B) Mica, Potash, Iron
(C) Iron, Copper, Lead (D) Iron, Copper, Potash

धात्विक खनिजों का सही समूह है

- (A) लौहा, तांबा, अभ्रक (B) अभ्रक, पोटाश, लौहा
(C) लौहा, तांबा, सीसा (D) लौहा, तांबा, पोटाश



145. By which Constitutional Amendment the voting age was reduced from 21 to 18 years in India ?

- (A) 60th (B) 61st (C) 62nd (D) 63rd

भारत में किस संवैधानिक संशोधन द्वारा मताधिकार की आयु 21 से घटाकर 18 वर्ष की गई ?

- (A) 60 वाँ (B) 61 वाँ (C) 62 वाँ (D) 63 वाँ



146. Who gave shelter to Peshwa Nana Saheb and his family in Rajasthan during the Revolution of 1857 ?

- (A) Thakur Kushal Singh of Auwa (B) Rawat Jyot Singh of Kothariya
(C) Maharaja Takhat Singh of Bharatpur (D) Maharana Swarup Singh of Udaipur

1857 की क्रांति के दौरान पेशवा नाना साहब और उनके परिवार को राजस्थान में शरण किसने दी थी ?

- (A) आउवा के ठाकुर कुशल सिंह (B) कोठारिया के रावत ज्योत सिंह
(C) भरतपुर के महाराजा तख्त सिंह (D) उदयपुर के महाराणा स्वरूप सिंह

147. Why should local knowledge be incorporated into the social science curriculum ?

- (A) To encourage memorization of local facts and figures for exams
(B) To focus exclusively on the traditions of a specific community
(C) To relate the curriculum to students real world environment and make learning meaningful
(D) To replace text books entirely with community based discussions

स्थानीय ज्ञान को सामाजिक विज्ञान पाठ्यचर्या में क्यों शामिल किया जाना चाहिए ?

- (A) परीक्षाओं के लिए स्थानीय तथ्यों और आंकड़ों को याद करने के लिए प्रोत्साहित करने के लिए
(B) केवल एक विशेष समुदाय को परंपराओं पर ध्यान केन्द्रित करने के लिए
(C) पाठ्यचर्या को छात्रों के वास्तविक जीवन के परिवेश से जोड़ने और सीखने को सार्थक बनाने के लिए
(D) पाठ्यपुस्तकों को पूरी तरह से सामुदायिक चर्चा में बदलने के लिए

148. What was the main content of 'Zij-e-Shahjahani' ?

- (A) Anatomy (B) Painting (C) Astronomy (D) Arithmetic

'जिज-ए-शाहजहानी' की मुख्य विषयवस्तु क्या थी ?

- (A) शरीर रचना (B) चित्रकला (C) खगोल शास्त्र (D) अंकगणित





149. Match the following shifting agriculture and their region :



Shifting agriculture				Region
(1) Bewar				(a) Madhya Pradesh
(2) Podu				(b) Andhra Pradesh
(3) Kumari				(c) Western Ghats
(4) Valre				(d) South Eastern Rajasthan
(1)	(2)	(3)	(4)	
(A) (a)	(d)	(c)	(b)	
(B) (a)	(b)	(c)	(d)	
(C) (d)	(c)	(b)	(a)	
(D) (c)	(a)	(b)	(d)	

निम्नलिखित स्थानान्तरित कृषि व उनके क्षेत्र को सुमेलित कीजिए :



स्थानान्तरित कृषि				क्षेत्र
(1) बेवर				(a) मध्य प्रदेश
(2) पोडू				(b) आंध्र प्रदेश
(3) कुमारी				(c) पश्चिमी घाट
(4) वालरे				(d) दक्षिणी-पूर्वी राजस्थान
(1)	(2)	(3)	(4)	
(A) (a)	(d)	(c)	(b)	
(B) (a)	(b)	(c)	(d)	
(C) (d)	(c)	(b)	(a)	
(D) (c)	(a)	(b)	(d)	

150. What is the primary purpose of the 5E model in teaching social sciences ?



- (A) To encourage active learning and engagement
- (B) To memorize historical events
- (C) To focus on rote learning techniques
- (D) To prioritize lecture based instruction

सामाजिक विज्ञानों के शिक्षण में 5E मॉडल का मुख्य उद्देश्य क्या है ?

- (A) सक्रिय अधिगम और सहभागिता का प्रोत्साहित करना
- (B) ऐतिहासिक घटनाओं को याद करना
- (C) रटने की तकनीकों पर ध्यान केन्द्रित करना
- (D) केवल व्याख्यान आधारित शिक्षण को प्राथमिकता देना



Space For Rough Work / कच्चे कार्य के लिए स्थान



Space For Rough Work / कच्चे कार्य के लिए स्थान



Space For Rough Work / कच्चे कार्य के लिए स्थान



Space For Rough Work / कच्चे कार्य के लिए स्थान



DO NOT WRITE HERE



IMPORTANT INSTRUCTIONS / महत्त्वपूर्ण निर्देश
(Read carefully and comply / ध्यान से पढ़ें और पालन करें)

- In Section II (Language-I), a candidate has to attempt the questions of the language which the candidate has selected as Language-I in the Online Application Form. खण्ड II (भाषा-I) में उसी भाषा के प्रश्नों को हल करना अनिवार्य है जिस भाषा का चयन अभ्यर्थी ने भाषा-I के रूप में ऑनलाइन आवेदन-पत्र में किया है।
 - In Section III (Language-II), a candidate has to attempt the questions of the language which the candidate has selected as Language-II in the Online Application Form. The Language-II will be different from Language-I. खण्ड III (भाषा-II) में उसी भाषा के प्रश्नों को हल करना अनिवार्य है जिस भाषा का चयन अभ्यर्थी ने भाषा-II के रूप में ऑनलाइन आवेदन-पत्र में किया है। भाषा-I से भाषा-II भिन्न होगी।
 - The candidate must ensure that the Question Booklet Series Code and Shift No. has been filled correctly at the prescribed place in the OMR Answer Sheet. Your OMR Answer Sheet will be evaluated on the basis of Question Booklet Series Code and Shift No., not Question Booklet Number. अभ्यर्थी सुनिश्चित करें कि OMR आन्सर शीट में निर्धारित स्थान पर प्रश्न-पुस्तिका सीरीज कोड एवं शिफ्ट क्रमांक सही भरा है। आपकी OMR आन्सर शीट का मूल्यांकन प्रश्न-पुस्तिका क्रमांक पर नहीं बल्कि प्रश्न-पुस्तिका सीरीज कोड एवं शिफ्ट क्रमांक के आधार पर किया जायेगा।
 - The candidate has to answer of that subject in Section (IV a) Mathematics and Science or (IV b) Social Studies as selected by the candidate in the Online Application Form. If a candidate answers the questions of the language or subject other than selected in the Online Application Form, the candidate shall be personally responsible for it and it would be treated as wrong. अभ्यर्थी को इस प्रश्न-पत्र के खण्ड (IV a) गणित एवं विज्ञान या (IV b) सामाजिक अध्ययन में उसी विषय के प्रश्नों को हल करना है, जिस विषय का चयन अभ्यर्थी ने ऑनलाइन आवेदन-पत्र में किया है। यदि अभ्यर्थी ऑनलाइन आवेदन-पत्र में चयनित भाषा या विषय के प्रश्नों को हल न करके अन्य विषय के प्रश्नों को हल करता है तो वह अभ्यर्थी की स्वयं की जिम्मेदारी होगी तथा गलत माना जायेगा।
- Read complete instructions carefully and fill the details from Sl. No. 1 to 9 in the OMR Answer Sheet and Sl. No. 1 to 4 in the Question Booklet. If you fail to fill the details and sign as instructed, you will be personally responsible for the consequences arising during scanning of your OMR Answer Sheet. निर्देशों को पूर्ण रूप से ध्यानपूर्वक पढ़ें और क्रमांक 1 से 9 तक OMR आन्सर शीट में एवं क्रमांक 1 से 4 तक प्रश्न-पुस्तिका (बुकलेट) में विवरणों को भरें। यदि आप गलत तरीके से विवरण भरते या हस्ताक्षर करते हैं तो OMR आन्सर शीट की स्कैनिंग के फलस्वरूप होने वाले परिणामों के प्रति आप स्वयं उत्तरदायी होंगे।
 - The Question Booklet comprises 96 pages having 150 questions. After being instructed to open the Question Booklet, only then the candidates will open the seal of the Question Booklet. Check whether the Question Booklet contains 150 questions starting from Page No. 3 to 90. The Shift Number required in OMR Answer Sheet will be as per admit card issued to the candidate and also mentioned on the top of the Question Booklet. प्रश्न-पुस्तिका में 96 पृष्ठ एवं 150 प्रश्न हैं। अभ्यर्थी निर्देश दिये जाने के उपरान्त ही प्रश्न-पुस्तिका की सील खोलेंगे। यह सुनिश्चित कर लें कि प्रश्न-पुस्तिका में 150 प्रश्न हैं जो कि पृष्ठ संख्या 3 से प्रारम्भ होकर 90 तक हैं। OMR आन्सर शीट पर शिफ्ट नम्बर अभ्यर्थी को जारी किये गये प्रवेश-पत्र के अनुसार अंकित करना है एवं जो प्रश्न-पुस्तिका के ऊपरी भाग पर भी अंकित किया हुआ है।
 - All questions are of MCQ (Multiple Choice Questions) type. There is only one correct answer to each question carrying one mark. No marks will be deducted for wrong answers. सभी प्रश्न बहुविकल्पीय प्रकार के हैं। प्रत्येक प्रश्न का एक विकल्प ही सही है। प्रत्येक प्रश्न के लिए निर्धारित अंक एक है। गलत जवाब के लिए कोई अंक काटे नहीं जायेंगे।
 - There will be five options (A, B, C, D, E) for each question in the answer sheet but there will be four options A, B, C, D for each question in the question paper. Candidates have to choose the correct option from these four options and mark the corresponding circle blue/black in the answer sheet. Once darkened, changes are not permitted. Modified mark will not be accepted and the answer will be treated wrong. If a candidate does not want to answer a question, he/she should blue/black the circle of the fifth option E on the answer sheet. If none of the five options given in the answer sheet is circled blue/black, 1/3rd of the marks for such question will be deducted. If a candidate does not mark any of the five options in more than 10 percent of the total questions, he/she will be considered disqualified. उत्तर पत्रक में प्रत्येक प्रश्न के लिए पाँच विकल्प (A, B, C, D, E) होंगे किन्तु प्रश्न पत्र में प्रत्येक प्रश्न हेतु चार विकल्प A, B, C, D होंगे। अभ्यर्थियों को इन चार विकल्पों में से सही विकल्प का चयन कर उत्तर पत्रक में संबंधित गोले को नीला/काला करना है। एक बार रंग हूँ गले को बदलने की अनुमति नहीं है। बदला हुआ निशान स्वीकार नहीं होगा तथा उत्तर गलत माना जायेगा। यदि अभ्यर्थी किसी प्रश्न का उत्तर नहीं देना चाहता है, तो उत्तर पत्रक के पाँचवें विकल्प E का गोला नीला/काला करें। यदि उत्तर पत्रक में दिये गये पाँच विकल्पों में से किसी का भी गोला नीला/काला नहीं किया जाता है, तो ऐसे प्रश्न के लिए प्रश्न अंक का 1/3 भाग काटा जायेगा। यदि अभ्यर्थी कुल प्रश्नों के 10 प्रतिशत से अधिक प्रश्नों में पाँच विकल्पों में से कोई भी विकल्प अंकित नहीं करता है, तो उसे अयोग्य माना जायेगा।
 - Bubble of correct answer of the question should be darkened completely as shown below : प्रश्न के सही उत्तर के गोले को नीचे दर्शाये अनुसार पूरा रंगें।
- Wrong / गलत

Wrong / गलत

Wrong / गलत

Wrong / गलत

Correct / सही
- All questions other than language questions of Sections II and III shall be bilingual. प्रश्न-पत्र के भाषा सम्बन्धित खण्ड II एवं III के प्रश्नों के अतिरिक्त शेष सभी खण्डों के प्रश्न द्विभाषीय होंगे।
 - In any event of any mistake in any question/s, candidates will not be penalized. However no corrections will be made in question/s during the examination. किसी प्रश्न में किसी त्रुटि के लिये अभ्यर्थी को किसी प्रकार का नुकसान नहीं होगा। परीक्षा की अवधि में प्रश्नों में किसी प्रकार का संशोधन नहीं करवाया जायेगा।
 - Rough work, if any, may be done in the Question Booklet only in the space provided at the end of the Question Booklet. Do not tear it off from the Question Booklet. No additional paper shall be provided. किसी प्रकार के रफ कार्य हेतु प्रश्न-पुस्तिका के अन्त में जगह दी गई है। इसे प्रश्न-पुस्तिका से नहीं फाड़ें। किसी प्रकार का अतिरिक्त कागज उपलब्ध नहीं करवाया जायेगा।
 - Use of Log tables, Calculator, Slide rule, Mobile phone, Pager, Digital diary, Bluetooth, Microphone or any other electronic item/instrument etc. is not allowed. Their use will result in disqualification. लॉग टेबल, कैलकुलेटर, स्लाइड रूल, मोबाइल फोन, पेजर, डिजिटल डायरी, ब्ल्यूटूथ, माइक्रोफोन या किसी अन्य प्रकार का इलेक्ट्रॉनिक वस्तु/उपकरण का प्रयोग वर्जित है। इनके उपयोग पर परीक्षा से अयोग्य घोषित किया जा सकता है।
 - OMR Answer Sheet will be provided along with Question Booklet separately. प्रश्न-पुस्तिका के साथ OMR आन्सर शीट प्रदान की जायेगी।
 - The Question Booklet will be issued to the candidates 10 minutes before the start of examination and the candidate must fill all entries in OMR Answer Sheet. The Question Booklet seal shall be opened 5 minutes before the start of examination and the candidate must fill 1 to 4 entries correctly on the Question Booklet. After opening the Question Booklet, ensure that any page/question is not missing/not printed/torn/repeated. In case, you find any defect anywhere in the Question Booklet, immediately inform the Invigilator and get it replaced within 5 minutes by the Invigilator. अभ्यर्थी को प्रश्न-पुस्तिका परीक्षा आरम्भ होने के 10 मिनट पूर्व दी जायेगी। अभ्यर्थी आवश्यक रूप से OMR आन्सर शीट में सभी प्रविष्टियों को सही प्रकार से भरें। प्रश्न-पुस्तिका की सील परीक्षा आरम्भ के 5 मिनट पूर्व खोलें तथा प्रश्न-पुस्तिका के क्रम संख्या 1 से 4 की प्रविष्टियों को सही प्रकार से भरें। प्रश्न-पुस्तिका खोलने के पश्चात् अभ्यर्थी तत्काल यह सुनिश्चित करें कि उसमें निर्धारित सम्पूर्ण पृष्ठ है/कोई प्रश्न छूटा तो नहीं है/छपाई पूर्ण है/कागज फटा तो नहीं है या कोई पृष्ठ दुबारा जुड़ गया है। यदि प्रश्न-पुस्तिका में इस प्रकार की कोई त्रुटि पाई जाती है तो तत्काल वीक्षक को सूचित करें तथा 5 मिनट के भीतर वीक्षक से अपनी प्रश्न-पुस्तिका बदलवा लें।
 - Write your Name, Exam Centre Code, Signature, Roll No., Question Booklet Series Code, Shift Number and Question Booklet Number in the space provided in the Question Booklet as well as in the OMR Answer Sheet. प्रश्न-पुस्तिका एवं OMR आन्सर शीट पर निर्धारित स्थान पर नाम, परीक्षा केन्द्र का कोड, हस्ताक्षर, रोल नं., प्रश्न-पुस्तिका सीरीज कोड, शिफ्ट क्रमांक एवं प्रश्न-पुस्तिका क्रमांक भरें।
 - OMR Answer Sheet is designed for computer evaluation. If you do not follow the instructions given above and at the backside of the OMR Answer Sheet, it may make evaluation by computer difficult. Any resultant loss to the candidate on the above account shall be of the candidate only. OMR आन्सर शीट को कम्प्यूटर द्वारा मूल्यांकन के लिये बनाया गया है। यदि आप उपर्युक्त एवं OMR आन्सर शीट के पिछले पृष्ठ पर दिये गये निर्देशों का पालन नहीं करते, तो कम्प्यूटर द्वारा आपका मूल्यांकन कठिन हो जायेगा। इस कारण से अभ्यर्थी को होने वाले नुकसान की जिम्मेदारी उसकी स्वयं की होगी।
 - Warning Bell will ring at 5 minutes before closer of examination and the last long bell will ring at closer of examination. No candidate should leave the examination hall before the final bell. The OMR Answer Sheet is carbonless in duplicate having perforation on the left side. Candidate should detach carefully the Original Copy from the Candidate's Copy (Duplicate) so that the Original Copy is not mutilated in any way. Candidate should handover the Original OMR Copy and Question Booklet to the Invigilator before leaving the examination hall. Candidate can carry only the Candidate's OMR copy with him/her. Question Booklet is not allowed to be taken by the candidate. परीक्षा समाप्ति के 5 मिनट पूर्व चेतावनी घंटी बजेगी एवं अन्तिम लम्बी घंटी परीक्षा समाप्ति पर बजेगी। कोई अभ्यर्थी अन्तिम घंटी बजने के पूर्व परीक्षा कक्ष से बाहर नहीं जा सकता। OMR आन्सर शीट कार्बन रहित तथा अद्वितीय सतित है उसके बायीं तरफ परफोरेशन किया हुआ है। अभ्यर्थी सावधानी से अभ्यर्थी की प्रति (अनुलिपि) से मूल प्रति को ऐसे अलग करें ताकि किसी भी तरीके से मूल प्रति को कोई हानि न पहुँचे। परीक्षा कक्ष छोड़ने के पूर्व अभ्यर्थी OMR की मूल प्रति एवं प्रश्न-पुस्तिका वीक्षक को सौंप दें। अभ्यर्थी केवल अपनी OMR की प्रति ही अपने साथ ले जा सकते हैं। प्रश्न-पुस्तिका अभ्यर्थी अपने साथ नहीं ले जा सकते हैं।



PAPER CODE : RL-2 (SHIFT – 2)

Series Code :
सीरीज़ कोड :

Question Booklet No.

D

Write this code in OMR Answer Sheet.
इस कोड को OMR आन्सर शीट में अंकित करें।

1. Roll No./ रोल नं.					2. OMR Answer Sheet No./ ओ.एम.आर. आन्सर शीट क्रमांक						
* 3. Candidate's Name/ अभ्यर्थी का नाम					* 4. मैंने पृष्ठ भाग पर दिये गये सभी निर्देशों को पढ़ लिया है।						
					Candidate's Signature/ अभ्यर्थी के हस्ताक्षर						
* As per Application Form./ जैसा आवेदन-पत्र में अंकित किया है।											
Invigilator's Signature/ वीक्षकों के हस्ताक्षर			(i)			(ii)					
S. No. 1, 2, 3 and 4 are to be filled by the Candidate himself. क्रमांक 1, 2, 3 व 4 की पूर्ति स्वयं अभ्यर्थी द्वारा की जानी है।					No. of Pages in Question Booklet/ प्रश्न पुस्तिका में कुल पृष्ठ : 96						

There are 150 objective multiple choice questions in this paper. This Question Booklet is made up of the following four Sections : Section – I, II and III of 30 – 30 questions each and Section – IV is of 60 questions. The candidate has to attempt all Sections. Each question is of one mark. No marks will be deducted for wrong answers. For unattempted questions kindly see Point Number 4 of important instructions given on last page.
इस प्रश्न-पत्र में कुल 150 वस्तुनिष्ठ बहुचयनात्मक प्रश्न हैं। प्रश्न-पत्र कुल चार खण्डों में विभाजित है तथा सभी खण्ड करना अनिवार्य है। प्रत्येक खण्ड-I, II एवं III, 30 – 30 प्रश्नों का है तथा खण्ड-IV 60 प्रश्नों का है। प्रत्येक प्रश्न 1 अंक का है। गलत उत्तर के लिये कोई अंक काटे नहीं जायेंगे। अनुत्तरित प्रश्नों के सम्बन्ध में पुस्तिका के अंतिम पृष्ठ पर दिये गये महत्वपूर्ण निर्देशों में क्रम संख्या 4 देखें।

परीक्षार्थी OMR शीट भरने से पूर्व यह सुनिश्चित कर लें कि प्रश्न-पुस्तिका में 1-96 पृष्ठ भलीभाँति छपे हैं। कोई विसंगति होने पर प्रश्न-पुस्तिका तुरंत बदलवा लें।

PAPER CODE : RL-2 (SHIFT – 2)

Total Questions : 150

Time period : 2 Hours 30 Minutes

Maximum Marks : 150

Sections	Contents	No. of Questions	Question Nos.		Page Nos.	
			From	To	From	To
(I)	Child Development and Pedagogy	30	1	30	3	12
(II)	Language-I (Only One Language) As selected by the candidate as medium of instruction in the Online Application Form as Language-I from the Languages given below :	30	31	60		
	Hindi	30	31	60	13	16
	English	30	31	60	17	20
	Sanskrit	30	31	60	21	23
	Urdu	30	31	60	24	27
	Sindhi	30	31	60	28	31
	Punjabi	30	31	60	32	34
	Gujarati	30	31	60	35	38
(III)	Language-II (Only One Language) As selected by the candidate as Language-II (other than the Language-I) in the Online Application Form from the Languages given below :	30	61	90		
	Hindi	30	61	90	39	42
	English	30	61	90	43	46
	Sanskrit	30	61	90	47	49
	Urdu	30	61	90	50	53
	Sindhi	30	61	90	54	57
	Punjabi	30	61	90	58	61
	Gujarati	30	61	90	62	64
(IV)	(IV a) Mathematics and Science : (For Mathematics and Science Teacher) OR	60	91	150	65	76
	(IV b) Social Studies : (For Social Studies Teacher) OR For any other Subject Teacher : (Can choose either IV a or IV b)	60	91	150	77	90

Note : 1. In Sections II and III, a candidate has to attempt the questions of Languages compulsorily, selected as Language-I and Language-II in the Online Application Form.
2. In Sections – IV, it is compulsory to attempt the questions of Section IV (a) or Section IV (b) as selected subject in Online Application Form.
For Hindi version of the above Table and Note refer to Page No. 2.

Read the instructions in English and Hindi at Page No. 96, last page of this Question Booklet.

RL-2 D





PAPER CODE : RL-2 (SHIFT – 2)

कुल प्रश्न : 150

समयावधि : 2 घण्टे 30 मिनट

पूर्णांक : 150

खण्ड	विषय-सामग्री	कुल प्रश्न संख्या	प्रश्न संख्या		पृष्ठ संख्या	
			से	तक	से	तक
(I)	बाल-विकास एवं शिक्षण विधियाँ	30	1	30	3	12
(II)	भाषा-I (केवल एक भाषा) अभ्यर्थी द्वारा चयनित अनुदेशन के माध्यम की भाषा जो निम्नलिखित भाषाओं में से भाषा-I के रूप में ऑनलाइन आवेदनपत्र में अंकित की है :	30	31	60		
	हिन्दी	30	31	60	13	16
	अंग्रेजी	30	31	60	17	20
	संस्कृत	30	31	60	21	23
	उर्दू	30	31	60	24	27
	सिंधी	30	31	60	28	31
	पंजाबी	30	31	60	32	34
	गुजराती	30	31	60	35	38
(III)	भाषा-II (केवल एक भाषा) अभ्यर्थी द्वारा ऑनलाइन आवेदनपत्र में चयनित भाषा-II जो भाषा-I से भिन्न होगी तथा जिसका चयन निम्नलिखित भाषाओं में से किया गया है :	30	61	90		
	हिन्दी	30	61	90	39	42
	अंग्रेजी	30	61	90	43	46
	संस्कृत	30	61	90	47	49
	उर्दू	30	61	90	50	53
	सिंधी	30	61	90	54	57
	पंजाबी	30	61	90	58	61
	गुजराती	30	61	90	62	64
(IV)	(IV a) गणित एवं विज्ञान (गणित एवं विज्ञान शिक्षक के लिए) अथवा	60	91	150	65	76
	(IV b) सामाजिक अध्ययन (सामाजिक अध्ययन शिक्षक के लिए) अथवा किसी अन्य दूसरे विषय शिक्षक के लिए (IV a अथवा IV b चुन सकते हैं)	60	91	150	77	90

नोट : 1. अभ्यर्थी द्वारा खण्ड-II एवं खण्ड-III में ऑनलाइन आवेदनपत्र में जिस भाषा का चयन भाषा-I एवं भाषा-II के रूप में किया है उसी भाषा के प्रश्न करना अनिवार्य है।

2. खण्ड-IV में अभ्यर्थी द्वारा ऑनलाइन आवेदन-पत्र में खण्ड (IV a) या खण्ड (IV b) के जिस विषय का चयन किया गया है उसी विषय का प्रश्न करना अनिवार्य है।

प्रश्न-पुस्तिका के अंतिम पृष्ठ संख्या 96 पर अंग्रेजी तथा हिन्दी में दिये हुए निर्देश को पढ़ें।



SECTION – I

खण्ड – I

CHILD DEVELOPMENT AND PEDAGOGY

बाल विकास एवं शिक्षण विधियाँ

There are 30 questions in all in this Section.

All questions are compulsory.

इस खण्ड में कुल 30 प्रश्न हैं।

सभी प्रश्न अनिवार्य हैं।



1. Which factor is negatively effects the learners/child's linguistics development ?

- (A) Nature of family – Nuclear
- (B) Freedom of autonomously contacts with peers
- (C) Availability of stimulation by parents
- (D) Multiple birth (twins)

निम्नलिखित में से कौन-सा बच्चों के भाषायी विकास को नकारात्मक रूप से प्रभावित करता है ?

- (A) परिवार की प्रकृति – एकल
- (B) स्वायत्त रूप से साथियों से संपर्क बनाने की स्वतंत्रता
- (C) माता-पिता द्वारा प्रदत्त प्रेरणा की उपलब्धता
- (D) बहुजन्म (जुड़वाँ)

2. Which of the following is not a projective test for personality ?

- (A) Sequence completion test
- (B) 16 personality factors questionnaire
- (C) Word association test
- (D) Rorschach test

निम्नलिखित में से कौन-सा व्यक्तित्व मापन हेतु प्रक्षेपीय परीक्षण नहीं है ?

- (A) वाक्यपूर्ति परीक्षण
- (B) 16 व्यक्तित्व-कारक प्रश्नावली
- (C) शब्द-साहचर्य परीक्षण
- (D) रोर्शा परीक्षण



3. Which is the correct match of adjustment mechanism and its description ?



- | | |
|---------------------|---|
| I. Negativism | a. An individual draws the attention of other persons and develops strong and irrational resistance in accepting suggestion of others |
| II. Aggression | b. An individual aggressively attributes the frustration to external persons or things |
| III. Projection | c. Attributing to and observing in others one's own impulses and traits |
| IV. Rationalization | d. An individual justifies his beliefs and actions by giving reasons other than those which activated or motivated him |

Select from the code given below :

- | | I | II | III | IV |
|-----|---|----|-----|----|
| (A) | a | b | c | d |
| (B) | c | b | a | d |
| (C) | b | c | d | a |
| (D) | c | d | a | b |

समायोजन तन्त्र और उसके विवरण (आशय) का सही मिलान कौन-सा है ?



- | | |
|-------------------|---|
| I. नकारात्मकता | a. एक व्यक्ति अन्य व्यक्तियों का ध्यान आकर्षित करता है और दूसरों के सुझावों को स्वीकार करने में मजबूत और अतार्किक प्रतिरोध विकसित करता है |
| II. आक्रामकता | b. एक व्यक्ति अपने असंतोष को बाहरी व्यक्तियों या चीजों पर आक्रामक रूप से थोपता है |
| III. प्रक्षेपण | c. दूसरों में अपने ही आवेगों और विशेषताओं को आरोपित करना और उनका अवलोकन करना |
| IV. युक्ति संगतता | d. एक व्यक्ति अपने विश्वासों और कार्यों को उन कारणों के माध्यम से उचित ठहराता है जो उन्हें प्रेरित या सक्रिय करने वाले नहीं थे |



नीचे दिये गये कूट में से चयन कीजिये :

- | | I | II | III | IV |
|-----|---|----|-----|----|
| (A) | a | b | c | d |
| (B) | c | b | a | d |
| (C) | b | c | d | a |
| (D) | c | d | a | b |



4. Which is not a decision taken by teachers in pre-active phase of teaching ?
- (A) Selection of teaching methods (B) Selection of teaching materials
(C) Evaluation of students (D) Duration of class teaching

पूर्व-क्रियात्मक अवस्था में शिक्षक द्वारा लिये जाने वाला निर्णय नहीं है

- (A) शिक्षण विधियों का चयन (B) शिक्षण सामग्री का चयन
(C) विद्यार्थियों का मूल्यांकन करना (D) कक्षा शिक्षण की अवधि
5. Under cognitive learning, the main principle of latent learning is
- (A) Learning occurs even out with reinforcement and reward
(B) Learning occurs only with rewards
(C) Learning occurs only with punishment
(D) Learning occurs only through imitation

संज्ञानात्मक अधिगम के अन्तर्गत, प्रच्छन्न अधिगम का प्रमुख सिद्धान्त है



- (A) बिना पुरस्कार एवं पुनर्बलन के भी सीखना होता है
(B) केवल पुरस्कार से सीखना होता है
(C) केवल दंड से सीखना होता है
(D) केवल अनुसरण द्वारा सीखना होता है
6. What is the primary aim of curriculum design according to NCF – 2005 ?
- (A) Promoting rote memorization
(B) Increasing text book size
(C) Connecting knowledge to life outside school
(D) Focusing only on exams



राष्ट्रीय पाठ्यचर्या की रूपरेखा, 2005 के अनुसार पाठ्यक्रम डिजाइन का प्राथमिक उद्देश्य क्या है ?

- (A) रट्टा मारने को बढ़ावा देना
(B) पाठ्य पुस्तक का आकार बढ़ाना
(C) ज्ञान को विद्यालय के बाहर के जीवन से जोड़ना
(D) केवल परीक्षाओं पर ध्यान केन्द्रित करना



7. Match the stages of psycho-social development theory of Erickson to their specific age or period.



- | | |
|----------------------------------|---|
| I. Ego integrity vs. Despair | i. Early adulthood (20 to 45 years) |
| II. Autonomy vs. Shame and doubt | ii. Adolescence (12 to 20 years) |
| III. Intimacy vs. Isolation | iii. Later adulthood (65 years onwards) |
| IV. Identity vs. Role confusion | iv. 1½ years to 3 years |

Choose the correct match.

- (A) I – i, II – ii, III – iii, IV – iv
 (B) I – ii, II – iii, III – i, IV – iv
 (C) I – iii, II – iv, III – i, IV – ii
 (D) I – iv, II – i, III – iii, IV – ii



एरिकसन के मनोवैज्ञानिक-सामाजिक विकास के सिद्धान्त की अवस्थाओं को उनकी आयु/अवधि/काल के साथ मिलान करें।

- | | |
|------------------------------------|--------------------------------------|
| I. अहं-सत्यनिष्ठा बनाम नैराश्य | i. प्रारंभिक वयस्कता (20 से 45 वर्ष) |
| II. स्वायत्तता बनाम लज्जा और संदेह | ii. किशोरावस्था (12 से 20 वर्ष) |
| III. आत्मीयता बनाम एकान्तता | iii. उत्तर वयस्कता (65 वर्ष से अधिक) |
| IV. पहचान बनाम भूमिका द्वन्द्व | iv. 1½ वर्ष से 3 वर्ष आयु |

सही मिलान का चुनाव करें।

- (A) I – i, II – ii, III – iii, IV – iv
 (B) I – ii, II – iii, III – i, IV – iv
 (C) I – iii, II – iv, III – i, IV – ii
 (D) I – iv, II – i, III – iii, IV – ii

8. What does “Scaffolding” in the teaching-learning process refer to ?



- (A) Permanent support for all learning tasks
 (B) Temporary support to help students achieve independence in tasks
 (C) Evaluating students rote memory
 (D) Completing tasks for students

शिक्षण-अधिगम प्रक्रिया में “स्कैफोल्डिंग” का क्या अर्थ है ?

- (A) सभी शिक्षण कार्यों के लिए स्थायी सहायता
 (B) छात्रों को कार्यों में स्वतंत्रता प्राप्त करने में मदद के लिए अस्थायी सहायता
 (C) छात्रों की रटने की क्षमता का मूल्यांकन
 (D) छात्रों के लिए कार्यों को पूरा करना



9. Which method of evaluation method is emphasized in NCF – 2005 to reduce stress ?
- (A) Summative assessment
 (B) Continuous and Comprehensive Evaluation (CCE)
 (C) Multiple choice tests only
 (D) Standardized testing



NCF – 2005 में तनाव को कम करने के लिए किस मूल्यांकन पद्धति पर जोर दिया गया है ?

- (A) समष्टि मूल्यांकन
 (B) सतत एवं व्यापक मूल्यांकन
 (C) केवल बहुविकल्पीय परीक्षण
 (D) मानकीकृत परीक्षण

10. In Action Research, what does “pre test – post test single group design” refer to ?



- (A) A design where multiple groups are compared
 (B) A design where one group is tested before and after treatment
 (C) A design that does not include pretesting
 (D) A design to generalize findings

क्रियात्मक अनुसंधान में “पूर्व परीक्षण-पश्च परीक्षण एकल समूह प्रारूप” से क्या आशय है ?

- (A) एक डिजाइन जहाँ कई समूहों की तुलना की जाती है
 (B) एक डिजाइन जहाँ एक समूह का उपचार से पहले और उपचार के बाद में परीक्षण किया जाता है
 (C) एक डिजाइन, जिसमें पूर्व परीक्षण शामिल नहीं होता
 (D) एक डिजाइन, जो निष्कर्षों को सामान्य करता है

11. Which of the following is not the educational implication of growth and developments principles ?



- (A) Never give up our efforts to achievement
 (B) Everyone should be helped within the sphere of individual strengths and limitations
 (C) Plan the environmental/educational experiences according to particular development stage
 (D) Make inadequate arrangement for the subsequent progress and consolidation of the progress achieved during specific developmental stages

निम्नलिखित में से कौन-सा वृद्धि एवं विकास के सिद्धान्तों का शैक्षिक अनुप्रयोग नहीं है ?

- (A) कभी भी अपने प्रयासों का उपलब्धि प्राप्ति तक समर्पण नहीं करना
 (B) प्रत्येक विद्यार्थी की सहायता, उसकी व्यक्तिगत शक्तियों तथा सीमाओं के अन्तर्गत रहकर करना
 (C) विकास की विशिष्ट अवस्था के अनुसार शैक्षिक अनुभवों को योजना बद्ध करना
 (D) विशिष्ट विकास अवस्थाओं के दौरान प्राप्त प्रगति के समेकन और आगामी प्रक्रिया के लिए अपर्याप्त व्यवस्था करना



12. Which of the following correct structural sequence of Gillford's model of human intelligence ?
- (A) Operations → Products → Contents (B) Products → Operations → Contents
(C) Operations → Contents → Products (D) Contents → Products → Operations
- निम्नलिखित में से कौन-सा गिलफोर्ड के मानव बुद्धिमता मॉडल का सही संरचना क्रम है ?
- (A) संक्रिया → उत्पाद → विषयवस्तु (B) उत्पाद → संक्रिया → विषयवस्तु
(C) संक्रिया → विषयवस्तु → उत्पाद (D) विषयवस्तु → उत्पाद → संक्रिया



13. What is the main cause of extraneous cognitive load ?
- (A) Inadequate background knowledge (B) Poor strategies and distractions
(C) The inherent task complexity (D) Lots of examples
- अतिरिक्त संज्ञानात्मक भार का मुख्य कारण क्या है ?
- (A) अपर्याप्त पृष्ठभूमि ज्ञान (B) खराब रणनीतियाँ और विचलन
(C) कार्य की आंतरिक जटिलता (D) उदाहरणों की अधिक मात्रा



14. What is the objective of the Pradhan Mantri Innovative Learning Program – Dhruv ?
- (A) To provide equal education to all students
(B) To identify and encourage talented children in science and performing art
(C) To benefit only government school students
(D) To prepare students for competitive exams
- प्रधानमंत्री नवोन्मेषी शिक्षण कार्यक्रम-ध्रुव का उद्देश्य क्या है ?
- (A) सभी छात्रों को समान शिक्षा प्रदान करना
(B) विज्ञान एवं प्रदर्शन कला में प्रतिभाशाली बच्चों की पहचान और प्रोत्साहन करना
(C) केवल सरकारी स्कूलों के छात्रों को लाभ देना
(D) छात्रों को प्रतियोगी परीक्षाओं की तैयारी करवाना

15. Which of the following is not the characteristics of creativity ?
- (A) Creativity is adventurous and open thinking
(B) Creativity carries ego involvement
(C) Creativity cannot be separated from intelligence
(D) Creativity and school achievement are correlated

सृजनात्मक की विशेषताओं में निम्न में से कौन-सी नहीं है ?

- (A) सृजनात्मकता साहसी और खुली सोच है
(B) सृजनात्मकता में अहं की भागीदारी होती है
(C) सृजनात्मकता को बुद्धि से पृथक नहीं किया जा सकता है
(D) सृजनात्मकता एवं विद्यालयी उपलब्धि परस्पर संबंधित है



16. Which of the following describe the exact meaning of given statement ?



“The tendency for the children of highly talented parents to be less talented than their parents and relative tendency for children of very low-class parents to be less low-class.”

- (A) Recapitulation (B) Regression
(C) Inheritance (D) Amplification

निम्न में से कौन-सा दिये गये कथन का सही वर्णन करता है ?

“अत्यन्त प्रतिभाशाली माता-पिता की संतान के अपने माता-पिता की अपेक्षा कम प्रतिभाशाली होने की प्रवृत्ति तथा अत्यन्त निम्न कोटि के बालकों में कम निम्न कोटि होने की तुलनात्मक प्रवृत्ति ।”

- (A) पूर्वावर्तन (B) प्रत्यागमन
(C) वंशानुक्रम (D) प्रवर्धन

17. “Intelligence is the aggregate or global capacity of an individual to act purposefully, to think rationally and to deal effectively with his environment.” This statement according to



- (A) Stern (B) Jean Piaget
(C) David Wechster (D) Woodworth and Marquis

“बुद्धि एक समुच्चय या सार्वभौमिक क्षमता है जिसके सहारे व्यक्ति उद्देश्यपूर्ण क्रिया करता है, विवेकशील चिंतन करता है तथा वातावरण के साथ प्रभावकारी ढंग से समायोजन करता है ।” उपर्युक्त कथन है

- (A) स्टर्न (B) जीन पियाजे
(C) डेविड वेशलर (D) वुडवर्थ और मार्क्विस

18. Which of the following effects/influence the human body system (emotions, actions and thoughts) of individual growth and development ?



- (A) Nervous system (B) Physical deformities
(C) Endocrine glands (D) Defective physical appearance

निम्नलिखित में से कौन-सा मानव शरीर तंत्र के (संवेगों, कार्यों एवं विचारों की) वैयक्तिक वृद्धि एवं विकास को प्रभावित करता है ?

- (A) तंत्रिका तंत्र (B) शारीरिक विकृति
(C) अंतःस्त्रावी ग्रंथियाँ (D) दोषपूर्ण शारीरिक बनावट

19. A child calling Look a likes all men ‘papa’ is an example of which process ?

- (A) Conditioning (B) Development
(C) Learning (D) Assimilation

एक बच्चे द्वारा समान दिखने वाले सभी पुरुषों को ‘पापा’ कहना किस प्रक्रिया का उदाहरण है ?

- (A) अनुकूलन (B) विकास
(C) अधिगम (D) सहशीकरण



20. Which of the following trait is important structure of personality, don't reflect in individuals day per day interactions and its can't observe directly ?

- (A) Surface trait (B) Common trait
(C) Personal trait (D) Source trait

निम्नलिखित में से कौन-सा शीलगुण व्यक्तित्व की महत्वपूर्ण संरचना है, व्यक्ति के दिन-प्रतिदिन की अंतःक्रिया में परिलक्षित नहीं होता है तथा इसका प्रेक्षण सीधे नहीं किया जा सकता है ?

- (A) सतही शीलगुण (B) सामान्य शीलगुण
(C) व्यक्तिगत शीलगुण (D) मूल शीलगुण

21. How does a concept mapping support to teacher ?

- (A) Selection of appropriate instructional material
(B) Reducing teaching time
(C) Enhancing students writing skills
(D) Eliminating lesson planning

संकल्पना मानचित्रण शिक्षकों की किस प्रकार मदद करता है ?

- (A) उपयुक्त अनुदेशनात्मक सामग्री का चयन
(B) शिक्षण समय को कम करना
(C) छात्रों के लेखन कौशलों को बढ़ाना
(D) पाठ-योजना को समाप्त करना

22. How much types of disabilities included in the Rights of Persons with Disabilities (RPWD) Act, 2016 ?

- (A) 12 (B) 10 (C) 16 (D) 21

दिव्यांगजन अधिकार, 2016 में कितनी निःसक्तताओं को शामिल किया था ?

- (A) 12 (B) 10 (C) 16 (D) 21

23. Growth and development are two main reasons of _____ and _____ .

- (A) Learning and environment (B) Teaching and environment
(C) Maturity and learning (D) Practice and experience



वृद्धि तथा विकास के दो प्रमुख कारण _____ तथा _____ होते हैं ।

- (A) अधिगम एवं वातावरण (B) शिक्षण एवं वातावरण
(C) परिपक्वता एवं अधिगम (D) अभ्यास एवं अनुभव



24. What is a key pedagogical dilemma for teachers in constructivist classroom ?



- (A) Honoring students attempts to think independently while staying faithful to subject disciplines
- (B) Not addressing cultural diversity in the classroom
- (C) Negotiating authority with parents/guardians
- (D) Using technology for collaborative learning

ज्ञान संरचनावादी कक्षाओं में शिक्षकों के लिए एक प्रमुख शिक्षाशास्त्रीय दुविधा क्या है ?

- (A) छात्रों के स्वतंत्र सोचने के प्रयासों का सम्मान करना तथा साथ ही विषय-अनुशासन के प्रति निष्ठावान रहना
- (B) कक्षा में सांस्कृतिक विविधता को संबोधित नहीं करना
- (C) माता-पिता/संरक्षक के साथ अधिकार पर बातचीत करना
- (D) सहयोगात्मक शिक्षण के लिए प्रौद्योगिकी का उपयोग करना

25. Section – 29 of RTE Acts – 2009 primarily deals with :



- (A) Curriculum and evaluation procedures
- (B) Admission processes
- (C) Teachers qualifications
- (D) Rights of minority institutions

निःशुल्क एवं अनिवार्य प्रारंभिक शिक्षा का अधिकार – 2009 की धारा – 29 मुख्य रूप से संबंधित है

- (A) पाठ्यक्रम एवं मूल्यांकन प्रक्रियाएँ
- (B) प्रवेश प्रक्रिया
- (C) शिक्षकों की योग्यताएँ
- (D) अल्पसंख्यक संस्थानों के अधिकार

26. Which stage is known as the “Eureka” movement in creative process ?

- (A) Stage of incubation
- (B) Stage of revision
- (C) Stage of illumination
- (D) Stage of preparation



सृजनात्मक प्रक्रिया में “यूरेका” क्षण किस अवस्था को कहा जाता है ?

- (A) गर्भाधान की अवस्था
- (B) पुनरीक्षण की अवस्था
- (C) प्रबोधन की अवस्था
- (D) तैयारी की अवस्था



27. If a student have spatial intelligence, as a teacher what would you suggest specilization area of study to his/him parents for further studies ?

- (A) Mathematicians, Philosophers, Physicists
 (B) Painter, Surveyors, Architects, Engineers
 (C) Musicians, Dancers, Athletes
 (D) Yogis, Saints, Teachers, Politicians, Salesmans



यदि कोई विद्यार्थी स्थानिक बुद्धि सम्पन्न है, तो एक शिक्षक के रूप में आप उस विद्यार्थी के माता-पिता को उच्च अध्ययन में किस विशिष्टता क्षेत्र जाने के लिए मार्गदर्शित करेंगे ?

- (A) गणितज्ञ, दार्शनिक, भौतिक विज्ञानी
 (B) चित्रकार, सर्वेक्षणकर्ता, वास्तुकार, इंजीनियर
 (C) संगीतकार, नृतक, खिलाड़ी
 (D) योग प्रशिक्षक, सत, अध्यापक, राजनीतिज्ञ, सेल्समैन

28. The role of experiential learning in knowledge construction is primarily based on

- (A) Experience and reflection only (B) Theory and practice only
 (C) Experience and subsequent reflection (D) Textbook knowledge only

ज्ञान की रचना में अनुभवजन्य अधिगम की भूमिका मुख्य रूप से आधारित है

- (A) केवल अनुभव एवं परावर्तन पर (B) केवल सिद्धान्त एवं अभ्यास पर
 (C) अनुभव तथा परावर्ती चिंतन पर (D) केवल पाठ्यपुस्तकीय ज्ञान पर

29. Cources in the area of special education are regulated and controlled by

- (A) Rehabilitation Council of India
 (B) Special Education Council of India
 (C) National Council for Teacher Education
 (D) National Council of Educational Research and Training

विशिष्ट शिक्षा के क्षेत्र के अकाडमिक कार्यक्रम निम्नलिखित में से कौन-सी संस्था द्वारा नियमित एवं नियंत्रित होते है ?

- (A) भारतीय पुनर्वास परिषद्
 (B) भारतीय विशेष शिक्षा परिषद्
 (C) राष्ट्रीय अध्यापक शिक्षा परिषद्
 (D) राष्ट्रीय शैक्षिक अनुसंधान एवं प्रशिक्षण परिषद्

30. What is called “to give opportunity to the human basic instinctive or emotional power to be expressed eg. freedom of interaction to each other” ?

- (A) Catharsis (B) Sublimation
 (C) Redirection (D) Contradiction



“मनुष्य की मूल प्रवृत्तिजन्य या संवेगात्मक शक्ति को अभिव्यक्त होने का अवसर देना जैसे-एक-दूसरे से घुलने-मिलने की स्वतंत्रता”, कहलाती है

- (A) अतिरेचन (B) शोधन
 (C) मार्गान्तरीकरण (D) विरोध या प्रतिपक्ष भावना



खण्ड – II

भाषा – I

हिन्दी

इस खण्ड में कुल 30 प्रश्न हैं ।
सभी प्रश्न अनिवार्य हैं ।



31. परीक्षाओं के वर्गीकरण के प्रमुख आधार कौन-से हैं ?
 (A) परीक्षाओं का स्वरूप (B) प्रश्नों का स्वरूप
 (C) (A) और (B) दोनों (D) दोनों में से कोई नहीं
32. 'वास्तविकता का ज्ञान होना' अर्थ को प्रकट करने वाला उपयुक्त मुहावरा है –
 (A) आँखें खुलना (B) आँखें बन्द करना
 (C) आँख का तारा (D) आँख लगना
33. 'वचनिका अचलदास खीची री' रचना के रचयिता हैं –
 (A) मीरा बाई (B) चंद बरदाई (C) शिवदास गाडण (D) पृथ्वी राज राठौड़
34. बच्चे की सीखने सम्बन्धी कठिनाइयों का पता लगाने की क्रिया को कहते हैं –
 (A) उपचारात्मक शिक्षण (B) शैक्षणिक निदान
 (C) क्रियात्मक अनुसंधान (D) भाषा शिक्षण
35. "हाथ कंगन को आरसी क्या ?" लोकोक्ति का निहितार्थ है –
 (A) हाथ में कंगन पहने जाते हैं
 (B) प्रत्यक्ष को प्रमाण की आवश्यकता नहीं होती
 (C) कंगन को दर्पण में देखना चाहिए
 (D) कंगन शृंगार का आवश्यक अंग है
36. 'सहसंबंध विधि' का विकास किस मूल अवधारणा पर हुआ है ?
 (A) सम्पूर्ण ज्ञान पूर्ण इकाई है
 (B) सीखने-सिखाने की क्रिया एक खेल है
 (C) मातृभाषा को बच्चे स्वाभाविक रूप में सीखते हैं
 (D) अनुकरण विधि का सिद्धान्त





निम्नलिखित गद्यांश के आधार पर प्रश्न संख्या 37 से 42 तक के उत्तर लिखिए :

उपभोक्तवादी संस्कृति सामंती संस्कृति का रूप नहीं है, बल्कि यह उपभोग के साधनों की प्रचुरता का प्रमाण है। पहले यह साधन बड़े-बड़े पूँजीपतियों को उपलब्ध होते थे क्योंकि लोगों का मानना था कि 'करम री सगळै बाजै'। वे श्रम में विश्वास नहीं रखते थे। आज आम आदमी को भी सभी सुविधाएँ मिलने लगी हैं। पहले सामंती लोग ही मोटरकार और हवाई-जहाज की यात्रा का आनन्द ले पाते थे, पर अब मध्यमवर्गीय व्यक्ति भी इन सबका सुख ले रहा है। अतः यह सामंती संस्कृति का विकसित रूप नहीं है, बल्कि जन-जन की समृद्धि का प्रतीक है।



37. 'प्रमाण' शब्द का उपयुक्त अर्थ है -

- (A) प्रमाद (B) सबूत (C) प्रमत्त (D) समूल

38. निम्नलिखित में से कौन-सा शब्द गद्यांश में पुल्लिंग रूप में प्रयुक्त हुआ है -

- (A) समृद्धि (B) सुविधाएँ
(C) यात्रा (D) पूँजीपतियों

39. निम्नलिखित में से किस शब्द का प्रयोग सदैव बहुवचन के रूप में होता है ?

- (A) आनन्द (B) यात्रा (C) लोग (D) प्रतीक

40. "उपभोक्तावादी संस्कृति सामंती संस्कृति का रूप नहीं है।"

उपर्युक्त वाक्य में कौन-सा काल है ?

- (A) सामान्य वर्तमान काल (B) सामान्य भूतकाल
(C) संदिग्ध भूतकाल (D) भविष्यत् काल

41. गद्यांश में प्रयुक्त राजस्थानी शब्द 'सगळै' का अर्थ है -

- (A) सर्वत्र (B) गंदा (C) गलने योग्य (D) भाग्य

42. 'संस्कृति' शब्द का बहुवचन रूप होगा -

- (A) संस्कृतियाँ (B) साँस्कृतिक
(C) अपसंस्कृति (D) संस्कृतिएँ

43. जिन वाक्यों में एक मुख्य उपवाक्य तथा एक या एक से अधिक आश्रित उपवाक्य होते हैं, उन्हें कहते हैं -

- (A) सरल वाक्य (B) मिश्र वाक्य
(C) संयुक्त वाक्य (D) समानाधिकरण वाक्य

44. व्यष्टि शिक्षण और सामूहिक शिक्षण में समन्वय करने और भाषा सीखने में बच्चों की क्रियाशीलता बढ़ाने का सफल प्रयास है -

- (A) भाषा प्रयोगशाला (B) कम्प्यूटर द्वारा अनुदेशन
(C) अभिक्रमित अनुदेशन (D) डाल्टन प्रणाली



45. राजस्थानी शब्द 'सोगरा' का हिन्दी रूप है –
 (A) मक्के की रोटी (B) बाजरे की रोटी
 (C) गेहूँ की रोटी (D) चावल की रोटी
46. "विद्यालय में हुए छात्रों के व्यवहार-परिवर्तन के सम्बन्ध में प्रदत्तों के संकलन तथा उनकी व्याख्या करने की प्रक्रिया को मूल्यांकन कहते हैं।" यह परिभाषा किसके द्वारा दी गई है ?
 (A) क्वालेन तथा हन्ना
 (B) ली. जे. क्रॉनबैक
 (C) स्टेल्ने तथा रॉस
 (D) रवीन्द्र नाथ टैगोर
47. हिन्दी भाषा शिक्षण में वर्ण एवं शब्दों का शुद्ध उच्चारण और शब्दों की शुद्ध वर्तनी की शिक्षा किस आयु-वर्ग के बच्चों को दी जाती है ?
 (A) 3 से 5 वर्ष (B) 6 से 9 वर्ष
 (C) 1 से 3 वर्ष (D) 9 से 15 वर्ष
48. व्याकरण शिक्षण की प्रचलित विधियाँ कौन-सी हैं ?
 (A) निगमन प्रणाली (B) आगमन प्रणाली
 (C) दोनों में से कोई नहीं (D) (A) और (B) दोनों

निम्नलिखित गद्यांश के आधार पर प्रश्न संख्या 49 से 58 तक के उत्तर लिखिए :



भारतवर्ष पर प्रकृति की विशेष कृपा रही है। यहाँ पर सभी ऋतुएँ समय पर आती हैं और पर्याप्त काल तक रहती हैं। ऋतुएँ अपने अनुकूल फल-फूलों का सृजन करती हैं। धूप और वर्षा के समान अधिकार के कारण यह भूमि शस्यश्यामला हो जाती है। यहाँ का नगाधिराज हिमालय कवियों को सदा से प्रेरणा देता रहा है और मुक्ति पाने के इच्छुक व्यक्तियों के लिए यहाँ की नदियाँ मोक्षदायिनी समझी जाती रही हैं। यहाँ कृत्रिम धूप और रोशनी की आवश्यकता नहीं पड़ती। यद्यपि भारतीय मनीषी जंगल में रहना पसंद करते थे तथापि वे लोक-व्यवहारों से भी परिचित थे। आज भी वृक्षों में पानी देना एक धार्मिक कार्य समझते हैं। सूर्य और चन्द्र दर्शन शुभ माने जाते हैं।



49. किस विकल्प में 'इक' प्रत्यय का प्रयोग नहीं हुआ है ?
 (A) सटीक (B) रसिक
 (C) धार्मिक (D) वर्णिक
50. 'यह भूमि शस्यश्यामला हो जाती है।' वाक्य में प्रयुक्त 'यह' शब्द है –
 (A) सार्वनामिक विशेषण (B) परिमाण बोधक विशेषण
 (C) निजवाचक सर्वनाम (D) संबंध वाचक सर्वनाम



51. 'कृपा' शब्द है –
 (A) संज्ञा (B) सर्वनाम
 (C) विशेषण (D) अव्यय
52. 'मुक्ति पाने का इच्छुक' वाक्यांश के लिए उपयुक्त शब्द है –
 (A) मुमूर्षु (B) मुमुक्षु (C) पिपासु (D) जिज्ञासु
53. 'फल-फूलों' में समास है –
 (A) तत्पुरुष समास (B) कर्मधारय समास
 (C) द्वन्द्व समास (D) द्विगु समास
54. "यद्यपि भारतीय मनीषी जंगल में रहना पसंद करते थे तथापि वे लोक व्यवहारों से भी परिचित थे।" में रेखांकित पद हैं –
 (A) क्रिया विशेषण अव्यय (B) समुच्चय बोधक अव्यय
 (C) संबंध बोधक अव्यय (D) विस्मयादि बोधक अव्यय
55. स्रोत के आधार पर 'चन्द्र' शब्द है –
 (A) तत्सम (B) देशज (C) विदेशी (D) तद्भव
56. 'अनुकूल' शब्द का विलोम शब्द है –
 (A) दुकूल (B) अनुसार
 (C) प्रतिकूल (D) अनुरूप
57. 'पर्याप्त' शब्द में उपसर्ग है –
 (A) परि (B) पर्य (C) परा (D) आप्त
58. किस विकल्प में सभी शब्द 'जंगल' के पर्यायवाची हैं –
 (A) विटप, द्रुम, पादप (B) अरण्य, तरु, कानन
 (C) कांतार, विपिन, अटवी (D) ग्रह, दाव, वन
59. परीक्षाओं के स्वरूप के आधार पर परीक्षाएँ कितने प्रकार की होती हैं ?
 (A) एक (B) दो (C) तीन (D) चार
60. इंद्रियों के प्रयोग के आधार पर श्रव्य-दृश्य सामग्री को मोटे तौर पर किन भागों में विभक्त किया जा सकता है ?
 (A) एक (B) दो (C) तीन (D) चार





SECTION – II
LANGUAGE – I
ENGLISH

There are **30** questions in all in this Section.

All questions are compulsory.



- 31.** In writing skill, English has mainly these three scripts :
- (A) bold, clear, beautiful (B) sharp, smooth, glossy
(C) print, cursive, round (D) clean, neat, attractive
- 32.** Continuous evaluation is built into total teaching learning programme and is a part of the _____ routine for the teacher.
- (A) monthly (B) quarterly
(C) half-yearly (D) daily
- 33.** The principle of naturalness in the teaching of English promotes the
- (A) home language (B) foreign language
(C) any language (D) simple language
- 34.** The correct question for this sentence is :
'The angry neighbours had killed the mad dog.'
- (A) Why do the angry neighbours kill the mad dog ?
(B) Why was the mad dog killed ?
(C) Whom had the mad dog killed ?
(D) Who had killed the mad dog ?
- 35.** In Communicative Approach, the role of a teacher is :
- (A) master (B) controller
(C) facilitator (D) assessor
- 36.** *β*/ symbol appears in :
- (A) major (B) maize (C) measure (D) zeal

**Passage (Q. Nos. 37 – 43) :**

One feels tempted to look into a mirror when it is near one. I took a look. In those days I was a great admirer of beauty and I believed in making myself look handsome. I was unmarried and I was a doctor. I felt I had to make my presence felt. I picked up the comb and ran it through my hair and adjusted the parting so that it looked straight and neat.



37. Choose the sentence with superlative degree :
- (A) Ravi's line was straighter than Shalu's.
 - (B) The straightest line was drawn by Ravi.
 - (C) Shalu drew a more straight line.
 - (D) The straight line was drawn by Ravi and Shalu.
38. The correct sequence is :
- (A) handsome, more handsome, most handsome
 - (B) handsome, handsomer, handsomest
 - (C) handsome, handsome, more handsome
 - (D) handsomest, handsome, handsomest
39. '..... through my hair'. The underlined word is a
- (A) noun
 - (B) pronoun
 - (C) determiner
 - (D) verb
40. The following is an abstract noun :
- (A) doctor
 - (B) hair
 - (C) presence
 - (D) parting
41. 'Handsome' is :
- (A) noun
 - (B) adverb
 - (C) preposition
 - (D) adjective
42. 'One feels tempted to look into a mirror' lies in :
- (A) past simple
 - (B) present simple
 - (C) future simple
 - (D) past perfect
43. 'I had to make my presence felt' is an example of the following tense :
- (A) past simple
 - (B) past continuous
 - (C) past perfect
 - (D) present simple





Passage (Q. Nos. 44 – 50) :



Soil erosion is dangerous to agriculture. The terracing of the land, construction of bunds to check the flow of water, the practice of contour cultivation and the planting of appropriate types of vegetation are the measures that can be used to check soil erosion.



44. The word opposite in meaning of ‘construction’ is :
- (A) convulsion (B) destruction
(C) architecture (D) conversion
45. One word for ‘plants in general’
- (A) seed (B) fertilizers (C) grainery (D) vegetation
46. ‘Suitable’ is the synonym of :
- (A) remain (B) appropriate (C) alike (D) unsuitable
47. The base word for ‘erosion’ is :
- (A) erose (B) rose (C) erode (D) erise
48. ‘Cultivation’ is derived from :
- (A) Cultive (B) Cumulative
(C) Cultivate (D) Culture
49. ‘Contour’ stands for
- (A) a long tiresome tour
(B) opposite
(C) the outline or outer edge of something
(D) going in the wrong direction
50. The word that means same as ‘to make somebody or something stop’.
- (A) check (B) bund
(C) contour (D) erosion
51. The voiced sounds are produced by :
- (A) drawing the vocal cords (B) separating the vocal cords
(C) the vibration of vocal cords (D) closing the vocal cords tightly
52. Select the correct question for :
- The merchant left the shutter opened yesterday.
- (A) When did the merchant left the shutter opened ?
(B) When had the merchant leave the shutter opened ?
(C) When did the merchant leave the shutter opened ?
(D) When does the merchant left the shutter opened ?







53. In order to select/adopt a teaching method/approach for teaching of English one must take care of the 
- (A) age of the learner (B) economic ground of the learner
(C) category level (D) intelligence level
54. 'It gives opportunity for thinking' is a merit of :
- (A) Reading aloud (B) Silent reading
(C) Both (D) None
55. The correct passive voice of 'They haven't stamped the letter' is :
- (A) The letter has not been stamped
(B) The letter had not been stamped
(C) The letter was not stamped by them
(D) The letter was not being stamped by them
56. Compared to 'measurement' the scope of 'evaluation' is :
- (A) wider and formal (B) narrow and formal
(C) informal and narrow (D) wider and informal
57. Peer and self assessment can be improved using the given suggestions. Select the correct option : 
- (A) judgement and not giving feedback
(B) overlooking the mistakes
(C) giving regular feedback
(D) avoiding discussions
58. The types of exercises must be included in a text book are :
- (A) well selected and graded
(B) random selection
(C) same exercises for all
(D) variety of exercises irrespective of class
59. The hostess asked my son, "Did you sleep well ?" The indirect speech of this is :
- (A) The hostess inquired my son if he had slept well.
(B) The hostess inquired my son if I had slept well.
(C) The hostess inquired my son if he sleep well.
(D) The hostess inquired my son if she had slept well.
60. In this method we choose a correct sentence as a model and allow the learner to change its words : 
- (A) Direct method (B) Substitution method
(C) Grammar cum translation method (D) Dr. West's method





खण्ड – II

भाषा – I (प्रथमा)

संस्कृतम्

अत्र त्रिंशत् प्रश्नाः सन्ति । सर्वे प्रश्नाः समाधेयाः । 

31. “वह राजा से भूमि माँगता है ।” इत्यस्य वाक्यस्य संस्कृतानुवादं कुरुत –
 (A) सः नृपाय भूमिं याचते (B) सः नृपस्य भूमिः याचते
 (C) सा नृपं वसुधा याचते (D) सः नृपं भूमिं याचते
32. “मातृभाषाशिक्षणं विहाय कामपि अन्यभाषां बोधयितुं मातृभाषायाः प्रयोगः न करणीयः” । इत्यत्र कं विधिं प्रकटीकरोति ? 
- (A) विश्लेषणात्मकविधिः (B) प्रत्यक्षविधिः
 (C) मूल्याङ्कनविधिः (D) पारायणविधिः
33. एतेषु व्याकरण-अनुवादविधिः कः ?
 (A) प्रत्यक्षविधिः (B) समवायविधिः (C) भण्डारकरविधिः (D) सूत्रविधिः
34. “वयं मधुराणि फलानि खादामः ।” इत्यस्य वाक्यस्य वाच्यपरिवर्तनं कुरुत –
 (A) अस्माभिः मधुरैः फलैः खाद्यन्ते (B) अस्माभिः मधुराणि फलानि खाद्यन्ते
 (C) वयं मधुरैः फलैः खाद्यते (D) अस्माभिः मधुराः फलाः खाद्यन्ते
35. भाषाकौशलेषु कठिनतमं कौशलं किम् ?
 (A) पठनम् (B) श्रवणम् (C) लेखनम् (D) सम्भाषणम्
36. आधुनिकमूल्याङ्कनप्रविधीनां गुणात्मकपरीक्षणं विद्यते –
 (A) रिक्तस्थानपूर्तिपरीक्षणम् (B) साक्षात्कारपरीक्षणम्
 (C) बहुविकल्पात्मकपरीक्षणम् (D) कवितावाचनपरीक्षणम्
37. “सेनापत्या सह भूपतिः गच्छति ।” वाक्यमिदं संशोधयत –
 (A) सेनापतिना सह भूपतिः गच्छति (B) सेनापतये सह भूपतिः गच्छति
 (C) सेनापतिः सह भूपतिः गच्छति (D) सेनापतेः सह भूपतिः गच्छति
38. शिक्षकः कक्षायां सामान्य-मन्दबुद्धि-प्रतिभाशालिविद्यार्थिनां कृते उचितव्यवस्थां सम्पाद्य पाठयति । इत्यत्र कः सिद्धान्तः ? 
- (A) अभ्याससिद्धान्तः (B) स्वाभाविकतासिद्धान्तः
 (C) मौखिककार्यसिद्धान्तः (D) वैयक्तिकभिन्नतासिद्धान्तः



अधोलिखितं श्लोकमाधारीकृत्य निम्नांकिताः (39 – 42) प्रश्नाः समाधेयाः –



गावः प्रसन्नाः मनुजाः प्रसन्नाः,

देवाः प्रसन्नाः व्रतदानयज्ञैः ।

किं नाम तद्यन्न मरौ समृद्धम्,

विद्या-समृद्धो भवता विधेयः ॥



39. “प्रसन्नः” इत्यत्र कः प्रत्ययः ?

(A) घञ् (B) क्त (C) शतृ (D) शानच्

40. उपर्युक्ते श्लोके छन्दसः नाम किम् ?

(A) अनुष्टुप् (B) भुजङ्गप्रयातम् (C) इन्द्रवज्रा (D) उपजातिः

41. “विद्यासमृद्धः” इत्यत्र कः समासः ?

(A) अव्ययीभावः (B) कर्मधारयः (C) द्विगुः (D) तत्पुरुषः

42. “देवाः प्रसन्नाः व्रतदानयज्ञैः भवन्ति ।” इत्यस्मिन् वाक्ये विशेषणपदं किम् ?

(A) प्रसन्नाः (B) देवाः (C) भवन्ति (D) व्रतदानयज्ञैः

43. भट्टमथुरानाथशास्त्रिणः काव्यं विद्यते –

(A) साहित्यवैभवम् (B) तत्त्वशतकम् (C) प्रतिवेशिनी (D) स्वराज्यम्

44. “5 : 15” संस्कृतेन समयं लिखत –

(A) पादोनषड्वादनम् (B) पादोनपञ्चवादनम्
(C) सपादपञ्चवादनम् (D) सार्धपञ्चवादनम्



निम्नलिखितमपठितं गद्यांशमाधारीकृत्य (45 – 48) प्रश्नाः समाधेयाः –

अथ तेन व्याधेन तण्डुलकणान् विकीर्य जालं विस्तीर्णम् । स च प्रच्छन्नो भूत्वा स्थितः । तस्मिन्नेव काले चित्रग्रीवनामा कपोतराजः सपरिवारो वियति विसर्पन् तान् तण्डुलकणान् अपश्यत् । ततः कपोतराजः तण्डुलकणानुब्धान् कपोतान् प्रति अकथयत् “कुतोऽत्र निर्जने वने तण्डुलकणानां सम्भवः ? तन्निरूप्यतां तावत् । भद्रमिदं न पश्यामि । सर्वथा अविचारितं कर्म न कर्तव्यम् ।”

45. “तण्डुलकणानाम्” इत्यत्र का विभक्तिः ?

(A) षष्ठी (B) तृतीया (C) सप्तमी (D) पञ्चमी

46. “सर्वथा अविचारितं कर्म न कर्तव्यम् ।” इत्यस्मिन् वाक्ये विशेष्यपदं किम् ?

(A) सर्वथा (B) कर्तव्यम् (C) अविचारितम् (D) कर्म

47. “विस्तीर्णम्” इत्यत्र कः प्रत्ययः ?

(A) ल्युट् (B) तृच् (C) क्त (D) क्तवतु

48. “निर्जनम्” इत्यत्र कः समासः ?

(A) कर्मधारयः (B) द्वन्द्वः (C) अव्ययीभावः (D) बहुव्रीहिः



49. “क्रीडामाध्यमेन शिक्षणम्” इति केन सिद्धान्तेन सह सम्बन्धितम् ?
 (A) रुचिसिद्धान्तेन (B) समवायसिद्धान्तेन
 (C) मौखिकसिद्धान्तेन (D) स्वाभाविकसिद्धान्तेन
50. “ह” कारस्य उच्चारणस्थानमस्ति –
 (A) कण्ठः (B) तालु (C) मूर्धा (D) ओष्ठौ
51. “जीवनस्य पृष्ठद्वयम्” कस्य रचना विद्यते ?
 (A) देवर्षि-कलानाथशास्त्रिणः (B) पं. अम्बिकादत्तव्यासस्य
 (C) पं. कल्याणदत्तशर्मणः (D) पं. श्रीकृष्णरामभट्टस्य
52. “मनः सत्येन शुध्यति ।” इत्यत्र रेखांकितपदमात्य प्रश्ननिर्माणं कुरुत –
 (A) का (B) कः (C) कम् (D) किम्
53. “विद्वान् _____ पूज्यते ।” इयं सूक्तिः समुचितपदेन पूरयत –
 (A) अत्र (B) एकत्र (C) सर्वत्र (D) अन्यत्र
54. संस्कृतभाषाशिक्षणस्य दृश्यसाधनेषु अयान्त्रिकं दृश्यसाधनमस्ति –
 (A) मानचित्रम् (B) आकाशवाणी
 (C) शिरः-उपरिचित्रप्रक्षेपकम् (D) ध्वनिविस्तारकयन्त्रम्
55. मनोगतभावस्य मौखिकाभिव्यक्तिः इति कस्य कौशलस्य उद्देश्यं भवति ?
 (A) पठनकौशलस्य (B) भाषणकौशलस्य
 (C) लेखनकौशलस्य (D) श्रवणकौशलस्य
56. केन माध्यमेन परीक्षणस्य उच्चतममानदण्डेषु संस्कृतशास्त्राणां मौखिकपरम्परायाः संरक्षणं भवति ?
 (A) लिखितपरीक्षामाध्यमेन (B) भाषणप्रतियोगितामाध्यमेन
 (C) शलाकापरीक्षामाध्यमेन (D) श्लोकवाचनपरीक्षामाध्यमेन
57. “84” इमां संख्यां संस्कृतेत लिखत –
 (A) चतुस्शीतिः (B) चत्वारि अशीतिः (C) चतुश्शीतिः (D) चतुरशीतिः
58. माहेश्वरसूत्रेषु अच्-वर्णाः कति ?
 (A) नव (B) दश (C) द्वादश (D) एकादश
59. “कृषकः गां नयति ।” वाक्यमिदं लृट्-लकारे परिवर्तयत –
 (A) कृषकः गां नयतु (B) कृषकः गां नेष्यति
 (C) कृषकः गां नयेत् (D) कृषकः गाम् अनयत्
60. सम्प्रेषणात्मकस्य शिक्षणाधिगमस्य मुख्यतया कति तत्त्वानि भवन्ति ?
 (A) अष्टौ (B) त्रीणि (C) द्वे (D) पञ्च



باب - II

زبان - I

(30) اُردو



اس سیکشن میں تیس (30) سوالات دیئے گئے ہیں۔ تمام سوالات کے جوابات ضروری ہیں۔

ہر سوال کے چار جوابات میں سے ایک صحیح جواب کی نشاندہی کیجئے۔



31. 'لقب' اسم کی کس قسم سے تعلق رکھتا ہے ؟
 (A) اسمِ ظرف (B) اسمِ صوت (C) اسمِ خاص (D) اسمِ آلہ
32. جملے کی اقسام میں شامل ہے :
 (A) عطف (B) ندائیہ (C) فجائیہ (D) امر
33. تقریری انشاک کی مہارت پیدا کرنے کے مشاغل کی ایک مثال ہے :
 (A) مکالموں کی مشق (B) املا (C) اختصار نویسی (D) تمثیلی مضامین
34. منصوبی طریقہ یا "Project Method" کے وضع کرنے والے ہیں۔
 (A) ڈالٹن (B) مائٹیسوری (C) کل پیٹرک (D) آرم سٹرانگ
35. وہ نشان جو کسی شخص یا بات کی تفصیل بیان کرنے سے پہلے لگایا جاتا ہے۔
 (A) - (B) " " (C) ! (D) :
36. اُردو زبان کی تدریس کے مقاصد میں شامل ہے۔
 (A) سائنس اور ریاضی کی سمجھ حاصل کر سکیں
 (B) سماجیات سے واقفیت حاصل کر سکیں
 (C) استقرائی اور استخراجی اندازِ نظر کے مابین فرق کو واضح کر سکیں
 (D) جغرافیہ سے واقفیت حاصل کر سکیں
37. سلیم سبق یاد کر رہا تھا۔ اس جملے میں زمانہ ہے :
 (A) ماضی مطلق (B) ماضی بعید (C) ماضی احتمالی (D) ماضی ناتمام





38. 'المیہ' اور 'طریبہ' کس صنف کی قسمیں ہیں؟

- (A) ڈراما (B) مرثیہ (C) قصیدہ (D) افسانہ

39. ذیل میں کہاوت ہے :

- (A) حقہ پانی بند کرنا
(B) ناک میں دم ہونا
(C) مصیبت میں آنا گیلا
(D) بال کی کھال نکالنا

40. تفویض کے ذریعہ طلباء کی کن صلاحیتوں میں اضافہ ہوتا ہے؟

- (A) تحریری (B) تقریری (C) تحریری و تقریری (D) تلفظ اور ادائیگی



مندرجہ ذیل اقتباس کو غور سے پڑھیے اور نیچے دیئے گئے سوالات (41 تا 46) کے جوابات دیجئے :

وہ ماں جانی میرا یہ حال دیکھ کر بلائیں لے اور گلے مل کر بہت روٹی تیل، ماش اور کالے گلے مجھ پر سے صدقے کیے، کہنے لگی اگرچہ ملاقات سے دل بہت خوش ہوا، لیکن بھیا تیری یہ کیا صورت بنی؟ اس کا جواب میں کچھ نہ دے سکا۔ آنکھوں میں آنسو ڈبڈبا کر چپکا ہو رہا۔ بہن نے جلدی خاصی پوشاک سلوا کر حمام میں بھیجا۔ نہبا دھو کر وہ کپڑے بچھنے۔ ایک مکان اپنے پاس، بہت اچھا تکلف کا میرے رہنے کو مقرر کیا۔ صبح کو شربت اور لوزیات حلوا، سوہن پستہ، مغزی ناشتے کو اور تیسرے پہر میوے، خشک و تر بھل پھلاری اور رات دن دونوں وقت پلاؤ نان قلیے، کباب تحفہ تحفہ، مزے دار منگوا کر اپنے روبرو کھلا کر جاتی۔ سب طرح خاطر داری کرتی۔ میں نے ویسی تصدیق کے بعد جو یہ آرام پایا، خدا کی درگاہ میں ہزار ہزار شکر بجا لایا۔



41. کس لفظ میں لاحقہ ہے؟

- (A) پُر تکلف (B) مزے دار (C) خوشبو (D) بد صورت

42. 'ماش' کے معنی ہیں۔

- (A) سونا (B) سبے (C) ایک اناج (D) چاندی

43. اقتباس میں کون سا جملہ استفہامیہ ہے؟

- (A) آنکھوں میں آنسو ڈبڈبا کر چپکا ہو رہا
(B) بھیا تیری یہ کیا صورت بنی
(C) سب طرح خاطر داری کرتی
(D) خدا کی درگاہ میں ہزار ہزار شکر بجا لایا

44. 'تصدیق' کا مترادف ہے۔

- (A) آرام (B) تصدیق (C) فراغت (D) تکلیف



45. 'نشک و تر' جوڑا ہے۔ (A) متضاد (B) مترادف (C) ہم معنی (D) متجانس
46. 'لوزیات حلوا' ہوتا ہے۔ (A) کاجو کا حلوا (B) پستہ کا حلوا (C) اخروٹ کا حلوا (D) بادام کا حلوا
47. معلم اور طلباء کی تدریس و آموزش کے عمل میں کامیابی جاننے کے لئے کون سے سوالات کئے جاتے ہیں؟ (A) تمہیدی سوالات (B) پیش رفت پر مبنی سوالات (C) تعین قدر کے سوالات (D) تفہیمی سوالات
48. 'ضمیر مخاطب' کی مثال ہے : (A) میرا (B) تیرا (C) وہ (D) میں
49. زبان کی تدریس کی معاون اشیاء میں سمعی و بصری دونوں میں شامل ہے۔ (A) چارٹ (B) ماڈل (C) تصویر (D) ٹیلی ویژن
50. فوق الفطری عناصر کس صنف کا لازمی جزو ہے؟ (A) افسانہ (B) ناول (C) خاکہ (D) داستان



مندرجہ ذیل اقتباس کو پڑھ کر نیچے لکھے سوالات (51 تا 54) کے جوابات دیجئے :

اس دن آسمان سورج نکلنے سے پہلے کچھ زیادہ ہی سُرخ تھا اور ہوری کے آنگن کے کنویں کے گرد پانچوں بچے ننگ دھڑنگ بیٹھے نہا رہے تھے۔ اس کی بڑی بہو کنویں سے پانی نکال نکال کر ان پر باری باری اُنڈیلتی جا رہی تھی اور وہ اچھلتے ہوئے اپنا پنڈا ملتے پانی اُچھال رہے تھے۔ چھوٹی بہو بڑی بڑی روٹیاں بنا کر چنگیری میں ڈال رہی تھی اور ہوری اندر کپڑے بدل کر ہنگری باندھ رہا تھا۔ ہنگری باندھ کر اس نے طاقتے میں رکھے آئینے میں اپنا چہرہ دیکھا۔



51. چھوٹی بہو بڑی بڑی روٹیاں بنا کر چنگیری میں ڈال رہی تھی۔ اس جملے میں فعل کی کون سی قسم ہے؟ (A) فعل معروف (B) فعل مجہول (C) فعل لازم (D) فعل ناقص
52. بڑی بہو کنویں سے پانی نکال نکال کر ان پر باری باری اُنڈیلتی جا رہی تھی۔ اس جملے میں فاعل ہے۔ (A) پانی (B) بڑی بہو (C) اُنڈیلتی جا رہی تھی (D) باری باری



53. فعل متعدی کی مثال ہے۔

- (A) بھوئی بھونے روٹیاں بنائیں
(B) پگڑی باندھ رہا تھا
(C) آسمان زیادہ ہی سُرخ تھا
(D) باری باری اُنڈیلیتی جا رہی تھی

54. پانچوں بچے ننگ دھڑنگ بیٹھے نہا رہے تھے۔ اس جملے میں فعل ہے۔

- (A) بچے
(B) ننگ دھڑنگ
(C) نہا رہے تھے
(D) پانچوں

55. مڈل سطح کی تعلیم کے تدریسی مقاصد کی لسانی مہارتوں میں شامل ہے۔

- (A) دی ہوئی شکلوں، نقشوں، گراف وغیرہ کی وضاحت کر سکتا ہے
(B) سہولت اور مناسب رفتار کے ساتھ زبانی حساب کر سکتا ہے
(C) زبان کے عناصر سے واقف ہو جاتا ہے
(D) علامتی اشیاء، مظاہر، آپسی رشتوں وغیرہ کو پہچان سکتا ہے



56. 'بے بس' کا تعلق کس سے ہے؟

- (A) صفتِ نسبتی
(B) صفتِ عددی
(C) صفتِ مقداری
(D) صفتِ ذاتی

57. مادری زبان اور پہلی زبان سکھانے کے لئے سب سے مفید طریقہ کار ہے۔

- (A) قواعد اور ترجمے کا طریقہ کار
(B) راست طریقہ کار
(C) ساختی اور حالاتی طریقہ کار
(D) سمعی اور لسانی طریقہ کار

58. ایجاز و اختصار کس صنف کی اہم خصوصیت ہے؟

- (A) داستان
(B) ناول
(C) غزل
(D) مثنوی



59. معروضی امتحان کی قسم ہے:

- (A) موضوعی امتحان
(B) مماثل امتحان
(C) مضمونی امتحان
(D) زبانی امتحان

60. 'خواہر' کا مذکر ہے۔

- (A) دُختر
(B) پسر
(C) برادر
(D) پدر



खण्ड - II

भाषा - I

सिंधी

कुल 30 सुवाल आहिनि ।
सभेई सुवाल करण ज़रुरी आहिनि ।



31. जोड़ो मिलायो -

- | | |
|--|---------|
| 1. कण्ठ | (i) ट |
| 2. तारूं | (ii) ख |
| 3. जिभ | (iii) त |
| 4. डुंद | (iv) च |
| (A) 1 (iv) 2 (iii) 3 (ii) 4 (i) | |
| (B) 1 (i) 2 (ii) 3 (iii) 4 (iv) | |
| (C) 1 (ii) 2 (iv) 3 (i) 4 (iii) | |
| (D) 1 (iii) 2 (ii) 3 (iv) 4 (i) | |

32. वडुनि खे खत लिखण में आदर सत्कार लाए लफ़्ज़ लिखिबो -

- | | |
|-------------|--------------|
| (A) नूरचिशम | (B) मित्र |
| (C) पूजनीय | (D) आशीर्वाद |



33. 'मूं पंहिंजो कमु पूरो कयो' मिसाल आहे -

- | | |
|------------------|---------------------|
| (A) ज़मीर इशारो | (B) ज़मीर इशारो डुर |
| (C) ज़मीर मुतकलम | (D) ज़मीर हाज़िर |

34. जोड़ो मिलायो -



- | | |
|---|-------------------|
| 1. घोड़ो | (i) जिंस मोनिस |
| 2. बुकिरी | (ii) अदद वाहिद |
| 3. छिति | (iii) जिंस मुज़कर |
| 4. अंब | (iv) अदद जमउ |
| (A) 1 (iii) 2 (i) 3 (ii) 4(iv) | |
| (B) 1 (i) 2 (ii) 3 (iii) 4(iv) | |
| (C) 1 (iii) 2 (ii) 3 (i) 4(iv) | |
| (D) 1 (ii) 2 (iv) 3 (iii) 4(i) | |



हेठि डिनल टुकिरे खे ध्यान सां पढी डिनल सुवालनि जा जवाब डियो (35 खां 39) - 

लोक कहाणियुनि जा मुख्य तौर असां खे टे किस्म नजर अचनि था । पहिरियो पुराण कथा, ब्रियो इंद कथा, टियो आखाणी-किसो कहाणी । पुराण कथा जो वास्तो धार्मिक मजुताउनि सां आहे । इंद कथा जो वास्तो लोक मजुताउनि सां ऐं आखाणी-किसे जो वास्तो मनोरंजन कल्पना सां भरपूर किसनि सां आहे । असीं जेकडुहिं 'धार्मिक कथाऊं' ऐं 'मनोरंजन कथाऊं' इन नमूने बू किस्म ठाहियूं त इन्हनि बिन्हीं किस्मनि में इहे टेई किस्म शुमार थी वजनि था । श्रद्धा जेका धार्मिक आहे, उन्हनि मजुताउनि सां भरपूर हर कंहिं किस्म जूं गाल्हियूं, किसान, मिथक लेखिया वजनि था । असीं जाणूं था त बरसात वसाईदइ देवता इंद आहे । उहे किसान ऐं कहाणियूं पुराण कथा में शामिल कयूं वेदियूं । राजस्थान जूं लोक कथाऊं पिणि लोक प्रिय ऐं मनोरंजन सां भरपूर आहिनि । लोक अदब में राजस्थान जा लोक गीत ऐं लोक कथाऊं वडी अहिमियत रखनि था ।



35. 'कथाउनि' लफ़्ज जो अददु वाहिद आहे -
 (A) कथनि (B) कथ करणु (C) किसो (D) कथा
36. पुराण कथा जो वास्तो आहे -
 (A) ऐतिहासिक मजुताउनि (B) धार्मिक मजुताउनि
 (C) माली मजुताउनि (D) सियासी मजुताउनि
37. लोक कथाउनि जा मुख्य किस्म नजर अचनि था -
 (A) हिकु (B) बू (C) टे (D) चार
38. सही जुमिलो चूंडियो -
 (A) असीं जाणूं था त बरसात वसाईदइ देवता इंद आहे ।
 (B) बरसात वसाईदइ देवता इंद आहे असीं जाणूं था त ।
 (C) देवता इंद आहे त बरसात वसाईदइ असीं जाणूं था ।
 (D) असीं जाणूं था त देवता इंद आहे बरसात वसाईदइ ।
39. लोक मजुताउनि जो वास्तो आहे - 
- (A) इंद कथा (B) पुराण कथा (C) नीति कथा (D) दुनियवी कथा
40. 'हाफिज़' लफ़्ज जी सागी माना आहे -
 (A) विरोधी (B) दुश्मन (C) संभालीदडु (D) शैतान
41. 'सरमायेदार' लफ़्ज जो जिदु आहे -
 (A) साराह (B) मजदूर (C) सांभर (D) खानगी
42. भाषा सिखण जो चोथों बुनियादी फ़नु आहे -
 (A) लिखणु (B) बुधणु (C) गाल्हाइणु (D) पढ़णु



43. 'थोरो खर्चु' मिसालु आहे -
 (A) अददी सिफ्त (B) जमीरी सिफ्त (C) फइली सिफ्त (D) वसफी सिफ्त
44. 'नियाणियुं' लफ़्ज़ जो अददु वाहिद आहे -
 (A) बालकी (B) नियाणी (C) छोकिरी (D) नियाणियुनि
45. हिकु या हिक खां वधीक वर्णनि जो मेलु जंहिं मां पूरो मतलब जाहिर थिए तंहिं खे चइबो आहे -
 (A) मजमून (B) जुमिलो (C) टुकरो (D) शब्द
46. सिंधी वापारी लिपि कतब आर्णोदा हुआ -
 (A) ब्राह्मी (B) देवनागरी (C) सिंधी (D) हटवाणिकी
47. 'झेडो' इस्म खे सिफ्त में बदिलजण सां थींदो -
 (A) झेडाकार (B) झेडावान (C) झेडा (D) झेडाऊ
48. सिंधी देवनागरी वर्णमाला में 'द' खां अगु अखरु ईंदो आहे -
 (A) ध (B) ठ (C) थ (D) त
49. पहाके जो सिलसिलो ठाहियो -
 i. डिनो आहे
 ii. बि डींदो
 iii. जंहिं सासु
 iv. सो गिरासु
 (A) i, ii, iii, iv (B) iii, i, iv, ii (C) iv, iii, ii, i (D) ii, i, iv, iii



हेठियो टुकर पढी डिनल सुवालनि जा जवाब डियो (50 खां 54) -





दुनिया सचु पचु दुख जो दरिया आहे, जंहिं में हर को गोता खाइण लाइ बुधलु आहे ? बिल्कुल न ! हकीकत त इहा आहे त इंसान खे रुअण जी आदत पइजी वेई आहे । सजी सृष्टीअ में इंसान ई हिकु अहिडो जानदार आहे, जंहिं खे टहक डियण जी नइमत मिलियल आहे । रुअण त बियनि खे बि ईंदो आहे । बकर बाकारीदो आहे ऐं मछी सुडिका भरीदी आहे, पखी कीकिराट कंदों आहे ऐं गांइ गूंगा गोढा गाडीदी आहे, पर उन्हनि मां कंहिं खे बि खिलण जी ताकत मिलियल कान आहे । हिकु इंसान ई अहिडो जानवर आहे, जो वाछू टेडे खिली सघे थो । पोइ बि खबर नाहे त छो हुन खां खिलणु विसिरी वियो आहे ।

हाणोके इंसान खे गणितियूं ऐं घुटिका खाइण जी इलत पियल आहे । जण त गणिती संदसि मन जो खाधो आहे, जो खाइण बिना सरसि ई नथी ।



50. सही जुमिलो चूडियो:
 (A) हिकु इंसान ई अहिडो जानवर आहे, जो वाछू टेडे खिली सघे थो ।
 (B) खिली सघे थो जो वाछू टेडे अहिडो ई इंसान जानवर आहे ।
 (C) जो वाछू टेडे खिली सघे थो हिकु इंसान ई अहिडो जानवर आहे ।
 (D) जानवर आहे अहिडो ई हिकु इंसान जो वाछू टेडे खिली सघे थो ।

51. ज़णु त हाणोके इंसान जे मन जो खाधो आहे - 
- (A) पचार (B) गृणिती (C) फल (D) अनाजु
52. 'नइमत' लफ़्ज़ जी माना आहे -
- (A) नियापो (B) निर्गुण (C) बखशीश (D) निभागु
53. 'गृणिती' लफ़्ज़ जो ज़िदु आहे -
- (A) गिला (B) चिंता
(C) ग़लत (D) ख़ुशी
54. 'गूंगा गोढा ग़दण' आहे -
- (A) इस्तलाहु (B) गीत
(C) पिरोली (D) वरजीस
55. 'तृप्ती थियणु' लाइ इस्तलाहु आहे -
- (A) दिलि दुखणु (B) दिलि ढापणु
(C) दिलि शिकस्त (D) दिलि ड़कणु
56. 'मथियों' लफ़्ज़ में पछाड़ी जोड़ण सां थींदो - 
- (A) इयों (B) थियों (C) वियों (D) रियों
57. 'पालण-निपाड़ण' वारी भाषा खे चयो वियो आहे -
- (A) आदि भाषा (B) बोली
(C) खेत्रीय भाषा (D) मातृभाषा
58. 'मूं हुन खे लिखियों' जो लागापो वारो शब्द आहे -
- (A) लिखियुड़ (B) लिखियोमांसि
(C) लिखियुव (D) लिखियोमानि
59. 'मूं पढ़ियो' मिसालु आहे -
- (A) ज़मान हाल इस्तमरारी (B) ज़मान माज़ी मुतलक
(C) ज़मान हाल मदामी (D) ज़मान हाल मुश्तकी
60. बारनि खे भाषा सेखारण वक्त मास्तर खे मददी सामग्री इस्तेमाल करणु घुरिजे - 
- (A) थकाईदड़ (B) रुचीअ वारी
(C) नीरस (D) गैर मानाई



ਖੰਡ – II

ਭਾਗ – I

ਪੰਜਾਬੀ (ਪੰਜਾਬੀ)

ਇਸ ਖੰਡ ਵਿੱਚ ਕੁੱਲ 30 ਪ੍ਰਸ਼ਨ ਹਨ।



ਸਾਰੇ ਪ੍ਰਸ਼ਨ ਕਰਨੇ ਜ਼ਰੂਰੀ ਹਨ।

31. ਮੁਲਾਂਕਣ ਕਰਦੇ ਸਮੇਂ ਸਮੂਹ ਸ਼ਬਦਾਂ ਵਿੱਚੋਂ ਅਸੰਗਤ ਸ਼ਬਦ ਚੁਣਨ ਲਈ ਪੁੱਛੇ ਗਏ ਪ੍ਰਸ਼ਨ ਅਖਵਾਉਂਦੇ ਹਨ:
- (A) ਵਿਅਸਖੀਕਰਨ ਰੂਪ ਸੰਬੰਧੀ ਪ੍ਰਸ਼ਨ (B) ਵਰਗੀਕਰਨ ਰੂਪ ਸੰਬੰਧੀ ਪ੍ਰਸ਼ਨ
(C) ਮਿਲਾਣ ਰੂਪ ਸੰਬੰਧੀ ਪ੍ਰਸ਼ਨ (D) ਸਦ੍ਰਿਸ਼ਤਾ ਰੂਪ ਸੰਬੰਧੀ ਪ੍ਰਸ਼ਨ
32. ਲਿਖਣ ਕਲਾ ਵਿੱਚ ਪ੍ਰਬੰਧਨਤਾ ਲਿਆਉਣ ਦੇ ਅਭਿਆਸ ਵਿੱਚ ਕਿਹੜੀ ਕਲਾ ਸਹਾਇਕ ਨਹੀਂ ਹੋ ਸਕਦੀ:
- (A) ਬੋਲ ਲਿਖਤ ਕਲਾ (B) ਕਹਾਣੀ ਰਚਨਾ ਕਲਾ
(C) ਲੇਖ ਰਚਨਾ ਕਲਾ (D) ਭਾਸ਼ਣ ਕਲਾ
33. ਵਿਅੰਜਨ ਧੁਨੀਆਂ ਦੇ ਉਚਾਰਨ ਲਈ ਸੁਸਤ ਉਚਾਰਕ ਹਨ:
- (A) ਤਾਲੂ, ਉੱਪਰਲੇ ਦੰਦ ਤੇ ਬੁੱਟ (B) ਜੀਭ, ਬੁੱਲ੍ਹ ਤੇ ਹੇਠਲਾ ਜਬਾੜਾ
(C) ਜੀਭ, ਤਾਲੂ ਤੇ ਬੁੱਲ੍ਹ (D) ਬੁੱਟ, ਹੇਠਲਾ ਜਬਾੜਾ ਤੇ ਉੱਪਰਲੇ ਦੰਦ
34. ਪ੍ਰਾਇਮਰੀ ਪੱਧਰ ਉੱਤੇ ਪੰਜਾਬੀ ਭਾਸ਼ਾ ਦੀ ਸਿੱਖਿਆ ਦੇ ਉਦੇਸ਼ ਨਿਰਧਾਰਨ ਸੰਬੰਧੀ ਕਿਹੜਾ ਕਥਨ ਸਹੀ ਹੈ?
- (A) ਕਲਾਮਈ ਭਾਸ਼ਾ ਦਾ ਪ੍ਰਯੋਗ ਕਰ ਸਕਣ ਦੇ ਯੋਗ ਬਣਾਉਣਾ।
(B) ਲਿਖਾਰੀਆਂ ਦੇ ਵਿਚਾਰਾਂ ਨੂੰ ਆਪਣੇ ਸ਼ਬਦਾਂ ਵਿੱਚ ਪ੍ਰਗਟ ਕਰਨ ਦੀ ਯੋਗਤਾ ਪੈਦਾ ਕਰਨਾ।
(C) ਬੱਚਿਆਂ ਨੂੰ ਸੁਭਾਵਿਕ ਤੇ ਨਿਖੇੜ-ਨਿਖੇੜ ਕੇ ਬੋਲਣਾ ਸਿਖਾਉਣਾ।
(D) ਬੱਚਿਆਂ ਅੰਦਰ ਚਿੰਤਨ ਦੀ ਪ੍ਰਵਿਰਤੀ ਦਾ ਵਿਕਾਸ ਕਰਨਾ।
35. ਵਿਆਕਰਨ ਨੂੰ ਮੌਖਿਕ ਕਾਰਜ ਅਤੇ ਰਚਨਾ ਦੇ ਸਹਿਯੋਗ ਨਾਲ ਸਿਖਾਉਣ ਲਈ ਉੱਤਮ ਵਿਧੀ ਹੈ:
- (A) ਪਾਠ-ਪੁਸਤਕ ਵਿਧੀ (B) ਸੂਤਰ ਵਿਧੀ
(C) ਆਗਮਨ ਵਿਧੀ (D) ਸਹਿਯੋਗ ਵਿਧੀ
36. 'ਹਨੇਰ ਗਰਦੀ ਮੱਚ ਜਾਈ' ਦਾ ਅਰਥ ਦੇਣ ਵਾਲਾ ਮੁਹਾਵਰਾ ਹੈ:
- (A) ਅੱਗ ਲੱਗਣੀ (B) ਅੰਨ੍ਹੀ ਪੈਣੀ
(C) ਅੱਗ ਵਰ੍ਹਨੀ (D) ਅੱਗ ਲਾਉਣੀ
37. ਮੋਨ ਪਾਠ ਦਾ ਪ੍ਰਮੁੱਖ ਐਂਗੁਣ ਹੈ:
- (A) ਸਾਹਿਤ ਦੇ ਰੂਪਾਂ ਦਾ ਰਸ ਮਾਨਣ ਵਿੱਚ ਸਹਾਇਕ। (B) ਇਕਾਗਰਤਾ ਕਾਇਮ ਰੱਖਣ ਵਿੱਚ ਸਹਾਇਕ।
(C) ਦੂਜਿਆਂ ਦੇ ਕੰਮ ਵਿੱਚ ਵਿਘਨ ਨਹੀਂ ਪਾਉਂਦਾ। (D) ਸਥੂਲ ਪੜ੍ਹਾਈ ਵਿੱਚ ਸਹਾਇਕ।
38. ਵਿਭਾਵ ਦੇ ਤਰ੍ਹਾਂ ਦੇ ਮੰਨੇ ਜਾਂਦੇ ਹਨ – ਆਲੰਬਨ ਵਿਭਾਵ ਤੇ ਉਦੀਪਨ ਵਿਭਾਵ।
'ਆਲੰਬਨ' ਦਾ ਅਰਥ ਹੈ:
- (A) ਮਿਲਣਾ ਜਾਂ ਵਿਛੜਨਾ (B) ਪ੍ਰੀਤ ਜਾਂ ਪਿਆਰ (C) ਸਹਾਰਾ ਜਾਂ ਆਸਰਾ (D) ਘ੍ਰਿਣਾ ਜਾਂ ਸੂਰਾ
39. ਉਦੇਸ਼ ਅਤੇ ਵਿਧੇਅ ਵਾਕ ਦੇ ਦੋ ਹਿੱਸੇ ਹੁੰਦੇ ਹਨ। 'ਵਿਧੇਅ' ਵਿੱਚ ਕਿਸਦਾ ਹੋਣਾ ਜ਼ਰੂਰੀ ਹੈ:
- (A) ਯੋਜਕ (B) ਕਿਰਿਆ (C) ਸੰਬੰਧਕ (D) ਵਿਸਮਕ



ਹੇਠ ਲਿਖੇ ਪੈਰ੍ਹੇ ਨੂੰ ਪੜ੍ਹ ਕੇ ਸਵਾਲ ਨੰਬਰ 40 ਤੋਂ 43 ਦੇ ਉੱਤਰ ਦਿਉ।



ਅਸਲੀ ਧਾਰਮਕ ਜੀਵਨ ਦੀ ਨੀਂਹ ਘਰ ਦੀ ਰਹਿਣੀ-ਬਹਿਣੀ ਵਿੱਚ ਰੱਖੀ ਜਾ ਸਕਦੀ ਹੈ। ਪਰ, ਲੋਕਾਂ ਦੀ ਰੁਚੀ ਘਰਾਂ ਵੱਲ ਘੱਟ ਹੋਣ ਕਰਕੇ, ਧਾਰਮਕ ਰਹਿਣੀ ਵੀ ਲੋਕਾਚਾਰ ਬਣ ਗਈ ਹੈ। ਧਰਮ ਘਰਾਂ ਵਿੱਚੋਂ ਨਿਕਲ ਕੇ ਬਾਜ਼ਾਰਾਂ ਵਿੱਚ ਆ ਗਿਆ ਹੈ। ਲੋਕੀ ਧਰਮ ਦੀ ਕਮਾਈ ਬਸ ਇਸੇ ਨੂੰ ਸਮਝੀ ਬੈਠੇ ਹਨ ਕਿ ਦਿਨ-ਦਿਹਾਰ ਨੂੰ ਕਿਸੇ ਦੀਵਾਨ ਵਿੱਚ ਹਾਜ਼ਰ ਹੋ ਕੇ ਪਾਠ, ਲੈਕਚਰ ਜਾਂ ਅਰਦਾਸ ਨੂੰ ਸੁਣ ਛੱਡਣਾ। ਘਰ ਵਿੱਚ ਇਸਤਰੀ ਬੱਚਿਆਂ ਨਾਲ ਰਲ ਕੇ ਪਾਠ ਕਰਨਾ ਜਾਂ ਅਰਦਾਸ ਕਰਨੀ ਬਹੁਤ ਘੱਟ ਦੇਖੀ ਜਾਂਦੀ ਹੈ। ਪਰ, ਅਸਲ ਵਿੱਚ ਧਾਰਮਕ ਰੁਚੀ ਕੇਵਲ ਉਸੇ ਆਦਮੀ ਦੇ ਅੰਦਰ ਪੈਦਾ ਹੋ ਸਕਦੀ ਹੈ ਜੋ ਘਰ ਵਾਲਿਆਂ ਨਾਲ ਰਲ ਕੇ, ਕੋਈ ਧਾਰਮਕ ਸੰਸਕਾਰ ਕਰਦਾ ਜਾਂ ਆਪਣੇ ਰੱਬ ਨੂੰ ਯਾਦ ਕਰਦਾ ਹੈ। ਜਿਹੜੇ ਲੋਕ ਘਰੋਂਗੀ ਜੀਵਨ ਛੱਡ ਕੇ, ਸਾਧ-ਸੰਤ ਬਣ ਕੇ ਧਰਮ ਕਮਾਉਣਾ ਚਾਹੁੰਦੇ ਹਨ, ਉਹਨਾਂ ਲਈ ਇਹ ਕੰਮ ਉਤਨਾ ਹੀ ਔਖਾ ਹੈ, ਜਿਤਨਾ ਕਿ ਉਸ ਕਿਸਾਨ ਲਈ ਜੋ ਜ਼ਿਮੀਂ ਨੂੰ ਛੱਡ ਕੇ ਹਵਾ ਵਿੱਚ ਬੀਜ ਬੀਜਣਾ ਚਾਹੇ। ਧਰਮ ਕਮਾਉਣਾ ਵੀ ਕਿਸੇ-ਕਿਸੇ ਦੇ ਸੂਤ ਆਉਂਦਾ ਹੈ।



40. 'ਦਿਨ-ਦਿਹਾਰ' ਸ਼ਬਦ ਦਾ ਅਰਥ ਹੈ:
 (A) ਪੇਂਡੂ ਮੇਲਾ (B) ਤਿਉਹਾਰ (C) ਪੁੰਨਿਆ ਦੀ ਰਾਤ (D) ਮੱਸਿਆ ਦਾ ਦਿਨ
41. ਧਰਮ ਘਰਾਂ ਵਿੱਚੋਂ ਨਿਕਲ ਕੇ ਬਾਜ਼ਾਰਾਂ ਵਿੱਚ ਆ ਗਿਆ ਹੈ। ਵਾਕ ਦਾ ਕਾਲ ਦੱਸੋ:
 (A) ਭਵਿੱਖ ਕਾਲ (B) ਵਰਤਮਾਨ ਕਾਲ (C) ਭੂਤਕਾਲ (D) ਤਤਕਾਲ
42. 'ਸੂਤ' ਸ਼ਬਦ ਦਾ ਲਿੰਗ ਬਦਲੋ:
 (A) ਸੂਤਕੀ (B) ਸੂਤੀ (C) ਸੂਤੜੀ (D) ਸੂਤ
43. 'ਲੋਕਾਚਾਰ' ਸ਼ਬਦ ਦਾ ਅਰਥ ਹੈ:
 (A) ਲੋਕ ਲੱਜ (B) ਲੋਕਾਈ (C) ਲੋਕਾਂ ਦਾ (D) ਲੋਕ ਭਲਾਈ
44. ਦੋਹਰੇ ਛੰਦ ਵਿੱਚ ਕਿੰਨੀਆਂ ਤੁਕਾਂ ਤੇ ਕਿੰਨੇ ਚਰਨ ਹੁੰਦੇ ਹਨ:
 (A) ਚਾਰ ਤੁਕਾਂ ਤੇ ਚਾਰ ਚਰਨ (B) ਚਾਰ ਤੁਕਾਂ ਤੇ ਦੋ ਚਰਨ
 (C) ਦੋ ਤੁਕਾਂ ਤੇ ਦੋ ਚਰਨ (D) ਦੋ ਤੁਕਾਂ ਤੇ ਚਾਰ ਚਰਨ
45. ਨਿਰੰਤਰ ਤੇ ਵਿਆਪਕ ਮੁਲਾਂਕਣ ਵਿੱਚ ਵਿਦਿਆਰਥੀਆਂ ਦੀਆਂ ਵਿੱਦਿਅਕ ਪ੍ਰੀਖਿਆਵਾਂ ਦੇ ਨਤੀਜੇ, ਗੈਰ-ਵਿੱਦਿਅਕ ਪ੍ਰਾਪਤੀਆਂ, ਪ੍ਰਦਾਨ ਕੀਤੇ ਗਏ ਮਾਰਗ ਦਰਸ਼ਨ ਨੂੰ ਸਾਂਭਣ ਦਾ ਸਾਧਨ ਹੈ:
 (A) ਸੰਚਿਤ ਰਿਕਾਰਡ (B) ਪ੍ਰਗਤੀ ਰਿਪੋਰਟਾਂ (C) ਮੌਖਿਕ ਪ੍ਰੀਖਿਆਵਾਂ (D) ਆਵਰਤੀ ਫਾਈਲਾਂ
46. _____ ਭੰਡਾਰੀ ਦਾ ਪੇਟ ਫਟੇ। ਅਖਾਣ ਨੂੰ ਪੂਰਾ ਕਰੋ:
 (A) ਬੱਬਾ ਖਾ ਕੇ ਰੋਟੀਆਂ (B) ਮਾਲਕ ਦਾਨ ਕਰੇ (C) ਦਾਤਾ ਦਾਨ ਕਰੇ (D) ਦਾਨਾ ਵੰਡੇ ਰੋਟੀਆਂ

ਹੇਠ ਲਿਖੇ ਪੈਰ੍ਹੇ ਨੂੰ ਪੜ੍ਹ ਕੇ ਸਵਾਲ ਨੰਬਰ 47 ਤੋਂ 51 ਦੇ ਉੱਤਰ ਦਿਉ:

ਜੱਗ ਵਿੱਚ ਜਿਉਣ ਦੇ ਨਾਲ-ਨਾਲ ਮੌਤ ਵੀ ਜ਼ਰੂਰੀ ਹੈ। ਜੇਕਰ ਮਰਨਾ ਬਿਲਕੁਲ ਬੰਦ ਕਰ ਦਿੱਤਾ ਜਾਵੇ ਤਾਂ ਦੇ-ਚਾਰ ਸੌ ਸਾਲਾਂ ਵਿੱਚ ਇਹ ਜੱਗ ਨਰਕ ਬਣ ਜਾਵੇ। ਖਤਰਨਾਕ ਜਾਨਵਰ ਜਿਵੇਂ ਸ਼ੀਂਹ, ਬਘਿਆੜ, ਚੀਤੇ, ਲੱਕੜਬੱਘੇ ਆਦਿ ਏਨੇ ਉਤਪੰਨ ਹੋ ਜਾਣ ਕਿ ਮਨੁੱਖ ਨੂੰ ਆਪਣਾ ਆਪ ਸਾਂਭਣਾ ਔਖਾ ਹੋ ਜਾਵੇ। ਜੀਅ-ਜੰਤ ਇੱਕ-ਦੂਜੇ ਨੂੰ ਖਾਣ ਲੱਗ ਪੈਣ, ਧਰਤੀ ਦਾ ਘੇਰਾ ਵੀ ਸੌੜਾ ਜਾਪਣ ਲੱਗ ਪਵੇ। ਸ਼ਹਿਰਾਂ ਵਿੱਚ ਤਿੱਲ ਸੁੱਟਣ ਨੂੰ ਥਾਂ ਨਾ ਲੱਭੇ ਤੇ ਪਿੰਡਾਂ ਦੀ ਭੋਇੰ ਵੰਡ-ਵੰਡ ਕੇ ਮੰਜੇ-ਮੰਜੇ ਜਿੰਨੇ ਹਿੱਸਿਆਂ ਵਿੱਚ ਆਵੇ। ਲੋਕ ਆਪਸ ਵਿੱਚ ਲੜ-ਲੜ ਪਏ ਮਰਨ। ਪੰਚਾਇਤ ਆਪਸੀ ਝਗੜੇ ਨਿਬੇੜਨ ਵਿੱਚ ਹੀ ਪਈ ਰਹੇ। ਕਿਸੇ ਕੰਮ ਨੂੰ ਸਿਰੇ ਚੜ੍ਹਨ ਦਾ ਉਤਸ਼ਾਹ ਹੀ ਨਾ ਰਹੇ। ਦੁਨੀਆਂ ਅਜਿਹੀ ਭਿਆਨਕ, ਬੇ-ਸੁਆਦ ਤੇ ਬੇਰੁਚ ਹੋ ਜਾਵੇ, ਜੁ ਦੁਨੀਆਂ ਵਿੱਚ ਜੀਵਨ ਦਾ ਕੱਖ ਅਰਥ ਹੀ ਨਾ ਰਹਿ ਜਾਵੇ। ਸੋ ਮਰਨਾ ਵੀ ਦੁਨੀਆਂ ਨੂੰ ਸੁਆਦਲਾ ਬਣਾਉਣ ਲਈ ਜ਼ਰੂਰੀ ਹੈ।



47. 'ਦੁਨੀਆਂ' ਸ਼ਬਦ ਰੂਪ ਹੈ:
 (A) ਦੇਸੀ (B) ਸਮਾਸੀ (C) ਤਤਸਮ (D) ਤਦਭਵ
48. ਪੈਰ੍ਹੇ ਵਿੱਚ ਆਇਆ 'ਘੇਰਾ' ਸ਼ਬਦ ਹੈ:
 (A) ਫ਼ਾਰਸੀ (B) ਅੰਗਰੇਜ਼ੀ (C) ਦੇਸੀ (D) ਜਪਾਨੀ



49. ਜੱਗ ਵਿੱਚ ਜਿਉਣ ਦੇ ਨਾਲ-ਨਾਲ ਮੌਤ ਵੀ ਜ਼ਰੂਰੀ ਹੈ।
ਉਪਰੋਕਤ ਵਾਕ ਵਿੱਚ ਆਏ ਬਹੁਅਰਥਕ ਸ਼ਬਦ 'ਜੱਗ' ਦਾ ਸਹੀ ਅਰਥ ਹੈ:
(A) ਸੰਸਾਰ (B) ਭਾਂਡਾ (C) ਮਿੱਠੇ ਚੌਲ (D) ਜਾਗਣਾ
50. 'ਉਤਸ਼ਾਹ' ਸ਼ਬਦ ਦਾ ਸਮਾਨਾਰਥਕ ਜੁੱਟ ਚੁਣੋ:
(A) ਉਮੰਗ, ਉੱਤਮ (B) ਉਮੰਗ, ਉਪਰਾਲਾ (C) ਉਮੰਗ, ਉੱਦਮ (D) ਉਮੰਗ, ਤਾਂਘ
51. 'ਪਿੰਡ ਦੇ ਝਗੜੇ ਨਿਬੇੜਨ ਵਾਲੀ ਸਭਾ' ਲਈ ਬਹੁਤੇ ਸ਼ਬਦਾਂ ਦੀ ਥਾਂ ਤੇ ਇੱਕ ਸ਼ਬਦ ਦੱਸੋ:
(A) ਸੌਥ (B) ਸਰਪੰਚ (C) ਨੰਬਰਦਾਰ (D) ਪੰਚਾਇਤ
52. ਅੱਖਰਾਂ ਜਾਂ ਮਾਤਰਾ ਦੇ ਉਹ ਇਕੱਠ ਜਿੰਨ੍ਹਾਂ ਅਨੁਸਾਰ ਛੰਦ ਦੀ ਚਾਲ ਬਣਦੀ ਹੈ, ਉਸਨੂੰ ਕਿਹਾ ਜਾਂਦਾ ਹੈ:
(A) ਗਣ (B) ਚਰਨ (C) ਤੁਕਾਂਤ (D) ਮਾਤਰਾ
53. ਜਦੋਂ ਅਧਿਆਪਕ ਕਵਿਤਾ ਪੜ੍ਹਾਉਣ ਸਮੇਂ ਅਰਥ ਕਥਨ ਦੇ ਨਾਲ-ਨਾਲ ਕੇਂਦਰੀ ਭਾਵ, ਸੈਲੀਗਤ ਵਿਸ਼ੇਸ਼ਤਾਵਾਂ, ਅਲੰਕਾਰ, ਛੰਦ, ਰਸ, ਪ੍ਰਤੀਕ ਆਦਿ ਦਾ ਸਪੱਸ਼ਟੀਕਰਨ ਕਰਦਾ ਹੈ ਤਾਂ ਉਹ ਕਵਿਤਾ ਪੜ੍ਹਾਉਣ ਦੀ ਕਿਹੜੀ ਵਿਧੀ ਦੀ ਵਰਤੋਂ ਕਰ ਰਿਹਾ ਹੁੰਦਾ ਹੈ?
(A) ਵਿਆਖਿਆ ਵਿਧੀ (B) ਪ੍ਰਸ਼ਨ-ਉੱਤਰ ਵਿਧੀ (C) ਸ਼ਬਦਾਰਥ ਵਿਧੀ (D) ਗੀਤ ਤੇ ਨਾਟ ਵਿਧੀ
54. ਰਸ ਇੱਕ _____ ਚੇਤਨਾ ਹੈ:
(A) ਅਨੰਦਮਈ (B) ਰਸਗੀਣ (C) ਗੈਰ ਕੁਦਰਤੀ (D) ਬੇਸ਼ਕੀਮਤੀ
55. ਵਾਰਤਕ ਸਿੱਖਿਆ ਦਾ ਮੁੱਖ ਉਦੇਸ਼ ਹੈ:
(A) ਸੁਹਜਾਤਮਿਕਤਾ ਦਾ ਵਿਕਾਸ (B) ਭਾਵ ਗ੍ਰਹਿਣਤਾ
(C) ਵਿਚਾਰ ਗ੍ਰਹਿਣਤਾ ਤੇ ਗਿਆਨ ਵਿੱਚ ਵਾਧਾ (D) ਸੁਹਜਾਤਮਿਕ ਪਾਠ
56. ਤੁਕਾਂਗ ਹੈ:
(A) ਤੁਕ + ਅੰਤ ਤੋਂ ਬਣੇ ਸ਼ਬਦ ਤੁਕਾਂਗ ਹਨ।
(B) ਤੁਕ ਦੇ ਆਖਰੀ ਸ਼ਬਦ ਦੇ ਮੇਲ ਤੋਂ ਤੁਕਾਂਗ ਬਣਦਾ ਹੈ।
(C) ਤੁਕ ਦੇ ਉਚਾਰਨ ਨੂੰ ਤੁਕਾਂਗ ਆਖਦੇ ਹਨ।
(D) ਵਿਸਰਾਮ ਚਿੰਨ੍ਹ ਲੱਗਣ ਨਾਲ ਤੁਕ ਦੇ ਜੋ ਭਾਗ ਬਣਦੇ ਹਨ, ਉਹਨਾਂ ਨੂੰ ਤੁਕਾਂਗ ਕਿਹਾ ਜਾਂਦਾ ਹੈ।
57. "ਮਾਤ ਭਾਸ਼ਾ ਦੁਆਰਾ ਸਿੱਖਿਆ ਦੀ ਘਾਟ ਨੇ, ਭਾਰਤ ਨੂੰ ਯਕੀਨੀ ਤੌਰ ਤੇ ਵਿਸ਼ਵ ਦੇ ਸਭਿਆ ਦੇਸ਼ਾਂ ਵਿੱਚ ਅਤਿਅੰਤ ਅਗਿਆਨੀ ਬਣਾ ਦਿੱਤਾ ਹੈ।"
ਉਪਰੋਕਤ ਕਥਨ ਕਿਹੜੇ ਵਿਦਵਾਨ ਦਾ ਹੈ:
(A) ਡਾ. ਜਾਕਿਰ ਹੁਸੈਨ (B) ਡਾ. ਐਨੀ ਬੇਸੈਂਟ (C) ਡਾ. ਰਾਧਾ ਕ੍ਰਿਸ਼ਨਨ (D) ਡਾ. ਅਬਦੁਲ ਕਲਾਮ
58. ਪਿਛਲੇ, ਗੋਲ ਅਤੇ ਦੀਰਘ ਸਵਰ ਹਨ:
(A) ਈ, ਏ (B) ਅ, ਆ (C) ਈ, ਐ (D) ਊ, ਔ
59. ਪਾਠ ਪੁਸਤਕ ਦੇ ਅੰਦਰੂਨੀ ਗੁਣਾਂ ਦਾ ਜੁੱਟ ਚੁਣੋ:
(A) ਮੌਲਿਕਤਾ ਤੇ ਸੰਪਾਦਨ ਕਲਾ। (B) ਮੌਲਿਕਤਾ ਤੇ ਪੁਸਤਕ ਦੀ ਜਿਲਦ।
(C) ਸੰਪਾਦਨ ਤੇ ਨਾਮਕਰਨ। (D) ਮੌਲਿਕਤਾ ਤੇ ਉਪਦੇਸ਼ਾਂ ਦਾ ਤਿਆਗ।
60. ਕਵੀ ਆਪਣੀਆਂ ਕਾਵਿ-ਕਿਰਤਾਂ ਵਿੱਚ ਅੱਖਰਾਂ, ਵਰਨਾਂ, ਸ਼ਬਦਾਂ, ਵਾਕਾਂ ਤੇ ਮੁਹਾਵਰਿਆਂ ਨੂੰ ਕਲਾ ਜੁਗਤਾਂ ਤੇ ਸੁਹਜ ਵਿਧੀਆਂ ਨਾਲ ਬੀੜਦਾ ਹੈ। ਅਜਿਹੀਆਂ ਸਾਰੀਆਂ ਕਲਾ ਜੁਗਤਾਂ ਅਤੇ ਸੁਹਜ ਵਿਧੀਆਂ ਨੂੰ ਵਿਦਵਾਨਾਂ ਨੇ ਨਾਂ ਦਿੱਤਾ ਹੈ:
(A) ਕਾਵਿ ਹਸਤੀ (B) ਅਲੰਕਾਰ (C) ਸ਼ਬਦਾਰਥ (D) ਰਾਗ ਮਾਲਾ





ખંડ – II

ભાષા – I

ગુજરાતી (ગુજરાતી)

આ ખંડમાં કુલ 30 પ્રશ્નો છે.



દરેક પ્રશ્નનો જવાબ આપવો ફરજિયાત છે.

31. 'સોનાવરણી સીમ બની, મેહુલે કીધી મહેર.' પંક્તિમાંથી વિશેષણ શોધો.
 (A) સીમ (B) મેહુલો (C) સોનાવરણી (D) મહેર
32. નીચેનામાંથી કયા શબ્દને 'અક' પર-પ્રત્યય લાગેલો છે ?
 (A) કપાતર (B) પથિક (C) સામાજિક (D) લેખક
33. નીચેનામાંથી કઈ શિક્ષણ પદ્ધતિ દ્વારા વિદ્યાર્થીને શ્રવણ કૌશલ્યની તાલીમ મળી રહે છે ?
 (A) કથન પદ્ધતિ (B) અવલોકન પદ્ધતિ
 (C) સ્વાધ્યાય પદ્ધતિ (D) પ્રદર્શન પદ્ધતિ
34. 'કાં, કોઈ, કંઈક' આ સર્વનામો શું દર્શાવે છે ?
 (A) પ્રશ્નવાચક સર્વનામ (B) સ્વવાચક સર્વનામ
 (C) દર્શક સર્વનામ (D) અનિશ્ચિત સર્વનામ
35. નીચેનામાંથી કઈ શિક્ષણ પદ્ધતિ શિક્ષક – વિદ્યાર્થી કેન્દ્રી પદ્ધતિ છે ?
 (A) વર્ણન (B) સ્વાધ્યાય (C) જૂથચર્ચા (D) વ્યાખ્યાન
36. નીચેનામાંથી અનૌપચારિક મૂલ્યાંકન માટેનું સાધન કયું છે ?
 (A) કસોટી (B) પ્રશ્નસૂચિ
 (C) સંગૃહીત માહિતીપત્રક (D) ચિત્ર
37. ક્રોધ , આશ્ચર્ય , પ્રશંસા , હર્ષ જેવી તીવ્ર લાગણીઓ બતાવવા માટે નીચેનામાંથી કયું ચિહ્ન વપરાય છે ?
 (A) (.) (B) (:) (C) (?) (D) (!)
38. શૈક્ષણિક નિદાન પ્રક્રિયાના સોપાનોમાં કયું સોપાન ખોટું છે ?
 (A) ભૂલ ક્યાં થાય છે ?
 (B) બાળકના માતા-પિતા શું કરે છે ?
 (C) ભૂલ શા માટે થાય છે ?
 (D) કયા વિદ્યાર્થીને મુશ્કેલી છે ?



39. નીચેના પૈકી 'દરિયો' શબ્દનો સમાનાર્થી શબ્દ કયો છે ?

- (A) તોખાર (B) મહેરામણ
(C) પાણી (D) ખેચર

40. પ્રશ્નપત્રમાં કેવા પ્રકારના પ્રશ્નો વિષયવસ્તુના મોટા ભાગને આવરી લે છે ?

- (A) નિબંધ પ્રકાર (B) અનાત્મલક્ષી પ્રકાર
(C) ટૂંકા ઉત્તર પ્રકાર (D) મર્યાદિત ઉત્તમ પ્રકાર

41. નીચેનામાંથી લેખિત અભિવ્યક્તિનું સ્વરૂપ કયું છે ?

- (A) આત્મકથા (B) ચેનલ
(C) શ્રોતા (D) વક્તા

42. આપેલ વાક્યમાંથી કયું વાક્ય 'કર્મણિ વાક્ય' છે ?

- (A) બાપુજી જમ્યા નહીં
(B) એણે બારણું ખટખટવડાવ્યું
(C) તે રાતે મારાથી ઊંઘી શકાયું જ નહીં
(D) તમે વિદ્યાર્થી પાસે અરજી કરાવો

43. વિદ્યાર્થીઓમાં વર્ગ શિક્ષણ દરમિયાન રહેલી ક્યાસને દૂર કરવા -

- (A) ઊપચારાત્મક શિક્ષણ આવશ્યક છે.
(B) અનોપચારિક શિક્ષણ આવશ્યક છે.
(C) દૂરવર્તી શિક્ષણ આવશ્યક છે.
(D) આત્મલક્ષી શિક્ષણ આવશ્યક છે.

44. 'પણ તું દૂધ પી તને મીઠું લાગશે.' વાક્યમાં 'પી' પછી કયું વિરામચિહ્ન આવે ?

- (A) અલ્પવિરામ (B) અર્ધવિરામ (C) ગુરૂરેખા (D) લઘુકોંસ

45. બ્લ્યૂપ્રિન્ટની રચના બાબતે નીચેનામાંથી કયું વિધાન સાચું છે ?

- (A) વિષયવસ્તુ, હેતુ, જ્ઞાનપ્રાપ્તિ પ્રમાણે ગુણભાર
(B) વિષયવસ્તુ, પ્રશ્નપ્રકાર, અભિવ્યક્તિ પ્રમાણે ગુણભાર
(C) વિષયવસ્તુ, હેતુ, પ્રશ્નપ્રકાર પ્રમાણે ગુણભાર
(D) વિષયવસ્તુ, હેતુ, અનાત્મલક્ષી પ્રકાર પ્રમાણે ગુણભાર



આપેલ ગદ્યાંશના આધારે પ્રશ્નક્રમાંક 46 થી 48 સુધીના જવાબ આપો.



વરસાદના દિવસોમાં માટીની ગંધનો કેફ ચડતો. વરસાદ તો પછી આવતો, પણ વરસાદ આવી રહ્યો છે તેની વધાઈ ખાતી સુગંધ પહેલાં આવતી. એ ઠંડી ઠંડી તાજી તાજી મહેક આખા અસ્તિત્વને ભર્યું ભર્યું કરી મેલતી. નહાતો માટીમાં, ખાતો માટીમાં. માટી મિશ્રિત પાણીનો સ્વાદ હજુ જીભ ઉપર બેઠો છે. જ્યારે જ્યારે નવી ઢોચકીનું પાણી પીવા મળે ત્યારે એ સ્વાદ જીવતો થાય છે.



46. ગદ્યાંશમાં આપેલ 'ઢોચકી' શબ્દનો અર્થ જણાવો.
 (A) નાની ઢીંગલી (B) નાની તગારી (C) નાની બરણી (D) નાની માટલી
47. લેખકને શેનો કેફ ચડતો હતો ?
 (A) વરસાદની મહેકનો (B) ગરમ ગરમ ચાનો
 (C) માટીની ગંધનો (D) ફૂલની ફોરમનો
48. આપેલ ગદ્યાંશને યોગ્ય શીર્ષક ક્યું આપી શકાય ?
 (A) માટી (B) પાણી (C) સ્વાદ (D) જીભ
49. 'પર્યાવરણ' શબ્દનો સાચો સંધિવિગ્રહ કયો છે ?
 (A) પર્યા + વરણ (B) પરિ + આવરણ
 (C) પર્ય + આવરણ (D) પર + આવરણ
50. 'ટી.વી.' અને 'કાળું પાટિયું' કેવા પ્રકારના શૈક્ષણિક સાધનો છે ?
 (A) દશ્ય-શ્રાવ્ય અને દશ્ય (B) દશ્ય-શ્રાવ્ય અને શ્રાવ્ય
 (C) મુદ્રિત અને દશ્ય-શ્રાવ્ય (D) દશ્ય-શ્રાવ્ય અને મુદ્રિત
51. નીચેના પૈકી કયા રૂઢિપ્રયોગનો અર્થ 'મનમાં નિરાંત થવી' એવો થાય છે ?
 (A) હૈયે ટાઢક વળવી (B) હૈયું ભરાઈ આવવું
 (C) હાથ ધોઈ નાખવા (D) હૈયે ફાળ પડવી
52. માતૃભાષા દ્વારા બાળક શાની અભિવ્યક્તિ સૌથી પહેલાં કરી શકે છે ?
 (A) જ્ઞાન (B) સ્મૃતિ (C) વિશાળતાની (D) સંવેદનાઓ
53. નીચેનામાંથી કયા છંદની અક્ષર સંખ્યા 21 છે ?
 (A) મનહર (B) શિખરિણી (C) સ્ત્રગ્ધરા (D) ચોપાઈ
54. આદર્શ ભાષાશિક્ષકમાં ગુણોની દૃષ્ટિએ નીચેનામાંથી ક્યું એક વિધાન સાચું છે ?
 (A) પ્રસન્નતા, નિષ્ઠા, મિત્રતા, તિરસ્કાર (B) પ્રસન્નતા, તિરસ્કાર, પક્ષપાત, મિત્રતા
 (C) પ્રસન્નતા, અક્કડપણું, નિષ્ઠા, મિત્રતા (D) પ્રસન્નતા, સામાજિકતા, નિષ્ઠા, મિત્રતા





નીચેના પદ્યાંશના આધારે પ્રશ્નક્રમાંક 55 અને 56 ના જવાબ લખો.



મીઠાં મધુને મીઠાં મેહુલા રે લોલ,
એથી મીઠી તે મોરી માત રે,
જનનીની જોડ સખી ! નહિ જડે રે લોલ.
પ્રભુના એ પ્રેમ તણી પૂતળી રે લોલ.
જગથી જુદેરી એની જાત રે. – જનનીની...
અમીની ભરેલી એની આંખડી રે લોલ,
વ્હાલનાં ભરેલાં એનાં વેણ રે... જનનીની...
દેવોને દૂધ એનાં દોહલાં રે લોલ,
શશીએ સિંચેલ એની સોડય રે... જનનીની....



55. દેવોને કઈ વસ્તુ મળવી ખૂબ જ મુશ્કેલ છે ?

- (A) માતાનો પ્રેમ (B) માતાના વચન
(C) માતાનો સાથ (D) માતાનું દૂધ

56. માતાની આંખ અને બોલ શાનાથી ભરેલા છે ?

- (A) અમૃત અને પ્યારથી (B) પાણી અને મધથી
(C) હીરા અને મેહુલથી (D) પાણી અને સાકરથી

57. નીચેનામાંથી તત્સમ શબ્દ કયો છે ?

- (A) ડાળી (B) હસ્ત (C) વાંદરો (D) વાઘ

58. કાવ્યશિક્ષણમાં સામાન્ય રીતે કયા અધ્યાપન સૂત્રનો ઉપયોગ ઈચ્છનીય છે ?

- (A) આગમન પરથી નિગમન તરફ (B) પૂર્ણથી ખંડ તરફ
(C) પૃથક્કરણથી સંયોગીકરણ તરફ (D) સરળ પરથી કઠિન તરફ

59. એક જ શબ્દના એક કરતા વધારે અર્થ થતા હોય ત્યારે કયો અલંકાર બને છે ?

- (A) શ્લેષ (B) ઉપમા (C) અનન્વય (D) રૂપક

60. ધોરણ – ૮ ના પાઠ્યપુસ્તકનું વિષયવસ્તુ વિદ્યાર્થીઓની વયકક્ષાને ધ્યાનમાં રાખીને કરેલું છે તો વિષયવસ્તુને પાઠ્યપુસ્તકનું કયું લક્ષણ કહી શકાય ?



- (A) પાઠ્યપુસ્તકનું બાહ્ય લક્ષણ (B) પાઠ્યપુસ્તકનું મુદ્રણ
(C) પાઠ્યપુસ્તકનું આંતરિક લક્ષણ (D) પાઠ્યપુસ્તકની બાંધણી



खण्ड – III

भाषा – II

हिन्दी

इस खण्ड में कुल 30 प्रश्न हैं ।
सभी प्रश्न अनिवार्य हैं ।



61. प्रतिपुष्टि, पुनः नियोजन, पुनः शिक्षण एवं पुनः प्रतिपुष्टि ये शिक्षण के किस उपागम के चरण हैं ?
(A) रचना शिक्षण (B) सूक्ष्म शिक्षण (C) अनुवाद शिक्षण (D) उच्चारण शिक्षण
62. वह कौन-सा कौशल है जो मातृभाषा में तो सर्वप्रथम स्वाभाविक रूप से सीख लिया जाता है पर मात्रेतर भाषा में सीखने के अंतिम चरण में सप्रयत्न सीखा जाता है ?
(A) लिखना (B) मनन करना (C) बोलना (D) पढ़ना
63. “मैं आता परंतु तुमने बुलाया नहीं ।” वाक्य में रेखांकित शब्द है-
(A) समानाधिकरण समुच्चयबोधक अव्यय (B) निमित्तवाचक समुच्चयबोधक अव्यय
(C) सादृश्यवाचक संबंधबोधक अव्यय (D) हेतुवाचक संबंधबोधक अव्यय
64. निम्नलिखित में से उपलब्धि परीक्षण के निर्माण का पद नहीं है-
(A) योजना बनाना ।
(B) परीक्षण के प्रारंभिक रूप की रचना करना ।
(C) परीक्षण का पुनर्निरीक्षण करना ।
(D) संप्रत्ययविस्थापित करना ।
65. राजस्थानी भाषा के प्रसिद्ध रचनाकार यादवेन्द्र शर्मा चंद्र द्वारा लिखित नाटक है-
(A) पन्नाधाय (B) ढोला मरवण
(C) तास रौ घर (D) धरमजुद्ध
66. अनुलिपि, प्रतिलिपि, श्रुतिलिपि आदि कार्य किस भाषिक दक्षता की प्राप्ति में सहायक हैं ?
(A) श्रवण (B) वाचन (C) पठन (D) लेखन
67. कौन-सी उद्योतन सामग्री शिक्षण में अधिक प्रभावी सिद्ध होगी ?
(A) श्रव्य सामग्री (B) दृश्य सामग्री
(C) दृश्य-श्रव्य सामग्री (D) फ्लैश कार्ड





निम्नलिखित गद्यांश को पढ़कर प्रश्न संख्या 68 से 77 तक के उत्तर दीजिए ।



भारतीय मन संपूर्ण प्रकृति और नदियों का भी मातृ स्वरूप में दर्शन करता है । गंगा को हम माता कहते हैं, तुलसी को हमने माता माना, अश्वत्थ वृक्ष की हमने पूजा की और इन सबके माध्यम से समाज के मन में प्रकृति के प्रति एक पूज्य भाव उत्पन्न किया ।

हम तो कबूतरों, चिड़ियों को दाना चुगाते हैं, हम तो चींटियों तक को आटा डालते हैं क्योंकि इन सबके अस्तित्व का कोई प्रयोजन है । इस विश्व के प्रत्येक पेड़-पौधे, जीव-जंतु का अपना प्रयोजन है । इस प्रयोजन को जानकर सारे विश्व की रचना में उसका क्या स्थान है, इसको पहचानकर उसको बनाए रखें, तभी समन्वय ठीक से बैठेगा । इसी को हमारे यहाँ धर्म कहा है । उसको पहचानकर, उसके नियमों को जानकर तदनुसार यदि हम अपनी सारी रचना और विकास-पथ का उपयोग करेंगे तो प्रकृति के साथ शायद हमारा सुसंगत विकास हो सकेगा । हमारी प्राचीन काल से ही यह अवधारणा रही है कि प्रकृति के साथ मिलकर चलो और इसलिए प्रकृति के प्रति पूज्यभाव हमने उत्पन्न किया । पृथ्वी को हमने माता कहा है । धरती धारण करती है इसीलिए उसे माता कहा । वास्तव में जिस धरा और प्रकृति के सहारे संपूर्ण मानव जाति का अस्तित्व निर्भर है, वही आज संकटग्रस्त हो गई है । पश्चिम की उपभोगवादी दृष्टि से प्रकृति के अमर्यादित उपभोग का विचार विकसित हुआ है ।

हमारी प्रथा संयमित उपभोग की है । हमारे वर्तमान के लिए भी यही विकास-पथ श्रेष्ठ है और यही शेष संसार को नष्ट होने के मार्ग से बचाने वाला मार्गदर्शक विकास-पथ हो सकता है ।



68. 'वृक्ष' शब्द में वर्णों का उचित क्रम है-

- | | |
|------------------------------|-------------------------------|
| (A) व् + अ + र + क् + च् + अ | (B) व् + र् + इ + क् + ष् + अ |
| (C) व् + ऋ + इ + क् + ष् + अ | (D) व् + ऋ + क् + ष् + अ |

69. 'पश्चिम' शब्द में प्रत्यय है-

- | | | | |
|--------|-----------|--------|---------|
| (A) ईम | (B) पश्च् | (C) इम | (D) इम् |
|--------|-----------|--------|---------|

70. "प्रकृति के साथ शायद हमारा सुसंगत विकास हो सकेगा ।"

वाक्य में प्रयुक्त काल है-

- | | |
|---------------------------|--------------------------|
| (A) सामान्य भविष्यत् काल | (B) संभाव्य भविष्यत् काल |
| (C) आज्ञार्थ भविष्यत् काल | (D) संदिग्ध भविष्यत् काल |



71. 'अश्वत्थ' शब्द है-

- | | | | |
|-----------|-----------|----------|------------|
| (A) तत्सम | (B) तद्भव | (C) देशज | (D) विदेशी |
|-----------|-----------|----------|------------|

72. मातृ का तद्भव रूप है-

- | | | | |
|-----------|-----------|----------|----------|
| (A) मात्र | (B) मंत्र | (C) माथा | (D) माता |
|-----------|-----------|----------|----------|

73. 'संसार' शब्द का संधि-विच्छेद है-

- (A) सम + सार (B) सन् + सार (C) सम् + आसार (D) सम् + सार

74. निम्नलिखित में से 'प्र' उपसर्ग से बना हुआ शब्द है-

- (A) प्राचीन (B) प्रथा (C) प्रकृति (D) प्रत्येक

75. 'जीव-जंतु' शब्द में समास है-

- (A) अव्ययीभाव समास (B) कर्मधारय समास
(C) तत्पुरुष समास (D) द्वंद्व समास

76. 'प्राचीन' शब्द है-

- (A) संज्ञा (B) सर्वनाम (C) विशेषण (D) कारक

77. निम्नलिखित शब्दों में से शब्दकोश में कौन-सा शब्द सबसे बाद में आएगा ?

- (A) प्रकृति (B) प्रयोजन (C) पश्चिम (D) पृथ्वी

78. राजस्थानी काव्य की प्रसिद्ध कृति 'वीर सतसई' किस कवि की रचना है ?

- (A) कन्हैया लाल सेठिया (B) पृथ्वीराज राठौड़
(C) संकरदान सामोर (D) सूर्यमल्ल मीसण

79. "मूल्यांकन, उद्देश्यों की प्राप्ति की सीमा का निर्णय करने की प्रक्रिया है।" उक्त कथन है-

- (A) कोठारी आयोग का (B) माइकेलिस का
(C) सी. सी. राँस का (D) क्विलन एवं हैना का

80. "दो व्यक्तियों के काम की बातों में तीसरे का हस्तक्षेप करना।" के आशय हेतु उपयुक्त लोकोक्ति है-

- (A) थोथा चना बाजे घना (B) बावन तोले पाव रत्ती
(C) इन तिलों में तेल नहीं (D) दाल भात में मूसलचंद

81. मौखिक एवं लिखित प्रश्नोत्तर द्वारा कितने भाषायी-कौशलों का विकास किया जा सकता है ?

- (A) तीन (B) चार (C) एक (D) दो

82. किस शिक्षा शास्त्री ने लिखने की शिक्षा को पढ़ने से पूर्व सही माना है ?

- (A) जान डीवी ने (B) मैक्डूगल ने (C) ड्रेवर ने (D) मॉण्टेसरी ने



निम्नलिखित पद्यांश के आधार पर प्रश्न संख्या 83 से 87 तक के उत्तर दीजिए ।



बीती विभावरी जाग री ।
अंबर-पनघट में डुबो रही -
तारा-घट उषा नागरी
खग-कुल कुल-कुल-सा बोल रहा,
किसलय का अंचल डोल रहा,
लो यह लतिका भी भर लाई
मधु-मुकुल नवल रस गागरी ।
अधरों में राग अमंद पिए,
अलको में मलयज बंद किए,
तू अब तक सोई है आली !
आँखों में भरे विहाग री ।



83. पद्यांश में प्रभावी नाद-सौंदर्य का कारण है-
- (A) द्वित्व व्यंजन प्रधान शब्द (B) ओजगुण का प्रभाव
(C) मूर्धन्य वर्णों की आवृत्ति (D) समान तुक वाले शब्दों का बाहुल्य
84. पद्यांश में प्रयुक्त भाषा के संदर्भ में उपयुक्त कथन है-
- (A) तद्भव एवं देशज शब्द प्रधान भाषा (B) आमबोल चाल युक्त सामासिक पदावली
(C) विदेशी शब्द प्रधान भाषा (D) तत्सम शब्दावली युक्त भाषा
85. “खग-कुल कुल-कुल-सा बोल रहा ।” पंक्ति में निम्नलिखित में से अलंकार है-
- (A) श्लेष (B) वक्रोक्ति (C) अनुप्रास (D) रूपक
86. पद्यांश में व्यक्त मुख्य संदेश है-
- (A) पत्नी के प्रति समर्पित एकनिष्ठ प्रेम (B) वसंत ऋतु की मादकता का चित्रण
(C) जागरण की प्रेरणा (D) गोधूलि वेला का मनोरम वर्णन
87. भाव-सौंदर्य की दृष्टि से अनुपयुक्त विकल्प है-
- (A) प्रकृति के सौंदर्य का चित्रण (B) प्रेयसी की मादकता का चित्रण
(C) उषा के आगमन का चित्रण (D) मध्य रात्रि में गाये जाने वाले गीत का चित्रण
88. “प्रतियोगिता ठीक तीन बजने पर शुरू होगी ।” वाक्य में निम्नलिखित में से कारक है-
- (A) संबंध कारक (B) करण कारक (C) संप्रदान कारक (D) अधिकरण कारक
89. वाक्य में पदक्रम से संबंधित असंगत कथन है-
- (A) वाक्य में कर्ता और कर्म के बाद क्रिया आती है ।
(B) क्रिया विशेषण प्रायः क्रिया के बाद प्रयोग में आता है ।
(C) कर्ता, कर्म और क्रिया के विस्तारक (पूरक) प्रायः इनके पूर्व में आते हैं ।
(D) पूर्वकालिक क्रिया मुख्य क्रिया से पूर्व आती है ।
90. विद्यार्थियों के चिंतन एवं अभिव्यक्ति के प्रभावी मूल्यांकन हेतु उपयुक्त लिखित परीक्षा है-
- (A) वस्तुनिष्ठ परीक्षा (B) रिक्त-स्थान पूर्ति परीक्षा
(C) प्रायोगिक परीक्षा (D) निबंधात्मक परीक्षा





SECTION – III
LANGUAGE – II
ENGLISH

There are **30** questions in all in this Section.
All questions are compulsory.



61. A piece of writing that is presented primarily through dialogues. It is known as :
(A) An Elegy (B) A Sonnet (C) A Drama (D) A Short Story
62. Which one of these is not an advantage of communicative approach ?
(A) Communicative approach is practical in use
(B) It lays stress on the functional value of the language
(C) It develops the writing ability
(D) This approach is situational, meaningful, motivating others and is self rewarding
63. An implied simile is also known as :
(A) Metaphor (B) Simile (C) Assonance (D) Personification
64. “Evaluation is an assignment of symbols to a phenomenon in order to characterise the worth or value of a phenomena usually with reference to some social, cultural or scientific standard.” This is quoted by :
(A) T. W. Wringstone (B) Clara M. Brown
(C) Hanna (D) Bradfield and Moredock
65. ‘The rain in Spain falls mainly on the plain’ which figure of speech is used in this line ?
(A) Assonance (B) Simile (C) Metaphor (D) Alliteration



Choose correct modals to fill the blanks (for Q.Nos. 66 – 67) :

66. Your sister is very serious, you _____ take her to a doctor. (obligation)
(A) may (B) shall (C) must (D) should
67. You _____ punished for this. (Threat)
(A) should be (B) shall be (C) must be (D) could be
68. ‘Death lays her icy hands on all’ which figure of speech is used in this line ?
(A) Metaphor (B) Assonance (C) Simile (D) Personification
69. Which one of these is not a quantitative technique of evaluation ?
(A) Observation Techniques (B) Practical Techniques
(C) Oral Techniques (D) Written Techniques
70. Phonetic symbols of ‘cloth’ is :
(A) /kləʊð/ (B) /kləʊðz/ (C) /cloθ/ (D) /klɒθ/



Read the following extract of the poem and answer the Q.Nos. 71 – 73 :



How beautiful is the rain ! 1

How it clatters along the roofs, 2

Like the tramp of hoofs 3

How it gushes and struggles out 4

From the throat of the overflowing spout ! 5



Across the window-pane 6

It pours and pours; 7

and swift and wide, 8

with a muddy tide 9

Like a river down the gutter roars. 10

71. _____ is the rhyme scheme in the last four lines.
 (A) A B C D (B) A B A B (C) A B B A (D) A A B B
72. The seventh line is an example of :
 (A) Metaphor (B) Simile
 (C) Personification (D) Alliteration
73. Which literary device is used in second and third lines of the extract ?
 (A) Metaphor (B) Simile (C) Alliteration (D) Assonance
74. Which one is not an advantage of Online Remedial Teaching ?
 (A) The instruction pace is flexible as well as the class participation
 (B) It is not cost effective
 (C) Elimination of barriers of time and space
 (D) A well designed online course makes it easy for the students to navigate and search adequate informations
75. Short monophthongs are _____ in numbers. 
 (A) 5 (B) 6 (C) 7 (D) 8
76. 'Blowing his own trumpet' means :
 (A) Praising himself (B) Playing his trumpet
 (C) Assaulted (D) Something improbable



77. Octave and Sestet are parts of a/an :
- (A) Shakespearean sonnet (B) Petrarchan sonnet
(C) English sonnet (D) Elegy
78. Choose the option which is not a characteristic of Good Tests and Examinations :
- (A) Tests and examinations must take into account the aims and objectives of teaching English
(B) They should ask students only what has been taught
(C) They should be very easy
(D) The answers to question should not be very long

Passage for (Q.Nos. 79 – 84) :



To have access of safe water and to avoid water crisis in the near future it is necessary that correct policies and schemes are made. Water conservation and proper management can also be considered as one of the effective steps to avoid water crisis. India has a long tradition of water harvesting. Harvesting rainwater is one of the most effective ways to tackle the water crisis. The basic principle is, to collect the rain water where it falls, use it and let it seep into the ground.





79. Fill in the blanks with appropriate linking device. Linking devices are given below :
- _____ water conservation _____ proper management can also be considered as one of the effective steps to avoid water crisis.
- (A) Although – yet (B) Not only – but also
(C) Neither – nor (D) As – so
80. Water harvesting _____ an important technique of water conservation.
- (A) has (B) are (C) have (D) is

Fill in the blanks with appropriate linking devices which are given below :
(for Q.Nos. 81 – 82)



81. Water conservation _____ proper management can be considered as one of the effective steps to avoid water crisis.
- (A) as well as (B) or (C) as (D) though
82. _____ correct policies _____ schemes are made to avoid water crisis.
- (A) As – as (B) Neither – nor
(C) Both – and (D) Either – or



83. A correct policy as well as schemes _____ required to avoid water crisis. 
- (A) is (B) are
(C) have (D) were
84. An appropriate title for the above passage will be :
- (A) Food and water (B) Water in seas
(C) Water for all (D) Water in rivers
85. Phonetic symbols for 'clumsy' is :
- (A) /klʌmzi/ (B) /klɜ:msi/ (C) /kəmsI:/ (D) /klɜmzi/
86. 'Played me false' means :
- (A) tell a lie to me (B) play a game mischievously with me
(C) tell false about me (D) deceived me
87. Which one of these is not a challenge of teaching English ?
- (A) Several methods in language teaching
(B) Use of teaching materials
(C) Poor lesson preparation
(D) Small class size
88. Which method helps the learner to speak fluently and accurately in the target language ? 
- (A) Direct method (B) Bilingual method
(C) Translation method (D) Substitution method
89. Which one of these is not a principle of Grammar translation method of teaching English ? 
- (A) Translation interprets foreign phraseology best
(B) Inductive teaching of grammar
(C) The words and expressions in English can be easily interpreted in the mother tongue of the students
(D) Structure of a foreign language can be easily learnt, when compared and constructed to those of the mother tongue
90. Vowel sound of 'hear' will be :
- (A) Iə (B) eə
(C) eɜ: (D) æ



खण्ड – III
भाषा – II (द्वितीया)

संस्कृतम्

अत्र त्रिंशत् प्रश्नाः सन्ति ।
सर्वे प्रश्नाः समाधेयाः ।



निम्नलिखितं श्लोकमाधारीकृत्य प्रश्नाः (61 – 65) समाधेयाः -

कल्याणसिंहजयमल्लविशालवक्षः
सम्भूतशोणितपवित्रतमा स्थलीयम् ।
वीरद्वयेन निजगौरवरक्षणार्थम्
अत्रासवो जुहुविरे समराग्निकुण्डे ॥



61. “विशालवक्षः” इत्यत्र कः समासः ?
(A) द्वन्द्वः (B) अव्ययीभावः (C) कर्मधारयः (D) द्विगुः
62. “सम्भूतम्” इत्यत्र कः प्रत्ययः ?
(A) क्तवतु (B) क्त (C) शानच् (D) शत्
63. उपर्युक्ते श्लोके कोऽलङ्कारः ?
(A) रूपकालङ्कारः (B) उपमालङ्कारः (C) व्यतिरेकालङ्कारः (D) विभावनालङ्कारः
64. उपर्युक्ते श्लोके छन्दसः नाम किम् ?
(A) उपजातिः (B) वंशस्थम् (C) वसन्ततिलका (D) मालिनी
65. “स्थलीयम्” इत्यत्र कः सन्धिः ?
(A) अयादिसन्धिः (B) गुणसन्धिः (C) पररूपसन्धिः (D) सवर्णदीर्घसन्धिः
66. “ई” कारस्य उच्चारणस्थानमस्ति -
(A) मूर्धा (B) तालु (C) ओष्ठौ (D) कण्ठः
67. पद्य शिक्षणस्य कस्मिन् विधौ प्रश्नाः व्याकरणसम्बन्धिनः भवन्ति ?
(A) दण्डान्वयविधौ (B) खण्डान्वयविधौ (C) आगमनविधौ (D) निगमनविधौ
68. “एकदशानाम् अष्ट” का संख्या भवति ?
(A) अष्टशीतिः (B) अष्टाशीतिः (C) अष्टाशीतिः (D) अष्टाशीतिः
69. “46” इत्येषा संख्या संस्कृते का ?
(A) षट्चत्वारिंशत् (B) षड्चत्वारिंशत् (C) चत्वारि षट् (D) चत्वारिंशत् षट्



70. “तं बालकं पुस्तकं देहि ।”
वाक्यमिदं संशोधयत -
- (A) तस्मै बालकाय पुस्तकं देहि । (B) तेन बालकेन पुस्तकं देहि ।
(C) तस्मात् बालकात् पुस्तकं देहि । (D) तस्मिन् बालके पुस्तकं देहि ।
71. अभ्याससिद्धान्तस्य अपरं नाम किम् ?
- (A) अनुपातसिद्धान्तः (B) बहुमुखीसिद्धान्तः
(C) क्रियाशीलसिद्धान्तः (D) मूल्याङ्कनसिद्धान्तः
72. एतेषु दृश्यसाधनं नास्ति -
- (A) भित्तिपत्रिकाः (B) प्रतिकृतिः (C) रेखाचित्रम् (D) आकाशवाणी
73. चतुर्षु भाषाकौशलेषु ग्रहणात्मकं कौशलद्वयं विद्यते -
- (A) लेखनं श्रवणं च । (B) पठनं भाषणं च ।
(C) श्रवणं पठनं च । (D) भाषणं लेखनं च ।
74. “भ् ” कारस्य उच्चारणस्थानम् अस्ति -
- (A) दन्ताः (B) ओष्ठौ (C) मूर्धा (D) तालु
75. मौखिकविधेः अपरं नाम किम् ?
- (A) वार्तालापविधिः (B) पाठ्यपुस्तकविधिः
(C) दण्डान्वय-खण्डान्वयविधिः (D) अन्वयव्यतिरेकविधिः
76. मात्रात्मकमूल्याङ्कनस्य प्रविधिः वर्तते -
- (A) वस्तुनिष्ठ परीक्षा (B) मतसूची
(C) स्तरमापिनी (D) अवलोकनम्
77. संस्कृतेन अनुवादं कुरुत -
“पिता पुत्र से प्रश्न पूछेगा” ।
- (A) पितरं पुत्रं प्रश्नं प्रक्ष्यति । (B) पिता पुत्रं प्रश्नं प्रक्ष्यति ।
(C) पित्रा पुत्रेण प्रश्नं प्रक्ष्यति । (D) पिता पुत्रस्य प्रश्नं प्रक्ष्यति ।
78. वैदिककाले प्रयुक्तशिक्षणविधिः कः ?
- (A) टीकाविधिः (B) पाठ्यपुस्तकविधिः (C) पाठशालाविधिः (D) द्विभाषाविधिः
79. शास्त्रसंरक्षणाय प्राचीना परीक्षा का ?
- (A) लिखित परीक्षा (B) प्रहेलिका परीक्षा (C) शलाका परीक्षा (D) प्रश्न परीक्षा
80. “सन्तोषः परमं _____ ।” इमां सूक्तिं समुचितेन पदेन पूरयत -
- (A) फलम् (B) दुःखम् (C) कर्म (D) सुखम्



81. “पुत्रः चन्द्रम् इच्छति ”। इत्यस्य वाच्यपरिवर्तनं कुरुत -

- (A) पुत्रः चन्द्रेण इष्यते । (B) पुत्रेण चन्द्रः इच्छ्यते ।
(C) पुत्रेण चन्द्रः इष्यते । (D) पुत्रेण चन्द्रस्य इष्यते ।

निम्नलिखितमपठितं गद्यांशमाधारीकृत्य प्रश्नाः (82 – 86) समाधेयाः -

मानवजीवनस्य साफल्यं त्यागेनैव भवितुमर्हति, न तु भोगेन । पाश्चात्या संस्कृतिर्हि सर्वथा उपभोगसंस्कृतिः सर्वान् भोगमेव शिक्षयति । भारतीया संस्कृतिस्तु सर्वथा आध्यात्मिकी, भोगस्थाने योगमेव शिक्षयति । पाश्चात्या सभ्यता खलु परेषां भागमपहर्तुमपि संकोचं नानुभवति । भारतीयसभ्यता पुनः परेषाम् उपकाराय निजस्वार्थान् त्यक्तुं प्रेरयति । त्यागो हि अस्या एको महामन्त्रः येन विश्वकल्याणं भवितुमर्हति ।



82. “त्यागेनैव” इत्यत्र सन्धिः कः ?

- (A) अयादिसन्धिः (B) यण्-सन्धिः (C) गुणसन्धिः (D) वृद्धिसन्धिः

83. “त्यागो हि अस्या एको महामन्त्रः ।” इत्यत्र अव्ययपदं किम् ?

- (A) त्यागः (B) अस्याः (C) महामन्त्रः (D) हि

84. “सभ्यता” इत्यत्र कः प्रत्ययः ?

- (A) तल् (B) तृच् (C) क्त (D) शत्

85. “निजस्वार्थान्” इत्यत्र का विभक्तिः ?

- (A) षष्ठी (B) द्वितीया (C) प्रथमा (D) तृतीया

86. “भारतीया संस्कृतिस्तु सर्वथा शिक्षयति ।” अस्मिन् वाक्ये विशेषणपदं किम् ?

- (A) संस्कृतिः (B) सर्वथा (C) भारतीया (D) शिक्षयति

87. कस्य सिद्धान्तस्य अनुकरणेन छात्रः स्वयं किमपि कार्यं कृत्वा अवगच्छति ?

- (A) रुचेः सिद्धान्तस्य (B) क्रियाशीलतायाः सिद्धान्तस्य
(C) समवायसिद्धान्तस्य (D) वैयक्तिकसिद्धान्तस्य

88. सम्प्रेषणाधारितगतिविधिं सम्पादयितुं कस्य यन्त्रस्य महती उपयोगिता विद्यते ?

- (A) मानचित्रस्य (B) पुस्तकस्य (C) श्यामफलकस्य (D) संगणकयन्त्रस्य

89. माहेश्वरसूत्रेषु अक्-प्रत्याहारस्य वर्णाः भवन्ति -

- (A) अ इ उ ऋ लृ (B) अ उ ऋ लृ इ (C) अ ऋ उ लृ इ (D) अ लृ उ ऋ इ

90. “प्रातः(5 : 45) वादने योगासनं करोमि” अस्मिन् वाक्ये रेखाङ्कितं समयं संस्कृते लिखत -

- (A) पादोन पञ्चवादाने (B) सपाद-षड्वादाने
(C) सपाद पञ्चवादाने (D) पादोन षड्वादाने





باب - III

زبان - II

اُردو (اردو)



اس سیکشن میں تیس (30) سوالات دیئے گئے ہیں۔ تمام سوالات کے جوابات ضروری ہیں۔

ہر سوال کے چار جوابات میں سے ایک صحیح جواب کی نشاندہی کیجئے۔



61. روایتی قواعد میں مصوتے کو کیا کہا جاتا ہے؟
 (A) حروف صحیح (B) حروف جار (C) حروف ربط (D) حروف علت
62. کسی حکیم کا قول ہے: آپ کارج مہا کارج مندرجہ بالا جملے میں کون سی علامت کا استعمال ہوا ہے؟
 (A) زنجیرہ (B) وقفہ (C) سکتہ (D) رابطہ
63. تدریس میں منصوبہ بندی سے متعلق کون سا بیان درست ہے؟
 (A) منصوبہ بندی سے وقت کی بچت ہوتی ہے
 (B) منصوبہ بندی کے ذریعہ مسلسل اور جامع جانچ کے عمل کو نقصان پہنچتا ہے
 (C) منصوبہ بندی سے تدریسی و انتظامی امور میں کوئی سدھار نہیں لایا جاسکتا
 (D) منصوبہ بندی سے وقت ضائع ہوتا ہے
64. وہ حروف جن کی مدد سے جملے بنتے ہیں (جیسے :- سے / پر / تک / کو وغیرہ) ان حروف کو کیا کہتے ہیں؟
 (A) حروف عطف (B) حروف جار (C) حروف ندا (D) حروف تحسین
65. ذیل میں سے کون سا گروہ خالص قمری حروف کا ہے؟
 (A) بدیع الزمان - البلاغ - عبد الرشید - الشمس
 (B) عبد الباری - الغرض - خیر الوری - الفاروق
 (C) عبد السلام - الظلم - عبد العظیم - عید الضعیفی
 (D) عبد الحمید - الذکر - الہلال - الناظر
66. مندرجہ ذیل میں سے کون سی شے خالص سمعی وسیلے سے متعلق ہے؟
 (A) تصویریں، چارٹ (B) ٹیلی ویژن (C) ریڈیو (D) تعلیمی تاش
67. صحیح لہلا کی نشاندہی کیجئے۔
 (A) قظراط (B) ققص عنصری (C) قظابند (D) قعر مذلت
68. جن سوالوں کے تین یا چار ممکنہ جواب دیے جاتے ہیں۔ جن میں سے کوئی ایک جواب بالکل درست ہوتا ہے۔ اسے کہتے ہیں۔
 (A) تکمیلی مدات (B) کثیر جوابی مدات (C) مماثل مدات (D) تشبیلی مدات
69. کپڑے دھل گئے - جملے میں فعل کی کونسی قسم ہے؟
 (A) فعل لازم (B) فعل مجہول (C) فعل متعدی (D) فعل معروف



مندرجہ ذیل اقتباس کو پڑھ کر دیئے گئے سوالات (70 تا 74) کے جوابات دیجئے :

پچھر کی سنو تو وہ آدمی کو کھری کھری سنانا ہے اور کہتا ہے کہ جناب ہمت ہے تو مقابلہ کیجئے۔ ذات صفات نہ دیکھیے۔ میں کالا سہی، بدرونق سہی، مگر یہ تو کیسے کہ کس دلیری سے آپ کا مقابلہ کرتا ہوں اور کیوں کر آپ کی ناک میں دم کرتا ہوں۔



یہ الزام سراسر غلط ہے کہ بے خبری میں آتا ہوں اور سوتے میں سنانا ہوں۔ یہ تو تم اپنی عادت کے موافق سراسر ناانصافی کرتے ہو۔ حضرت میں تو کان میں آکر "الٹی ٹیٹم" دے دیتا ہوں کہ ہوشیار ہو جاؤ اب حملہ ہوتا ہے۔ تم ہی غافل ہو میرا کیا قصور۔



70. تم ہی غافل ہو۔ حملہ کس نے کس سے کہا؟

(A) انسان نے پچھر سے (B) انسان نے انسان سے (C) پچھر نے خود سے (D) پچھر نے انسان سے

71. "آپ کی ناک میں دم کرتا ہوں"۔ میں کون سا زمانہ ہے؟

(A) مستقبل (B) حال (C) ماضی (D) ماضی قریب

72. پچھر کی سنو تو وہ آدمی کو کھری کھری سنانا ہے۔

مندرجہ بالا جملے میں پچھر کیا ہے؟

(A) فعل (B) فاعل (C) مفعول (D) صفت

73. الزام کی جمع ہے۔

(A) لازم (B) الزامات (C) ملزوم (D) تلازم

74. اقتباس میں آئے "کھری کھری سنانا" کا مطلب ہے۔

(A) اپنا مطلب نہکانا (B) صاف صاف کہنا (C) بہت خوش ہونا (D) گنہگار ہوگا

75. انفرادی بلند خوانی کے فوائد کیا ہیں؟

(A) طلبہ کا تلفظ اور ادائیگی بہتر کرنا (B) خود اعتمادی میں اضافہ کرنا

(C) طلبہ کی آواز اور لہجے کی بہتری کرنا (D) سبھی جوابات صحیح ہیں

76. مصمتے کی صحیح تعریف کیا ہے؟

(A) جو آواز منہ میں کسی جگہ رکے بغیر آئے

(B) جو کلامی آواز دہنی گزر گاہ میں کسی مقام پر مکمل یا جزوی طور پر رک کر رگڑ کھاتی ہوئی یا رخ بدل کر نکلے

(C) خوشنما آواز کو کہتے ہیں

(D) جس آواز سے دائیوں کی رگڑ کی آواز آئے

77. تشت از بام ہونا (محاورہ) کے معنی ہیں۔

(A) مرنے کے قریب ہونا (B) بہت مغرور ہونا (C) کسی چیز کا ملنا مشکل ہونا (D) بھانڈا پھوٹنا



78. اسم فاعل لفظ "ظالم" کا حاصل مصدر کیا ہوگا؟

(D) مظلومیت

(A) ظالمہ (B) مظلوم (C) ظلم

مندرجہ ذیل اشعار کو پڑھ کر دیئے گئے سوالات (79 تا 83) کے جوابات دیجئے۔

ابن مریم ہوا کرے کوئی

میرے دکھ کی دوا کرے کوئی

بک رہا ہوں جنوں میں کیا کیا کچھ

کچھ نہ سمجھے خدا کرے کوئی

بات پر واں زبان کلتی ہے

وہ کہیں اور سنا کرے کوئی

کون ہے جو نہیں ہے حاجت مند

کس کی حاجت روا کرے کوئی

جب توقع ہی اٹھ گئی غالب

کیوں کسی کا گلہ کرے کوئی



79. ابن مریم ہوا کرے کوئی میرے دکھ کی دوا کرے کوئی

مندرجہ بالا شعر میں ردیف کونسی ہے؟

(A) میرے دکھ کی (B) ابن مریم (C) کرے کوئی (D) ہوا

80. مطلع کسے کہتے ہیں؟

(A) غزل کے آخری شعر کو جس میں شاعر اپنا تخلص استعمال کرتا ہے

(B) غزل کا وہ شعر جو بنا تخلص کا ہو اور جس کے دونوں مصرعے ہم قافیہ نہ ہوں

(C) غزل کے پہلے شعر کو جو ہم قافیہ ہوں

(D) غزل کے عمدہ شعر کو مطلع کہتے ہیں

81. ابن مریم ہوا کرے کوئی میرے دکھ کی دوا کرے کوئی

مندرجہ بالا شعر میں کونسی صنعت کا استعمال کیا گیا ہے؟

(A) حسن تعلیل (B) تلمیح (C) مبالغہ (D) لف و نشر

82. جب توقع ہی اٹھ گئی غالب کیوں کسی کا گلہ کرے کوئی

مندرجہ بالا شعر میں غالب کیا ہے؟

(A) لقب (B) تخلص (C) خطاب (D) عرف





83. مندرجہ بالا غزل میں ابنِ مریم سے کون مراد ہیں؟
 (A) حضرت موسیٰ (B) حضرت آدم (C) حضرت عیسیٰ (D) حضرت سلیمان



84. ترکیبی وار طریقہ میں سب سے پہلے طلبہ کو کیا سکھایا جاتا ہے؟
 (A) سب سے پہلے ملوا اور کٹوا شکلیں (مختصر شکلیں) سکھائی جاتی ہیں
 (B) حروف پر مختلف اعراب لگا کر ان سے پیدا ہونے والی آوازوں کی مشق کرائی جاتی ہے
 (C) اس طریقہ میں سب سے پہلے حروف کی ترتیب وار شناخت کرائی جاتی ہے
 (D) سب سے پہلے دو حرفی / سہ حرفی الفاظ پڑھنا سکھائے جاتے ہیں



85. مندرجہ ذیل میں سے اردو کی تدریس میں امدادی اشیاء کی اہمیت سے متعلق کون سی بات ٹھیک نہیں ہے؟
 (A) تدریس کو عملی اور تجرباتی بناتی ہیں
 (B) طلبہ کی دلچسپی کو نظر انداز کرتے ہوئے پڑھانے میں مدد کرتی ہیں
 (C) سمعی اور بصری طریقوں سے سیکھنے کے عمل کو موثر بناتی ہیں
 (D) مشکل موضوعات کو آسانی سے سمجھانے کی اچھی معاون ہوتی ہیں



86. اردو تدریس کی بنیادی مہارتیں اپنی خصوصیت اور افادیت کے اعتبار سے تقسیم کی جا سکتی ہیں۔
 (A) قدیم و جدید میں
 (B) خراب اور اچھی میں
 (C) میکانکی اور نیم میکانکی میں
 (D) دلچسپ اور غیر دلچسپ میں

87. خالص فارسی کا حرف ہے۔
 (A) ژ (B) ش (C) ف (D) ژ

88. ضمیر منکلم واحد "میرا" کا ضمیر منکلم جمع ہوگا۔
 (A) تمہیں (B) ہمارا (C) اُن کا (D) تمہارا

89. تدریس قواعد کا سب سے پرانا طریقہ ہے۔
 (A) تحلیلی طریقہ (B) استقرائی طریقہ (C) استخراجی طریقہ (D) اصطلاحی طریقہ

90. " آگ پانی کا میل " کہاوت کا کیا مطلب ہے؟
 (A) مختلف مزاج لوگوں کا ایک ہونا
 (B) آگ میں پانی ڈالنا
 (C) آگ بجھانا
 (D) دو مختلف مزاج کے لوگ یا دو چیزیں جو ایک دوسرے کی ضد ہوں، جمع نہیں ہو سکتی



खण्ड - III

भाषा - II

सिंधी



कुल 30 सुवाल आहिनि ।
सभेई सुवाल करण जरूरी आहिनि ।



61. 'बहिशत' जो सागी माना वारो लफ़्ज़ आहे -
(A) वैंकुंठ (B) दोज़खु (C) निधि (D) भागु
62. कंप्यूटर, लेपटॉप, नंढियूं- नंढियूं नाटिकाऊं आहिनि -
(A) ड़िसण जा साधन (B) बुधण जा साधन
(C) बुधण ऐं ड़िसण जा साधन (D) लिखण जा साधन
63. ज़मानु मुस्तकबलु वारी सिट आहे -
(A) मोहन घर आहे (B) मोहन घर ईदो
(C) मोहन घर हो (D) मोहन घर वियो
64. कंहिं बि शइ जे नंढे रूप या सूरत खे चइजे थो -
(A) इस्मु मज़मूउ (B) इस्मु जिंस (C) इस्मु तसगीरु (D) इस्मु आम
65. पहाके जो सिलसिलो ठाहियो -
i. पंज
ii. पंजाह सहे
iii. वाण्यो
iv. न सहे
(A) i, ii, iii, iv (B) iii, i, iv, ii (C) iii, i, ii, iv (D) iv, iii, ii, i
66. 'मासी' लफ़्ज़ जो जिंस मुज़कर आहे -
(A) मासियूं (B) मासडु (C) मासाति (D) मामो
67. पाडे में थींदड चोरियुनि जे लाइ शिकायती खतु लिखिबो -
(A) सम्पादक खे (B) थाणेदार खे
(C) हेडमास्तर खे (D) जलदाय विभाग खे
68. 'अपजसु' लफ़्ज़ में अगियाड़ी आहे -
(A) उप (B) जसु (C) अप (D) अ



69. उहा विधि जंहिं सां बार बुधी करे सही लिखनि था -



- (A) भाषण (B) वाद-विवाद (C) चटाभेटी (D) सूरतखती

70. देवनागरी लिपि में 'ठ' खां पोड़ अखर ईदो -

- (A) द (B) ड (C) इ (D) ढ

71. 'विछूँ' जो अददु जमउ आहे -

- (A) वेछूँ (B) विछोटी (C) विछूँ (D) विथूँ

हेठियेँ टुकिरे खे ध्यान सां पढ़ी सुवालनि जा जवाब डियो (72 खां 76) -



अग्रे राजस्थान में मेवाड़ नाले हिकु राज्य हो । पहिरियाईं उनजी राजधानी चितौड़ हुई; उन बड़दि उदयपुर राजधानी थी। घणो अग्रे उते राणा राजसिंघु राजु कंदों हो । खेसि भीमसिंघ ऐं जयसिंघ नाले ब पुट हुआ । भीमसिंघ जो जनम पहिरियाईं थियो हो ऐं जयसिंघ जो कुझ वक्त बड़दि । राजाउनि में इहो नियमु हूंदो हो त गदी घणो करे वड़े पुट खे डिनी वेंदी हुई । जीअं त भीम वड़ो हो, इनकरे गदीअ जो हकिदार बि हू ई हुओ । पर राणा राजसिंघु जयसिंघ खे वधीक भाईदो हो ऐं उनखे ई गदी डियण जो वीचार होसि । राणीअ खे इन्हीअ गाल्हि जी खुडिक पेई त खेसि अची चिंता वरायो । बड़ पुट संदसि हुआ । हूअ बिन्हीं खे भाईदी हुई, पर हुन इएं चाहियो थे त वड़े जो हकु न मारियो वजे । हुन जातो थे त जेकडहिं खेसि राजु न मिलियो त हू जरूर गड़िबड़ि कंदो, इनकरे मुल्क जो डाढो नुकसान थींदो । हिक डींह वझु वठी राणीअ राणा खे वेनती कई त, "महाराज ! असांजे वडुडनि जो त इहो ई नियम हलंदो थो अचे त वडो पुट ई राजु जो हकदारु थिए, इन्हीअ करे गदी भीम खे ई मिलणु घुरिजे ।" राणा राणीअ जी गाल्हि कबलु कई ऐं पहिंजो वीचार बदिलाए छडियाईं ।



72. 'राणी' लफ़्ज़ जो अददु जमउ आहे -

- (A) राणियूं (B) राजा (C) राणो (D) पटराणी

73. जुमितो दुरुस्त आहे -

- (A) गदी मिलणु घुरिजे भीम खे ई । (B) मिलणु घुरिजे भीम खे ई गदी ।
(C) गदी भीम खे ई मिलणु घुरिजे । (D) भीम खे मिलणु ई घुरिजे गदी ।

74. 'अग्रे राजस्थान में मेवाड़ नाले हिक राज्य हो ।' जुमितो आहे -

- (A) ज़मान हालु (B) ज़मान माज़ी
(C) ज़मान मुबहमु (D) ज़मान मुस्तकबलु

75. 'वझु' लफ़्ज़ जी माना आहे -

- (A) गाल्हि (B) विंदुर (C) वाली (D) मोक्रो

76. 'राणा राजसिंघु जयसिंघ खे वधीक भाईदो हो ।' जुमिते में सिफ़्त आहे -

- (A) राणा (B) राजसिंघु (C) वधीक (D) भाईदो



77. बुधीअ जी परख लाइ 70 खां 79 लियाकत वारो बारु चवाराईदो -
 (A) हीन (B) होशियार बारु
 (C) सुठो बारु (D) ठीक

78. लिखण जी कला गाल्हाइण जी कला खां वधीक आहे -
 (A) बनावटी (B) खराब (C) अहम (D) बदतर

79. 'राम ऐं मोहन दुकान ते विहंदा हुआ' जुमिले में 'हुआ' आहे -
 (A) फ़इल मरकब (B) फ़इल मुआवन
 (C) फ़इल मुतइदी मजहूल (D) फ़इल अकर्तरकु

बैतु पढी सुवालनि जा जवाब लिखो (80 खां 84) -

प्रेमा खणी जो पढे, गुरमुख जी बाणी,
 वसाए वस करे पलर जो पाणी
 बूंदूं वसनि विरह जूं छिम छिम मां छाणी,
 सचल थियो साणी, साहिबु सारंग आए ।
 मूं में आहीं तूं, तो में आहियां मां
 बिजली बादल सा, आहे जीअं सुपिरीं ।
 वाली ! वसाएजि दर्द मंदीअ जो देसु
 पिरीं मूं परदेसि उठे ईन्दुमि ओडिडो ।
 देसा देसि वसी पिया रहमत जा दरियाह
 गुलजारियूं ऐं गाह, पोठनि ते पधिरा थिया ।
 महिर संदा मींह शाह ! वसाई शल
 झुरियल मुंहिंजी झूपिडी, बिना झले झल
 काहिल ते कहल कंदे शाल करीम तूं ।



80. 'झुरियल मुंहिंजी झूपिडी, बिना झले झल' जुमिले में "मुंहिंजी" आहे -
 (A) सिफ़त इशारो (B) सिफ़त ज़मीरी
 (C) सिफ़त इस्मी (D) सिफ़त फ़इली

81. सिट पूरी करियो -
 मूं में आहीं तूं, तो में आहियां।
 (A) तूं (B) मां (C) हूं (D) हुन

82. 'पलर' शब्द जी माना आहे -
 (A) बरसात (B) अमृत (C) ज़हरु (D) दवा



83. बैत जो सिरो आहे -

- (A) खुदिशनासी (B) सारंग
(C) सुलूक जो पैगाम (D) मैखाने जी मौज

84. जुमिलो दुरुस्त आहे -

- (A) पिरीं मूं परदेसि ईन्दुमि उठे ओड्डिओ (B) मूं पिरीं परदेस उठे ईन्दुमि ओड्डिओ
(C) पिरीं मूं परदेसि उठे ईन्दुमि ओड्डिओ (D) ईन्दुमि ओड्डिओ उठे मूं पिरीं परदेसि

85. 'नशो' लफ़्ज़ में 'ई' पछाडी लगाइणु सां लफ़्ज़ ठहंदो -

- (A) नशई (B) नशोई (C) नशो (D) नशा

86. "मूल्यांकन जो इस्तेमाल बालक जी पूर्ण शख्सियत या तइलीम जे समूरियुनि हालतुनि मूजिब जांच लाइ कजे थी।" परिभाषा आहे -

- (A) माइकलस (B) बर्नाड शा
(C) एडगर एलिन (D) सी.सी.रास



87. जेके बिना बियनि आवाज़नि जी मदद जे गाल्हाया वत्रनि था, उहे आहिनि -

- (A) हर्फ़ इलत (B) हर्फ़ सही
(C) हर्फ़ निदा (D) जर्फ़

88. 'तूं मूंखे प्यार करि त आऊं तोखे प्यार करियां' पहाको थींदो -

- (A) हिंअड़ा घर त घुरांइ
(B) हर कंहिजो पहिंजो भागु
(C) हणु धीउ खे त सीखे नुंहं
(D) हिकड़ी लटे सहस पटे



89. 'बाहि लगण ते खूह खोटण' पहाके जी माना आहे -

- (A) महिनत करण खां सवाइ कुझु न मिलंदो
(B) चोर खे चौकीदार बणाइणु
(C) धणीअ खां कुझु बि लिकलु कोन आहे
(D) मुसीबत पवण ते तरक़ीब सोचण

90. खतु लिखण जी पछाड़ीअ में नंदनि लाइ लिखिबो -

- (A) पूजनीय (B) मानवारा
(C) श्रीमान (D) तुंहिंजो भलो चाहींदडु





ਖੰਡ – III

ਭਾਸ਼ਾ – II

ਪੰਜਾਬੀ (ਪੰਜਾਬੀ)

ਇਸ ਖੰਡ ਵਿੱਚ ਕੁੱਲ 30 ਪ੍ਰਸ਼ਨ ਹਨ।

ਸਾਰੇ ਪ੍ਰਸ਼ਨ ਕਰਨੇ ਜ਼ਰੂਰੀ ਹਨ।



61. ਪੰਜਾਬੀ ਵਿੱਚ ਕਾਫ਼ੀ ਨੂੰ ਕਾਵਿ-ਰੂਪ ਵਜੋਂ ਸੰਪੂਰਨ ਰੂਪਾਂਚ ਸਥਾਪਿਤ ਕੀਤਾ:
- (A) ਸ੍ਰੀ ਗੁਰੂ ਨਾਨਕ ਦੇਵ ਜੀ ਨੇ (B) ਸ਼ਾਹ ਹੁਸੈਨ ਜੀ ਨੇ
(C) ਬੁੱਲ੍ਹੇ ਸ਼ਾਹ ਨੇ (D) ਸੁਲਤਾਨ ਬਾਹੂ ਨੇ
62. ਚੰਗੇ ਮੁਲਾਂਕਣ ਦੀਆਂ ਵਿਸ਼ੇਸ਼ਤਾਵਾਂ ਹਨ:
- (A) ਸੀਮਤਤਾ ਤੇ ਪ੍ਰਮਾਣਿਕਤਾ (B) ਭਰੋਸੇਯੋਗਤਾ ਤੇ ਅਣਉਪਯੋਗਿਤਾ
(C) ਅਵਿਸ਼ਵਾਸੀ ਤੇ ਪ੍ਰਮਾਣਿਕਤਾ (D) ਨਿਖੇੜੀਕਰਨ ਤੇ ਤਸਖੀਸ਼ੀਕਰਨ

ਹੇਠ ਲਿਖੇ ਪੈਰ੍ਹੇ ਨੂੰ ਪੜ੍ਹ ਕੇ ਸਵਾਲ ਨੰਬਰ 63 ਤੋਂ 67 ਤੱਕ ਦੇ ਉੱਤਰ ਦਿਉ:

ਲੋਭੀ ਮਨੁੱਖ ਹੁਣ ਪੂਰੀ ਤਰ੍ਹਾਂ ਕੁਦਰਤ ਦਾ ਸੰਤੁਲਨ ਵਿਗਾੜਨ ਤੇ ਉਤਾਰੂ ਹੈ। ਰੁੱਖ ਅਤੇ ਜੰਗਲ ਜਿਹੜੇ ਆਕਸੀਜਨ ਦਾ ਸੋਮਾ ਹਨ, ਬਰਸਾਤ ਦੇ ਸੁਆਗਤੀ ਹਨ। ਨਦੀ, ਨਹਿਰ, ਸੂਆ ਸਭਾਚ ਜਲ ਭਰਦੇ ਹਨ। ਗਰਮੀ-ਠੰਢ ਤੋਂ ਧਰਤੀ ਅਤੇ ਜੀਵ-ਜੰਤੂਆਂ ਦੀ ਢਾਲ ਬਣਦੇ ਹਨ। ਮਨੁੱਖ ਦੇ ਸਦੀਆਂ ਤੋਂ ਪੱਕੇ ਆੜੀ ਹਨ, ਪਰ ਮਨੁੱਖ ਇਹਨਾਂ ਦੇ ਮਗਰ ਹੱਥ ਧੋ ਕੇ ਪੈ ਗਿਆ ਹੈ। ਇਹ ਸਮਝਦਾ ਹੈ ਕਿ ਕਾਗਜ਼ ਦੇ ਨੋਟਾਂ ਦੇ ਸਹਾਰੇ ਮੈਂ ਧਰਤੀ ਦਾ ਮਾਲਕ ਬਣ ਸਕਦਾ ਹਾਂ। ਸਾਰੇ ਜੰਗਲ ਵੱਢ ਸਕਦਾ ਹਾਂ। ਅਸਲ ਵਿੱਚ ਇਹ ਉਸ ਦੀ ਬੇਸਮਝੀ ਹੈ। ਉਸ ਦੀ ਇਹ ਚਤੁਰਾਈ ਖੁਸ਼ਹਾਲ ਦੁਨੀਆਂ ਨੂੰ ਬਰਬਾਦ ਵੀ ਕਰ ਸਕਦੀ ਹੈ।



63. 'ਆੜੀ' ਸ਼ਬਦ ਦੇ ਸਮਾਨਾਰਥਕ ਜੁੱਟ ਚੁਣੋ:
- (A) ਵੈਰੀ, ਮਿੱਤਰ (B) ਸੱਜਣ, ਦੁਸ਼ਮਣ (C) ਯਾਰ, ਬੇਲੀ (D) ਸੱਜਣ, ਠੱਗ
64. 'ਆਈ' ਪਿਛੇਤਰ ਲਗ ਕੇ ਬਣਿਆ ਸ਼ਬਦ ਚੁਣੋ:
- (A) ਖਤਰਾਈ (B) ਚਤੁਰਾਈ (C) ਇਨਸਾਨੀ (D) ਸੋਗਮਈ
65. 'ਲੋਭੀ' ਸ਼ਬਦ ਦਾ ਵਿਰੋਧੀ ਸ਼ਬਦ ਚੁਣੋ:
- (A) ਲਾਲਚੀ (B) ਲਾਭ (C) ਤਿਆਗੀ (D) ਲਾਰੇਵੰਦ
66. ਨਦੀ, ਨਹਿਰ, ਸੂਆ ਸਭਾਚ ਜਲ ਭਰਦੇ ਹਨ।
ਉਪਰੋਕਤ ਵਾਕ ਵਿੱਚ ਆਏ ਬਹੁਅਰਥਕ ਸ਼ਬਦ 'ਸੂਆ' ਦਾ ਸਹੀ ਅਰਥ ਹੈ:
- (A) ਦੰਦ (B) ਸਿਉਂਝ ਯੰਤਰ (C) ਕੱਟਰੂ (D) ਛੋਟੀ ਨਹਿਰ
67. 'ਧਰਤੀ' ਸ਼ਬਦ ਦਾ ਲਿੰਗ ਬਦਲੋ:
- (A) ਧਰਤ (B) ਭੇਇੰ (C) ਧਰਾਤਲ (D) ਧਰਤੀ



68. 'ਕਿਸਾਨ ਕਹੀ ਅਤੇ ਬੱਠਲ ਲੈ ਕੇ ਕੰਮ 'ਤੇ ਜਾ ਰਿਹਾ ਹੈ।'
ਉਕਤ ਵਾਕ ਵਿੱਚੋਂ ਉਦੇਸ਼ ਚੁਣੋ:



- (A) ਕਹੀ (B) ਬੱਠਲ (C) ਕੰਮ 'ਤੇ ਜਾ ਰਿਹਾ ਹੈ (D) ਕਿਸਾਨ

69. ਹੇਠ ਲਿਖਿਆਂ ਵਿੱਚੋਂ ਦ੍ਰਿਸ਼ਟਾਂਤ ਅਲੰਕਾਰ ਦਾ ਵਰਗ ਅਤੇ ਅਰਥ ਚੁਣੋ:

- (A) ਸ਼ਬਦ ਅਲੰਕਾਰ - ਜਸ, ਕੀਰਤੀ, ਸੋਭਾ (B) ਅਰਥ ਅਲੰਕਾਰ - ਉਦਾਹਰਨ, ਮਿਸਾਲ, ਨਮੂਨਾ
(C) ਸ਼ਬਦਾਰਥ ਅਲੰਕਾਰ - ਨਰਮ, ਕੋਮਲ, ਕੂਲਾ (D) ਸ਼ਬਦ ਅਲੰਕਾਰ - ਸੰਖੇਪ, ਛੋਟਾ, ਨਿੱਕਾ

70. ਪੜ੍ਹਨਾ ਸਿਖਾਉਣ ਦੀਆਂ ਵਿਧੀਆਂ ਵਿੱਚੋਂ ਮੁਹਾਰਨੀ ਕਿਹੜੀ ਵਿਧੀ ਦਾ ਅੰਗ ਹੈ?

- (A) ਅੱਖਰ ਬੋਧ ਵਿਧੀ (B) ਉਦਾਹਰਨ ਵਿਧੀ
(C) ਵਾਕ ਵਿਧੀ (D) ਕਹਾਣੀ ਵਿਧੀ

71. 'ਲੂਣ ਤੋਲਣਾ' ਮੁਹਾਵਰੇ ਦਾ ਢੁੱਕਵਾਂ ਅਰਥ ਹੈ:

- (A) ਬਹੁਤ ਵੱਡਾ ਝੂਠ ਬੋਲਣਾ (B) ਭੈੜੀ ਮੱਤ ਦੇਣਾ
(C) ਅਤਿ ਦੀ ਗ਼ਰੀਬੀ ਹੋਣੀ (D) ਭਲਾ ਕਰਨ ਵਾਲੇ ਨਾਲ ਬੁਰਾਈ ਕਰਨੀ

72. ਆਦਿ ਕਾਲ ਵਿੱਚ ਰਚੀਆਂ ਗਈਆਂ ਵਾਰਾਂ ਦੀ ਗਿਣਤੀ ਹੈ:

- (A) ਨੌਂ (B) ਛੇ (C) ਬਾਈ (D) ਤਿੰਨ

ਹੇਠਾਂ ਲਿਖੇ ਕਾਵਿ-ਬੰਦ ਨੂੰ ਪੜ੍ਹ ਕੇ ਸਵਾਲ ਨੰਬਰ 73 ਤੋਂ 76 ਤੱਕ ਦੇ ਉੱਤਰ ਦਿਉ:

ਹੀਰ ਆਖਦੀ ਜੋਗੀਆ ਝੂਠ ਆਖੋਂ,
ਕੋਣ ਰੁੱਠੜੇ ਯਾਰ ਮਿਲਾਂਵਦਾ ਈ।
ਏਹਾ ਕੋਈ ਨਾ ਮਿਲਿਆ, ਮੈਂ ਢੂੰਡ ਥੱਕੀ,
ਜਿਹੜਾ ਗਇਆ ਨੂੰ ਮੇੜ ਲਿਆਂਵਦਾ ਈ।
ਸਾਡੇ ਚੰਮ ਦੀਆਂ ਜੁੱਤੀਆਂ ਕਰੇ ਕੋਈ,
ਜਿਹੜਾ ਜੀਉ ਦਾ ਰੋਗ ਗਵਾਂਵਦਾ ਈ।
ਭਲ ਦੱਸ ਖਾਂ ਚਿਰੀ ਵਿਛੁੰਨਿਆਂ ਨੂੰ,
ਕਦੋਂ ਰੱਬ ਸੱਚਾ ਘਰੀਂ ਲਿਆਂਵਦਾ ਈ।
ਭਲਾ ਮੇਏ ਤੇ ਵਿਛੜੇ ਕੋਣ ਮੇਲੇ,
ਐਵੇਂ ਜੀਉੜਾ ਲੋਕ ਵਲਾਂਵਦਾ ਈ।
ਇੱਕ ਬਾਜ਼ ਤੋਂ ਕਾਉ ਨੇ ਕੁੰਜ ਖੋਹੀ,
ਵੇਖਾਂ ਚੁੱਪ ਹੈ ਕਿ ਕੁਰਲਾਂਵਦਾ ਈ।
ਇੱਕ ਜੱਟ ਦੇ ਖੇਤ ਨੂੰ ਅੱਗ ਲੱਗੀ,
ਵੇਖਾਂ ਆਣ ਕੇ ਕਦੋਂ ਬੁਝਾਂਵਦਾ ਈ।
ਦਿਆਂ ਚੂਰੀਆਂ ਘਿਓ ਦੇ ਬਾਲ ਦੀਵੇ,
ਵਾਰਸ ਸਾਹ ਜੇ ਸੁਣੇ ਮੈਂ ਆਂਵਦਾ ਈ।



73. ਉਪਰੋਕਤ ਕਾਵਿ-ਬੰਦ ਦੀ ਸ਼ੈਲੀ ਹੈ:

- (A) ਡਾਇਰੀ (B) ਨਾਟਕੀ (C) ਪੱਤਰ (D) ਸੂਤ੍ਰਿਕ



74. ਉਪਰੋਕਤ ਕਾਵਿ-ਬੰਦ ਦਾ ਕਾਵਿ-ਰੂਪ ਹੈ:
 (A) ਗਜਲ (B) ਜੰਗਨਾਮਾ (C) ਵਾਰ (D) ਕਿੱਸਾ
75. 'ਖਿਓ ਦੇ ਬਾਲ ਦੀਵੇ' ਮੁਹਾਵਰੇ ਦਾ ਸਹੀ ਅਰਥ ਹੈ:
 (A) ਦੀਵੇ ਬਾਲ ਚਾਨਣ ਕਰਨਾ (B) ਰਾਹ ਰੁਸਨਾਉਣਾ
 (C) ਖਿਓ ਪਾ ਕੇ ਦੀਵਾ ਬਾਲਣਾ (D) ਖੁਸ਼ੀਆਂ ਮਨਾਉਣਾ
76. ਉਪਰੋਕਤ ਕਾਵਿ-ਬੰਦ ਦਾ ਛੰਦ ਹੈ:
 (A) ਬੈਂਤ (B) ਸਿਰਖੰਡੀ (C) ਕੋਰੜਾ (D) ਕਬਿੱਤ
77. 'ਅੱਗੇ ਭੀੜੀਆਂ ਸੁਈਂਦੀਆਂ ਗਲੀਆਂ ਜਿੱਥੋਂ ਦੀ ਜਮ ਲੈ ਜਾਣਗੇ।' ਇਸ ਤੁਕ ਵਿੱਚ ਕਿਹੜੇ ਰਸ ਦੀ ਪ੍ਰਧਾਨਤਾ ਹੈ?
 (A) ਬੀਰ ਰਸ (B) ਰੌਦਰ ਰਸ (C) ਭਿਆਨਕ ਰਸ (D) ਕਰੁਣਾ ਰਸ
78. ਨਾਵਲ ਸਿੱਖਿਆ ਦੀ ਵਿਧੀ ਨਾਲ ਸੰਬੰਧਿਤ ਕਿਹੜਾ ਕਥਨ ਸਹੀ ਨਹੀਂ ਹੈ?
 (A) ਸਾਡੇ ਸਕੂਲਾਂ ਵਿੱਚ ਨਾਵਲ ਦੀ ਸਿੱਖਿਆ ਦੇਸ਼ਪੂਰਨ ਹੈ।
 (B) ਵਿਦਿਆਰਥੀਆਂ ਨੂੰ ਸਵੈ-ਅਧਿਐਨ ਤੇ ਆਤਮ ਨਿਰਭਰਤਾ ਸਿਖਾਉਣੀ ਚਾਹੀਦੀ ਹੈ।
 (C) ਨਾਵਲ ਸਿੱਖਿਆ ਵਿੱਚ ਅਧਿਆਪਕ ਦਾ ਕਾਰਜ ਇੱਕ ਨਿਰਦੇਸ਼ਕ ਵਾਲਾ ਹੈ।
 (D) ਜਮਾਤ ਵਿੱਚ ਅਧਿਆਪਕ ਨਾਵਲ ਨੂੰ ਆਪ ਧਿਆਨ ਨਾਲ ਪੜ੍ਹੇ।
79. "ਨਾਵਲ ਸਮਕਾਲੀ ਜੀਵਨ ਦਾ ਗੱਦ ਵਿੱਚ ਰਚਿਆ ਅਧਿਐਨ ਹੈ।" ਇਹ ਕਥਨ ਕਿਹੜੇ ਵਿਦਵਾਨ ਦਾ ਹੈ?
 (A) ਰਿਚਰਡ ਬਰਨਰ (B) ਰੈਲਫ਼ ਫੋਕਸ (C) ਸਿਪਲੇ (D) ਐਚ.ਜੀ. ਵੇਲਜ਼
80. ਵਿਚਲਾ, ਨੀਵਾਂ ਤੇ ਦੀਰਘ ਸਵਰ ਹੈ:
 (A) ਆ (B) ਈ (C) ਐ (D) ਉ
81. ਨਾਟਕੀਕਰਣ ਅਤੇ ਪ੍ਰਦਰਸ਼ਨੀ ਕੀ ਹੈ?
 (A) ਸਾਹਿਤ ਰੂਪ ਦਾ ਪ੍ਰਦਰਸ਼ਨ
 (B) ਕਿਰਿਆਤਮਕ ਸਿੱਖਿਆ ਸਾਧਨ
 (C) ਸਹਾਇਕ ਮਾਡਲ
 (D) ਭਾਸ਼ਾ ਵਿਗਿਆਨੀਆਂ ਦਾ ਨਕਾਰਾਤਮਕ ਪ੍ਰਪੰਚ
82. ਦੇਖਣ-ਸੁਣਨ ਸਾਧਨ ਤਾਂ ਸਿੱਖਿਆ ਦੇ ਉਦੇਸ਼ ਪ੍ਰਾਪਤ ਕਰਨ ਦਾ ਇੱਕ ਮਾਧਿਅਮ ਹੈ, ਆਪਣੇ ਆਪ ਵਿੱਚ ਕੋਈ ਉਦੇਸ਼ ਜਾਂ ਅੰਤਿਮ ਨਿਸ਼ਾਨਾ ਨਹੀਂ। ਇਸ ਲਈ :-
 (A) ਇਹਨਾਂ ਦੀ ਵਰਤੋਂ ਤੇ ਪ੍ਰਯੋਗ ਭਾਸ਼ਾ ਸਿੱਖਿਆ ਸ਼੍ਰੇਣੀ ਵਿੱਚ ਹਰ ਰੋਜ਼ ਕਰਨਾ ਚਾਹੀਦਾ ਹੈ।
 (B) ਇਹਨਾਂ ਦੀ ਵਰਤੋਂ ਤੇ ਪ੍ਰਯੋਗ ਬਹੁਤ ਸਾਵਧਾਨੀ ਨਾਲ ਕਰਨਾ ਚਾਹੀਦਾ ਹੈ।
 (C) ਇਹਨਾਂ ਦੀ ਵਰਤੋਂ ਤੇ ਪ੍ਰਯੋਗ ਹੀ ਕਰਨਾ ਚਾਹੀਦਾ ਹੈ, ਅਧਿਆਪਕ ਦੇ ਕਾਰਜ ਦੀ ਕੋਈ ਜ਼ਰੂਰਤ ਨਹੀਂ।
 (D) ਇਹਨਾਂ ਦੀ ਵਰਤੋਂ ਤੇ ਪ੍ਰਯੋਗ ਸ਼੍ਰੇਣੀ ਵਿੱਚ ਕਰਨਾ ਹੀ ਨਹੀਂ ਚਾਹੀਦਾ।





83. ਕੋਈ ਮਾਨਸਿਕ ਗੁੰਝਲ, ਹੀਣਤਾ ਭਾਵ, ਭਾਵਾਤਮਿਕ ਸੁਰੱਖਿਆ ਦੀ ਅਣਹੋਂਦ ਅਤੇ ਸਹਿਮ ਉਚਾਰਨ ਉੱਪਰ ਪ੍ਰਭਾਵ ਪਾਉਂਦਾ ਹੈ।



ਉਕਤ ਕਥਨ ਲਈ ਕਿਹੜਾ ਕਾਰਨ ਜਿੰਮੇਵਾਰ ਹੈ?

- (A) ਮਨੋਵਿਗਿਆਨਿਕ ਕਾਰਨ (B) ਭੂਗੋਲਿਕ ਕਾਰਨ
(C) ਆਰਥਿਕ ਕਾਰਨ (D) ਛਾਪੇਖਾਨੇ ਦੇ ਪ੍ਰਭਾਵ ਕਾਰਨ

84. 'ਬੱਚਿਆਂ ਨੂੰ ਸਾਧਾਰਨ ਗੱਲਬਾਤ ਵਿੱਚ ਵੀ ਕਲਾਮਈ, ਭਾਸ਼ਾ ਦਾ ਪ੍ਰਯੋਗ ਕਰ ਸਕਣ ਦੇ ਯੋਗ ਬਣਾਉਣਾ।' ਪੰਜਾਬੀ ਭਾਸ਼ਾ ਦੀ ਸਿੱਖਿਆ ਦਾ ਇਹ ਉਦੇਸ਼ ਕਿਹੜੇ ਪੱਧਰ ਲਈ ਸਹੀ ਹੈ?



- (A) ਪ੍ਰੀ ਪ੍ਰਾਇਮਰੀ ਪੱਧਰ
(B) ਮਿਡਲ ਪੱਧਰ
(C) ਉੱਚ ਪੱਧਰ
(D) ਪ੍ਰਾਇਮਰੀ ਪੱਧਰ

85. ਅੱਖਰ ਰਚਨਾ ਸਿਖਾਉਣ ਦੀਆਂ ਵਿਧੀਆਂ ਵਿੱਚੋਂ ਕਿਹੜੀ ਵਿਧੀ ਸਿੱਖਿਆ ਸੂਤਰ ਸਰਲ ਤੋਂ ਕਠਿਨ ਉੱਪਰ ਆਧਾਰਿਤ ਹੈ?

- (A) ਚਿੱਤਰ ਵਿਧੀ (B) ਅਨੁਲਿੱਪੀ ਵਿਧੀ
(C) ਸੰਸਲੇਸ਼ਣ ਵਿਧੀ (D) ਪ੍ਰਤੀ ਲਿੱਪੀ ਵਿਧੀ

86. ਨਾਟਕ ਪੜ੍ਹਨ ਤੇ ਉਸਨੂੰ ਮਾਨਣ ਦਾ ਸਭ ਤੋਂ ਉੱਤਮ ਢੰਗ ਹੈ:

- (A) ਰੋਸ਼ਨੀ ਤੇ ਅਵਾਜ਼ (B) ਇਕਾਂਗੀ
(C) ਅਭਿਨੈ (D) ਸਟੇਜ

87. ਜੀਵਨੀ ਕਿਹੜੇ ਪੁਰਾਤਨ ਵਾਰਤਕ ਰੂਪਾਂ ਦਾ ਵਿਕਸਤ ਰੂਪ ਹੈ:

- (A) ਪਰਚੀਆਂ, ਬਚਨ (B) ਜੰਗਨਾਮਾ, ਸਾਖੀ
(C) ਜੰਗਨਾਮਾ, ਗੋਸ਼ਟਾਂ (D) ਜਨਮਸਾਖੀ, ਰੋਜ਼ਨਾਮਚਾ

88. ਪਿੰਡ ਨੂੰ ਅੱਗ ਲੱਗੀ _____। ਅਖਾਣ ਨੂੰ ਪੂਰਾ ਕਰੋ:

- (A) ਸਿਧਰਾ ਤਾੜੀ ਮਾਰੇ (B) ਯੁਮਿਆਰੀ ਭਾਂਡੇ ਸੇਕੇ
(C) ਕੁੱਤਾ ਰੂੜੀ ਤੇ (D) ਧੂੰਆਂ ਅਸਮਾਨੀ

89. ਸੁਣਨ ਕੋਸ਼ਲ ਦੇ ਅਭਿਆਸ ਵਿੱਚ ਸ਼ਾਮਿਲ ਕੀਤਾ ਜਾਂਦਾ ਹੈ:

- (A) ਭਾਸ਼ਣ (B) ਸੰਖੇਪ ਰਚਨਾ
(C) ਲੇਖ ਰਚਨਾ (D) ਸਫ਼ਰਨਾਮਾ

90. ਕੰਠੀ, ਦੰਤੀ, ਹੋਠੀ, ਮੂਰਧਨੀ ਕੀ ਹੈ:

- (A) ਉਚਾਰਨ ਵਿਧੀ (B) ਉਚਾਰਨ ਢੰਗ
(C) ਉਚਾਰਨ ਸਥਾਨ (D) ਉਚਾਰਨ ਬੋਲ



ખંડ – III

ભાષા – II

ગુજરાતી (ગુજરાતી)

આ ખંડમાં કુલ 30 પ્રશ્નો છે.



દરેક પ્રશ્નનો જવાબ આપવો ફરજિયાત છે.

61. શાળામાં ચર્ચાસભા, વાર્તાકથન, વક્તૃત્વ સ્પર્ધાઓ ગોઠવી બાળકોના કયા બે કૌશલ્યોનો વિકાસ કરી શકાય ?
 (A) શ્રવણ અને કથન (B) વાચન અને લેખન
 (C) કથન અને લેખન (D) લેખન અને વાચન
62. 'ભૂમિ ધીમેથી બોલે છે.' ક્રિયાવિશેષણ અવ્યય શોધો.
 (A) ભૂમિ (B) ધીમેથી (C) બોલે (D) છે.
63. નીચેનામાંથી કયો ધ્વનિ અનુનાસિક ધ્વનિ છે ?
 (A) ઙ (B) ઢ (C) ય્ (D) ન્
64. જે વસ્તુઓ જથ્થામાં દ્રવ્યરૂપે અસ્તિત્વ ધરાવતી હોય અને જે માપ કે તોલનો વિષય બને તેને કઈ સંજ્ઞા કહેવાય ?
 (A) સંખ્યાવાચક (B) વ્યક્તિવાચક (C) દ્રવ્યવાચક (D) ભાવવાચક
65. 'ધીમેધીમે હરિયાને ધ્યાનમાં આવ્યું કે બધી ઈંટો એક જ છાપની નથી.' વાક્યમાં સંયોજક કયું છે ?
 (A) ધીમેધીમે (B) કે (C) બધી (D) જ
66. નીચેનામાંથી કયો શિક્ષક વધુ શ્રેષ્ઠ ગણાય ?
 (A) ખૂબ જ ધીમા અવાજથી બોલતો હોય. (B) જે પોતે વધુ બોલતો હોય.
 (C) વિદ્યાર્થીઓને બોલવાની વધુ તક આપતો હોય. (D) ખૂબ જ ઉતાવળથી બોલતો હોય.

નીચેના પદ્યાંશના આધારે પ્રશ્ન સંખ્યા 67 થી 69 સુધીના પ્રશ્નોના જવાબ ફરજિયાત છે.

આ છેલ્લી યાચના આપ પાસે,

મારા ઊંડા છેક અંતસ્તલેથી

છેદી નાખો ક્ષીણતા સર્વ મારી

પૂરા જોરે ખડગ, ઝીંકી, પ્રભુજી !

સુખોને ય જીરવી જીણવાની

શક્તિ દેજો દુઃખમાં એહવી કે

દુઃખો મારાં શાંત મોંએ હસીને



પોતે પોતાની જ પામે ઉપેક્ષા.



67. કવિ ઈશ્વર પાસે શું જીરવવાની શક્તિ માગે છે ?

- (A) સુખ (B) દુઃખ (C) શાંતિ (D) શક્તિ

D

68. કવિ ક્ષીણતાને કેવી રીતે છોટી નાખવાનું કહે છે ? 
- (A) ખિલ્લીથી (B) ખડગથી (C) ચાકુથી (D) ખેલખેલમાં
69. 'સુખદુઃખ' શબ્દમાં કયો સમાસ છે ?
- (A) દ્વિગુ (B) તત્પુરુષ (C) કર્મધારય (D) દ્વન્દ્વ
70. નીચેનામાંથી કઈ જોડી સાચી છે ?
- (A) ફરિયાદ – સ્ત્રીલિંગ (B) વરસાદ – સ્ત્રીલિંગ
(C) રાત – પુલિંગ (D) પાઠ – નપુંસકલિંગ
71. પ્રાથમિક કક્ષાએ પદ્યશિક્ષણની ઉત્તમ પદ્ધતિ કઈ છે ?
- (A) વ્યાખ્યાન (B) ગીતઅભિનય (C) તુલનાત્મક (D) સમીક્ષા
72. જે વાક્યમાં એક મુખ્ય વાક્ય હોય અને તેના ઉપર અવલંબિત એક કે વધારે ગૌણ વાક્યો હોય તેવા વાક્યને કયા પ્રકારનું વાક્ય કહેવાય ? 
- (A) સંયુક્ત વાક્ય (B) નિષેધ વાક્ય (C) સાદું વાક્ય (D) સંકુલ વાક્ય
73. શુદ્ધ ભાષાનું કેન્દ્રબિંદુ કયું છે ?
- (A) ગદ્ય (B) પદ્ય (C) વ્યાકરણ (D) બોલી
74. અનાત્મલક્ષી પ્રશ્નોના જવાબ કેવા જોવા મળે છે ?
- (A) પરિવર્તનશીલ જવાબ (B) મુક્ત જવાબ
(C) અનિશ્ચિત જવાબ (D) ચોક્કસ જવાબ
75. મૂલ્યાંકન કસોટી તૈયાર કરતી વખતે કઈ બાબતને લક્ષમાં રાખવામાં આવે છે ?
- (A) શિક્ષણના હેતુઓ (B) શિક્ષણના અનુભવો
(C) ઉપરોક્ત બંને (D) એક પણ નહિ

નીચેના ગદ્યાંશના આધારે પ્રશ્ન સંખ્યા 76 થી 79 સુધીના જવાબ લખો.

"આ દેશનું અધ્યાત્મ વૃદ્ધોની નહીં, જુવાનોની ચીજ રહી છે. ઋષીકેશો જીવનના કુરુક્ષેત્રમાં અપૂર્વ અધ્યાત્મનો પાંચજન્ય શંખ ફૂક્યો ત્યારે તે વૃદ્ધ નહીં, યુવાન હતા. તે હતા ભારતની તરુણાર્ઠના રથના સારથિ. પોતાની પ્રિયાની ગોદમાં નવજાત રાહુલને સૂતેલો છોડીને સિદ્ધાર્થ અદ્વિતીય ક્રાંતિના પથ પર ચાલી નીકળ્યા હતા ત્યારે તે વૃદ્ધ નહિ યુવાન હતા. અદ્વેતના અનન્યતમ શોધક શંકરે જ્યારે દિગ્વિજય-યાત્રા કરી ત્યારે તે વૃદ્ધ નહિ, યુવાન હતા. શિકાગોના રંગમંચ પર વિવેકાનંદે વેદાંતના સાર્વભૌમ ધર્મનો ઉદ્ઘોષ કર્યો ત્યારે તેઓ વૃદ્ધ નહિ, યુવાન હતા. મિત્રો ! અધ્યાત્મ બુદ્ધાપાનું લક્ષણ નથી પણ તરુણાર્ઠની ઊંચેરી છલાંગ છે."

76. લેખકના મતે આ દેશનું અધ્યાત્મ કઈ વયકક્ષાને વર્યું છે ?
- (A) વૃદ્ધોની (B) યુવાનોની (C) બાળકોની (D) પ્રૌઢોની
77. 'દિગ્વિજય' શબ્દનો સાચો સંધિ વિચ્છેદ કયો છે ?
- (A) દિગ + વિજય (B) દિગ + જય (C) દિક્ + વિજય (D) દિક્ + જય

78. લેખકના મતે અધ્યાત્મ શું છે ?
 (A) તરુણાઈની ઊંચેરી છલાંગ (B) બુઢાપો
 (C) બુઢાપાનું લક્ષણ (D) બાળપણનું લક્ષણ
79. ગદ્યખંડમાં ઋષીકેશ શબ્દ કોના માટે વપરાયો છે ?
 (A) બુદ્ધ (B) શંકરાચાર્ય (C) શ્રીકૃષ્ણ (D) વિવેકાનંદ
80. ભાષાનો સૌથી નાનો એકમ કયો છે ?
 (A) શબ્દ (B) પદ (C) વાક્ય (D) વર્ણ
81. ય મ ન સ ભ લ ગા બંધારણ કયા છંદનું છે ?
 (A) શિખરિણી (B) મંદાકાંતા (C) પૃથ્વી (D) હરિણી
82. માતૃભાષાના પાઠ્યપુસ્તકનું બાહ્યલક્ષણ કયું છે ?
 (A) વિષયવસ્તુ (B) છાપકામ (C) શૈલી (D) ભાષા
83. શિક્ષણ રચિત કસોટીમાં કયા પ્રકારના પ્રશ્નો પર ભાર મૂકવામાં આવે છે ?
 (A) નિબંધાત્મક પ્રશ્નો (B) ટૂંકા પ્રશ્નો
 (C) અનાત્મલક્ષી પ્રશ્નો (D) ઉપરોક્ત બધા
84. નીચેના શબ્દોમાં દેશ્ય શબ્દ કયો છે ?
 (A) શહીદ (B) ઈચ્છા (C) ઘોડો (D) ઢેકું
85. 'સોનલ નાનપણમાં ખૂબ રડતી' વાક્યમાં ક્રિયાપદ કયું છે ?
 (A) સોનલ (B) નાનપણ (C) ખૂબ (D) રડતી
86. શાળા કક્ષાએ સૌથી મહત્વનું અને વધારે વપરાતું દેશ્ય શૈક્ષણિક સાધન કયું છે ?
 (A) ફિલ્મ સ્ટ્રીપ્સ (B) કાળું પાટિયું (C) રેડિયો (D) ટેપરેકર્ડર
87. ગુજરાતી ભાષાના વાક્યમાં સામાન્ય રીતે વપરાતો પદક્રમ કયો છે ?
 (A) કર્તા + કર્મ + ક્રિયાપદ (B) કર્મ + કર્તા + ક્રિયાપદ
 (C) કર્મ + ક્રિયાપદ + કર્તા (D) ક્રિયાપદ + કર્મ + કર્તા
88. 'ગોળ વિના મોરો કંસાર, માત વિના સૂનો સંસાર' પંક્તિમાં કયો અલંકાર છે ?
 (A) ઉત્પ્રેક્ષા (B) વ્યાજસ્તુતિ
 (C) દષ્ટાંત (D) અનન્વય
89. વ્યાકરણ શિક્ષણની શ્રેષ્ઠ પદ્ધતિ કઈ છે ?
 (A) આગમન (B) ગીતઅભિનવ (C) વ્યાખ્યાન (D) કથનચર્યા
90. 'ડોક્ટરે દરદી _____ દવા આપી.' યોગ્ય વિભક્તિ પ્રત્યયનો ઉપયોગ કરો.
 (A) ને (B) થી (C) માં (D) એ



SECTION – IV/ खण्ड – IV

In this Section, there are 2 sub-sections i.e. **IV(a) Mathematics and Science** and **IV(b) Social Studies**. Both the sub-sections consist of 60 Multiple Choice Questions each. The candidate has to choose either **IV(a) Mathematics and Science** OR **IV(b) Social Studies** as selected in the Online Application Form and answer all the 60 questions.

इस खण्ड में दो उपखण्ड अर्थात् **IV(a) गणित एवं विज्ञान** एवं **IV(b) सामाजिक अध्ययन** हैं। दोनों उपखण्डों के प्रत्येक में 60 बहुविकल्पीय प्रश्न हैं।

अभ्यर्थी को **IV(a) गणित एवं विज्ञान** अथवा **IV(b) सामाजिक अध्ययन**, जिनका चयन ऑनलाइन आवेदन-पत्र में किया है, में से किसी एक उपखण्ड को चुनना है एवं सभी 60 प्रश्नों का उत्तर देना है।



SECTION – IV(a)/ खण्ड – IV(a)

MATHEMATICS AND SCIENCE/ गणित एवं विज्ञान

There are 60 questions in all in this section. The candidates who have selected this subject must answer all the questions.

इस खण्ड में कुल 60 प्रश्न हैं। जिन अभ्यर्थियों ने इस विषय का चयन किया है उन्हें सभी प्रश्न करना अनिवार्य है।

91. If the ratio of supplementary and complementary angle of an angle is 5 : 2, then the value of the angle will be :

- (A) 20° (B) 60° (C) 30° (D) 150°

यदि किसी कोण के संपूरक तथा पूरक कोणों का अनुपात 5 : 2 हो, तो कोण का मान होगा :

- (A) 20° (B) 60° (C) 30° (D) 150°

92. If the ratio of heights of two cylinders of equal volume is 1 : 3 then the ratio of their radii will be :

- (A) 1 : 3 (B) $\sqrt{3} : 1$ (C) $1 : \sqrt{2}$ (D) $\sqrt{5} : 2$

यदि दो बराबर आयतन वाले बेलनों की ऊँचाइयों का अनुपात 1 : 3 हो, तो इनकी त्रिज्याओं का अनुपात होगा :

- (A) 1 : 3 (B) $\sqrt{3} : 1$ (C) $1 : \sqrt{2}$ (D) $\sqrt{5} : 2$

93. “Mathematics is the study of abstract system built of abstract elements. These elements are not described in concrete fashion.” This statement is said by :

- (A) Marshal H. Stone (B) Hogven
(C) I. K. Davis (D) B. S. Bloom

“गणित ऐसी अमूर्त व्यवस्था का अध्ययन है जो कि अमूर्त तत्त्वों को मिलकर बनी है। इन तत्त्वों को मूर्त रूप में परिभाषित किया गया है।” यह कथन किसने कहा ?

- (A) मार्शल एच. स्टोन (B) हॉगवेन
(C) आई. के. डेविस (D) बी. एस. ब्लूम





94. How many decimal parts of an hour is one second ?
 (A) 0.002561 (B) 0.000277 (C) 0.000123 (D) 0.002077

एक सेकण्ड, एक घंटे का कितने दशमलव भाग है ?

- (A) 0.002561 (B) 0.000277 (C) 0.000123 (D) 0.002077

95. If the side of a square is increased by 25%, its area will increase by :
 (A) 56.25% (B) 66.25% (C) 25% (D) 125.25%

यदि किसी वर्ग की भुजा को 25% बढ़ा दिया जाय, तो उसका क्षेत्रफल बढ़ जाएगा :

- (A) 56.25% (B) 66.25% (C) 25% (D) 125.25%

96. Which of the following statements does not reflect the nature of mathematics ?

- (A) Knowledge in mathematics is clear and logical
 (B) The rules, principles and formulas of mathematics are universal
 (C) The field of generalization in mathematics is limited
 (D) The language of mathematics is well defined

निम्नलिखित में से कौन-सा कथन गणित की प्रकृति को प्रतिबिंबित नहीं करता है ?

- (A) गणित में ज्ञान स्पष्ट व तार्किक होता है
 (B) गणित के नियम, सिद्धांत व सूत्र सार्वभौमिक होते हैं
 (C) गणित में सामान्यीकरण का क्षेत्र सीमित होता है
 (D) गणित की भाषा सुपरिभाषित होती है

97. In how much time will the value of some money increase by 40% at the rate of 5% annual simple interest ?

- (A) 5 year (B) 6 year (C) 10 year (D) 8 year

कितने समय में 5% वार्षिक साधारण ब्याज की दर से किसी धन के मान में 40% वृद्धि होगी ?

- (A) 5 वर्ष (B) 6 वर्ष (C) 10 वर्ष (D) 8 वर्ष

98. "Mathematics is the mirror of civilization and culture." This statement corresponds to which value of mathematics ?

- (A) Disciplinary values (B) International values
 (C) Cultural values (D) Psychological values

'गणित सभ्यता और संस्कृति का दर्पण है।' यह कथन गणित के किस मूल्य से सम्बन्धित है ?

- (A) अनुशासनिक मूल्य (B) अन्तर्राष्ट्रीय मूल्य
 (C) सांस्कृतिक मूल्य (D) मनोवैज्ञानिक मूल्य

99. The situations presented by the teacher in the classroom to attract the attention of students towards a new topic are called :

- (A) Prior knowledge (B) Home work
 (C) Statement of aim (D) Introduction

नए प्रकरण के प्रति विद्यार्थियों का ध्यान आकर्षित करने के लिए अध्यापक द्वारा कक्षा कक्ष में प्रस्तुत की जाने वाली परिस्थितियों को कहते हैं :

- (A) पूर्व ज्ञान (B) गृहकार्य
 (C) उद्देश्य कथन (D) प्रस्तावना



100. The value of $(2^0 + 2^{-1} + 2^{-2})$ is :

- (A) $\frac{7}{4}$ (B) $\frac{4}{7}$ (C) $\frac{1}{4}$ (D) $\frac{3}{4}$

$(2^0 + 2^{-1} + 2^{-2})$ का मान है :

- (A) $\frac{7}{4}$ (B) $\frac{4}{7}$ (C) $\frac{1}{4}$ (D) $\frac{3}{4}$

101. If the surface area of a cube is 600 cm^2 , then the length of its diagonal will be :

- (A) $3\sqrt{10} \text{ cm}$ (B) $10\sqrt{3} \text{ cm}$ (C) $10\sqrt{2} \text{ cm}$ (D) 10 cm

यदि किसी घन का पृष्ठीय क्षेत्रफल 600 वर्ग सेमी है, तो उसके विकर्ण की लम्बाई होगी :

- (A) $3\sqrt{10}$ सेमी (B) $10\sqrt{3}$ सेमी (C) $10\sqrt{2}$ सेमी (D) 10 सेमी

102. The student who performs simple mathematical operations without the help of paper and pencil is called :



- (A) Written Maths (B) Oral Maths
(C) Geometry (D) Example

छात्र गणित की साधारण क्रियाओं को बिना कागज और पेन्सिल की सहायता से करता है, कहलाता है :

- (A) लिखित गणित (B) मौखिक गणित
(C) रेखा गणित (D) उदाहरण

103. The difference between the maximum value and minimum value at data in a given group is called :

- (A) Range (B) Mean (C) Frequency (D) Median

किसी दिए गए समूह में आकड़ों के महत्तम मान तथा न्यूनतम मान के अन्तर को कहते हैं :

- (A) परिसर (B) माध्य (C) बारम्बारता (D) माध्यिका

104. The sum of the largest and smallest fractions among the fractions $\frac{5}{9}, \frac{3}{7}, \frac{11}{13}, \frac{6}{11}$ and $\frac{7}{8}$ is :



- (A) $1\frac{5}{8}$ (B) $1\frac{17}{53}$ (C) $1\frac{17}{56}$ (D) $1\frac{13}{99}$

$\frac{5}{9}, \frac{3}{7}, \frac{11}{13}, \frac{6}{11}$ और $\frac{7}{8}$ भिन्नो में से सबसे बड़े और सबसे छोटे भिन्न का योग है :



- (A) $1\frac{5}{8}$ (B) $1\frac{17}{53}$ (C) $1\frac{17}{56}$ (D) $1\frac{13}{99}$

105. The appropriate method for establishing formulas up to the middle stage in teaching mathematics is :

- (A) Demonstration method (B) Deductive method
(C) Inductive method (D) Lecture method

गणित शिक्षण में उच्च प्राथमिक स्तर तक सूत्र स्थापना के लिये उपयुक्त विधि है :

- (A) प्रदर्शन विधि (B) निगमन विधि
(C) आगमन विधि (D) व्याख्यान विधि

106. "Evaluation is judgement or interpretation that one draws from one information at hand about a pupil's work." This statement is said by :

- (A) Clark and Starr (B) James M. Lee
(C) Quillen and Hanna (D) Stevenson

107. "मूल्यांकन वह निर्णय या व्याख्या है जिसको किसी छात्र के विषय में प्राप्त सूचनाओं के आधार पर दिया जाता है।" यह कथन किसने कहा ?

- (A) क्लार्क एवं स्टार (B) जेम्स एम. ली
(C) क्विलेन व हाना (D) स्टीवेन्सन

108. The action verb, 'Predict' is related to which objective ?

- (A) Analysis (B) Application (C) Knowledge (D) Creative

'पूर्व कथन करना', कार्य सूचक क्रिया किस उद्देश्य से संबंधित है ?

- (A) विश्लेषण (B) ज्ञानोपयोग (C) ज्ञान (D) सृजनात्मक

109. If a test measures the purpose for which it has been designed, then it implies :

- (A) Reliability (B) Validity (C) Objectivity (D) Discrimination

यदि एक परीक्षण उस उद्देश्य का मापन करे जिसकी पूर्ति हेतु उसकी रचना की गई है तो उसमें निहित है :

- (A) विश्वसनीयता (B) वैधता (C) वस्तुनिष्ठता (D) विभेदकारिता

110. A factor of $(x^3 - 8)$ is :

- (A) $(x + 2)$ (B) $(x^2 + 2x + 4)$ (C) $(x - 4)$ (D) $(x^2 - 2x + 4)$

$(x^3 - 8)$ का एक गुणनखण्ड है :

- (A) $(x + 2)$ (B) $(x^2 + 2x + 4)$ (C) $(x - 4)$ (D) $(x^2 - 2x + 4)$

111. After diagnostic testing, it is necessary for mentally retarded students to :

- (A) General teaching (B) Question wise teaching
(C) Instructional teaching (D) Remedial teaching

निदानात्मक परीक्षण के बाद, मन्द बुद्धि विद्यार्थियों हेतु आवश्यक है :

- (A) सामान्य शिक्षण (B) प्रश्नवार शिक्षण
(C) अनुदेशनात्मक शिक्षण (D) उपचारात्मक शिक्षण



111. In a histogram, the heights of the rectangles belong to those classes :



- (A) Inversely proportional to frequencies
 (B) Proportional to frequencies
 (C) Proportional to class-interval
 (D) Inversely proportional to the class-interval

आयतचित्र में आयतों की ऊँचाइयाँ उन वर्गों की होती हैं :

- (A) बारम्बारताओं के व्युत्क्रमानुपाती
 (B) बारम्बारताओं के समानुपाती
 (C) वर्ग-अन्तराल के समानुपाती
 (D) वर्ग-अन्तराल के व्युत्क्रमानुपाती

112. By giving 10% discount on an item there is a profit of 20%. If this discount is 20%, then what will be the profit ?



- (A) $6\frac{2}{3}\%$ (B) $3\frac{1}{2}\%$ (C) $7\frac{1}{4}\%$ (D) $12\frac{1}{2}\%$

किसी वस्तु पर 10% छूट देने से 20% लाभ होता है, यह छूट 20% हो, तो लाभ कितना होगा ?

- (A) $6\frac{2}{3}\%$ (B) $3\frac{1}{2}\%$ (C) $7\frac{1}{4}\%$ (D) $12\frac{1}{2}\%$

113. The point on x-axis is :

- (A) (2, 3) (B) (2, 0) (C) (0, 2) (D) (2, 2)

x-अक्ष पर बिन्दु हैं :

- (A) (2, 3) (B) (2, 0) (C) (0, 2) (D) (2, 2)

114. The value of $\sqrt[3]{\frac{7}{875}}$ is :

- (A) $\frac{1}{15}$ (B) $\frac{1}{4}$ (C) $\frac{1}{7}$ (D) $\frac{1}{5}$

$\sqrt[3]{\frac{7}{875}}$ का मान है :

- (A) $\frac{1}{15}$ (B) $\frac{1}{4}$ (C) $\frac{1}{7}$ (D) $\frac{1}{5}$

115. A parallelogram and a triangle are equal in area and lie on the same base. If the height of the parallelogram is 2 cm, then the height of the triangle is :



- (A) 1 cm (B) 2 cm (C) 3 cm (D) 4 cm

एक समांतर चतुर्भुज और त्रिभुज क्षेत्रफल में समान हैं और एक ही आधार पर स्थित हैं । यदि समांतर चतुर्भुज की ऊँचाई 2 सेंटीमीटर हो, तो त्रिभुज की ऊँचाई है :

- (A) 1 सेमी (B) 2 सेमी (C) 3 सेमी (D) 4 सेमी

116. The ratio of female and male employees in a factory is 3 : 5. If the number of females is 40 less than the number of male, then how many total employees are there in the factory ?

(A) 60 (B) 160 (C) 100 (D) 200

एक कारखाने में स्त्री तथा पुरुष कर्मचारियों का अनुपात 3 : 5 है यदि स्त्रियों की संख्या पुरुषों की संख्या से 40 कम हो, तो कारखाने में कुल कितने कर्मचारी है ?

(A) 60 (B) 160 (C) 100 (D) 200

117. $P(E) + P(\bar{E})$ equals :

(A) 0 (B) 2 (C) 1 (D) 3

$P(E) + P(\bar{E})$ बराबर है :

(A) 0 (B) 2 (C) 1 (D) 3

118. In the given figure, if $\angle x - \angle y = 10^\circ$, then the value of $\angle x$ will be :

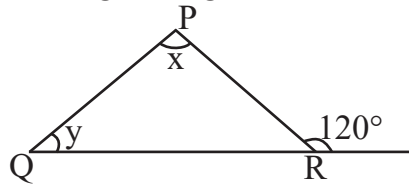

(A) 55° (B) 65° (C) 70° (D) 100°

दी गयी आकृति में यदि $\angle x - \angle y = 10^\circ$ हो, तो $\angle x$ का मान होगा :

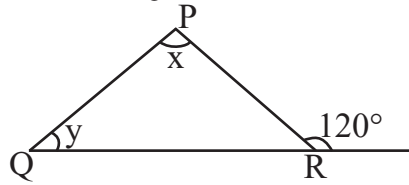

(A) 55° (B) 65° (C) 70° (D) 100°

119. The largest five-digit perfect square number is :

(A) 10000 (B) 99586 (C) 99999 (D) 99856

पाँच अंकों की सबसे बड़ी पूर्ण वर्ग संख्या है :

(A) 10000 (B) 99586 (C) 99999 (D) 99856

120. The area of an equilateral triangle of side 3 cm will be :

(A) $\frac{9\sqrt{3}}{4} \text{ cm}^2$ (B) $\frac{6\sqrt{2}}{4} \text{ cm}^2$ (C) $\frac{3\sqrt{3}}{4} \text{ cm}^2$ (D) $\frac{6\sqrt{2}}{5} \text{ cm}^2$



3 सेंटीमीटर भुजा वाले समबाहु त्रिभुज का क्षेत्रफल होगा :

(A) $\frac{9\sqrt{3}}{4}$ सेमी² (B) $\frac{6\sqrt{2}}{4}$ सेमी² (C) $\frac{3\sqrt{3}}{4}$ सेमी² (D) $\frac{6\sqrt{2}}{5}$ सेमी²



121. Which of the following is not a characteristic of a good evaluation ?

- (A) Validity (B) Continuity (C) Reliability (D) Narrow mindedness

निम्नांकित में से कौन-सी एक अच्छे मूल्यांकन की विशेषता नहीं है ?

- (A) वैधता (B) निरन्तरता (C) विश्वसनीयता (D) संकीर्णता

122. The acid found in nettle's sting is

- (A) Lactic acid (B) Citric acid (C) Methanoic acid (D) Tartaric acid

नेटल के डंक में पाया जाने वाला अम्ल है

- (A) लैक्टिक अम्ल (B) सिट्रिक अम्ल (C) मेथेनॉइक अम्ल (D) टार्टरिक अम्ल

123. The best way to control global warming is

- (A) By increasing use of fossil fuel
(B) By reducing the emission of greenhouse gases
(C) By increasing deforestation
(D) By reducing plantation

विश्वव्यापी उष्णता को नियंत्रित करने का सबसे अच्छा उपाय है

- (A) जीवाश्म ईंधन के प्रयोग को बढ़ाकर
(B) ग्रीनहाउस गैसों के उत्सर्जन को कम करके
(C) वनोन्मूलन को बढ़ाकर
(D) वृक्षारोपण को कम करके

124. Disease caused by deficiency of Vitamin – C (Ascorbic acid) is

- (A) Rickets (B) Scurvy (C) Beri-Beri (D) Night-blindness

विटामिन-सी (एस्कॉर्बिक अम्ल) की कमी से होने वाला रोग है

- (A) रिकेट्स (B) स्कर्वी (C) बेरी-बेरी (D) रतौंधी

125. Pitch of a given sound depends upon

- (A) Wavelength (B) Frequency (C) Amplitude (D) Intensity

किसी ध्वनि का तारत्व निर्भर करता है

- (A) तरंगदैर्घ्य पर (B) आवृत्ति पर (C) आयाम पर (D) तीव्रता पर

126. Which of the following scale is used for the measurement of magnitude of the power of an earthquake ?

- (A) Kelvin scale (B) Decibel scale (C) Pascal scale (D) Richter scale

निम्नलिखित में से कौन-सा पैमाना भूकम्प की शक्ति के परिमाण को मापने के लिए प्रयुक्त होता है ?

- (A) केल्विन पैमाना (B) डेसीबल पैमाना (C) पास्कल पैमाना (D) रिक्टर पैमाना



127. Mode of reproduction in Leishmania is



- (A) Budding (B) Regeneration
(C) Binary fission (D) Multiple fission

लेस्मानिया में प्रजनन की विधि है

- (A) मुकुलन (B) पुनरुद्भवन
(C) द्विखंडन (D) बहुखंडन

128. Example of pulses crop is

- (A) Wheat (B) Sugarcane (C) Sorghum (D) Groundnut

दलहनी फसल का उदाहरण है

- (A) गेहूँ (B) गन्ना (C) ज्वार (D) मूँगफली

129. How many decibel (dB) is safe noise level fixed by the World Health Organisation for a city ?



- (A) 140 dB (B) 90 dB (C) 65 dB (D) 45 dB

विश्व स्वास्थ्य संगठन (WHO) ने एक शहर के लिए कितने डेसीबल (dB) को सुरक्षित शोर स्तर तय किया है ?

- (A) 140 dB (B) 90 dB (C) 65 dB (D) 45 dB

130. The fuel having lowest calorific value in kJ/kg unit is

- (A) Coal (B) Petrol (C) LPG (D) Hydrogen

kJ/kg इकाई में न्यूनतम ऊष्मीय मान वाला ईंधन है

- (A) कोयला (B) पेट्रोल (C) एलपीजी (D) हाइड्रोजन

131. Which was first described nucleus as a cell organelle ?

- (A) Leeuwen Hoek (B) Robert Hooke
(C) Robert Brown (D) Camilio Golgi

कोशिकीय अंगक केंद्रक की खोज सर्वप्रथम किसने की थी ?

- (A) ल्यूवेन हॉक (B) राबर्ट हुक
(C) राबर्ट ब्राउन (D) केमीलो गॉल्जी



132. Secretion of which gland also helps in lubrication of penis in man ?

- (A) Pineal gland (B) Thymus gland
(C) Adrenal gland (D) Bulbourethral gland

पुरुष में कौन-सी ग्रंथि का स्राव शिश्न में स्नेहक प्रदान करने में भी सहायक होता है ?

- (A) पिनियल ग्रंथि (B) थाइमस ग्रंथि
(C) अधिवृक्क ग्रंथि (D) बल्बोयूरेथ्रल ग्रंथि

133. A man is standing 6 metre away from a plane mirror. The distance between the man and its image in metre will be :

- (A) 12 (B) 3 (C) 6 (D) 7.5

एक व्यक्ति समतल दर्पण से 6 मीटर दूर खड़ा है। व्यक्ति तथा उसके प्रतिबिम्ब के बीच दूरी मीटर में होगी :

- (A) 12 (B) 3 (C) 6 (D) 7.5

134. The main feature of objective test is

- (A) Not possible in all subjects (B) Disregard for original thinking
(C) The effect of estimation (D) High level of reliability and validity

वस्तुनिष्ठ परीक्षण का मुख्य गुण है

- (A) सभी विषयों में सम्भव नहीं (B) मौलिक चिन्तन की अवहेलना
(C) अनुमान का प्रभाव (D) विश्वसनीयता और वैधता का उच्च स्तर

135. When the glass rod is rubbed with the silk cloth, then glass rod will become

- (A) Electrically neutral (B) Positively charged
(C) Negatively charged (D) None of the above

जब काँच की छड़ को रेशम के कपड़े से रगड़ते हैं, तो काँच की छड़ बन जाएगी

- (A) विद्युत उदासीन (B) धनावेशित
(C) ऋणावेशित (D) उपरोक्त में से कोई नहीं

136. In which year the central government made the "Biodiversity Act" ?

- (A) 2000 (B) 2002 (C) 2012 (D) 2022

केन्द्र सरकार द्वारा किस सन् में "जैवविविधता एक्ट" बनाया था ?

- (A) 2000 (B) 2002 (C) 2012 (D) 2022



137. A Force (F) is acting on an area (A), if the force is halved and area is doubled then how much will be the pressure to the initial pressure ?



- (A) Four times (B) One forth (C) Half (D) Double

एक बल (F) किसी क्षेत्रफल (A) पर लग रहा है, यदि बल को आधा तथा क्षेत्रफल को दुगुना कर दें, तो दाब प्रारम्भिक दाब का होगा :

- (A) चार गुना (B) एकचौथाई (C) आधा (D) दुगुना

138. Which is the main National Park situated in West Bengal ?

- (A) Sundarban National Park (B) Gir National Park
(C) Kajiranga National Park (D) Bandipur National Park

पश्चिम बंगाल में स्थित प्रमुख राष्ट्रीय उद्यान कौन-सा है ?

- (A) सुन्दरबन राष्ट्रीय उद्यान (B) गिर राष्ट्रीय उद्यान
(C) काजीरंगा राष्ट्रीय उद्यान (D) बांदीपुर राष्ट्रीय उद्यान

139. Match the following :



- | | |
|------------------|---------------------------|
| 1. Elephantiasis | a. Rhino virus |
| 2. Amoebiasis | b. Haemophilus influenzae |
| 3. Pneumonia | c. W. Bancrofti |
| 4. Common cold | d. A. Histolytica |

1 2 3 4

- (A) d c a b
(B) c d b a
(C) a b c d
(D) b a d c



निम्नलिखित का सही मिलान कीजिए :

- | | |
|------------------|--------------------------|
| 1. हस्तिपाद | a. राइनोवायरस |
| 2. अमीबयता | b. हीमोफिल्स इन्फ्लुएँजी |
| 3. न्यूमोनिया | c. बु. बैंक्रोफटाई |
| 4. सामान्य जुकाम | d. ए. हिस्टोलिटिका |

1 2 3 4

- (A) d c a b
(B) c d b a
(C) a b c d
(D) b a d c



140. The variety of Brassica, resistance to “White rust” disease is
 (A) Pusa Komal (B) Pusa Shubhra
 (C) Pusa Sadabahar (D) Pusa Swarnim

सरसों में “श्वेत किट्ट” रोग के प्रति प्रतिरोधक किस्म है

- (A) पूसा कोमल (B) पूसा शुभ्रा
 (C) पूसा सदाबहार (D) पूसा स्वर्णिम

141. Which of the following compound is not a member of alkene homologous series ?

- (A) C_5H_{10} (B) C_4H_8 (C) C_3H_6 (D) C_2H_2

निम्नलिखित में से कौन-सा यौगिक ऐल्कीन समजातीय श्रेणी का सदस्य नहीं है ?

- (A) C_5H_{10} (B) C_4H_8 (C) C_3H_6 (D) C_2H_2

142. Inductive method is based on the following teaching maxims

- (A) From rule to example (B) From known to unknown
 (C) From general to specific (D) From evidence to direct

आगमन विधि निम्नलिखित शिक्षण सूत्र पर आधारित है

- (A) नियम से उदाहरण की ओर (B) ज्ञात से अज्ञात की ओर
 (C) सामान्य से विशिष्ट की ओर (D) प्रमाण से प्रत्यक्ष की ओर

143. The motion of an object is said to be uniform circular motion, if the object

- (A) Moves on a circular path with variable speed
 (B) Moves on a circular path with constant acceleration
 (C) Moves on a circular path with constant speed
 (D) Moves on a circular path with constant velocity

किसी वस्तु की गति को एक समान वृत्तीय गति कहा जाता है, यदि वस्तु

- (A) वृत्तीय पथ पर परिवर्ती चाल से चलती है
 (B) वृत्तीय पथ पर एक समान त्वरण से चलती है
 (C) वृत्तीय पथ पर एक समान चाल से चलती है
 (D) वृत्तीय पथ पर एक समान वेग से चलती है

144. Which of the following is not an example of homogeneous mixture ?

- (A) Sulphur in carbon disulphide (B) Sugar in water
 (C) Ethanol in water (D) Oil in water

निम्नलिखित में से कौन-सा समांगी मिश्रण का उदाहरण नहीं है ?

- (A) कार्बन डाइसल्फाइड में सल्फर (B) जल में शक्कर
 (C) जल में एथेनॉल (D) जल में तेल



145. Which is not an example of sexually transmitted disease ?

- (A) Gonorrhoea (B) Syphilis
(C) Genital herpes (D) T. B.



कौन-सा यौन संचारित रोग का उदाहरण नहीं है ?

- (A) गोनोरिया (B) सिफिलिस
(C) जननिक परिसर्प (D) टी. बी.

146. Founder of the heuristic method of biology teaching

- (A) H. E. Armstrong (B) John Dewey
(C) William Kilpatrick (D) C. V. Good



जीव विज्ञान शिक्षण की अन्वेषण विधि के जन्मदाता थे

- (A) एच. ई. आर्मस्ट्रॉंग (B) जॉन डीवी
(C) विलियम किलपैट्रिक (D) सी. वी. गुड

147. At the time of short circuit, the current in the circuit

- (A) Reduces substantially (B) Varies continuously
(C) Increases heavily (D) Does not change

लघुपथन के समय परिपथ में धारा

- (A) पर्याप्त कमी होती है (B) निरंतर परिवर्तित होती है
(C) बहुत अधिक बढ़ जाती है (D) परिवर्तित नहीं होती है

148. An example of biodegradable waste is

- (A) Plastic (B) Metal (C) Glass (D) Cotton

जैव-निम्नीकरणीय अपशिष्ट का उदाहरण है

- (A) प्लास्टिक (B) धातु (C) काँच (D) रूई

149. Two forces of 5 N and 3 N are acting on the same object in opposite directions, the resultant force on the object will be

- (A) 15 N (B) 8 N (C) 0.6 N (D) 2 N

5 N एवं 3 N के दो बल एक ही वस्तु पर विपरीत दिशा में कार्यरत हैं, तो वस्तु पर परिणामी बल होगा

- (A) 15 N (B) 8 N (C) 0.6 N (D) 2 N



150. Chemical formula of aluminium oxide is

- (A) AlO_2 (B) AlO_3 (C) Al_2O_3 (D) Al_3O_2

एलुमिनियम ऑक्साइड का रासायनिक सूत्र है

- (A) AlO_2 (B) AlO_3 (C) Al_2O_3 (D) Al_3O_2



SECTION – IV(b)/ खण्ड – IV(b)
SOCIAL STUDIES/ सामाजिक अध्ययन

There are **60** questions in all in this section. The candidates who have selected this subject must answer all the questions.



इस खण्ड में कुल **60** प्रश्न हैं। जिन अभ्यर्थियों ने इस विषय का चयन किया है उन्हें सभी प्रश्न करना अनिवार्य है।

91. Who founded the 'Indian Home Rule League' in April 1916 ?

- (A) Mahatma Gandhi (B) Sir Aga Khan
(C) Aurobindo Ghosh (D) Bal Gangadhar Tilak

'भारतीय होम रूल लीग' की स्थापना अप्रैल 1916 में किसने की थी ?

- (A) महात्मा गाँधी (B) सर आगा ख़ाँ
(C) अरविन्द घोष (D) बाल गंगाधर तिलक

92. Match the following shifting agriculture and their region :



Shifting agriculture	Region
(1) Bewar	(a) Madhya Pradesh
(2) Podu	(b) Andhra Pradesh
(3) Kumari	(c) Western Ghats
(4) Valre	(d) South Eastern Rajasthan
(1) (2) (3) (4)	
(A) (a) (d) (c) (b)	
(B) (a) (b) (c) (d)	
(C) (d) (c) (b) (a)	
(D) (c) (a) (b) (d)	

निम्नलिखित स्थानान्तरित कृषि व उनके क्षेत्र को सुमेलित कीजिए :



स्थानान्तरित कृषि	क्षेत्र
(1) बेवर	(a) मध्य प्रदेश
(2) पोडू	(b) आंध्र प्रदेश
(3) कुमारी	(c) पश्चिमी घाट
(4) वालरे	(d) दक्षिणी-पूर्वी राजस्थान
(1) (2) (3) (4)	
(A) (a) (d) (c) (b)	
(B) (a) (b) (c) (d)	
(C) (d) (c) (b) (a)	
(D) (c) (a) (b) (d)	



93. Why should local knowledge be incorporated into the social science curriculum ?



- (A) To encourage memorization of local facts and figures for exams
- (B) To focus exclusively on the traditions of a specific community
- (C) To relate the curriculum to students real world environment and make learning meaningful
- (D) To replace text books entirely with community based discussions



स्थानीय ज्ञान को सामाजिक विज्ञान पाठ्यचर्या में क्यों शामिल किया जाना चाहिए ?

- (A) परीक्षाओं के लिए स्थानीय तथ्यों और आंकड़ों को याद करने के लिए प्रोत्साहित करने के लिए
- (B) केवल एक विशेष समुदाय को परंपराओं पर ध्यान केन्द्रित करने के लिए
- (C) पाठ्यचर्या को छात्रों के वास्तविक जीवन के परिवेश से जोड़ने और सीखने को सार्थक बनाने के लिए
- (D) पाठ्यपुस्तकों को पूरी तरह से सामुदायिक चर्चा में बदलने के लिए

94. Which of the following theory is not related to Buddhism ?

- (A) Atheism (B) Spiritism (C) Karmvaad (D) Reincarnationism

अधोलिखित में से कौन-सा सिद्धान्त बौद्ध धर्म से संबंधित नहीं है ?

- (A) अनीश्वरवाद (B) आत्मवाद (C) कर्मवाद (D) पुनर्जन्मवाद

95. What are the two major types of rubrics ?

- (A) Objective and subjective rubrics (B) Summative and formative rubrics
- (C) Holistic and analytic rubrics (D) Diagnostic and evaluative rubrics



रूब्रिक्स के दो मुख्य प्रकार कौन-से हैं ?

- (A) उद्देश्यपरक और व्यक्तिपरक रूब्रिक्स (B) योगात्मक और रचनात्मक रूब्रिक्स
- (C) समग्र और विश्लेषणात्मक रूब्रिक्स (D) निदानात्मक और मूल्यांकनात्मक रूब्रिक्स

96. What was the main content of 'Zij-e-Shahjahani' ?

- (A) Anatomy (B) Painting (C) Astronomy (D) Arithmetic

'जिज-ए-शाहजहानी' की मुख्य विषयवस्तु क्या थी ?

- (A) शरीर रचना (B) चित्रकला (C) खगोल शास्त्र (D) अंकगणित



97. Which of the following statements is not correct ?



- (A) Ursa major or Big Bear is a constellation.
 (B) Very Big and hot celestial bodies made up of gases, having own heat and light, are called stars.
 (C) Jupiter, Saturn, Uranus, Neptune are inner planets.
 (D) The shape of Earth is called 'Geoid'.

निम्नलिखित में से कौन-सा कथन सत्य नहीं है ?

- (A) अर्सा मेजर या बिग बीयर एक नक्षत्रमंडल है।
 (B) बड़े आकार वाले गर्म खगोलीय पिंड जो गैसों से बने होते हैं, स्वयं की ऊर्जा व प्रकाश रखते हैं, वे तारे कहलाते हैं।
 (C) बृहस्पति, शनि, यूरेनस, नेपच्यून आंतरिक ग्रह हैं।
 (D) पृथ्वी के आकार को 'भू आम' कहा जाता है।

98. The correct sequence of physiographic features from North to South is

- (A) Vindhya range – Satpura range – Mahadeo hills
 (B) Satpura range – Vindhya range – Mahadeo hills
 (C) Mahadeo hills – Satpura range – Vindhya range
 (D) Mahadeo hills – Vindhya range – Satpura range

दी गई भू-आकृतियों का उत्तर से दक्षिण दिशा में सही क्रम है

- (A) विंध्या श्रेणी – सतपुड़ा श्रेणी – महादेव पहाड़ियाँ
 (B) सतपुड़ा श्रेणी – विंध्या श्रेणी – महादेव पहाड़ियाँ
 (C) महादेव पहाड़ियाँ – सतपुड़ा श्रेणी – विंध्या श्रेणी
 (D) महादेव पहाड़ियाँ – विंध्या श्रेणी – सतपुड़ा श्रेणी

99. Which Guhil ruler has been compared by historian C. V. Vaidya with French Commander Charles Martel ?



- (A) Bappa Rawal
 (B) Maharana Kumbha
 (C) Rana Hammir
 (D) Rana Sanga

इतिहासकार सी. वी. वैद्य ने किस गुहिल शासक की तुलना फ्रांसीसी सेनापति चार्ल्स मॉर्टेल से की है ?



- (A) बप्पा रावल
 (B) महाराणा कुम्भा
 (C) राणा हम्मिर
 (D) राणा सांगा

100. Which of the following buildings is not located in the Chittor Fort ?

- (A) Bhamashah's Haveli
 (B) Sringer Chanvri Palace
 (C) Navlakha Bhandar
 (D) Supari Mahal

निम्न में से कौन-सा भवन चित्तौड़ के किले में अवस्थित नहीं है ?

- (A) भामाशाह की हवेली
 (B) शृंगार चवरी प्रासाद
 (C) नवलखा भण्डार
 (D) सुपारी महल



101. Match the List – I with List – II :



List – I
Archaeological Site

1. Banawali
2. Kalibanga
3. Shortughai
4. Dholavira

List – II
Structure

- i. Traces of canals
- ii. Terracotta models of the plough
- iii. Ploughed field
- iv. Use of reservoirs

Select the correct answer using the code given below :

- | | 1 | 2 | 3 | 4 |
|-----|----|-----|-----|----|
| (A) | i | ii | iii | iv |
| (B) | iv | iii | ii | i |
| (C) | ii | iii | iv | i |
| (D) | ii | iii | i | iv |

सूची - I को सूची - II से सुमेलित कीजिये :



सूची - I
पुरातात्विक स्थल

1. बनावली
2. कालीबंगा
3. शोर्तुघई
4. धौलावीरा

सूची - II
संरचना

- i. नहरों के अवशेष
- ii. मिट्टी से बने हल के प्रतिरूप
- iii. जुते हुए खेत
- iv. जलाशयों का प्रयोग

नीचे दिये गये कूट का प्रयोग करके सही उत्तर का चयन कीजिए :

- | | 1 | 2 | 3 | 4 |
|-----|----|-----|-----|----|
| (A) | i | ii | iii | iv |
| (B) | iv | iii | ii | i |
| (C) | ii | iii | iv | i |
| (D) | ii | iii | i | iv |

102. Which of the following is an example of a cultural resource in the community ?

- (A) Hills and Valleys
- (B) Art theatres, museums and radio stations
- (C) Police stations and Municipal offices
- (D) Mines and factories

निम्नलिखित में से कौन-सा सामुदायिक संसाधन के रूप में सांस्कृतिक संसाधन का उदाहरण है ?

- (A) पहाड़ियाँ और घाटियाँ
- (B) कला मंच, संग्रहालय और रेडियो स्टेशन
- (C) पुलिस स्टेशन और नगर निगम कार्यालय
- (D) खदानें और कारखानें





103. Which Prajamandal was associated with Sagarmal Gopa ?

- (A) Bharatpur (B) Udaipur (C) Jaipur (D) Jaisalmer

किस प्रजामण्डल का सम्बंध सागरमल गोपा से था ?

- (A) भरतपुर (B) उदयपुर (C) जयपुर (D) जैसलमेर

104. In which Article of the Indian Constitution, the Fundamental Duties are described ?

- (A) 50 A (B) 51 A (C) 52 A (D) 53 A

भारत के संविधान में मूल कर्तव्यों का वर्णन किस अनुच्छेद में है ?

- (A) 50 क (B) 51 क (C) 52 क (D) 53 क

105. Who was the 23rd Tirthankara of Jainism ?

- (A) Rishabhdev (B) Parshvanath
(C) Neminath (D) Mahavira Swami

जैन धर्म के 23 वें तीर्थंकर कौन थे ?

- (A) ऋषभदेव (B) पार्श्वनाथ
(C) नेमीनाथ (D) महावीर स्वामी

106. The Parliament passed the 'Indian Post Office (Amendment) Bill' and presented to which President for signature ?

- (A) Gyani Zail Singh (B) Neelam Sanjeeva Reddy
(C) Dr. Shankar Dayal Sharma (D) V. V. Giri

संसद ने 'भारतीय पोस्ट ऑफिस (संशोधन) विधेयक' पारित कर किस राष्ट्रपति के सम्मुख हस्ताक्षर हेतु प्रस्तुत किया ?

- (A) ज्ञानी जेल सिंह (B) नीलम संजीव रेड्डी
(C) डॉ. शंकर दयाल शर्मा (D) वी. वी. गिरी

107. With whom were Masru, Mir-e-Badla and Naurangshahi related ?

- (A) Name of utensils (B) Many types of clothes for women's
(C) Types of jewellery (D) Types of musical ragas

मसरु, मीर-ए-बादला और नौरंगशाही का सम्बंध किस से रहा है ?

- (A) बर्तनों के नाम (B) महिलाओं के लिए कई प्रकार के कपड़े
(C) आभूषणों के प्रकार (D) संगीत रागों के प्रकार



108. El – Nino generally originates in the month of
 (A) December (B) March (C) May (D) September
 एल-नीनो का जन्म सामान्यतः _____ माह में होता है ।
 (A) दिसम्बर में (B) मार्च में (C) मई में (D) सितम्बर में

109. Who composed the story collection ‘Sapna Priya’ ?
 (A) Shivchandra Bhartiya (B) Yadvendra Sharma Chandra
 (C) Vijaydan Detha (D) Nathmal Joshi
 ‘सपन प्रिया’ कहानी संग्रह की रचना किसने की ?
 (A) शिवचन्द्र भरतिया (B) यादवेन्द्र शर्मा चन्द्र
 (C) विजयदान देथा (D) नथमल जोशी

110. When did the ‘Protection of Women from Domestic Violence Act’ come into force ?
 (A) 2002 (B) 2004 (C) 2006 (D) 2008
 ‘घरेलू हिंसा एवं महिला सुरक्षा अधिनियम’ कब लागू हुआ ?
 (A) 2002 (B) 2004 (C) 2006 (D) 2008

111. In which Schedule were 29 subjects added for Panchayati Raj by the 73rd Constitutional Amendment in the Indian Constitution ?
 (A) 9th (B) 10th (C) 11th (D) 12th



- भारतीय संविधान में 73 वें संविधान संशोधन द्वारा पंचायती राज के लिये 29 विषय कौन-सी अनुसूची में जोड़े गये ?
 (A) 9 वीं (B) 10 वीं (C) 11 वीं (D) 12 वीं

112. What was the ancient name of ‘Java’ ?
 (A) Yavadweep (B) Suvarnadweep
 (C) Varunadweep (D) Lakshadweep



‘जावा’ का प्राचीन नाम क्या था ?

- (A) यवद्वीप (B) सुवर्णद्वीप
 (C) वरुणद्वीप (D) लक्षद्वीप

113. The nearest point on earth surface from focus, is known as
 (A) Hypocentre (B) Shadow zone (C) Tectonic centre (D) Epicentre
 पृथ्वी के सतह पर भूकम्प मूल से निकटतम बिन्दु कहलाता है
 (A) अवकेन्द्र (B) छाया क्षेत्र (C) विवर्तनिक केन्द्र (D) अधिकेन्द्र



114. Which aspect is considered critical while planning instructional objectives ?

- (A) Use of action verbs (B) Memorization of textbook content
(C) Avoiding precise goals (D) Ignoring evaluation methods



अनुदेशनात्मक उद्देश्यों की योजना बनाते समय कौन-सा पहलू महत्वपूर्ण है ?

- (A) क्रियात्मक क्रियाओं का उपयोग (B) पाठ्यपुस्तक विषय वस्तु को रटना
(C) सटीक लक्ष्यों से बचना (D) मूल्यांकन विधियों की उपेक्षा

115. Which of the following pairs is not correctly matched ?



Festival	Place
(A) Marwar festival	– Jodhpur
(B) Thar festival	– Bikaner
(C) Maru festival	– Jaisalmer
(D) Elephant festival	– Jaipur

निम्नलिखित में से कौन-सा युग्म सही सुमेलित नहीं है ?



महोत्सव	स्थान
(A) मारवाड़ महोत्सव	– जोधपुर
(B) थार महोत्सव	– बीकानेर
(C) मरु महोत्सव	– जैसलमेर
(D) हाथी महोत्सव	– जयपुर

116. When did Mangal Pandey revolt in Barrackpur ?

- (A) 28 May 1857 (B) 10 May 1857 (C) 29 March 1857 (D) 8 April 1857

मंगल पाण्डे ने बैरकपुर में विद्रोह कब किया ?

- (A) 28 मई 1857 (B) 10 मई 1857 (C) 29 मार्च 1857 (D) 8 अप्रैल 1857

117. What is the angle between the axis of the earth and its orbital plane ?

- (A) $23\frac{1}{2}^\circ$ (B) $66\frac{1}{2}^\circ$ (C) 90° (D) 85°

पृथ्वी का अक्ष इसके कक्षीय सतह से कितने डिग्री का कोण बनाती है ?

- (A) $23\frac{1}{2}^\circ$ (B) $66\frac{1}{2}^\circ$ (C) 90° (D) 85°



118. Which of the following is not an example of a project work in social sciences ?



- (A) Collection of postal stamps (B) Running a cooperative bank
(C) Solving mathematical equations (D) Organizing social surveys

निम्नलिखित में से कौन-सा सामाजिक विज्ञान में परियोजना कार्य का उदाहरण नहीं है ?

- (A) डाक टिकटों का संग्रहण (B) सहकारी बैंक का परिचालन
(C) गणितीय समीकरण हल करना (D) सामाजिक सर्वेक्षण का आयोजन

119. How many members of the Constituent Assembly signed the Constitution of India, adopted on 26 November 1949 ?

- (A) 389 (B) 299 (C) 284 (D) 278

26 नवम्बर 1949 को अंगीकृत भारत के संविधान पर संविधान सभा के कितने सदस्यों के हस्ताक्षर हुए थे ?

- (A) 389 (B) 299 (C) 284 (D) 278

120. What is the primary purpose of the 5E model in teaching social sciences ?

- (A) To encourage active learning and engagement
(B) To memorize historical events
(C) To focus on rote learning techniques
(D) To prioritize lecture based instruction

सामाजिक विज्ञानों के शिक्षण में 5E मॉडल का मुख्य उद्देश्य क्या है ?

- (A) सक्रिय अधिगम और सहभागिता का प्रोत्साहित करना
(B) ऐतिहासिक घटनाओं को याद करना
(C) रटने की तकनीकों पर ध्यान केन्द्रित करना
(D) केवल व्याख्यान आधारित शिक्षण को प्राथमिकता देना

121. What is the primary purpose of using narration as a teaching strategy in social sciences ?



- (A) To replace textbooks with storytelling
(B) To focus only on historical facts
(C) To reduce the role of student participation
(D) To present a well ordered and engaging verbal account of events

सामाजिक विज्ञान में वृत्तान्त रणनीति का मुख्य उद्देश्य क्या है ?

- (A) पाठ्यपुस्तकों की कहानी प्रतिस्थापित करना
(B) केवल ऐतिहासिक तथ्यों पर ध्यान केन्द्रित करना
(C) छात्रों की भागीदारी को कम करना
(D) घटनाओं का सुव्यवस्थित और रोचक मौखिक विवरण प्रस्तुत करना



122. Which is the largest producer state of millets in India ?
 (A) Rajasthan (B) Punjab (C) Haryana (D) Gujarat

भारत में मोटे अनाज का सबसे बड़ा उत्पादक राज्य कौन-सा है ?

- (A) राजस्थान (B) पंजाब (C) हरियाणा (D) गुजरात

123. According to Article 334, how many seats are reserved for Scheduled Castes in Lok Sabha ? (Till Dec. 2024)



- (A) 30 (B) 47 (C) 63 (D) 84

लोक सभा में अनुच्छेद 334, के अनुसार अनुसूचित जातियों के लिये कितने स्थान आरक्षित है ? (दिसम्बर 2024 तक)

- (A) 30 (B) 47 (C) 63 (D) 84

124. Women painters named Kamala and Elaichi are associated to which painting style of Rajasthan ?



- (A) Jodhpur style (B) Kishangarh style
 (C) Nathdwara style (D) Bundi style

कमला एवं इलायची नामक महिला चित्रकारों का सम्बंध राजस्थान की किस चित्रकला शैली से है ?

- (A) जोधपुर शैली (B) किशनगढ़ शैली
 (C) नाथद्वारा शैली (D) बून्दी शैली

125. What were the copper coins called during the Mauryan period ?

- (A) Nishka (B) Karshapan (C) Dharan (D) Mashak

मौर्यकाल में ताँबे के सिक्के को क्या कहा जाता था ?

- (A) निष्क (B) कार्षापण (C) धरण (D) माषक

126. What are the three mutually interrelated aspects of the evaluation process ?



- (A) Objectives, Resources and Tools
 (B) Planning, Implementation and Objectives
 (C) Objectives, Learning experiences and Evaluation
 (D) Teaching, Testing and Learning

मूल्यांकन प्रक्रिया के तीन परस्पर संबंधित घटक कौन-से हैं ?

- (A) उद्देश्य, संसाधन और उपकरण
 (B) योजना, क्रियान्वयन और उद्देश्य
 (C) उद्देश्य, शिक्षण अनुभव और मूल्यांकन
 (D) शिक्षण, परीक्षण और अधिगम



127. On the banks of which river the “Dashragya battle” was fought during the Rigvedic times ?

- (A) Shatudri (B) Vipasa (C) Vitasta (D) Parushni

निम्नलिखित में से किस नदी के तट पर ऋग्वैदिक काल में “दाशराज्ञ युद्ध” लड़ा गया था ?

- (A) शतुद्री (B) विपाशा (C) वितस्ता (D) परुष्णी

128. When was Guru Nanak born ?

- (A) 1398 (B) 1469 (C) 1498 (D) 1569

गुरु नानक का जन्म कब हुआ ?

- (A) 1398 (B) 1469 (C) 1498 (D) 1569

129. Which Dam is located in Madhya Pradesh ?

- (A) Gandhi Sagar (B) Rana Pratap Sagar
(C) Jawahar Sagar (D) Kota Barrage

कौन-सा बांध मध्य प्रदेश में स्थित है ?

- (A) गाँधी सागर (B) राणा प्रताप सागर
(C) जवाहर सागर (D) कोटा बैराज

130. Khadar and Bhangar are examples of which soil in India ?

- (A) Black (B) Red-yellow (C) Arid (D) Alluvial

खादर और बांगर भारत में कौन-सी मृदा के उदाहरण हैं ?

- (A) काली (B) लाल-पीली (C) शुष्क (D) जलोढ़

131. In Rajasthan Kamalital and Rajeshwari are related with

- (A) Coal (B) Mineral oil and natural gas
(C) Nuclear energy (D) Copper



राजस्थान में कमलीताल तथा राजेश्वरी _____ से सम्बन्धित है ।

- (A) कोयला (B) खनिज तेल व प्राकृतिक गैस
(C) परमाणु ऊर्जा (D) तांबा

132. Who was first to report Kalibanga Civilization ?

- (A) Amalananda Ghosh (B) Akshay Kirti Vyas
(C) Ratan Chandra Agrawal (D) Vijay Kumar

कालीबंगा सभ्यता की खोज किसने की ?

- (A) अमलानन्द घोष (B) अक्षयकीर्ति व्यास
(C) रतन चन्द्र अग्रवाल (D) विजय कुमार



133. Who composed the 'Prayag Prashasti' famous as the Allahabad Pillar Inscription ?

- (A) Harishena (B) Kalidasa (C) Shudrak (D) Bhas

इलाहाबाद स्तंभ अभिलेख के नाम से प्रसिद्ध 'प्रयाग प्रशस्ति' की रचना किसने की थी ?

- (A) हरिषेण (B) कालिदास (C) शूद्रक (D) भास

134. Settlement of dispute between two States in India falls under which jurisdiction of the Supreme Court ?

- (A) Advisory (B) Original (C) Appellate (D) Writ

भारत में दो राज्यों के मध्य विवाद का निपटाना सर्वोच्च न्यायालय के किस क्षेत्राधिकार के अन्तर्गत आता है ?

- (A) सलाहकारी (B) मौलिक (C) अपीलिय (D) रिट

135. Where are the Central Arid Zone Research Institute and Arid Forest Research Institute located ?

- (A) Bikaner (B) Jodhpur (C) Jaisalmer (D) Nagaur

केन्द्रीय शुष्क क्षेत्र अनुसंधान संस्थान तथा शुष्क वन अनुसंधान संस्थान कहाँ स्थित है ?

- (A) बीकानेर (B) जोधपुर (C) जैसलमेर (D) नागौर

136. The Fundamental Right in which 'Child Protection and Child Rights' are given the most importance, is

- (A) Right to Equality (B) Right against Exploitation
(C) Right to Freedom of Religion (D) Cultural and Educational Rights

वह मौलिक अधिकार जिसमें 'बाल संरक्षण एवं बाल अधिकार' को सर्वाधिक महत्व दिया है, वह है

- (A) समानता का अधिकार (B) शोषण के विरुद्ध अधिकार
(C) धार्मिक स्वतन्त्रता का अधिकार (D) सांस्कृतिक और शैक्षिक अधिकार

137. Which of the following centre was not the main political centre of the Maurya Empire ?

- (A) Taxila (B) Ujjayini (C) Kaushambi (D) Suvarnagiri

अधोलिखित में से कौन-सा केन्द्र मौर्य साम्राज्य का प्रमुख राजनीतिक केन्द्र नहीं था ?

- (A) तक्षशिला (B) उज्जयिनी (C) कौशाम्बी (D) सुवर्णगिरी



138. What is the primary goal of studying social sciences ?

- (A) To enhance physical skills
 (B) To help students know, understand and adjust to their society and environment
 (C) To develop mathematical models
 (D) To analyze mechanical systems

सामाजिक विज्ञानों का अध्ययन करने का मुख्य उद्देश्य क्या है ?

- (A) शारीरिक कौशल में सुधार करना
 (B) छात्रों को उनके समाज और पर्यावरण को जानने, समझने और समायोजन करने में मदद करना
 (C) गणितीय मॉडल विकसित करना
 (D) यांत्रिक प्रणालियों का विश्लेषण करना

139. Impressed by the miracles of which Saint, Delhi Sultan Sikandar Lodi gave him land in Rajasthan ?

- (A) Jasnathji (B) Mallinathji (C) Gogaji (D) Mehaji Manglia

किस सन्त के चमत्कारों से प्रभावित होकर दिल्ली सुल्तान सिकंदर लोदी ने उन्हें राजस्थान में भूमि दी थी ?

- (A) जसनाथजी (B) मल्लीनाथजी (C) गोगाजी (D) मेहाजी मांगलिया

140. Which of the following is/are principles of Arya Samaj ?



1. Vedas are the storehouse of truth, knowledge and wisdom.
2. Idol worship is hypocrisy.
3. Opposed to widow remarriage.
4. Opposed to incarnationism.

- (A) 1, 2, 3 (B) 1, 3, 4 (C) 1, 4 (D) 1, 2, 4

निम्नलिखित में से आर्य समाज के सिद्धान्त कौन-से हैं/हैं ?

1. वेद ही सत्य, विद्या और ज्ञान के भण्डार हैं ।
2. मूर्ति पूजा आडम्बर है ।
3. विधवा पुनर्विवाह का विरोध ।
4. अवतारवाद का विरोध ।

- (A) 1, 2, 3 (B) 1, 3, 4 (C) 1, 4 (D) 1, 2, 4

141. If it is 10.00 AM at a place located at 15° east longitude, then what will be the time at a place located at 75° east longitude ?

- (A) 02.00 PM (B) 02.00 AM (C) 10.00 PM (D) 06.00 AM

यदि 15° पूर्वी देशान्तर पर स्थित स्थान पर सुबह के 10.00 बजे हो, तो 75° पूर्वी देशान्तर पर स्थित स्थान पर कितना समय होगा ?

- (A) दोपहर 02.00 (B) सुबह 02.00 (C) रात्रि के 10.00 (D) सुबह 06.00



142. The correct group of metallic minerals is

- (A) Iron, Copper, Mica (B) Mica, Potash, Iron
(C) Iron, Copper, Lead (D) Iron, Copper, Potash

धात्विक खनिजों का सही समूह है

- (A) लौहा, तांबा, अभ्रक (B) अभ्रक, पोटाश, लौहा
(C) लौहा, तांबा, सीसा (D) लौहा, तांबा, पोटाश

143. Which concept introduced by social networking is analogous to live radio and television broadcast ?



- (A) User privacy setting (B) Real-time web
(C) Group messaging (D) Content scheduling

सोशल नेटवर्किंग द्वारा प्रस्तुत किया गया कौन-सा कॉन्सेप्ट लाइव रेडियो और टेलीविजन प्रसारण के समान है ?

- (A) उपयोगकर्ता गोपनीयता सेटिंग (B) रियल-टाइम वेब
(C) समूह संदेश (D) सामग्री अनुसूची

144. Which of the following statement is/are correct about Magadha Mahajanapada ?



1. Anga was assimilated into Magadha by Bimbisara.
2. Avanti was assimilated into Magadha by Udayin.
3. Vajjisangh was assimilated into Magadha by Ajatashatru.

- (A) 1, 2 (B) 2, 3 (C) 1, 3 (D) 1, 2, 3

मगध महाजनपद के बारे में निम्न में से कौन-सा कथन सही है/हैं ?

1. अंग का मगध में विलय बिंबिसार द्वारा किया गया ।
2. अवन्ति का मगध में विलय उदायिन द्वारा किया गया ।
3. वज्जिसंघ का मगध में विलय अजातशत्रु द्वारा किया गया ।

- (A) 1, 2 (B) 2, 3 (C) 1, 3 (D) 1, 2, 3

145. According to the Indian Constitution, the State legislature cannot make laws on which of the following subjects ?

- (A) Agriculture (B) Ports (C) Land (D) Public health



भारत के संविधान के अनुसार राज्य की विधायिका निम्न में से किस विषय पर कानून निर्माण नहीं कर सकती ?

- (A) कृषि (B) बन्दरगाह (C) भूमि (D) सार्वजनिक स्वास्थ्य



146. Where was the first cement factory established in Rajasthan ?
 (A) Lakheri (B) Beawar (C) Nimbahera (D) Chittorgarh

राजस्थान में प्रथम सीमेंट कारखाना कहाँ स्थापित हुआ था ?

- (A) लाखेरी (B) ब्यावर (C) निम्बाहेड़ा (D) चित्तोड़गढ़

147. By which Constitutional Amendment the voting age was reduced from 21 to 18 years in India ?

- (A) 60th (B) 61st (C) 62nd (D) 63rd

भारत में किस संवैधानिक संशोधन द्वारा मताधिकार की आयु 21 से घटाकर 18 वर्ष की गई ?

- (A) 60 वाँ (B) 61 वाँ (C) 62 वाँ (D) 63 वाँ

148. Consider the following statements about Dashavatara temple of Deogarh :

1. This temple is located in the state of Uttar Pradesh.
2. The temple has been constructed on a high and wide platform.
3. This temple is the first example of a Shikhara Mandir.

Which of the statements given above is/are true ?

- (A) Only 1 (B) 1, 2 (C) 1, 3 (D) 1,2,3

देवगढ़ के दशावतार मंदिर के बारे में निम्नलिखित कथनों पर विचार कीजिए :

1. यह मंदिर उत्तर प्रदेश राज्य में स्थित है ।
2. मंदिर का निर्माण एक ऊंचे एवं चौड़े चबूतरे पर किया गया है ।
3. यह मंदिर शिखर मंदिर का पहला उदाहरण है ।

उपर्युक्त कथनों में से कौन-सा/से सही है/हैं ?

- (A) केवल 1 (B) 1, 2 (C) 1, 3 (D) 1,2,3

149. Who gave shelter to Peshwa Nana Saheb and his family in Rajasthan during the Revolution of 1857 ?

- (A) Thakur Kushal Singh of Auwa (B) Rawat Jyot Singh of Kothariya
 (C) Maharaja Takhat Singh of Bharatpur (D) Maharana Swarup Singh of Udaipur

1857 की क्रांति के दौरान पेशवा नाना साहब और उनके परिवार को राजस्थान में शरण किसने दी थी ?

- (A) आउवा के ठाकुर कुशल सिंह (B) कोठारिया के रावत ज्योत सिंह
 (C) भरतपुर के महाराजा तख्त सिंह (D) उदयपुर के महाराणा स्वरूप सिंह

150. The coriolis force which deflects the directions of the winds on the earth, is maximum at

- (A) Equator (B) Mid-latitudes (C) Poles (D) Same on the earth

पृथ्वी पर पवनों की दिशा को विक्षेपित करने वाले कोरिआलिस बल की सर्वाधिक मात्रा होती है

- (A) विषुवत वृत्त पर (B) मध्य अक्षांशों पर (C) ध्रुवों पर (D) पृथ्वी पर समान रहता है



Space For Rough Work / कच्चे कार्य के लिए स्थान



Space For Rough Work / कच्चे कार्य के लिए स्थान



Space For Rough Work / कच्चे कार्य के लिए स्थान



Space For Rough Work / कच्चे कार्य के लिए स्थान



DO NOT WRITE HERE



IMPORTANT INSTRUCTIONS / महत्त्वपूर्ण निर्देश (Read carefully and comply / ध्यान से पढ़ें और पालन करें)

- In Section II (Language-I), a candidate has to attempt the questions of the language which the candidate has selected as Language-I in the Online Application Form. खण्ड II (भाषा-I) में उसी भाषा के प्रश्नों को हल करना अनिवार्य है जिस भाषा का चयन अभ्यर्थी ने भाषा-I के रूप में ऑनलाइन आवेदन-पत्र में किया है।
- In Section III (Language-II), a candidate has to attempt the questions of the language which the candidate has selected as Language-II in the Online Application Form. The Language-II will be different from Language-I. खण्ड III (भाषा-II) में उसी भाषा के प्रश्नों को हल करना अनिवार्य है जिस भाषा का चयन अभ्यर्थी ने भाषा-II के रूप में ऑनलाइन आवेदन-पत्र में किया है। भाषा-I से भाषा-II भिन्न होगी।
- The candidate must ensure that the Question Booklet Series Code and Shift No. has been filled correctly at the prescribed place in the OMR Answer Sheet. Your OMR Answer Sheet will be evaluated on the basis of Question Booklet Series Code and Shift No., not Question Booklet Number. अभ्यर्थी सुनिश्चित करें कि OMR आन्सर शीट में निर्धारित स्थान पर प्रश्न-पुस्तिका सीरीज कोड एवं शिफ्ट क्रमांक सही भरा है। आपकी OMR आन्सर शीट का मूल्यांकन प्रश्न-पुस्तिका क्रमांक पर नहीं बल्कि प्रश्न-पुस्तिका सीरीज कोड एवं शिफ्ट क्रमांक के आधार पर किया जायेगा।
- The candidate has to answer of that subject in Section (IV a) Mathematics and Science or (IV b) Social Studies as selected by the candidate in the Online Application Form. If a candidate answers the questions of the language or subject other than selected in the Online Application Form, the candidate shall be personally responsible for it and it would be treated as wrong. अभ्यर्थी को इस प्रश्न-पत्र के खण्ड (IV a) गणित एवं विज्ञान या (IV b) सामाजिक अध्ययन में उसी विषय के प्रश्नों को हल करना है, जिस विषय का चयन अभ्यर्थी ने ऑनलाइन आवेदन-पत्र में किया है। यदि अभ्यर्थी ऑनलाइन आवेदन-पत्र में चयनित भाषा या विषय के प्रश्नों को हल न करके अन्य विषय के प्रश्नों को हल करता है तो वह अभ्यर्थी की स्वयं की जिम्मेदारी होगी तथा गलत माना जायेगा।

- Read complete instructions carefully and fill the details from Sl. No. 1 to 9 in the OMR Answer Sheet and Sl. No. 1 to 4 in the Question Booklet. If you fail to fill the details and sign as instructed, you will be personally responsible for the consequences arising during scanning of your OMR Answer Sheet. निर्देशों को पूर्ण रूप से ध्यानपूर्वक पढ़ें और क्रमांक 1 से 9 तक OMR आन्सर शीट में एवं क्रमांक 1 से 4 तक प्रश्न-पुस्तिका (बुकलेट) में विवरणों को भरें। यदि आप गलत तरीके से विवरण भरते या हस्ताक्षर करते हैं तो OMR आन्सर शीट की स्कैनिंग के फलस्वरूप होने वाले परिणामों के प्रति आप स्वयं उत्तरदायी होंगे।
- The Question Booklet comprises 96 pages having 150 questions. After being instructed to open the Question Booklet, only then the candidates will open the seal of the Question Booklet. Check whether the Question Booklet contains 150 questions starting from Page No. 3 to 90. The Shift Number required in OMR Answer Sheet will be as per admit card issued to the candidate and also mentioned on the top of the Question Booklet. प्रश्न-पुस्तिका में 96 पृष्ठ एवं 150 प्रश्न हैं। अभ्यर्थी निर्देश दिये जाने के उपरान्त ही प्रश्न-पुस्तिका की सील खोलेंगे। यह सुनिश्चित कर लें कि प्रश्न-पुस्तिका में 150 प्रश्न हैं जो कि पृष्ठ संख्या 3 से प्रारम्भ होकर 90 तक हैं। OMR आन्सर शीट पर शिफ्ट नम्बर अभ्यर्थी को जारी किये गये प्रवेश-पत्र के अनुसार अंकित करना है एवं जो प्रश्न-पुस्तिका के ऊपरी भाग पर भी अंकित किया हुआ है।
- All questions are of MCQ (Multiple Choice Questions) type. There is only one correct answer to each question carrying one mark. No marks will be deducted for wrong answers. सभी प्रश्न बहुविकल्पीय प्रकार के हैं। प्रत्येक प्रश्न का एक विकल्प ही सही है। प्रत्येक प्रश्न के लिए निर्धारित अंक एक है। गलत जवाब के लिए कोई अंक काटे नहीं जायेंगे।
- There will be five options (A, B, C, D, E) for each question in the answer sheet but there will be four options A, B, C, D for each question in the question paper. Candidates have to choose the correct option from these four options and mark the corresponding circle blue/black in the answer sheet. Once darkened, changes are not permitted. Modified mark will not be accepted and the answer will be treated wrong. If a candidate does not want to answer a question, he/she should blue/black the circle of the fifth option E on the answer sheet. If none of the five options given in the answer sheet is circled blue/black, 1/3rd of the marks for such question will be deducted. If a candidate does not mark any of the five options in more than 10 percent of the total questions, he/she will be considered disqualified. उत्तर पत्रक में प्रत्येक प्रश्न के लिए पाँच विकल्प (A, B, C, D, E) होंगे किन्तु प्रश्न पत्र में प्रत्येक प्रश्न हेतु चार विकल्प A, B, C, D होंगे। अभ्यर्थियों को इन चार विकल्पों में से सही विकल्प का चयन कर उत्तर पत्रक में संबंधित गोले को नीला/काला करना है। एक बार रंग हूए गोले को बदलने की अनुमति नहीं है। बदला हुआ निशान स्वीकार नहीं होगा तथा उत्तर गलत माना जायेगा। यदि अभ्यर्थी किसी प्रश्न का उत्तर नहीं देना चाहता है, तो उत्तर पत्रक के पाँचवें विकल्प E का गोला नीला/काला करें। यदि उत्तर पत्रक में दिये गये पाँच विकल्पों में से किसी का भी गोला नीला/काला नहीं किया जाता है, तो ऐसे प्रश्न के लिए प्रश्न अंक का 1/3 भाग काटा जायेगा। यदि अभ्यर्थी कुल प्रश्नों के 10 प्रतिशत से अधिक प्रश्नों में पाँच विकल्पों में से कोई भी विकल्प अंकित नहीं करता है, तो उसे अयोग्य माना जायेगा।
- Bubble of correct answer of the question should be darkened completely as shown below : प्रश्न के सही उत्तर के गोले को नीचे दर्शाये अनुसार पूरा रंगें।

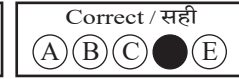
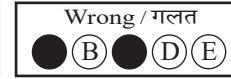
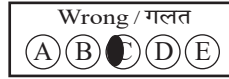
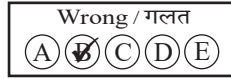
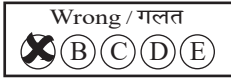

- All questions other than language questions of Sections II and III shall be bilingual. प्रश्न-पत्र के भाषा सम्बन्धित खण्ड II एवं III के प्रश्नों के अतिरिक्त शेष सभी खण्डों के प्रश्न द्विभाषीय होंगे।
- In any event of any mistake in any question/s, candidates will not be penalized. However no corrections will be made in question/s during the examination. किसी प्रश्न में किसी त्रुटि के लिये अभ्यर्थी को किसी प्रकार का नुकसान नहीं होगा। परीक्षा की अवधि में प्रश्नों में किसी प्रकार का संशोधन नहीं करवाया जायेगा।
- Rough work, if any, may be done in the Question Booklet only in the space provided at the end of the Question Booklet. Do not tear it off from the Question Booklet. No additional paper shall be provided. किसी प्रकार के रफ कार्य हेतु प्रश्न-पुस्तिका के अन्त में जगह दी गई है। इसे प्रश्न-पुस्तिका से नहीं फाड़ें। किसी प्रकार का अतिरिक्त कागज उपलब्ध नहीं करवाया जायेगा।
- Use of Log tables, Calculator, Slide rule, Mobile phone, Pager, Digital diary, Bluetooth, Microphone or any other electronic item/instrument etc. is not allowed. Their use will result in disqualification. लॉग टेबल, कैलकुलेटर, स्लाइड रूल, मोबाइल फोन, पेजर, डिजिटल डायरी, ब्ल्यूटूथ, माइक्रोफोन या किसी अन्य प्रकार का इलेक्ट्रॉनिक वस्तु/उपकरण का प्रयोग वर्जित है। इनके उपयोग पर परीक्षा से अयोग्य घोषित किया जा सकता है।
- OMR Answer Sheet will be provided along with Question Booklet separately. प्रश्न-पुस्तिका के साथ OMR आन्सर शीट प्रदान की जायेगी।
- The Question Booklet will be issued to the candidates 10 minutes before the start of examination and the candidate must fill all entries in OMR Answer Sheet. The Question Booklet seal shall be opened 5 minutes before the start of examination and the candidate must fill 1 to 4 entries correctly on the Question Booklet. After opening the Question Booklet, ensure that any page/question is not missing/not printed/torn/repeated. In case, you find any defect anywhere in the Question Booklet, immediately inform the Invigilator and get it replaced within 5 minutes by the Invigilator. अभ्यर्थी को प्रश्न-पुस्तिका परीक्षा आरम्भ होने के 10 मिनट पूर्व दी जायेगी। अभ्यर्थी आवश्यक रूप से OMR आन्सर शीट में सभी प्रविष्टियों को सही प्रकार से भरें। प्रश्न-पुस्तिका की सील परीक्षा आरम्भ के 5 मिनट पूर्व खोलें तथा प्रश्न-पुस्तिका के क्रम संख्या 1 से 4 की प्रविष्टियों को सही प्रकार से भरें। प्रश्न-पुस्तिका खोलने के पश्चात् अभ्यर्थी तत्काल यह सुनिश्चित करें कि उसमें निर्धारित सम्पूर्ण पृष्ठ हैं/कोई प्रश्न छूटा तो नहीं है/छपाई पूर्ण है/कागज फटा तो नहीं है या कोई पृष्ठ दुबारा जुड़ गया है। यदि प्रश्न-पुस्तिका में इस प्रकार की कोई त्रुटि पाई जाती है तो तत्काल वीक्षक को सूचित करें तथा 5 मिनट के भीतर वीक्षक से अपनी प्रश्न-पुस्तिका बदलवा लें।
- Write your Name, Exam Centre Code, Signature, Roll No., Question Booklet Series Code, Shift Number and Question Booklet Number in the space provided in the Question Booklet as well as in the OMR Answer Sheet. प्रश्न-पुस्तिका एवं OMR आन्सर शीट पर निर्धारित स्थान पर नाम, परीक्षा केन्द्र का कोड, हस्ताक्षर, रोल नं., प्रश्न-पुस्तिका सीरीज कोड, शिफ्ट क्रमांक एवं प्रश्न-पुस्तिका क्रमांक भरें।
- OMR Answer Sheet is designed for computer evaluation. If you do not follow the instructions given above and at the backside of the OMR Answer Sheet, it may make evaluation by computer difficult. Any resultant loss to the candidate on the above account shall be of the candidate only. OMR आन्सर शीट को कम्प्यूटर द्वारा मूल्यांकन के लिये बनाया गया है। यदि आप उपर्युक्त एवं OMR आन्सर शीट के पिछले पृष्ठ पर दिये गये निर्देशों का पालन नहीं करते, तो कम्प्यूटर द्वारा आपका मूल्यांकन कठिन हो जायेगा। इस कारण से अभ्यर्थी को होने वाले नुकसान की जिम्मेदारी उसकी स्वयं की होगी।
- Warning Bell will ring at 5 minutes before closer of examination and the last long bell will ring at closer of examination. No candidate should leave the examination hall before the final bell. The OMR Answer Sheet is carbonless in duplicate having perforation on the left side. Candidate should detach carefully the Original Copy from the Candidate's Copy (Duplicate) so that the Original Copy is not mutilated in any way. Candidate should handover the Original OMR Copy and Question Booklet to the Invigilator before leaving the examination hall. Candidate can carry only the Candidate's OMR copy with him/her. Question Booklet is not allowed to be taken by the candidate. परीक्षा समाप्ति के 5 मिनट पूर्व चेतावनी घंटी बजेगी एवं अन्तिम लम्बी घंटी परीक्षा समाप्ति पर बजेगी। कोई अभ्यर्थी अन्तिम घंटी बजने के पूर्व परीक्षा कक्ष से बाहर नहीं जा सकता। OMR आन्सर शीट कार्बन रहित तथा अनुलिपि सहित है उसके बायीं तरफ परफोरेशन किया हुआ है। अभ्यर्थी सावधानी से अभ्यर्थी की प्रति (अनुलिपि) से मूल प्रति को ऐसे अलग करें ताकि किसी भी तरीके से मूल प्रति को कोई हानि न पहुँचे। परीक्षा कक्ष छोड़ने के पूर्व अभ्यर्थी OMR की मूल प्रति एवं प्रश्न-पुस्तिका वीक्षक को सौंप दें। अभ्यर्थी केवल अपनी OMR की प्रति ही अपने साथ ले जा सकते हैं। प्रश्न-पुस्तिका अभ्यर्थी अपने साथ नहीं ले जा सकते हैं।



PAPER CODE : RL-2 (SHIFT – 3)

Series Code :
सीरीज़ कोड :

Question Booklet No.

A

Write this code in OMR Answer Sheet.
इस कोड को OMR आन्सर शीट में अंकित करें।

1. Roll No./ रोल नं.					2. OMR Answer Sheet No./ ओ.एम.आर. आन्सर शीट क्रमांक				
* 3. Candidate's Name/ अभ्यर्थी का नाम					* 4. मैंने पृष्ठ भाग पर दिये गये सभी निर्देशों को पढ़ लिया है।				
					Candidate's Signature/ अभ्यर्थी के हस्ताक्षर				
* As per Application Form./ जैसा आवेदन-पत्र में अंकित किया है।									
Invigilator's Signature/ वीक्षकों के हस्ताक्षर					(i)				
					(ii)				
S. No. 1, 2, 3 and 4 are to be filled by the Candidate himself. क्रमांक 1, 2, 3 व 4 की पूर्ति स्वयं अभ्यर्थी द्वारा की जानी है।					No. of Pages in Question Booklet/ प्रश्न पुस्तिका में कुल पृष्ठ : 96				

There are 150 objective multiple choice questions in this paper. This Question Booklet is made up of the following four Sections : Section – I, II and III of 30 – 30 questions each and Section – IV is of 60 questions. The candidate has to attempt all Sections. Each question is of one mark. No marks will be deducted for wrong answers. For unattempted questions kindly see Point Number 4 of important instructions given on last page.

इस प्रश्न-पत्र में कुल 150 वस्तुनिष्ठ बहुचयनात्मक प्रश्न हैं। प्रश्न-पत्र कुल चार खण्डों में विभाजित है तथा सभी खण्ड करना अनिवार्य है। प्रत्येक खण्ड-I, II एवं III, 30 – 30 प्रश्नों का है तथा खण्ड-IV 60 प्रश्नों का है। प्रत्येक प्रश्न 1 अंक का है। गलत उत्तर के लिये कोई अंक काटे नहीं जायेंगे। अनुत्तरित प्रश्नों के सम्बन्ध में पुस्तिका के अंतिम पृष्ठ पर दिये गये महत्वपूर्ण निर्देशों में क्रम संख्या 4 देखें।

परीक्षार्थी OMR शीट भरने से पूर्व यह सुनिश्चित कर लें कि प्रश्न-पुस्तिका में 1-96 पृष्ठ भलीभाँति छपे हैं। कोई विसंगति होने पर प्रश्न-पुस्तिका तुरंत बदलवा लें।

PAPER CODE : RL-2 (SHIFT – 3)

Total Questions : 150

Time period : 2 Hours 30 Minutes

Maximum Marks : 150

Sections	Contents	No. of Questions	Question Nos.		Page Nos.	
			From	To	From	To
(I)	Child Development and Pedagogy	30	1	30	3	10
(II)	Language-I (Only One Language) As selected by the candidate as medium of instruction in the Online Application Form as Language-I from the Languages given below :	30	31	60		
	Hindi	30	31	60	11	14
	English	30	31	60	15	17
	Sanskrit	30	31	60	18	20
	Urdu	30	31	60	21	24
	Sindhi	30	31	60	25	28
	Punjabi	30	31	60	29	32
	Gujarati	30	31	60	33	35
(III)	Language-II (Only One Language) As selected by the candidate as Language-II (other than the Language-I) in the Online Application Form from the Languages given below :	30	61	90		
	Hindi	30	61	90	36	39
	English	30	61	90	40	42
	Sanskrit	30	61	90	43	45
	Urdu	30	61	90	46	49
	Sindhi	30	61	90	50	53
	Punjabi	30	61	90	54	57
	Gujarati	30	61	90	58	60
(IV)	(IV a) Mathematics and Science : (For Mathematics and Science Teacher) OR	60	91	150	61	76
	(IV b) Social Studies : (For Social Studies Teacher) OR For any other Subject Teacher : (Can choose either IV a or IV b)	60	91	150	77	90

Note : 1. In Sections II and III, a candidate has to attempt the questions of Languages compulsorily, selected as Language-I and Language-II in the Online Application Form.
2. In Sections – IV, it is compulsory to attempt the questions of Section IV (a) or Section IV (b) as selected subject in Online Application Form.
For Hindi version of the above Table and Note refer to Page No. 2.

Read the instructions in English and Hindi at Page No. 96, last page of this Question Booklet.

RL-2 A





PAPER CODE : RL-2 (SHIFT – 3)

कुल प्रश्न : 150

समयावधि : 2 घण्टे 30 मिनट

पूर्णांक : 150

खण्ड	विषय-सामग्री	कुल प्रश्न संख्या	प्रश्न संख्या		पृष्ठ संख्या	
			से	तक	से	तक
(I)	बाल-विकास एवं शिक्षण विधियाँ	30	1	30	3	10
(II)	भाषा-I (केवल एक भाषा) अभ्यर्थी द्वारा चयनित अनुदेशन के माध्यम की भाषा जो निम्नलिखित भाषाओं में से भाषा-I के रूप में ऑनलाइन आवेदनपत्र में अंकित की है :	30	31	60		
	हिन्दी	30	31	60	11	14
	अंग्रेजी	30	31	60	15	17
	संस्कृत	30	31	60	18	20
	उर्दू	30	31	60	21	24
	सिंधी	30	31	60	25	28
	पंजाबी	30	31	60	29	32
	गुजराती	30	31	60	33	35
(III)	भाषा-II (केवल एक भाषा) अभ्यर्थी द्वारा ऑनलाइन आवेदनपत्र में चयनित भाषा-II जो भाषा-I से भिन्न होगी तथा जिसका चयन निम्नलिखित भाषाओं में से किया गया है :	30	61	90		
	हिन्दी	30	61	90	36	39
	अंग्रेजी	30	61	90	40	42
	संस्कृत	30	61	90	43	45
	उर्दू	30	61	90	46	49
	सिंधी	30	61	90	50	53
	पंजाबी	30	61	90	54	57
	गुजराती	30	61	90	58	60
(IV)	(IV a) गणित एवं विज्ञान (गणित एवं विज्ञान शिक्षक के लिए) अथवा	60	91	150	61	76
	(IV b) सामाजिक अध्ययन (सामाजिक अध्ययन शिक्षक के लिए) अथवा किसी अन्य दूसरे विषय शिक्षक के लिए (IV a अथवा IV b चुन सकते हैं)	60	91	150	77	90

- नोट : 1. अभ्यर्थी द्वारा खण्ड-II एवं खण्ड-III में ऑनलाइन आवेदनपत्र में जिस भाषा का चयन भाषा-I एवं भाषा-II के रूप में किया है उसी भाषा के प्रश्न करना अनिवार्य है।
2. खण्ड-IV में अभ्यर्थी द्वारा ऑनलाइन आवेदन-पत्र में खण्ड (IV a) या खण्ड (IV b) के जिस विषय का चयन किया गया है उसी विषय का प्रश्न करना अनिवार्य है।

प्रश्न-पुस्तिका के अंतिम पृष्ठ संख्या 96 पर अंग्रेजी तथा हिन्दी में दिये हुए निर्देश को पढ़ें।



SECTION – I

खण्ड – I

CHILD DEVELOPMENT AND PEDAGOGY

बाल विकास एवं शिक्षण विधियाँ



There are 30 questions in all in this Section.

All questions are compulsory.

इस खण्ड में कुल 30 प्रश्न हैं ।

सभी प्रश्न अनिवार्य हैं ।

1. According to Piaget's stages of cognitive development, during which stage children develop object permanence ?



- (A) Pre-operational stage (B) Sensorimotor stage
(C) Concrete operational stage (D) Formal operational stage

पियाजे के संज्ञानात्मक विकास के चरणों के अनुसार, बच्चे किस चरण में वस्तु स्थायित्व विकसित करते हैं ?

- (A) प्राक-संक्रियात्मक चरण (B) संवेदीमोटर चरण
(C) मूर्त संक्रियात्मक चरण (D) औपचारिक संक्रियात्मक चरण

2. Which motivation theory focuses on setting clear and specific objectives to enhance performance ?

- (A) Need Hierarchy theory (B) Attribution theory
(C) Reinforcement theory (D) Goal setting theory

कौन-सा अभिप्रेरणा सिद्धान्त प्रदर्शन बढ़ाने के लिए स्पष्ट और विशिष्ट उद्देश्यों के निर्धारण पर केन्द्रित है ?

- (A) आवश्यकता पदानुक्रम सिद्धान्त (B) गुणारोपण सिद्धान्त
(C) पुनर्बलन सिद्धान्त (D) लक्ष्य निर्धारण सिद्धान्त

3. What does fluid intelligence refer to in Cattell's theory ?



- (A) The ability to use knowledge from past experiences
(B) Emotional regulation and social skill
(C) The ability to analyze verbal tasks
(D) The capacity to solve new problems without relying on prior knowledge

कैटल के सिद्धान्त में फ्लूइड बुद्धिमत्ता किससे संबंधित है ?

- (A) पिछले अनुभवों से ज्ञान का उपयोग करने की क्षमता
(B) भावनात्मक विनियमन और सामाजिक कौशल
(C) मौखिक कार्यों का विश्लेषण करने की क्षमता
(D) बिना पूर्व ज्ञान पर निर्भरता के नई समस्याओं को हल करने की क्षमता



4. What is the primary goal of the teaching strategies suggested in NCF 2005 ?

- (A) To ensure all students memorize facts efficiently for exams
 (B) To connect knowledge to real life experiences and foster creativity
 (C) To focus on individual achievement through competitive learning
 (D) To use technology as the main tool for learning

NCF 2005 द्वारा सुझाई गई शिक्षण रणनीतियों का मुख्य उद्देश्य क्या है ?

- (A) यह सुनिश्चित करना कि सभी छात्र परीक्षा के लिए तथ्य कुशलता से याद कर लें
 (B) ज्ञान को वास्तविक जीवन के अनुभवों से जोड़ना और रचनात्मकता को प्रोत्साहित करना
 (C) प्रतिस्पर्धात्मक शिक्षा के माध्यम से व्यक्तिगत उपलब्धि पर ध्यान देना
 (D) शिक्षण के मुख्य उपकरण के रूप में प्रौद्योगिकी का उपयोग करना

5. What is the first stage in the development of creativity ?



- (A) Stage of incubation (B) Stage of illumination
 (C) Stage of revision (D) Stage of preparation

रचनात्मकता के विकास में पहला चरण कौन-सा है ?

- (A) उष्मायन का चरण (B) प्रबोधन का चरण
 (C) पुनरीक्षण का चरण (D) तैयारी का चरण

6. According to Kohlbergs stages of moral development, which stage focuses on individual rights and universal principles of justice ?



- (A) Obedience orientation (B) Social contract orientation
 (C) Law and order orientation (D) Universal ethical principles orientation

कोल्बर्ग के नैतिक विकास के चरणों के अनुसार, कौन-सा चरण व्यक्तिगत अधिकारों और न्याय के सार्वभौमिक सिद्धान्तों पर केन्द्रित है ?

- (A) आज्ञापालन अभिविन्यास (B) सामाजिक अनुबन्ध अभिविन्यास
 (C) कानून और व्यवस्था अभिविन्यास (D) सार्वभौमिक नैतिक सिद्धान्त अभिविन्यास

7. Which statistical test is commonly used for data analysis in action research ?

- (A) Correlated t-test (paired t-test) (B) Independent t-test
 (C) Chi-square test (D) Regression analysis



क्रियात्मक अनुसंधान में डेटा विश्लेषण के लिए कौन-सा सांख्यिकीय परीक्षण आमतौर पर उपयोग किया जाता है ?

- (A) सहसंबंध टी-परीक्षण (B) स्वतन्त्र टी-परीक्षण
 (C) काई-वर्ग परीक्षण (D) प्रतिगमन विश्लेषण



8. How is learning different from maturation ?

- (A) Learning is a natural growth process
- (B) Learning requires external experiences, whereas maturation is genetic
- (C) Maturation involves deliberate practice
- (D) Learning is independent of the environment

सीखने को परिपक्वता से किस प्रकार अलग किया जा सकता है ?



- (A) सीखना एक प्राकृतिक विकास प्रक्रिया है
- (B) सीखने के लिए बाहरी अनुभव आवश्यक हैं, जबकि परिपक्वता आनुवंशिक हैं
- (C) परिपक्वता जानबूझकर किये गये अभ्यास पर आधारित हैं
- (D) सीखना पर्यावरण से स्वतंत्र हैं

9. What does the term “Temperament” refer to in personality ?



- (A) Physical appearance of an individual
- (B) Emotional and affective tendencies
- (C) Moral values and character
- (D) Cognitive abilities

व्यक्तित्व के संदर्भ में “स्वभाव” (Temperament) किसे संदर्भित करता है ?

- (A) व्यक्ति की शारीरिक उपस्थिति
- (B) भावनात्मक और संवेगात्मक प्रवृत्तियाँ
- (C) नैतिक मूल्य और चरित्र
- (D) संज्ञानात्मक अभिक्षमताएँ

10. Which of the following is an internal factor affecting child's development ?



- (A) Intelligence
- (B) Social environment
- (C) Peer group relationships
- (D) Economic conditions

निम्नलिखित में से कौन-सा कारक बच्चे के विकास को प्रभावित करने वाला आंतरिक कारक है ?

- (A) बुद्धिमता
- (B) सामाजिक पर्यावरण
- (C) सहपाठी समूह संबंध
- (D) आर्थिक स्थितियाँ



11. What does the process of adjustment primarily aim to achieve ?
- (A) Achieving harmony between self and environment
 (B) Meeting only biological needs
 (C) Ignoring societal demands
 (D) Fulfilling all desires without constraints

समायोजन की प्रक्रिया मुख्य रूप से किसे प्राप्त करने का प्रयास करती है ?



- (A) स्व और पर्यावरण के बीच सामंजस्य स्थापित करना
 (B) केवल जैविक आवश्यकताओं को पूरा करना
 (C) सामाजिक मांगों की अनदेखी करना
 (D) बिना किसी प्रतिबंध के सभी इच्छाओं को पूरा करना

12. What is the first step in planning an achievement test ?



- (A) Writing the marking scheme
 (B) Identifying instructional objectives
 (C) Preparing the question paper directly
 (D) Deciding on the grading system



उपलब्धि परीक्षण बनाने में पहला कदम क्या है ?

- (A) मूल्यांकन योजना लिखना
 (B) निर्देशात्मक उद्देश्यों की पहचान करना
 (C) सीधे ही प्रश्न पत्र तैयार करना
 (D) ग्रेडिंग प्रणाली का निर्णय करना

13. What teaching strategy is recommended for students with below average intelligence ?

- (A) Skipping basic steps
 (B) Giving assignments without explanation
 (C) Presenting material in small, logical steps
 (D) Avoiding practice exercises

औसत से कम बुद्धिमता वाले छात्रों के लिए कौन-सी शिक्षण रणनीति की सिफारिश की जाती है ?

- (A) बुनियादी चरणों को छोड़ देना
 (B) बिना व्याख्या के प्रदत्त कार्य
 (C) सामाग्री को छोटे और तार्किक चरणों में प्रस्तुत करना
 (D) अभ्यासकारी अभ्यासों से बचना



14. Which of the following factors bring relatively permanent changes in behaviour ?
- (A) Training and practice (B) Maturation only
(C) Physical fatigue (D) Emotional stress

कौन-से कारक व्यवहार में अपेक्षाकृत स्थायी परिवर्तन लाते हैं ?



- (A) प्रशिक्षण और अभ्यास (B) केवल परिपक्वता
(C) शारीरिक थकावट (D) भावनात्मक तनाव

15. What does the interdependence of heredity and environment signify ?

- (A) Traits are determined by environment only
(B) Traits are determined by heredity only
(C) Both heredity and environment influence development
(D) Neither heredity nor environment influences development



वंशानुक्रम और पर्यावरण की पारस्परिक निर्भरता क्या दर्शाती है ?

- (A) गुण केवल पर्यावरण द्वारा निर्धारित होते हैं
(B) गुण केवल वंशानुक्रम द्वारा निर्धारित होते हैं
(C) विकास को वंशानुक्रम और पर्यावरण दोनों प्रभावित करते हैं
(D) न तो वंशानुक्रम और न ही पर्यावरण विकास को प्रभावित करते हैं

16. How are rubrics beneficial in the assessment process ?

- (A) They simplify assessments by eliminating detailed feedback
(B) They replace all forms of teacher assessments
(C) They emphasize final grades only
(D) They provide clear criteria for evaluating students performance

मूल्यांकन प्रक्रिया में रूब्रिक्स कैसे लाभकारी होते हैं ?

- (A) वे विस्तृत प्रतिक्रिया को समाप्त करके मूल्यांकन को सरल बनाते हैं
(B) वे शिक्षकों के सभी प्रकार के मूल्यांकन को प्रतिस्थापित करते हैं
(C) वे केवल अंतिम श्रेणी पर जोर देते हैं
(D) वे छात्रों के प्रदर्शन का मूल्यांकन करने के लिये स्पष्ट मानदंड प्रदान करते हैं



17. What is a gifted child considered as in society ?

- (A) A liability to the nation (B) A resource of incalculable value
(C) A dependent individual (D) A socially inactive learner

समाज में प्रतिभाशाली बच्चे को किस रूप में देखा जाता है ?

- (A) राष्ट्र के लिए एक भार (B) अमूल्य संसाधन
(C) एक निर्भर व्यक्ति (D) सामाजिक रूप से निष्क्रिय अधिगमकर्ता



18. Which intelligence type involves understanding one's own feeling and motives ?
- (A) Interpersonal intelligence (B) Intrapersonal intelligence
(C) Spatial intelligence (D) Logical intelligence



- बुद्धिमता का कौन-सा प्रकार व्यक्ति की स्वयं की भावनाओं और उद्देश्यों को समझने से संबंधित है ?
- (A) अंतर्वैयक्तिक बुद्धिमता (B) अन्तःवैयक्तिक बुद्धिमता
(C) स्थानिक बुद्धिमता (D) तार्किक बुद्धिमता



19. Which example best illustrates intrinsic cognitive load ?

- (A) A task requiring multiple examples
(B) A student struggling to recognize complex elements
(C) A lesson with destructing visuals
(D) Managing unrelated background noise

आंतरिक संज्ञानात्मक भार का सबसे अच्छा उदाहरण कौन-सा है ?

- (A) एक कार्य जिसके लिये कई उदाहरणों की आवश्यकता है
(B) एक छात्र जो जटिल तत्वों को पहचानने के लिए संघर्ष कर रहा है
(C) विनाशकारी दृश्यों वाला पाठ
(D) असंबंधित पृष्ठभूमि शोर को प्रबंधित करना

20. How does a child initially express emotions through language ?

- (A) Through vowels and consonants (B) Through full sentences
(C) By crying and sounds (D) By pointing to an objects



बच्चा शुरुआत में अपनी भावनाओं को भाषा के माध्यम से कैसे व्यक्त करता है ?

- (A) स्वर और व्यंजन के माध्यम से (B) पूर्ण वाक्यों के माध्यम से
(C) रोने और ध्वनियों के माध्यम से (D) वस्तुओं की ओर इशारा करके

21. The medium of instruction under Section 29 of RTE Act, 2009 should emphasize

- (A) Global languages only
(B) Only English for all stages
(C) Regional and mother tongue in early stages
(D) Digital platforms

RTE एक्ट, 2009 की धारा 29 के तहत शिक्षा का माध्यम प्राथमिक रूप से होना चाहिए

- (A) केवल वैश्विक भाषाएँ
(B) सभी चरणों के लिए केवल अंग्रेजी
(C) प्रारंभिक चरणों में क्षेत्रीय और मातृभाषा
(D) डिजिटल प्लैटफॉर्म



22. Which adjustment mechanism involves using substances like alcohol or drugs to escape anxiety ?



- (A) Avoidance mechanism (B) Cognitive restructuring
(C) Adjustment by escape (D) Adjustment by illness

कौन-सा समायोजन तंत्र शराब या नशीले पदार्थों का उपयोग दुश्चिंता से बचने के लिए करता है ?

- (A) परिहार तंत्र (B) संज्ञानात्मक पुनर्गठन
(C) पलायन द्वारा समायोजन (D) बीमारी द्वारा समायोजन

23. What is meant by intra-individual differences ?

- (A) Differences within an individual (B) Differences among various individuals
(C) Only physical characteristics (D) Only mental characteristics

अन्तःवैयक्तिक विभिन्नता का क्या अर्थ है ?

- (A) व्यक्तियों के भीतर विभिन्नताएँ (B) विभिन्न व्यक्तियों के बीच विभिन्नताएँ
(C) केवल शारीरिक विशेषताएँ (D) केवल मानसिक विशेषताएँ

24. What is a conceptual dilemma faced by teachers in constructivist practices ?

- (A) How to manage classroom discussions
(B) Reconciling beliefs about pedagogy with constructivist principles
(C) Understanding cultural background of students
(D) Addressing accountability with stakeholders



रचनावादी शिक्षण अभ्यास में शिक्षकों द्वारा सामना की जाने वाली वैचारिक दुविधा क्या है ?

- (A) कक्षा चर्चाओं का प्रबंधन कैसे करें
(B) शिक्षणशास्त्र के विश्वासों को रचनावादी सिद्धान्तों के साथ सामंजस्य बनाना
(C) छात्रों की सांस्कृतिक पृष्ठभूमि को समझना
(D) हितधारकों के साथ उत्तरदायित्व को संबोधित करना

25. Which personality inventory uses factor analysis to measure traits ?



- (A) Myers-Briggs type indicator (B) Minnesota multiphasic personality inventory
(C) Cattell's 16 PF scale (D) California psychological inventory

कौन-सा व्यक्तित्व इन्वेंटरी गुणों को मापने के लिए कारक विश्लेषण का उपयोग करता है ?

- (A) मायर्स-ब्रिग्स टाइप इंडिकेटर (B) मिनेसोटा मल्टिपेसिक पर्सनालिटी इन्वेंटरी
(C) कैटल का 16 पी.एफ. स्केल (D) कैलिफोर्निया साइकोलॉजिकल इन्वेंटरी

26. Which concept deals with assigning numerical indices to describe a quantity ?

- (A) Evaluation (B) Measurement (C) Assessment (D) Testing

कौन-सी अवधारणा किसी मात्रा को मापने के लिए संख्यात्मक सूचकांक निर्दिष्ट करने से संबंधित है ?

- (A) मूल्यांकन (B) मापन (C) आकलन (D) परीक्षण



27. What is the common cause of cerebral palsy ?



- (A) Brain damage before or during birth
- (B) Genetic disorders
- (C) Poor nutrition
- (D) Environmental factors

मस्तिष्क पक्षाघात का सामान्य कारण क्या है ?

- (A) जन्म से पहले या जन्म के दौरान मस्तिष्क की क्षति
- (B) आनुवंशिक विकार
- (C) खराब पोषण
- (D) पर्यावरणीय कारक

28. Which principle of development suggests that development is a continuous process from conception to death ?



- (A) Principle of integration
- (B) Principle of uniformity
- (C) Principle of continuity
- (D) Principle of predictability

विकास के किस सिद्धान्त के अनुसार विकास गर्भधारण से मृत्यु तक निरंतर प्रक्रिया है ?

- (A) एकीकरण का सिद्धान्त
- (B) एकरूपता का सिद्धान्त
- (C) निरंतरता का सिद्धान्त
- (D) भविष्यवाणी का सिद्धान्त

29. What is the primary structure of a concept map ?

- (A) Chapters and sub-chapters
- (B) Labeled nodes and connecting lines
- (C) Images and animations
- (D) Timelines and events

कॉन्सेप्ट मैप की प्राथमिक संरचना क्या है ?

- (A) अध्याय और उप-अध्याय
- (B) लेबल वाले नोड्स और कनेक्टिंग लाइन्स
- (C) चित्र और एनीमेशन
- (D) समय-रेखाएं और घटनाएं

30. What is the main subject of the nature vs nurture debate ?



- (A) Intelligence is influenced by both genetic and environmental factors
- (B) Intelligence increases only with education
- (C) Intelligence is inherited only from parents
- (D) Intelligence is influenced only by social conditions

प्रकृति बनाम पोषण परिसंवाद का मुख्य विषय क्या है ?

- (A) बुद्धिमत्ता आनुवंशिक और पर्यावरणीय कारकों से प्रभावित होती है
- (B) बुद्धिमत्ता केवल शिक्षा से बढ़ती है
- (C) बुद्धिमत्ता केवल माता-पिता से विरासत में मिलती है
- (D) बुद्धिमत्ता केवल सामाजिक परिस्थितियों से प्रभावित होती है



खण्ड – II

भाषा – I

हिन्दी

इस खण्ड में कुल 30 प्रश्न हैं ।

सभी प्रश्न अनिवार्य हैं ।



निर्देश : निम्नलिखित गद्यांश के आधार पर प्रश्न संख्या 31-40 तक के उत्तर दीजिए :

आम आदमी के लिए विज्ञान का मतलब क्या है ? विज्ञान मानव सभ्यता और संस्कृति का एक रूप है । आधुनिक विज्ञान ने इस नैसर्गिक सादगी व सौन्दर्य को हाशिए पर डाल कर विज्ञान को एक औपचारिक ढाँचे में कैद कर लिया है । विज्ञान एक औजार बन गया है जिससे प्रकृति के रहस्यों को खोलने की कोशिश की जाती है । इस प्रक्रिया में आम इंसान का संबंध इससे कट गया है । 'विज्ञान पूर्वाग्रहों से मुक्त ज्ञान का भण्डार है'- ऐसा कहा जाता है । विज्ञान को विकास से जोड़ा जाता है । यह सरासर गलत है । जिन आदिवासियों ने सदियों प्रकृति के साथ सम्मानजनक रिश्ता बनाए रखा, आज हमने उन्हें 'अविकसित' मान लिया है । मानव का मानव से संबंध हानि-लाभ पर निर्धारित हो रहा है ।

31. किस विकल्प में सभी शब्द 'इंसान' के पर्यायवाची हैं ?

- | | |
|--------------------------|---------------------|
| (A) कैवर्त, प्राणी, अनिल | (B) मानस, महीप, मीत |
| (C) मानव, मनुज, मानुष | (D) मारुत, उपल, जीव |

32. हानि-लाभ में समास है

- | | |
|-------------------|--------------------|
| (A) तत्पुरुष समास | (B) अव्ययीभाव समास |
| (C) कर्मधारय समास | (D) द्वन्द्व समास |

33. निम्नलिखित में से 'उपसर्ग' युक्त शब्द है

- | | | | |
|-------------|----------------|------------|-----------|
| (A) विज्ञान | (B) पूर्वाग्रह | (C) सभ्यता | (D) रहस्य |
|-------------|----------------|------------|-----------|

34. 'आदमी' शब्द है

- | | | | |
|-----------|------------|-----------|----------|
| (A) तद्भव | (B) विदेशी | (C) तत्सम | (D) देशज |
|-----------|------------|-----------|----------|

35. 'संस्कृति' शब्द का 'सन्धि-विच्छेद' होगा

- | | | | |
|---------------|----------------|----------------|----------------|
| (A) सु + कृति | (B) सम् + कृति | (C) सन् + कृति | (D) सत् + कृति |
|---------------|----------------|----------------|----------------|

36. व्याकरणिक दृष्टि से 'प्रकृति' शब्द है

- | | | | |
|-------------|------------|------------|------------|
| (A) सर्वनाम | (B) विशेषण | (C) संज्ञा | (D) क्रिया |
|-------------|------------|------------|------------|



37. 'मुक्त' शब्द का 'विलोम शब्द' है
 (A) मोक्ष (B) निर्वाण (C) कैवल्य (D) बद्ध

38. निम्नलिखित वाक्य में रेखांकित अंश किसका उदाहरण है ?



'विज्ञान मानव सभ्यता और संस्कृति का एक रूप है।'

- (A) व्यधिकरण समुच्चय बोधक अव्यय का
 (B) संकेतवाचक समुच्चय बोधक अव्यय का
 (C) समानाधिकरण समुच्चय बोधक अव्यय का
 (D) संबंध बोधक अव्यय का

39. '..... आज हमने उन्हें अविकसित मान लिया है।' दिए गए वाक्य में रेखांकित शब्द है



- (A) संज्ञा (B) सर्वनाम (C) विशेषण (D) क्रिया

40. किस विकल्प के सभी शब्द 'उदार' शब्द का अर्थ देते हैं ?

- (A) अनुदार, बड़ा, कठिन, ईमानदार (B) दाता, बड़ा, सरल, श्रेष्ठ
 (C) दानवीर, सरल, कुशपुत्र, कर्ण (D) मौलिक, स्थिर, अधिकता, अभिप्राय

41. 'वस्तुनिष्ठ प्रश्नों' के संबंध में कौन-सा कथन सत्य है ?

- (A) इन्हें वर्णनात्मक प्रश्न कहा जाता है।
 (B) ये प्रश्न पाठ्यविषय को अधिक से अधिक समावृत्त कर सकते हैं।
 (C) इन प्रश्नों के मूल्यांकन में शिक्षक को स्वतन्त्रता रहती है।
 (D) इन प्रश्नों के द्वारा कम समय में अधिक प्रश्नों के उत्तर नहीं दे सकते हैं।

42. 'प्ले वे' (Play Way) पुस्तक के लेखक हैं

- (A) डॉ. मॉण्टेसरी (B) कुक महोदय (C) प्लेटो (D) फ्रोबेल

43. निम्नलिखित में से राजस्थानी बोलियों में सम्मिलित है



- (A) छत्तीसगढ़ी (B) बुन्देली (C) मगही (D) हाड़ौती

44. 'भाषा प्रयोगशाला' के संदर्भ में उचित कथन है

- (A) सभी छात्र एक दूसरे से संपर्क कर सकते हैं।
 (B) सभी छात्र बाहरी वातावरण से प्रभावित रहते हैं।
 (C) 4×4=16 छात्रों के बैठने व सीखने की व्यवस्था रहती है।
 (D) शिक्षक अपनी सीट से किसी भी छात्र को निर्देश नहीं दे सकता है।



निर्देश : निम्नलिखित गद्यांश के आधार पर प्रश्न संख्या 45 से 50 तक के उत्तर दीजिए :

आज हमारा सामाजिक ढाँचा चरमराने लगा है। भाई-बहिन के संबंधों में भी प्रेम तिरोहित होता जा रहा है। निकम्मे रहकर मनुष्यों की चिन्तन-शक्ति थक गई है। बिस्तरों और आसनों पर सोते-सोते मन के घोड़े हार गये हैं। सारा जीवन निचुड़ चुका है। स्वप्न पुराने हो चुके हैं। आज मनुष्य पैसा कमाने की मशीन बन चुका है। सारा समाज अर्थ प्रधान होता जा रहा है। सिर्फ धन और धन कमाने की लालसा के चलते व्यक्ति यह भूल बैठा है कि- 'अणूतो धन सुख सान्ति ने खोस लेवे।' भौतिक वस्तुओं को पाने की चाहना अग्नि सदृश सदैव प्रज्वलित रहती है।



45. निम्नलिखित में से कौन-सा शब्द एकवचन और बहुवचन में समान रूप से प्रयुक्त हो सकता है ?

- (A) मनुष्य (B) घोड़ा (C) मशीन (D) यह

46. 'तिरोहित' शब्द का अर्थ है

- (A) लुप्त (B) प्रकाशित (C) लालायित (D) तिरस्कार

47. बहिन का 'पुल्लिंग' शब्द होगा

- (A) भानजा (B) बहिनों (C) बहनोई (D) भाइयों

48. 'सारा जीवन निचुड़ चुका है।' इस वाक्य में काल है



- (A) वर्तमान काल (B) भविष्य काल (C) भूतकाल (D) संदिग्ध वर्तमान काल

49. गद्यांश में प्रयुक्त 'अणूतो धन सुख-सान्ति ने खोस लेवे' कहावत में 'अणूतो' शब्द का हिन्दी अर्थ है

- (A) अनूठा (B) अधिक (C) अद्भुत (D) अल्प

50. निम्नलिखित में से 'पुल्लिंग' शब्द है

- (A) वस्तु (B) धन (C) अग्नि (D) शक्ति

51. 'स्वगति का सिद्धान्त' है



- (A) अभिक्रमित अनुदेशन प्रणाली का (B) वैयक्तिक अनुदेशन प्रणाली का
(C) कम्प्यूटर आधारित अनुदेशन प्रणाली का (D) उपर्युक्त तीनों प्रणालियों का

52. 'एक परेशानी पहले से होने पर नई परेशानी का आ घेरना' भाव वाला मुहावरा है



- (A) कब्र में पाँव लटकना (B) आठ-आठ आँसू रोना
(C) कोढ़ में खाज होना (D) आग में घी डालना



53. 'चित्र-विस्तारक यन्त्र (एपिडायस्कोप)' की विशेषता है
(A) इसमें ध्वनि की आवश्यकता नहीं होती है ।
(B) यह खादी बोर्ड का ही एक रूप है ।
(C) इसमें शिक्षक स्वयं रेखाचित्र एवं डायग्राम खींच सकता है ।
(D) यह भाषा प्रयोगशाला का ही एक रूप है ।
54. व्याकरण की शिक्षा प्रारम्भ करना कौन-सी कक्षा से अधिकांशतः भाषा विज्ञानियों ने उचित माना है ?
(A) कक्षा 8 से (B) कक्षा 6 से (C) कक्षा 4 से (D) कक्षा 7 से
55. परीक्षा के समय ही अध्ययन करने वाले छात्रों के संदर्भ में सत्य-कथन है 
(A) उन्हें पाठ्यसामग्री का पूरा ज्ञान होता है ।
(B) उन्हें अपनी कमियों का निरंतर ज्ञान होता रहता है ।
(C) वे समझने की अपेक्षा रटने पर अधिक निर्भर रहते हैं ।
(D) माता-पिता व अभिभावकों को उनकी प्रगति की निरंतर जानकारी रहती है ।
56. लिखने में जब कोई शब्द भूल से छूट जाए तो उसे लिखने के लिए प्रयोग किया जाने वाला विराम चिह्न है
(A) तुल्यता सूचक चिह्न (B) संकेत चिह्न
(C) हंसपद चिह्न (D) वर्गाकार कोष्ठक चिह्न
57. निम्नलिखित में से 'विजयदान देथा' की रचना है
(A) रणमल्ल छंद (B) अलेखूँ हिटलर (C) नुकती-दाणा (D) आज रौ सरवण
58. 'उच्च प्राथमिक स्तर के बच्चे जब बोलें तो उन्हें टोका न जाए । सुझाव अंत में दिए जाएँ ।' इससे उनमें कौन-से 'कौशल' का विकास होगा ?
(A) श्रवण कौशल का (B) पठन कौशल का
(C) बोलना कौशल का (D) लेखन कौशल का
59. 'यदि तुम अमेरिका जाओ तो तुम्हें विभिन्न देशों के व्यक्ति देखने को मिलेंगे ।' - 'अर्थ की दृष्टि' से उपर्युक्त वाक्य का प्रकार है 
(A) आज्ञार्थक वाक्य (B) संकेतार्थक वाक्य
(C) सन्देशसूचक वाक्य (D) विधानार्थक वाक्य
60. भारतवर्ष में 'किंडर गार्टन बॉक्स' का निर्माण किया 
(A) भोलानाथ तिवारी ने (B) एस. के. देशपांडे ने
(C) महात्मा गांधी ने (D) पंडित देवीदत्त ने





SECTION – II
LANGUAGE – I
ENGLISH

There are **30** questions in all in this Section.

All questions are compulsory.



31. Which out of following is incorrect ?
Principle of naturalness in teaching, learning of English consists of
(A) Talking to students in foreign language in the class, playground etc.
(B) Giving grades and sequence.
(C) Arranging for group discussions.
(D) Encouraging students to converse in target language.
32. Choose the right question for
 'Rani went to Delhi by bus'.
(A) Does Rani go to Delhi by bus ? (B) Did Rani go to Delhi by bus ?
(C) Did Rani went to Delhi by bus ? (D) Do Rani go to Delhi by bus ?
33. Which one is not the aim of intensive reading ?
(A) To enable students to speak English correctly.
(B) To increase students active vocabulary.
(C) To concentrate upon language.
(D) To save time.
34. Phonetic symbol for "show" is
(A) ʃəʊ (B) səʊ (C) ʃo (D) sho
35. Choose the right question for
'He has given a pen to Radha'.
(A) To whom has he given a pen ? (B) To who has he given a pen ?
(C) To whose has he given a pen ? (D) To what has he given a pen ?
36. The evaluation cycle has not one of these elements :
(A) Measurement (B) Objectives
(C) Learning experiences (D) Tools and devices of evaluation
37. The old methods used to teach English language are
(A) Translation cum grammar method and direct method.
(B) Translation cum grammar method and bilingual method.
(C) Translation cum grammar method and substitutional method.
(D) Translation cum grammar method and multilingualism.
38. Choose the correct passive voice for
 'Some boys were helping the wounded man'.
(A) The wounded man were helped by some boys.
(B) The wounded man was helped by some boys.
(C) The wounded man was helping by some boys.
(D) The wounded man was being helped by some boys.



39. Out of the following which is not a quality of good handwriting ?
 (A) Legibility (B) Attractiveness (C) Uniformity (D) Writing slowly
40. Rubrics can be used for :
 (A) Self assessment and peer assessment.
 (B) Students and teacher assessment.
 (C) Teacher assessment.
 (D) Teacher and parents assessment.

41. Choose the correct indirect speech for



The policeman said to us, “where are you going ?”

- (A) The policeman asked that where we are going.
 (B) The policeman enquired where we were going.
 (C) The policeman asked us where we are going.
 (D) The policeman enquired us where were are going.
42. Which out of the following is not related to the direct method of learning English ?
 (A) Grammar is taught systematically.
 (B) It makes pupil to think in English.
 (C) It enable pupil to express his thoughts and feelings directly by means of English.
 (D) This method is interesting because it is full of activity.
43. In close test students are asked :
 (A) To answer questions with the help of their peer who is close to them.
 (B) To answer questions with the help of a text book which is closed.
 (C) To fill the blank or delete words from the passage to complete the idea.
 (D) To point out the error from the options.
44. The number of consonant sounds is
 (A) 21 (B) 22 (C) 23 (D) 24
45. In language structures can be divided into _____ categories.
 (A) 2 (two) (B) 3 (three) (C) 4 (four) (D) 5 (five)

Read the passage and answer the questions (Q. Nos. 46-52) that follow :



At the circus I had no chance to study human beings. They had sat in their seats peacefully while I cowered before captain’s whip. I got totally wrong idea of human beings at that angle. I had thought that they were strong and fearless. But now I found them running from me like a herd of deer, although I had no intention of attacking them. When I paused in front of a tailor’s shop, he abandoned his machine and shut himself in a cupboard, wailing. “Alas, I am undone, won’t someone shoot that tiger ?”



46. The correct spelling is
 (A) Machinist (B) Machinest (C) Machineist (D) Machiniest
47. Correct adjective form of ‘intention’ is
 (A) Intentionally (B) Intentionaly (C) Intently (D) Intentional
48. The synonym of ‘chance’ is
 (A) Cowered (B) Totally (C) Thoughtfully (D) Opportunity



49. The root verb of 'sat' is
 (A) Set (B) Sit (C) Sut (D) Site
50. The antonym of 'fearless' is
 (A) Frightened (B) Scared (C) Wailing (D) Paused
51. A person who leads a group is a
 (A) Courageous (B) Strong (C) Fearless (D) Captain
52. The synonym of 'abandoned' is :
 (A) Cowered (B) Herd (C) Left (D) Undone
53. A picture is :
 (A) An audio aid (B) An audio-visual aid
 (C) A visual aid (D) None

Read the passage and answer the questions (Q. Nos. 54-60) that follow :



Noise pollutes our environment just as much as smoke, foul water, dirty air and litter. It can cause illness and deafness. The human body never gets used to noise. It continues to react even though a person thinks he or she has become used to all surrounding noises. For instance, Naseer who lived in an apartment on a busy street often boasted that he could sleep through any kind of noise. He claimed he just didn't hear it. Well, Naseer could sleep through the roar of traffic and the blare of a television set in the next apartment, but he didn't know that while he slept his body was reacting to the stress of the noise.

54. _____ illness _____ deafness can be caused by noise pollution.
 (A) As – so (B) Both – and (C) Neither – nor (D) As – as
55. Smoke, foul water, dirty air and litter _____ our environment just as much as noise.
 (A) Pollute (B) Pollutes (C) Polluted (D) Polluting
56. Which of the following is a determiner ?
 (A) Through (B) Never (C) An (D) Of
57. The human body never gets used to noise. The sentence is in _____
 (A) Simple future (B) Present indefinite
 (C) Past perfect (D) Present continuous
58. He and she has become used to all the surrounding noises. The underlined words are :
 (A) Common nouns (B) Possessive pronouns
 (C) Relative pronouns (D) Personal pronouns
59. Choose the conjunction out of the following : _____
 (A) Or (B) Just (C) To (D) Has
60. Choose the correct superlative degree of 'busy'.
 (A) Busiest (B) Busier (C) Busyest (D) Busiast





खण्ड – II

भाषा – I (प्रथमा)

संस्कृतम्

अत्र त्रिंशत् प्रश्नाः सन्ति ।

सर्वे प्रश्नाः समाधेयाः ।



31. त्वं प्रतिदिनं ग्रन्थं पठसि ।
 (A) त्वया प्रतिदिनं ग्रन्थः पठ्यते । (B) त्वया प्रतिदिनं ग्रन्थम् अपठत् ।
 (C) त्वम् प्रतिदिनं ग्रन्थः पठ्यते । (D) त्वया प्रतिदिनं ग्रन्थम् अपठः ।
32. कः सिद्धान्तः श्लोकपाठनसमये तत्सम्बन्धितग्रन्थस्य नाम प्रसङ्गसन्दर्भयोश्च वर्णनं करोति ?
 (A) समवायसिद्धान्तः (B) मौखिककार्यस्य सिद्धान्तः
 (C) वैयक्तिकभिन्नतायाः सिद्धान्तः (D) अभ्यासस्य सिद्धान्तः
33. “मनसि ईश्वरं चिन्तय ।” रेखाङ्कितपदमादृत्य प्रश्न-निर्माणं कुरुत
 (A) कस्मै (B) केन (C) कस्मिन् (D) कस्मात्
34. कस्यापि बिन्दोः वर्गीकरणस्य प्रदर्शनार्थं कानि-साधनानि सहायकानि भवन्ति ?
 (A) चित्राणि (B) भित्तिपत्राणि (C) रेखाचित्राणि (D) मानचित्राणि
35. मातृविधेः अपरं नाम किम् ?
 (A) व्याख्याविधिः (B) पाठ्यपुस्तकविधिः
 (C) प्रत्यक्षविधिः (D) मूल्याङ्कनविधिः
36. माहेश्वरसूत्रेषु “यण्” प्रत्याहारे वर्णाः भवति
 (A) य व ह प (B) य व र ल (C) य र ष ल (D) य ल ज म
37. कानि साधनानि विद्यन्ते यानि प्रत्यक्ष रूपेण दृष्ट्वा छात्राः कमपि विषयं सुगमतया अवगच्छन्ति ?
 (A) दृश्यसाधनानि (B) दृश्यश्रव्यसाधनानि
 (C) वाचिकसाधनानि (D) श्रव्यसाधनानि
38. “कविः गीतं गायति” वाक्यमिदं लङ्लकारे परिवर्तयत
 (A) कविः गीतम् अगायत् । (B) कविः गीतं गायतु ।
 (C) कविः गीतं गास्यति । (D) कविः गीतं गायेत् ।
39. संस्कृतव्याकरणशिक्षणस्य दर्शनशिक्षणस्य च प्राचीनतमो विधिः विद्यते
 (A) सूत्रविधिः (B) पारायणविधिः (C) भाषणविधिः (D) मौखिकविधिः



निम्नलिखितम् अपठितं गद्यांशमाधारीकृत्य प्रश्ना (40 – 43) प्रश्नाः समाधेयाः –

लोके सदा दृश्यते एतद् ये जना अतीव साधवः सरला भवन्ति, तेषामादरो न भवति । दुष्टास्तेषां धनादिकमपि हरन्ति, कार्यबाधां च कुर्वन्ति । अत एवोच्यते “मृदुर्हि परिभूयते” । राजनीतौ च विशेषतः शठेषु शठतायाः प्रयोगः करणीयः । अन्यथा कार्यसिद्धिर्न भविष्यति ।



40. “राजनीतिः” इत्यत्र कः समासः ?
(A) अव्ययीभावः (B) तत्पुरुषः (C) द्वन्द्वसमासः (D) बहुव्रीहिः
41. “शठतायाः” इत्यत्र का विभक्ति ?
(A) षष्ठी (B) चतुर्थी (C) सप्तमी (D) तृतीया
42. “ये साधवः अतीव सरलाः भवन्ति ।” इत्यस्मिन् वाक्ये विशेष्यपदं किम् ?
(A) अतीव (B) ये (C) सरलाः (D) साधवः
43. “एवोच्यते” इत्यत्र कः सन्धिः ?
(A) दीर्घसन्धिः (B) पूर्वरूपसन्धिः (C) गुणसन्धिः (D) वृद्धिसन्धिः
44. श्री पद्मशास्त्रिणः रचना अस्ति
(A) मोहभङ्गम् (B) कच्छ वंशम् (C) लेलिनामृतम् (D) श्री महावीर सौरभम्
45. “28” इमां संख्यां संस्कृतेन लिखत
(A) अष्टाविंशतिः (B) अष्टविंशतिः (C) विंशति-अष्ट (D) अष्टं विंशतिः
46. त्रयाणां कौशलानां मूलाधारं कौशलं किम् ?
(A) पठनम् (B) श्रवणम् (C) भाषणम् (D) लेखनम्
47. केन मूल्याङ्केन छात्रेषु संस्कृत पठनं प्रति इच्छायाः-प्रतिस्पर्धायाश्च भावनोत्पन्ना भवति ?
(A) बाह्यमूल्याङ्केन (B) आन्तरिकमूल्याङ्केन
(C) लिखितमूल्याङ्केन (D) मौखिकमूल्याङ्केन
48. “ज्ञानं _____ क्रियां विना” अत्र लिखितसूक्तेः समुचितपदेन रिक्तस्थानं पूर्यत-
(A) पाठः (B) शमः (C) लाभः (D) भारः
49. “पूर्णादंशं प्रति” इति कस्य शिक्षणसूत्रस्य पूरकमस्ति ?
(A) ज्ञातादज्ञातं प्रति (B) स्थूलात् सूक्ष्मं प्रति
(C) विश्लेषणात् संश्लेषणं प्रति (D) सरलात् कठिनं प्रति
50. ‘हरि को भक्ति अच्छी लगती हैं’ वाक्यमिदं संस्कृते अनुवादं कुरुत ।
(A) हरिं भक्तिः रोचति । (B) हरिः भक्ति रोचते ।
(C) हरये भक्तिः रोचते । (D) हरिणा भक्ति रोचते ।





51. “हरनामामृतं” महाकाव्यस्य लेखकः कः ?

- (A) पं. सूर्य नारायण शास्त्री (B) आचार्य मधुकर शास्त्री
(C) श्री कृष्णारामभट्टः (D) पं. विद्याधर शास्त्री

52. कया परीक्षया बालकानां व्यक्तिगतगुणावगुणाश्च ज्ञातुं शक्यन्ते ?

- (A) निबन्धपरीक्षया (B) प्रायोगिकपरीक्षया
(C) लिखितपरीक्षया (D) मौखिकपरीक्षया

53. “9 :10” संस्कृते समयं लिखत

- (A) दशाधिक दशवादनम् (B) सपाद नववादनम्
(C) दशाधिक-नववादनम् (D) सार्ध नववादनम्

54. अनुकरणम् अभ्यासश्चेति कस्य भाषा कौशलस्य साधनद्वयम् ?

- (A) लेखनम् (B) पठनम् (C) श्रवणम् (D) भाषणम्

55. “ग्” इति वर्णस्य उच्चारण स्थानं किम् ?

- (A) तालुः (B) कण्ठः (C) मर्धा (D) दन्ताः

निम्नलिखितमपठितं पद्यांशमाधारीकृत्य निम्नाङ्किता प्रश्नाः (56 – 59) समाधेयाः

शरीरविज्ञान विचक्षणेन प्रशंसितोऽयं चरकेश्वरेण ।

स्नेहार्द्र-भावैकरसैर्विशिष्टः शुष्कोऽपि नित्यं सरसः स देशः ॥

56. उपर्युक्त-श्लोके छन्दसः नाम किम् ?

- (A) इन्द्रवज्रा (B) वंशस्थः (C) उपजातिः (D) उपेन्द्रवज्रा

57. “स्नेहार्द्रः” इत्यत्र कः सन्धिः ?

- (A) वृद्धिसन्धिः (B) गुणसन्धिः (C) पूर्वरूपसन्धिः (D) दीर्घसन्धिः

58. “शरीरविज्ञानम्” इत्यत्र कः समासः ?

- (A) तृतीया तत्पुरुषः (B) षष्ठी तत्पुरुषः (C) चतुर्थी तत्पुरुषः (D) पञ्चमी तत्पुरुषः

59. “शुष्कः” इति पदे कः प्रत्ययः ?

- (A) क्त (B) शतृ (C) क (D) घञ्

60. “माता बालकः पश्यते ।” इत्यत्र वाक्यं संशोधयत

- (A) मात्रा बालकः दृश्यते । (B) माता बालकेन दृश्यते ।
(C) मात्रे बालकः पश्यति । (D) मातुः बालकः पश्यति ।



باب - II

زبان - I

(33-35) اُردو

اس سیکشن میں تیس (30) سوالات دیئے گئے ہیں۔ تمام سوالات کے جوابات ضروری ہیں۔
ہر سوال کے چار جوابات میں سے ایک صحیح جواب کی نشاندہی کیجئے۔



31. مندرجہ ذیل میں صفتِ نسبتی کی مثال کون سی ہے؟
(A) چند کتابیں (B) خوبصورت (C) جاپانی (D) خوش مزاج



مندرجہ ذیل اقتباس کو پڑھ کر نیچے لکھے سوالات (32-35) کے جواب لکھئے۔
"میرے قبلہ گاہ نے جب وفات پائی اور میں اس تخت پر بیٹھا، عین عالم شباب کا تھا اور سارا یہ ملک روم کا میرے حکم میں تھا۔ اتفاقاً ایک سال کوئی سوداگر بدخشاں کے ملک سے آیا اور اسبابِ تحسرت کا بہت سا لایا۔ خبرداروں نے میرے حضور میں خبر کی ایسا بڑا تاجر آج تک شہر میں نہیں آیا، میں نے اُس کو طلب فرمایا۔"

32. مندرجہ ذیل میں لفظ 'ملک' کی جمع کی نشاندہی کیجئے۔
(A) املاک (B) ممالک (C) ملکیت (D) ملک

33. یہاں لفظ 'قبلہ گاہ' سے کیا مراد ہے؟
(A) ایک مقدس مقام (B) خانہ کعبہ (C) والد (D) بادشاہوں کا لقب

34. لفظ 'اسباب' کا واحد بتائیے۔
(A) سبیل (B) سب (C) سبب (D) مسبب



35. لفظ "اتفاقاً" میں کس اعراب / علامت کا استعمال ہوا ہے؟
(A) تنوین (B) تشدید (C) زبر (D) پیش

36. مندرجہ ذیل میں کون اسمِ مکبر کی مثال ہے؟
(A) صندوقچہ (B) تلوار (C) لوٹا (D) خواب گاہ



37. "وہ الفاظ جو فعل پر ختم ہوتے ہیں اور اپنے لغوی معنی کے بجائے دوسرے معنی میں استعمال ہوتے ہیں"۔ کیا کہلاتے ہیں؟

- (A) محاورہ (B) روزمرہ (C) کہاوت (D) تلمیح



38. وہ الفاظ جو معنی میں ایک دوسرے سے ملتے جلتے ہیں۔ کیا کہلاتے ہیں؟

- (A) مترادف (B) متضاد (C) متجانس (D) مرکب

39. با معنی الفاظ سے پہلے لگنے والے حروف یا الفاظ کو کیا کہتے ہیں؟

- (A) مفرد (B) سابقہ (C) لاحقہ (D) عطف

40. مندرجہ ذیل میں کون سی ترتیب درست ہے؟

- (A) سننا، بولنا، پڑھنا، لکھنا (B) بولنا، پڑھنا، لکھنا، سننا

- (C) پڑھنا، لکھنا، بولنا، سننا (D) سننا، لکھنا، پڑھنا، بولنا

41. اندازہ قدر کے کتنے طریقہ کار ہوتے ہیں؟

- (A) دو (B) تین (C) چار (D) پانچ

42. جس جملے میں ایک فعل اور ایک فاعل ہو اسے کیا کہتے ہیں؟

- (A) مفرد جملہ (B) مرکب جملہ (C) جملہ بیانیہ (D) جملہ حکمیہ



43. پڑھنا سکھانے کے تخلیقی طریقے کے لئے کون سا بیان درست ہے؟

- (A) معلوم سے نامعلوم کی طرف آگے بڑھتے ہیں (B) نامعلوم سے معلوم کی طرف
(C) یہ تدریس کا قدیم طریقہ ہے (D) اس میں پہلے حروف کی آواز سکھائی جاتی ہے

مندرجہ ذیل اقتباس کو پڑھ کر نیچے لکھے سوالات (44-46) کا جواب دیجئے۔

"اردو ادب میں مولانا آزاد کا عظیم کارنامہ ہفتہ وار اخبار 'الہلال' تھا جو انھوں نے ۱۹۱۲ میں جاری کیا۔ اس اخبار میں انھوں نے انگریزی حکومت کی پالیسیوں کے خلاف اور ہندو مسلم اتحاد پر مضامین لکھے اور نوجوان مسلمانوں میں آزادی کے جذبات بیدار کئے۔ لہذا برطانوی حکومت نے ۱۹۱۴ء میں اس اخبار پر پابندی لگا دی۔"



44. لفظ 'اتحاد' کا متضاد بتائیے۔

- (A) اتفاق (B) انتشار (C) الحاد (D) اقتصاد



45. اس اخبار میں مولانا آزاد نے کس موضوع پر مضامین لکھے؟

- (A) انگریزوں کی موافقت میں
(B) ہندو مسلم اتحاد پر
(C) مسلم لیگ کی موافقت میں
(D) دو قومی پالیسی کی موافقت میں

46. مولانا آزاد نے 'الہلال' کب جاری کیا تھا؟

- (A) 1912 (B) 1914 (C) 1918 (D) 1921



47. لکھنا سکھانے کے کس طریقے میں دائرے، نیم دائرے، خط مستقیم اور خط منحنی سکھائے جاتے ہیں؟

- (A) ماٹیسوری کا طریقہ (B) پستالوزی کا طریقہ (C) اجدی طریقہ (D) ترکیبی طریقہ

48. مندرجہ ذیل میں ضمیر متکلم کی نشاندہی کیجئے۔

- (A) آپ (B) تم (C) میں (D) وہ



49. وہ فعل جس میں کسی کام کا اثر صرف فاعل تک محدود ہو۔ اسے کیا کہتے ہیں؟

- (A) فعل ناقص (B) فعل لازم (C) فعل متعدی (D) فعل مرکب

50. تعمیری انداز نظر (Constructive Approach) کی اہم خصوصیت کونسی ہے؟

(A) طلباء کے تعمیری عمل میں اسانڈہ ان کی رہنمائی نہیں کرتے ہیں

(B) معلم کی حیثیت مددگار کی نہیں ہوتی ہے

(C) طلباء کے ساتھ معلم کو بھی فعال رہنا لازمی ہے

(D) اس میں معلم اور طلباء کے کردار واضح نہیں ہوتے ہیں

51. جملے میں کسی جذبے کو ظاہر کرنے یا مخاطب کے لئے رموزِ اوقاف کی جس علامت کا استعمال ہوتا ہے۔ اسے کیا کہتے ہیں؟

- (A) فجائیہ (B) رابطہ (C) خطِ زیریں (D) سکتہ



52. مندرجہ ذیل بیانات میں سے کون سا درست نہیں ہے؟

(A) معروضی جانچ، موضوعی جانچ کی ضد ہوتی ہے

(B) معروضی جانچ کی پیمائش آسان ہوتی ہے

(C) غیر متعلق باتوں پر اظہارِ خیال کی گنجائش نہیں ہوتی ہے

(D) اس کے ذریعے ادب کے جمالیاتی پہلوؤں کی جانچ بھی ہو جاتی ہے



53. مندرجہ ذیل میں کس کا تعلق صنفِ مرثیہ سے ہے؟

- (A) تشبیب (B) حمد (C) رجز (D) طریبہ

54. مندرجہ ذیل میں کس کا شمار بصری توضیحات میں ہوتا ہے؟

- (A) ریڈیو (B) گراموفون (C) ٹیپ ریکارڈر (D) چارٹ



55. وہ سوالات جن کے جوابات ایک ہی ہوں اور جن پر ماہرین مضمون کی اتفاق رائے ہو۔ کیا کہلاتے ہیں؟

- (A) موضوعی سوالات (B) مضمون قسم والے سوالات
(C) معروضی سوالات (D) تفصیلی جواب والے سوالات

56. مندرجہ ذیل میں کس کا شمار شہنی کے اجزائے ترکیبی میں ہوتا ہے؟

- (A) گریز (B) رخصت (C) مدح (D) نعت



57. طریقہ تفویض کے ذریعے طلباء کی کس لسانی صلاحیت میں اضافہ ہوتا ہے؟

- (A) تحریری صلاحیت (B) تقریری صلاحیت
(C) تحریری اور تقریری دونوں (D) تلفظ کی مشق



58. جو سوالات طلباء کی سابقہ معلومات کا اعادہ کرتے ہیں اور نئی معلومات فراہم کرتے ہیں۔ انہیں کیا کہتے ہیں؟

- (A) تمہیدی سوالات (B) پیش رفت پر مبنی سوالات
(C) تفہیمی سوالات (D) تفویض کے سوالات

59. ڈرامے کی کتنی اہم قسمیں ہوتی ہیں؟

- (A) دو (B) تین (C) چار (D) آٹھ

60. 'آسمان سے گرا کھجور میں اٹکا' سے کیا مراد ہے؟

- (A) کام پورا نہ ہونا (B) ایک مصیبت سے نکل کر دوسری میں پھنسنا
(C) کام کرنا نہ آنا (D) کام کو ادھورا نہ چھوڑنا



खण्ड – II

भाषा – I

सिंधी

कुल 30 सुवाल आहिनि ।
सभेई सुवाल करण जरुरी आहिनि ।



A

31. निदाई निशानी आहे

- (A) (“ ”) (B) (!)
(C) (;) (D) (?)

32. 'राम जो पीउ हरिद्वार वियो।' जुमिले में हर्फं जर आहे

- (A) राम (B) जो
(C) पीउ (D) हरिद्वार



33. असंतोषी माणहूअ ताइ पहाको कम ईन्दो

- (A) नका हूंद नकी शुकुरु
(B) न आए जी खुशी न विए जो गमु
(C) न कहिंजे हईअ में न खईअ में
(D) न हूंदो बांस न वजुंदी बांसुरी

34. सुवाली पर्चे जो गडियल रूप आहे

- (A) ब्लू प्रिंट (B) जवाबी पर्ची
(C) उत्तर तालिका (D) लुगत

35. 'जाणु' लफ़्ज़ में 'अण' अगियाड़ी लगाइणु सां लफ़्ज़ ठहन्दो

- (A) अणठहिकंदडु (B) अणवणन्दडु
(C) अणजाणु (D) अणपदियलु



36. घोड़ी, बिली, डेल, छोकिरी आहिनि

- (A) जिस आम
(B) जिस मुज़कर
(C) जिस मोनिस
(D) जिस बेजान



हेठियों टुकर ध्यान सां पढी सुवालनि जा जवाब लिखो - (37-41)



बरसाति हर मुल्क लाइ रहमत आहे, पर राजस्थान लाइ त जिन्सी आबहयातु आहे । जिते पीअण जे पाणीअ जी अणाठि, उते पोख कीअं थिए, माल ऐं माणहुनि जो गुजरु किथां थिए ? इनकरे ई चयो अथनि त, “राजस्थान रेगिस्तान या रिणिपटु आहे; वसे त वस करे ।” बरसाति चडी वसे त मुल्कु ठरी पवे, धरतीअ जी रूइ बदिलिजियो वजे । वण-टिण धोपी चिहिचु थियो पवनि ऐं झर झंग जी सावक डिंसी नेणु-नेणु पियो ठरे । जमीन त छडियो, पर टकिरियूं बि सावक सां ढकिजियो वजनि । मालु खुशि, मालदार ऐं हारी, नारी बोडि में भरिजियो वजनि । जीअं बरसाति बइदि हारियुनि में केडी न सरहाई थिए थी । मिस्कीननि खे आथतु अचे थो त अनु सस्तो थीन्दो ऐं बुख भजंटी; खीरु, मखणु थीन्दा । कुडिमी ऐं धनार कम खां वांदा थी, नइ ऐं बंसरियूं ऐं सुरंदा सारंगियूं पिया वजाईनि ऐं उन सां गडु गोठाणनि गीतनि ऐं रागुनि जी धूम मचियो वजे । पखी-पखण बोदि में अची मिठियूं लातियूं पिया लवनि । मेघ मलार जी मौज डिंसी शाह लतीफ़ चवनि था त -

 सारंग सिंगारे, विजुं वसण आयूं;
वर्सी भटारे, भरिया पट पुरार जा ।

37. ‘सारंग सिंगारे, विजुं वसण आयूं’ मिसिरा चई आहे
(A) शाहु लतीफ़ (B) किशनचंद बेवसि
(C) चैनराइ बचोमल सामी (D) सचल सरमस्त
38. ‘बरसाति हर मुल्क लाइ रहमत आहे ।’ सिट आहे
(A) जमानु माज़ी (B) जमानु हालु
(C) जमानु मुस्तकबिलु (D) जमानु माज़ी मुतलक
39. मथिएं टुकिरे जो उनवान आहे
(A) बरसाति (B) खिजां (C) सियारो (D) पतझड
40. ‘बंसरी’ लफ़्ज जो अददु जमउ आहे
(A) बंसरीअ (B) बंसरियूं (C) बांसरी (D) बंसुरी
41. ‘कुडिमी’ लफ़्ज जी माना आहे
(A) लोहार (B) मेहार (C) किसान (D) कुम्भार
42. “परख मकसदनि जे हासिलात जी हद मुकररु करण जी प्रक्रिया आहे ।” परिभाषा आहे
(A) गीन (B) जैरोमिल (C) माइकलस (D) ब्लूम
43. इन्दनि जे उचार वारा अखर आहिनि
(A) क, ख (B) य, र (C) च, छ (D) त, थ





44. बोर्ड, चित्र, चार्ट आहिनि
 (A) बुधण वारी मददी सामग्री (B) डिसण वारी मददी सामग्री
 (C) गाल्हाइण वारी सामग्री (D) डिसण ऐं बुधण वारी मददी सामग्री

45. 'जेडो पेट, तेडी ओझिरी' इस्तलाह जी माना आहे

- (A) तमाम घणो कमु करणु (B) हैसियत अनुसार कमु कजे
 (C) सवलो कम करणु (D) मुश्किल कम करणु

46. देवनागरी लिपिअ में सभु अखर आहिनि

- (A) आडा (B) सुमिहियल (C) उभा (D) डिंगा

47. तकतोर, सुवाल-जवाब, जाँच सूची किस्म आहिनि

- (A) नायक (B) अभिनेता (C) छंडछाण (D) अभिनय

48. अखरनि जी फ़हरिस्त खे चइजे थो

- (A) लफ़ज़ (B) आईवेटा (C) जुमिलो (D) हर्फ

49. 'माला' लफ़ज़ जो अददु जमउ आहे

- (A) मालाऊं (B) माली (C) माल्हिण (D) मालिक

50. 'लकाउ' लफ़ज़ जी सागी माना वारो लफ़ज़ आहे

- (A) छांव (B) नज़ारो (C) उस (D) लिकणु

51. 'आई' पछाडी वारो लफ़ज़ आहे

- (A) कहाणी (B) भवानी (C) कमाऊ (D) भलाई

52. उहो लफ़ज़ जो इस्म या ज़मीर जो गुणु, अवगुण या किस्म ड़ेखारे, तंहिंखे चइबो आहे

- (A) सिफ़ति वसफ़ी (B) सिफ़ति अददी (C) सिफ़ति ज़मीरी (D) सिफ़ति इशारो

53. उहा जाँच जंहिं में बालक अणजाण हूंदो आहे

- (A) रूबरू गाल्हि बोल्हि (B) सिलसिलेवार
 (C) इतिहास वृत (D) ओचिती जाँच

54. जोडा मिलायो



- | | |
|-----------|-------------|
| 1. आबादु | i. मतारो |
| 2. डुबिरो | ii. रोकड |
| 3. बादशाह | iii. बरबादु |
| 4. ओधर | iv. गुलाम |
- (A) 1-i 2-ii 3-iii 4-iv
 (B) 1-iii 2-i 3-iv 4-ii
 (C) 1-ii 2-iv 3-i 4-iii
 (D) 1-iv 2-iii 3-ii 4-i



हेठियों टुकर पढ़ी डिनल सुवालनि जा जवाब लिखो - (55-59)

जॉन रस्किन फरिमायो आहे त, “ इबारत अदीब जे रूह जो नक्शु आहे ।” हर अज़ीम शाइर खे पंहिंजी गाल्हि चवण जो अनोखो अंदाज़ हूंदो आहे जंहिं खे इबारत ढंग, नमूनो, स्टाईल, शैली चवंदा आहिनि । मिल्टन वांगुर सचल सरमस्त बि पंहिंजे शब्दनि जी शाइरीअ में इएं लिकल आहे जीअं खुशबू गुल जे पंखडियुनि में लिकल हूंदी आहे । जंहिं खे हिन जो दर्शन करिणो हुजे सो हिन खे संदसि शाहाणी ऐं शहसवार शाइरीअ में पसे सघे थो । संदसि बागी कलाम ऐं रूहानियत जा राज़ हिन जी आला आत्मा वारी जिंदगीअ जो निचोड़ आहिनि । दर्पण आहिनि, अक्स आहिनि ऐं आहिनि आईनो । संदसि को बि शइर जंहिं में संदसि नालो न बि लिखियल हुजे तइहिं बि पाठक समिझी वेंदो त हीउ त सचल सरमस्त आहे । इहा इबारत ई आहे जा हिक कामिल कलमकार, सुहिणे सृजणहार खे बियनि डाति धणियुनि खां अलगू करे थी बिहारे । सचल जी शाइरी अमर जोति आहे, जंहिं खे घटाऊं ऐं हवाऊं विसाए न सघंदियूं । हिन फनकार खे वक्तु मटाए न सघंदो - हिन वक्त खे मटाए छडियो आहे । संदसि लिखणीअ में ऐतिरी छिक ऐं तासीर आहे जो हर दौर हुन खे पंहिंजी लिखत समिझंदो ।



55. सचल जो कलाम आहे

- | | |
|-----------------|--------------|
| (A) देशद्रोही | (B) बागी |
| (C) तइसुब भरियो | (D) रूढीवादी |

56. इबारत अदीब जे रूह जो आहे

- | | | | |
|-----------|-----------|----------|-----------|
| (A) चित्र | (B) नक्शु | (C) लिपि | (D) नमूनो |
|-----------|-----------|----------|-----------|

57. रूहानियत लफ़ज़ आहे

- | | |
|-----------|-----------|
| (A) इस्मु | (B) ज़मीर |
| (C) फ़इल | (D) सिफ़त |

58. अज़ीम शब्द जी माना आहे

- | | | | |
|----------|------------|----------|------------|
| (A) महान | (B) मिसकीन | (C) नंदो | (D) शुरुआत |
|----------|------------|----------|------------|

59. सिट सही आहे

- | | |
|---------------------------------|---------------------------------|
| (A) सचल जी शाइरी अमर जोति आहे । | (B) शाइरी अमर आहे जोति सचल जी । |
| (C) जी सचल शाइरी जोति आहे अमर । | (D) अमर शाइरी जोति आहे सचल जी । |

60. फ़इल मरकब जो मिसाल आहे

- | | |
|---------------------|----------------------|
| (A) तोतो उडामी वियो | (B) हू कम कंदो रहियो |
| (C) महिमान ईंदा | (D) राम शाहूकारु आहे |



ਖੰਡ - II

ਭਾਸ਼ਾ - I

ਪੰਜਾਬੀ (ਪੰਜਾਬੀ)

ਇਸ ਖੰਡ ਵਿੱਚ ਕੁੱਲ 30 ਪ੍ਰਸ਼ਨ ਹਨ।

ਸਾਰੇ ਪ੍ਰਸ਼ਨ ਕਰਨੇ ਜ਼ਰੂਰੀ ਹਨ।



31. ਅਗਲੇ, ਅਗੋਲ ਅਤੇ ਦੀਰਘ ਸਵਰ ਹਨ :
- (A) ਈ, ਊ (B) ਇ, ਉ (C) ਉ, ਊ (D) ਈ, ਏ
32. ਕਵਿਤਾ ਵਿੱਚ ਪੇਸ਼ ਕੀਤੀਆਂ ਗਈਆਂ ਭਾਸ਼ਾਈ ਧੁਨੀਆਂ ਦਾ ਨੇਮ-ਬੱਧ ਸੰਗਠਨ ਹੈ :
- (A) ਛੰਦ (B) ਰਸ (C) ਅਲੰਕਾਰਿਤ (D) ਰਾਗ
33. ਪ੍ਰਾਇਮਰੀ ਪੱਧਰ ਉੱਤੇ ਪੰਜਾਬੀ ਭਾਸ਼ਾ ਦੀ ਸਿੱਖਿਆ ਦੇ ਉਦੇਸ਼ ਸੰਬੰਧੀ ਕਿਹੜਾ ਕਥਨ ਸਹੀ ਨਹੀਂ ਹੈ ?
- (A) ਬੱਚਿਆਂ ਦੇ ਸ਼ਬਦ ਭੰਡਾਰ ਵਿੱਚ ਵਾਧਾ ਕਰਨਾ।
 (B) ਛੋਟੇ ਤੇ ਸਰਲ ਵਾਕਾਂ ਵਿੱਚ ਬੋਲਣ ਤੇ ਲਿਖਣ ਦੇ ਯੋਗ ਬਣਾਉਣਾ।
 (C) ਵਿਚਾਰਾਂ ਨੂੰ ਤਰਤੀਬ ਦੇ ਸਕਣ ਦੇ ਯੋਗ ਬਣਾਉਣਾ।
 (D) ਬੱਚਿਆਂ ਅੰਦਰ ਸੁਹਜਾਤਮਿਕ ਤੇ ਨਾਟਕਾਤਮਿਕ ਪ੍ਰਵਿਰਤੀਆਂ ਦਾ ਵਿਕਾਸ ਕਰਨਾ।
34. ਵਿਦਿਆਰਥੀਆਂ ਦੀ ਭਾਸ਼ਾ-ਸ਼ੈਲੀ, ਤਰਕ-ਵਿਤਰਕ ਸ਼ਕਤੀ ਦਾ ਸਹੀ ਮੁਲਾਂਕਣ ਸੰਭਵ ਹੈ :
- (A) ਨਿਬੰਧਾਤਮਿਕ ਪ੍ਰਸ਼ਨਾਂ ਨਾਲ। (B) ਵਸਤੂਨਿਸ਼ਠ ਪ੍ਰਸ਼ਨਾਂ ਨਾਲ।
 (C) ਲਘੂ-ਉੱਤਰ ਵਾਲੇ ਪ੍ਰਸ਼ਨਾਂ ਨਾਲ। (D) ਬਦਲਵੇਂ ਉੱਤਰ ਵਾਲੇ ਪ੍ਰਸ਼ਨਾਂ ਨਾਲ।
35. ਸਗਲ ਦੁਆਰ ਕਉ ਛਾਡਿ ਕੈ,
 ਗਹਿਓ ਤੁਹਾਰੇ ਦੁਆਰ॥
 ਉਪਰੋਕਤ ਤੁਕ ਵਿੱਚ ਕਿੰਨੇ ਚਰਨ ਹਨ :
- (A) ਚਾਰ (B) ਛੇ (C) ਤਿੰਨ (D) ਦੋ
36. "ਮਾਤ-ਭਾਸ਼ਾ ਅਜਿਹੀ ਭਾਸ਼ਾ ਹੈ, ਜਿਸ ਵਿੱਚ ਮਨੁੱਖ ਸੋਚਦਾ ਅਤੇ ਆਪਣੇ ਸੁਪਨੇ ਉਸਾਰਦਾ ਹੈ।"
 ਉਪਰੋਕਤ ਕਥਨ ਕਿਹੜੇ ਵਿਦਵਾਨ ਦਾ ਹੈ ?
- (A) ਪੀ.ਬੀ. ਬੈਲਾਰਡ (B) ਰਸੂਲ ਹਮਜ਼ਾਤੋਵ
 (C) ਮਹਾਤਮਾ ਗਾਂਧੀ (D) ਪ੍ਰਿੰਸੀਪਲ ਤੇਜਾ ਸਿੰਘ
37. ਹੇਠ ਲਿਖਿਆਂ ਵਿੱਚੋਂ ਪ੍ਰਾਇਮਰੀ ਪੱਧਰ 'ਤੇ ਕਵਿਤਾ ਸਿੱਖਿਆ ਦਾ ਕਿਹੜਾ ਉਦੇਸ਼ ਨਿਰਧਾਰਿਤ ਕੀਤਾ ਜਾਣਾ ਸਹੀ ਹੈ :
- (A) ਕਵਿਤਾ ਨੂੰ ਲੈਅ, ਸੁਰ ਤੇ ਤਾਲ ਅਨੁਸਾਰ ਪੜ੍ਹਨ ਦੀ ਜਾਚ ਸਿਖਾਉਣਾ।
 (B) ਕਵਿਤਾ ਦੀ ਅਲੋਚਨਾਤਮਿਕ ਸਮੀਖਿਆ ਕਰਨ ਦੀ ਜਾਚ ਸਿਖਾਉਣਾ।
 (C) ਕਾਵਿ ਦੇ ਭਿੰਨ-ਭਿੰਨ ਰੂਪਾਂ ਭਾਵ ਗੀਤ, ਗਜ਼ਲ, ਰੁਬਾਈ, ਕਵਿਤਾ ਦਾ ਗਿਆਨ ਦੇਣਾ।
 (D) ਵਿਦਿਆਰਥੀਆਂ ਦੀਆਂ ਤਰਕ, ਵਿਚਾਰ ਅਤੇ ਕਲਪਨਾ ਸ਼ਕਤੀਆਂ ਦਾ ਵਿਕਾਸ ਕਰਨਾ।





38. “_____ ਕਾਵਿ-ਕਲਾ ਦਾ ਅਨੇਕਾ ਤੇ ਨਿਰਾਲਾ ਢੰਗ ਹੈ ਜੋ ਕਵੀ ਦੇ ਬੋਲਾਂ ਤੇ ਸ਼ਬਦਾਂ ਵਿੱਚ ਅਦਭੁੱਤ ਚਮਤਕਾਰ ਪੈਦਾ ਕਰਕੇ ਕਵਿਤਾ ਦੇ ਸੁਰਜ ਵਿੱਚ ਵਾਧਾ ਕਰਦਾ ਹੈ”।

- (A) ਰਸ (B) ਅਲੰਕਾਰ (C) ਰਾਗਾਤਮਕਤਾ (D) ਸੰਗੀਤ

ਹੇਠ ਲਿਖੇ ਪੈਰ੍ਹੇ ਨੂੰ ਪੜ੍ਹ ਕੇ ਸਵਾਲ ਨੰਬਰ 39 ਤੋਂ 43 ਤੱਕ ਦੇ ਉੱਤਰ ਦਿਉ :

ਪੰਜਾਬ ਦਾ ਮੈਦਾਨੀ ਇਲਾਕਾ, ਜ਼ਰਖੇਜ਼ ਭੋਇੰ, ਪਹਾੜਾਂ ਤੋਂ ਵਗਣ ਵਾਲੇ ਦਰਿਆ ਤੇ ਨਦੀਆਂ, ਇੱਥੋਂ ਦੇ ਲੋਕਾਂ ਨੂੰ ਖੇਤੀਬਾੜੀ ਦੇ ਧੰਦੇ ਨਾਲ ਜੋੜਨ ਦਾ ਪ੍ਰਮੁੱਖ ਕਾਰਨ ਸੀ। ਕਿਸੇ ਸਮੇਂ ਇੱਥੋਂ ਦਾ ਸੁਜਾਨ ਕਿਸਾਨ ਦੁੱਧ, ਅਨਾਜ, ਸਬਜ਼ੀਆਂ, ਫਲ ਅਤੇ ਆਪਣਾ ਮੰਜਾ-ਪੀੜ੍ਹਾ ਸਭ ਖੇਤੀ ਤੋਂ ਹੀ ਹਾਸਿਲ ਕਰ ਲੈਂਦਾ ਸੀ। ਭਰਪੂਰ ਉਪਜ ਪੈਦਾ ਕਰਕੇ ਦੇਸ ਦੇ ਲੋਕਾਂ ਦਾ ਢਿੱਡ ਭਰਦਾ ਸੀ। ਪਰ ਕਦੇ-ਕਦੇ ਕੁਦਰਤੀ ਆਫ਼ਤਾਂ ਸਾਹਮਣੇ ਕਿਸਾਨ ਦਾ ਮਨ ਡੋਲ ਵੀ ਜਾਂਦਾ ਸੀ। ਸੁੱਚੀ ਕਿਰਤ ਵਿੱਚ ਰੱਬ ਦੀ ਬਰਕਤ ਹੋਣ ਕਰਕੇ ਫੇਰ ਉੱਠ ਖਲੋਂਦਾ ਸੀ। ਵਾਹਿਗੁਰੂ ਅੱਗੇ ਅਰਦਾਸ ਕਰਕੇ ਸੁਵੱਖਤੇ ਹਲ ਜੇਤ ਸੂਰਜ ਦੀ ਪਹਿਲੀ ਕਿਰਨ ਦਾ ਸਵਾਗਤ ਕਰਦਾ ਸੀ। ਚਿੜੀਆਂ ਤੇ ਗਟਾਰਾਂ ਇਸ ਦਾ ਮਨ ਪਰਚਾਉਂਦੀਆਂ ਸਨ। ਤਦੇ ਤਾਂ ਵਾਰਸ ਸ਼ਾਹ ਵੀ ਕਹਿ ਉੱਠਿਆ ਸੀ -



“ਚਿੜੀ ਚੂਕਦੀ ਨਾਲ ਜਾ ਤੁਰੇ ਪਾਂਧੀ,
ਪਈਆਂ ਦੁੱਧ ਦੇ ਵਿੱਚ ਮਧਾਈਆਂ ਨੀ।”

39. ‘ਸੁਜਾਨ’ ਸ਼ਬਦ ਦਾ ਸਮਾਨਾਰਥਕ ਜੁੱਟ ਚੁਣੋ :

- (A) ਜਿੱਦੀ, ਚੁਕੰਨਾ (B) ਚੁਕੰਨਾ, ਚੌਕਸ (C) ਚੁਕੰਨਾ, ਲਾਲਚੀ (D) ਤੰਗ, ਚੌਕਸ

40. ਪਰ ਕਦੇ-ਕਦੇ ਕੁਦਰਤੀ ਆਫ਼ਤਾਂ ਸਾਹਮਣੇ ਕਿਸਾਨ ਦਾ ਮਨ ਡੋਲ ਵੀ ਜਾਂਦਾ ਸੀ।

ਉਪਰੋਕਤ ਵਾਕ ਵਿੱਚ ਆਏ ਬਹੁਅਰਥਕ ਸ਼ਬਦ ‘ਡੋਲ’ ਦਾ ਸਹੀ ਅਰਥ ਹੈ :

- (A) ਘਬਰਾਉਣਾ (B) ਭਾਂਡਾ
(C) ਜਖਮ ਨੂੰ ਡੋਲ ਪੈਣੀ (D) ਰਿਸ਼ਟ-ਪੁਸ਼ਟ ਸਰੀਰ

41. ‘ਦਰਿਆ’ ਸ਼ਬਦ ਰੂਪ ਹੈ :

- (A) ਤਦਭਵ (B) ਦੇਸੀ (C) ਤਤਸਮ (D) ਸਮਾਸੀ

42. ‘ਪੈਦਲ ਸਫ਼ਰ ਕਰਨ ਵਾਲਾ’ ਲਈ ਬਹੁਤੇ ਸ਼ਬਦਾਂ ਦੀ ਥਾਂ ‘ਤੇ ਇੱਕ ਸ਼ਬਦ ਚੁਣੋ :

- (A) ਮੁਸਾਫ਼ਰ (B) ਜੋਗੀ (C) ਯਾਤਰੀ (D) ਪਾਂਧੀ

43. ਹੇਠ ਲਿਖਿਆਂ ਵਿੱਚੋਂ ਪੰਜਾਬੀ ਦਾ ਜੱਦੀ ਸ਼ਬਦ ਹੈ :

- (A) ਸਰਦਾਰ (B) ਬਾਦਸ਼ਾਹ (C) ਰਿਕਸ਼ਾ (D) ਪੀੜ੍ਹਾ

44. ਵਾਕ ਦੇ ਦੋ ਹਿੱਸੇ ਹੁੰਦੇ ਹਨ, ਉਦੇਸ਼ ਅਤੇ ਵਿਧੇਆ।
ਉਦੇਸ਼ ਵਿੱਚ ਕਿਸ ਦਾ ਹੋਣਾ ਜ਼ਰੂਰੀ ਹੈ?



- (A) ਕਿਰਿਆ (B) ਕਰਤਾ (C) ਵਿਸ਼ੇਸ਼ਣ (D) ਯੋਜਕ



45. ਹੇਠ ਲਿਖਿਆਂ ਵਿੱਚੋਂ ਕਿਹੜਾ ਉਦੇਸ਼ ਵਾਰਤਕ ਸਿੱਖਿਆ ਦਾ ਨਹੀਂ ਹੈ ?
 (A) ਵਿਚਾਰ ਵਿਸ਼ਲੇਸ਼ਣ 'ਤੇ ਵਧੇਰੇ ਬੱਲ। (B) ਭਾਵਾਤਮਿਕ ਵਿਕਾਸ ਵੱਲ ਧਿਆਨ।
 (C) ਬੌਧਿਕ ਵਿਕਾਸ ਵੱਲ ਵੱਧ ਧਿਆਨ। (D) ਗਿਆਨ ਵਿੱਚ ਵਾਧਾ।
46. ਪਾਠ ਪੁਸਤਕ ਦਾ ਰੂਪਾਤਮਿਕ ਗੁਣ ਨਹੀਂ ਹੈ :
 (A) ਮੁੱਲ ਤੇ ਆਕਾਰ (B) ਮੌਲਿਕਤਾ ਤੇ ਰੋਚਿਕਤਾ
 (C) ਪੁਸਤਕ ਦਾ ਨਾਮ ਤੇ ਛਪਾਈ (D) ਰੇਖਾ ਚਿੱਤਰ ਤੇ ਚਿੱਤਰ
47. ਕਾਵਿ-ਰਸ ਦਾ ਅਨੰਦ ਹੈ :
 (A) ਵਿਆਖਿਆਮਈ (B) ਬਿਆਨੀਆ (C) ਅਕੱਥ (D) ਵਰਨਣਮਈ
48. ਕਬਿੱਤ ਇੱਕ _____ ਛੰਦ ਹੈ।
 ਇਸ ਵਿੱਚ _____ ਤੁਕਾਂ ਹੁੰਦੀਆਂ ਹਨ।
 (A) ਮਾਤਰਿਕ, ਤਿੰਨ (B) ਵਰਨਿਕ, ਚਾਰ (C) ਵਰਨਿਕ, ਤਿੰਨ (D) ਮਾਤਰਿਕ, ਚਾਰ
49. ਉਦਾਹਰਨਾਂ ਤੋਂ ਪ੍ਰਸ਼ਨ-ਉੱਤਰ, ਬਹਿਸ ਤੇ ਕਾਰਜ ਗੁਣ ਵਿਸ਼ਲੇਸ਼ਣ ਰਾਹੀਂ ਨਿਯਮ ਦਾ ਨਿਰਮਾਣ ਕਰਕੇ ਵਿਆਕਰਨ ਸਿਖਾਉਣ ਦੀ ਵਿਧੀ ਹੈ :
 (A) ਸਹਿਯੋਗ ਵਿਧੀ (B) ਸੂਤਰ ਵਿਧੀ (C) ਪ੍ਰਯੋਗ ਵਿਧੀ (D) ਵਿਆਖਿਆ ਵਿਧੀ
50. ਵਰਤਮਾਨ ਸਮੇਂ ਵਿੱਚ ਸੰਪੂਰਨ ਪਾਠਕਰਮ ਦੇ ਮੁਲਾਂਕਣ ਲਈ ਸਭ ਤੋਂ ਉਪਯੋਗੀ ਪ੍ਰੀਖਿਆ ਢੰਗ ਹੈ :
 (A) ਨਿਬੰਧਾਤਮਿਕ ਪ੍ਰੀਖਿਆ (B) ਮੌਖਿਕ ਪ੍ਰੀਖਿਆ
 (C) ਮੌਖਿਕ ਤੇ ਨਿਬੰਧਾਤਮਿਕ ਪ੍ਰੀਖਿਆ (D) ਵਸਤੂਨਿਸ਼ਠ ਪ੍ਰੀਖਿਆ
51. ਸੂਖਮ ਪੜ੍ਹਾਈ ਵਿੱਚ 'ਉੱਚੀ ਪੜ੍ਹਨਾ' ਦਾ ਮਹੱਤਵਪੂਰਨ ਗੁਣ ਹੈ :
 (A) ਸਰੀਰਕ ਉਰਜਾ ਦੀ ਬੱਚਤ ਕਰਨ ਵਿੱਚ ਸਹਾਇਕ।
 (B) ਚੰਗੇ ਬੁਲਾਰੇ ਬਣਨ ਵਿੱਚ ਸਹਾਇਕ।
 (C) ਸਥੂਲ ਪੜ੍ਹਾਈ ਵਿੱਚ ਸਹਾਇਕ।
 (D) ਇਕਾਗਰਤਾ ਕਾਇਮ ਰੱਖਣ ਵਿੱਚ ਸਹਾਇਕ।
52. 'ਵਡਿਆਈ ਹੋਈ' ਦਾ ਅਰਥ ਦੇਣ ਵਾਲਾ ਮੁਹਾਵਰਾ ਹੈ :
 (A) ਸਿਰ 'ਤੇ ਚੁੱਕਣਾ (B) ਸਿਰ ਸਿਰਾ ਆਉਣਾ
 (C) ਅੱਖਾਂ 'ਤੇ ਬਿਠਾਉਣਾ (D) ਸੋਹਿਲੇ ਸੁਣਾਉਣਾ



ਹੇਠ ਲਿਖੇ ਪੈਰੇ ਨੂੰ ਪੜ੍ਹ ਕੇ ਸਵਾਲ ਨੰਬਰ 53 ਤੋਂ 56 ਤੱਕ ਦੇ ਉੱਤਰ ਦਿਉ :

ਸਮੇਂ ਦੇ ਪਰਿਵਰਤਨ ਦੇ ਨਾਲ-ਨਾਲ ਮਨੁੱਖ ਦੀਆਂ ਆਦਤਾਂ ਵਿੱਚ ਵੀ ਪਰਿਵਰਤਨ ਆ ਗਿਆ ਹੈ। ਪਹਿਲੇ ਸਮਿਆਂ ਵਿੱਚ ਅੰਮ੍ਰਿਤ ਵੇਲੇ ਜਾਗਣਾ, ਇਸ਼ਨਾਨ ਕਰਨਾ, ਪੂਜਾ-ਪਾਠ ਕਰਨੀ, ਕਿਸਾਨਾਂ ਦਾ ਹਲ ਵਾਹੁਣਾ ਤੇ ਸੁਆਣੀਆਂ ਵੱਲੋਂ ਘਰ ਦੇ ਕੰਮ ਧੰਦੇ ਕਰਨੇ ਸ਼ਾਮਲ ਸਨ। ਪਰ ਅੱਜ ਪ੍ਰਭਾਤ ਤੇ ਅੰਮ੍ਰਿਤ ਵੇਲੇ ਦਾ ਸੰਕਲਪ ਗੁਆਚ ਗਿਆ ਹੈ। ਦੇਰ ਰਾਤ ਤੱਕ ਜਾਗਣਾ ਤੇ ਸਵੇਰੇ ਦਿਨ ਚੜ੍ਹਨ ਤੋਂ ਬਾਅਦ ਉੱਠਣਾ ਅੱਜ ਦੇ ਮਨੁੱਖ ਦੀ ਆਦਤ ਬਣ ਗਈ ਹੈ। ਸਵੇਰੇ ਉੱਠਦਿਆਂ ਸਾਰ ਹੀ ਬੈਂਡ-ਟੀ, ਟੀ.ਵੀ., ਅਖਬਾਰ ਨੂੰ ਪਹਿਲ ਦਿੱਤੀ ਜਾ ਰਹੀ ਹੈ। ਸਿਰਫ਼ ਗਿਣਵੇਂ ਕੁਝ ਕੁ ਲੋਕ ਹੀ ਰਹਿ ਗਏ ਹਨ, ਜਿਹੜੇ ਅੰਮ੍ਰਿਤ ਵੇਲੇ ਉੱਠਦੇ ਹਨ ਤੇ ਪਰਮਾਤਮਾ ਦਾ ਸਿਮਰਨ ਕਰਦੇ ਹਨ। ਸਿਰਫ਼ ਉਹਨਾਂ ਵਿੱਚ ਹੀ ਨਿਮਰਤਾ, ਹਲੀਮੀ, ਸਾਦਗੀ ਤੇ ਮਿਠਾਸ ਬਾਕੀ ਹੈ। ਜ਼ਿਆਦਾਤਰ ਮਨੁੱਖਤਾ ਤਾਂ ਭੈੜੀਆਂ ਆਦਤਾਂ ਦੀ ਸ਼ਿਕਾਰ ਹੋ ਚੁੱਕੀ ਹੈ। ਜ਼ਿੰਦਗੀ ਮਸ਼ੀਨ ਬਣ ਗਈ ਹੈ। ਹੱਥੀਂ ਕਿਰਤ ਦੀ ਆਦਤ ਨਹੀਂ ਰਹਿ ਗਈ, ਵਿਹਲੇ ਰਹਿਣਾ, ਟੀ.ਵੀ. ਵੇਖਣਾ ਤੇ ਨਿੰਦਿਆ-ਚੁਗਲੀ ਕਰਨੀ ਹੀ ਅੱਜ ਦੇ ਮਨੁੱਖ ਦੀ ਆਦਤ ਬਣ ਗਈ ਹੈ।



53. 'ਜ਼ਿੰਦਗੀ ਮਸ਼ੀਨੀ ਬਣ ਗਈ ਹੈ' - ਵਾਕ ਦਾ ਕਾਲ ਦੱਸੋ।
 (A) ਭੂਤ ਕਾਲ (B) ਭਵਿੱਖਤ ਕਾਲ (C) ਵਰਤਮਾਨ ਕਾਲ (D) ਬੀਤ ਚੁੱਕਾ ਕਾਲ
54. 'ਪ੍ਰਭਾਤ' ਸ਼ਬਦ ਦਾ ਅਰਥ ਦੱਸੋ :
 (A) ਤ੍ਰਕਾਲਾ (B) ਦੁਪਹਿਰ (C) ਤੜਕਾ (D) ਸੰਝ
55. 'ਹਲੀਮੀ' ਸ਼ਬਦ ਦਾ ਅਰਥ ਦੱਸੋ :
 (A) ਗ਼ਰੀਬੀ (B) ਸਹਿਣਸ਼ੀਲਤਾ (C) ਸੁਥਰਾ (D) ਸੱਜਣਤਾ
56. 'ਮਿਠਾਸ' ਸ਼ਬਦ ਦਾ ਲਿੰਗ ਬਦਲੋ :
 (A) ਮਿਠਾਸ (B) ਮਿੱਠਤ (C) ਮਿਠਾਈ (D) ਮਿੱਠੀ
57. ਸਾਧਾਰਨੀਕਰਨ ਦਾ ਸੰਬੰਧ ਹੈ
 (A) ਸਰੀਰਕ ਅੰਗਾਂ ਦੀਆਂ ਗ਼ੈਰ ਮਾਨਵੀ ਹਰਕਤਾਂ ਨਾਲ।
 (B) ਹਾਰ-ਸਿੰਗਾਰ, ਪਹਿਰਾਵੇ, ਵਾਣੀ ਜਾਂ ਮਾਨਸਿਕ ਪ੍ਰਕਿਰਿਆ ਨਾਲ।
 (C) ਕਲਾ ਸਮੱਗਰੀ ਦੀ ਕਲਪਨਾ ਨਾਲ।
 (D) ਵਿਭਾਵ, ਅਨੁਭਾਵ, ਸਹਿਕਾਰੀ ਸੰਚਾਰੀ ਅਤੇ ਸਥਾਈ ਭਾਵ ਦੇ ਸਰਬ ਸਾਂਝਾ ਹੋ ਜਾਣ ਦੀ ਕਿਰਿਆ ਨਾਲ।
58. ਵਿਅੰਜਨ ਧੁਨੀਆਂ ਦੇ ਉਚਾਰਨ ਲਈ ਚੁਸਤ ਉਚਾਰਕ ਹਨ : 
 (A) ਜੀਭ, ਬੁੱਲ੍ਹ ਤੇ ਹੇਠਲਾ ਜਬਾੜਾ (B) ਜੀਭ, ਦੰਦ ਤੇ ਨੱਕ
 (C) ਬੁੱਲ੍ਹ, ਦੰਦ ਤੇ ਹੇਠਲਾ ਜਬਾੜਾ (D) ਬੁੱਲ੍ਹ, ਨੱਕ ਤੇ ਦੰਦ
59. "ਪੁਸਤਕਾਲਾ ਅਜਿਹੀ ਪ੍ਰਯੋਗਸ਼ਾਲਾ ਹੈ ਜੋ ਵਿਦਿਆਰਥੀਆਂ ਨੂੰ ਵਰਤਮਾਨ ਸਥਿਤੀ ਨਾਲ ਜਾਣੂ ਕਰਵਾ ਕੇ ਉਹਨਾਂ ਨੂੰ ਸੰਪੰਨ ਜੀਵਨ ਜਿਉਣ ਲਈ ਤਿਆਰ ਕਰਦੀ ਹੈ।"
 ਉਪਰੋਕਤ ਕਥਨ ਕਿਹੜੇ ਵਿਦਵਾਨ ਦਾ ਹੈ?
 (A) ਜੇ.ਬੀ.ਐਡਮੇਸਨ (B) ਹੈਰੋਲਿਕਰ (C) ਰਾਇਬਰਨ (D) ਕ੍ਰੇ ਐਂਡ ਕ੍ਰੇ
60. '_____ ਕੁੱਤੇ ਦੀ ਜਾਤ ਪਛਾਣੀ ਗਈ।' ਅਖਾਣ ਨੂੰ ਪੂਰਾ ਕਰੋ।
 (A) ਟਿੰਡ ਦੀ ਹਾਂਡੀ ਗਈ (B) ਦੁੱਧ ਦੀ ਹਾਂਡੀ ਗਈ
 (C) ਟਕੇ ਦੀ ਹਾਂਡੀ ਗਈ (D) ਪਰਾਈ ਹਾਂਡੀ ਗਈ



ખંડ – II
ભાષા – I

ગુજરાતી (ગુજરાતી)

આ ખંડમાં કુલ 30 પ્રશ્નો છે.
દરેક પ્રશ્નનો જવાબ આપવો ફરજિયાત છે.



31. નીચેના શબ્દોમાં કયો શબ્દ તદ્ભવ શબ્દ છે ?
(A) આશીર્વાદ (B) ઈન્દ્ર (C) આરતી (D) અતિથિ
32. 'વિદ્યાર્થી અધ્યયનમાં ક્યાં કાચો પડે છે ?' એ જાણવા માટે ક્યા પ્રકારની કસોટીનો ઉપયોગ કરશો ?
(A) વલણ માપદંડ કસોટી (B) નિદાન કસોટી
(C) બુદ્ધિ કસોટી (D) અભિયોગ્યતા કસોટી
33. માતૃભાષા પાઠ્યપુસ્તકના લક્ષણોમાં નીચેનામાંથી ક્યા લક્ષણોનો સમાવેશ કરવામાં આવે છે
(A) ટિપ્પણ અને સ્વાધ્યાય (B) પ્રવૃત્તિઓ અને ભાષા અભિવ્યક્તિ
(C) એક પણ નહીં (D) (A) અને (B) બંને
34. 'શાળાનો નવો ઓરડો અષ્ટકોણીય છે.' વાક્યમાં કયો સમાસ છે ?
(A) દ્વન્દ્વ (B) દ્વિગુ (C) કર્મધારય (D) અવ્યયીભાવ
35. જાહેર પરીક્ષાની કસોટીઓમાં મૂલ્યાંકનની વિશ્વસનીયતા માટે ક્યા પ્રકારના પ્રશ્નોનો ઉપયોગ સૌથી વધારે પ્રમાણમાં કરવામાં આવે છે ?
(A) નિબંધ પ્રકારના પ્રશ્નો (B) ટૂંકા જવાબના પ્રશ્નો
(C) અનાત્મલક્ષી પ્રશ્નો (D) કહેવું મુશ્કેલરૂપ
36. 'અમારે ત્યાં ઓછું પાણી વરસે છે.' મૂળ અર્થને સાચવીને વાક્યનું નિષેધ વાક્યમાં પરિવર્તન કરો.
(A) અમારે ત્યાં ઓછું પાણી વરસતું નથી. (B) અમારે ત્યાં વધારે પાણી વરસતું નથી.
(C) અમારે ત્યાં ઓછું પાણી વરસવું ના જોઈએ. (D) અમારે ત્યાં વધારે પાણી વરસવું ના જોઈએ.
37. લેખક કૌશલ્યને વિકસાવવા માટે કઈ સહઅભ્યાસિક પ્રવૃત્તિઓનો ઉપયોગ કરી શકાય ?
(A) વાર્તાકથન (B) રોજનીશી (C) નાટક (D) ચર્ચા – પરિસંવાદ
38. નીચેનામાંથી કઈ પદ્ધતિ વિદ્યાર્થીઓમાં સ્વઅધ્યયનની ટેવ કેળવવા માટે જરૂરી છે ?
(A) સ્વાધ્યાય પદ્ધતિ (B) વ્યાખ્યાન પદ્ધતિ (C) જૂથચર્ચા પદ્ધતિ (D) પરિસંવાદ પદ્ધતિ
39. 'ખોદકામ કરતા જમીનમાંથી સોનું નીકળ્યું.' – વાક્યમાં રેખાંકિત શબ્દની સંજ્ઞા ઓળખાવો.
(A) દ્રવ્યવાચક (B) ભાવવાચક (C) જાતિવાચક (D) સમૂહવાચક
40. મૂલ્યાંકન કેવી પ્રક્રિયા છે ?
(A) સતત ચાલતી પ્રક્રિયા છે. (B) પ્રસંગોચિત ચાલતી પ્રક્રિયા છે.
(C) સામાજિક પ્રક્રિયા છે. (D) સિમિત પ્રક્રિયા છે.
41. 'જોગીદાસ મહારાજને મળવા જશે.' – વાક્ય ક્યા કાળને વ્યક્ત કરે છે ?
(A) ભૂતકાળ (B) ભવિષ્યકાળ (C) વર્તમાનકાળ (D) એકપણ નહીં
42. ભાષાશિક્ષણમાં દૃશ્ય સાધન તરીકે નીચેનામાંથી શાનો ઉપયોગ થાય છે ?
(A) ટેપરેકર્ડર (B) ગ્રામોફોન (C) ઓડિયો કેસેટ (D) ફ્લેશ કાર્ડ





43. નીચેનામાંથી નિગમન પદ્ધતિની વિશેષતા કઈ છે ?
- (A) વિદ્યાર્થીઓને વિશિષ્ટ થી સામાન્ય તરફ લઈ જવામાં આવે છે.
 (B) આ પદ્ધતિ મૂર્ત-થી અમૂર્ત તરફ દોરી જાય છે.
 (C) આ પદ્ધતિ વ્યાકરણ શિક્ષણ માટે અત્યંત અસરકારક છે.
 (D) અમૂર્ત નિયમ, સિદ્ધાંતને વિવિધ ઉદાહરણો દ્વારા તપાસવામાં આવે છે.

નીચેના ગદ્યાંશના આધારે પ્રશ્ન ક્રમાંક 44 થી 46 સુધીના જવાબ આપો.

દરિયો એટલે ગતિનો અપરંપાર. દરિયાને કાંઠે બેઠા હોઈએ તો પણ આપણને એમ લાગે કે આપણે ક્યાંક વિહાર કરી રહ્યા છીએ. આમ તો દરિયો જ વહેતો હોય છે પણ મનને એમ થાય છે કે તે ક્યાંક વહી રહ્યું છે. મન ક્યાં વહેતું હશે ? એ તો જેવું ચિત્ત તેવી દિશા. હું જ્યારે ઘરમાં કે ઓફિસમાં હોઉં ત્યારે મોટા ભાગે શરીર પાસેથી કામ લેતો હોઉં છું. પણ દરિયાકિનારે કેવળ મન પાસેથી કામ લેતો હોઉં છું. ખરી રીતે તો હું કાંઈ કરતો હોતો નથી. જાગેલું મન જ દરિયાકિનારે એકાએક કામ કરવા મંડી પડે છે અને હું કોઈ બીજી વ્યક્તિ બની જાઉં છું. આમ, જ્યારે-જ્યારે દરિયાકિનારે જાઉં છું ત્યારે મારો માનસિક કાયાકલ્પ થાય છે.



44. લેખકને માનસિક કાયાકલ્પ ક્યારે થાય છે ?
- (A) વિદેશ જાય ત્યારે (B) દરિયાકિનારે જાય ત્યારે
 (C) નદીકિનારે જાય ત્યારે (D) પુત્રને રમાડે ત્યારે
45. દરિયાકિનારે લેખક કોની પાસે કામ લે છે ?
- (A) શરીર પાસે (B) તન પાસે (C) બીજી વ્યક્તિ પાસે (D) મન પાસે
46. 'દરિયો' શબ્દનો પર્યાયવાચી શબ્દ કયો છે ?
- (A) રત્નાકર (B) સરોવર (C) જળાશય (D) તળાવ
47. નીચેનામાં ઓષ્ઠ્ય ધ્વનિ કયો છે ?
- (A) દ (B) ઘ (C) બ (D) ઢ
48. ભાષા શિક્ષણમાં તમે ઉપચારાત્મક કાર્ય કેવી રીતે કરશો ?
- (A) પુનઃ શિક્ષણ કરીને. (B) વિવિધ દશ્ય-શ્રાવ્ય સાધનોનો ઉપયોગ કરીને.
 (C) વિદ્યાર્થીઓને તેના પરિણામની જાણ કરીને. (D) ઉપરોક્ત બધી રીતે.
49. 'નદી દોડે સોડે ભડભડ બળે ડુંગર વનો' પંક્તિમાં કયો છંદ છે ?
- (A) પૃથ્વી (B) મંદાકાન્તા (C) શિખરિણી (D) હરિણી
50. નીચેનામાંથી કયા શબ્દને પૂર્વપ્રત્યય લાગેલો છે ?
- (A) પોલાણ (B) ભારતીય (C) લેખક (D) વિજ્ઞાન
51. નીચેનામાંથી કયું વિરામચિહ્ન વાક્યાંતે જ મૂકવામાં આવે છે ?
- (A) પ્રશ્નાર્થ ચિહ્ન (B) અલ્પવિરામ (C) અર્ધવિરામ (D) ગુરુવિરામ
52. નીચેનામાંથી કયા રૂઢિપ્રયોગનો અર્થ 'પ્રતિષ્ઠા માં વૃદ્ધિ કરવી' એમ થાય છે ?
- (A) પાઘડીમાં નવું પીછું ઉમેરવું. (B) પૈસાની છોળ રેલાવવી.
 (C) પરસેવો પાડવો. (D) પાણીમાં જવા દેવું.





53. એક કાવ્યશિક્ષકમાં નિમ્નમાંથી કયા ગુણો હોવા જરૂરી છે ?
- (A) કવિતામાં અભિરુચિ ધરાવતો હોવો જોઈએ.
 (B) કવિતાનું ઊંડું પરિશીલન કરતો હોવો જોઈએ.
 (C) કવિતાવાચન અને કવિતાસર્જન માટે ઉત્સુક હોવો જોઈએ.
 (D) જણાવેલ તમામ.

નીચેના પદ્યાંશના આધારે પ્રશ્ન ક્રમાંક 54 થી 57 સુધીના જવાબ આપો.
 સરકી જાયે પલ....



કાળ તણું જાણે કે એ તો વરસે જરમર જલ !
 નહીં વર્ષામાં પૂર
 નહીં એ ગ્રીષ્મ મહી શોષાય,
 કોઈના સંગનિ : સંગની એને
 કશી અસર નવ થાય,
 ઝાલો ત્યાં તો છટકે એવી નાજુક ને ચંચલ !
 છલક છલક છલકાય
 છતાંયે કદી શકી નવ ઢળી
 વૃન્દાવનમાં,
 વળી કોઈને કુરુક્ષેત્રમાં મળી,
 જાય તેડી પોઢેલાંને યે નવે લોક, નવ સ્થલ !



54. કુરુક્ષેત્રના ઉલ્લેખ દ્વારા કવિ સમયનું કયું સ્વરૂપ બતાવે છે ?
 (A) રમ્ય (B) શાંત (C) સ્થિર (D) રૌદ્ર
55. કવિ પલને કોની સાથે સરખાવે છે ?
 (A) પવનની લહેર સાથે. (B) ઝરમર વરસતા જલ સાથે.
 (C) સમુદ્રની તરંગ સાથે. (D) ખીલતા ફૂલ સાથે.
56. 'છલક છલક છલકાય' કાવ્ય પંક્તિમાં કયો અલંકાર છે ?
 (A) ઉપમા (B) શ્લેષ (C) વર્ણાનુપ્રાસ (D) યમક
57. પલ એટલે ?
 (A) ક્ષણ (B) પાળ (C) પ્રકાશ (D) બળ
58. નીચેનામાંથી કઈ રચના કહેવત છે ?
 (A) છોભીલા પડી જવું (B) કળ વળવી
 (C) ખુલ્લા મનથી વાતો કરવી (D) મોરના ઈંડા ચીતરવા ન પડે
59. 3 માસના બાળકના ભાષાવિકાસમાં કયું વાક્ય વધુ સાર્થક લાગે છે ?
 (A) માનવીનો અવાજ ઓળખે.
 (B) પ્રેમભર્યો અવાજ અને ગુસ્સાભર્યા અવાજ વચ્ચેનો ભેદ પાડે છે.
 (C) મુખમુદ્રાના ભાવને સમજી શકે છે.
 (D) સાદી સૂચનાઓ સમજે છે.
60. બાળકમાં કયું કૌશલ્ય સૌથી પહેલા વિકસે છે ?
 (A) કથન (B) શ્રવણ (C) લેખન (D) વાચન





खण्ड – III

भाषा – II

हिन्दी



इस खण्ड में कुल 30 प्रश्न हैं ।
सभी प्रश्न अनिवार्य हैं ।



61. दृश्य-श्रव्य साधनों का गुण नहीं है
(A) इनके प्रयोग से सीखना स्थायी हो जाता है ।
(B) इनके निर्माण में धन व समय खर्च होता है ।
(C) इनके प्रयोग से अनुभव की सीमा का विस्तार होता है ।
(D) इनके उपयोग से शिक्षण में प्रभाविता आ जाती है ।
62. किण्डरगार्डन प्रणाली के आधार पर कौन-सा कथन असंगत है ?
(A) यह प्रणाली स्वतंत्रता के सिद्धांत पर कार्य करती है ।
(B) यह प्रणाली ज्ञान को बाहर से अंदर देने के सिद्धांत पर कार्य करती है ।
(C) यह प्रणाली सामाजिक सहयोग के सिद्धांत पर कार्य करती है ।
(D) प्राथमिक स्तर के विद्यार्थियों के लिए अधिक उपयोगी है ।
63. 'सैनाणी' कविता के रचनाकार हैं
(A) मेघराज 'मुकुल' (B) चन्द्र सिंह
(C) रामनाथ कविया (D) सत्यप्रकाश जोशी
64. 'तन पर नहीं लत्ता पान खाये अलबत्ता' लोकोक्ति का निकटतम अर्थ वाला विकल्प है
(A) मनुष्य का रहन-सहन उसकी हैसियत से बाहर होना ।
(B) जितने का माल उससे ज्यादा व्यय करना ।
(C) अभावग्रस्त होने का प्रदर्शन करना ।
(D) पान खाने का शौकीन ।
65. 'चेतावनी रा चूंगट्या' रचना के रचनाकार हैं
(A) सूर्यमल्ल मीसण (B) केसरीसिंह बारहठ
(C) डॉ. नारायणसिंह भाटी (D) बावजी चतुरसिंह
66. 'शिक्षकों ने कहा कि वे घर जा रहे हैं' वाक्य है
(A) साधारण वाक्य (B) संयुक्त वाक्य (C) मिश्र वाक्य (D) आज्ञार्थक वाक्य
67. 'बेसिक शिक्षा प्रणाली' देन है
(A) पार्कहर्स्ट की (B) फ्रोबेल की
(C) महात्मा गाँधी की (D) मारिया मॉण्टेसरी की
68. निबंधात्मक प्रश्नों का गुण नहीं है
(A) छात्रों को भाषा-शैली एवं लेखन कला का ज्ञान होता है ।
(B) बालकों की कल्पना शक्ति, स्मरण शक्ति, विश्लेषण एवं विचार-शक्ति का विकास होता है ।
(C) ये प्रश्न रचनात्मक चिंतन को प्रोत्साहन देते हैं ।
(D) इनसे छात्रों को भावाभिव्यक्ति का अवसर नहीं मिलता है ।





69. 'अंग-अंग मुळकणौ' राजस्थानी मुहावरे का अर्थ है 
- (A) सभी अंग देश को समर्पित करना (B) मूर्ख बनाना
(C) हर काम में सहायता करना (D) बहुत प्रसन्न होना
70. लिखित परीक्षा उपयोगी है
- (A) उच्चारण कौशल मापन में (B) भाषायी व्यवहार मापन में
(C) श्रवण-कौशल मापन में (D) वर्तनी की शुद्धता मापन में
71. पाठ्य पुस्तकों के विषय में दोष कहलाता है
- (A) रुचि के विषयों पर आधारित होना
(B) निर्धारित उद्देश्य को पूर्ण करने की प्रेरणा विद्यमान होना ।
(C) भाषा का स्तरानुकूल होना ।
(D) उसमें प्रयोजनहीनता का होना ।
72. 'घर के भीतर जाओ' वाक्य में कौन-सा क्रिया विशेषण प्रयुक्त हुआ है ?
- (A) कालवाचक (B) स्थानवाचक (C) रीतिवाचक (D) परिमाणवाचक
73. मौन पठन का भावात्मक उद्देश्य है
- (A) अध्ययन में रुचि उत्पन्न करना (B) तीव्र गति से पठन का अभ्यास करना
(C) शब्द भण्डार में अभिवृद्धि करना (D) पाठ्यक्रम शीघ्रता से पूर्ण करना
74. सतत् एवं व्यापक मूल्यांकन का गुण नहीं है
- (A) छात्र वर्ष भर अध्ययनशील रहते हैं ।
(B) शिक्षक छात्रों को आवश्यक निर्देशन निरन्तर देते रहते हैं ।
(C) इस प्रणाली में पक्षपात की संभावना रहती है ।
(D) अभिभावक को बच्चों की प्रगति की निरन्तर जानकारी होती रहती है ।
75. द्वितीय भाषाओं की 'स्वयं शिक्षणमालाएँ' आधारित होती हैं 
- (A) संघटनापरक विधि पर (B) प्रत्यक्ष विधि पर
(C) व्याकरण एवं अनुवाद विधि पर (D) खेल विधि पर

निर्देश : निम्नलिखित पद्यांश के आधार पर प्रश्न संख्या 76 से 80 तक के उत्तर दीजिए ।



यह अन्तिम जप, ध्यान में देखते चरण युगल
राम ने बढ़ाया कर लेने को नीलकमल ।
कुछ लगा न हाथ, हुआ सहसा स्थिर मन चंचल,
ध्यान की भूमि से उतरे, खोले पलक विमल ।
देखा, वहाँ रिक्त स्थान, यह जप का पूर्ण समय,
आसन छोड़ना असिद्धि, भर गए नयनद्वय,
धिक् जीवन को जो पाता ही आया विरोध,
धिक् साधन जिसके लिए सदा ही किया शोध
जानकी! हाय उद्धार प्रिया का हो न सका,
वह एक और मन रहा राम का जो न थका ।
जो नहीं जानता दैन्य, नहीं जानता विनय,
कर गया भेद वह मायावरण प्राप्त कर जय ।

76. निम्नलिखित में से मायावरण का भेद किसने किया ?
- (A) राम के तीर ने (B) राम के आँसू ने (C) राम के विनय ने (D) राम के मन ने



77. 'जानकी ! हाय उद्धार प्रिया का हो न सका' पंक्ति में भाव है
 (A) घृणा का (B) भय का (C) पश्चात्ताप का (D) क्रोध का

78. पद्यांश के आधार पर असंगत कथन का चयन कीजिए 
 (A) ध्यानमग्न राम दो चरण देख रहे हैं ।
 (B) राम का चंचल मन स्थिर हो गया ।
 (C) राम के दोनों नेत्र अश्रुपूर्ण हो गये ।
 (D) राम की चेतना के भीतर एक ओर अचेतन मन था जो अभी तक निराश नहीं हुआ था ।

79. पद्यांश में प्रयुक्त भाषा की विशेषता है
 (A) तद्भव शब्दों का बाहुल्य (B) तत्सम शब्दों का प्रयोग
 (C) आम बोलचाल की भाषा (D) दीर्घ सामासिक भाषा

80. पद्यांश में राम का कौन-सा रूप उभर कर सामने आया है ?
 (A) मानव (B) ईश्वर (C) दानव (D) मायावी

निर्देश : निम्नलिखित गद्यांश के आधार पर प्रश्न संख्या 81 से 90 तक उत्तर दीजिए ।



'संस्कृति' शब्द का संबंध संस्कार से है जिसका अर्थ है संशोधन करना, उत्तम बनाना, परिष्कार करना । अंग्रेजी शब्द 'कल्चर' में वही धातु है जो 'एग्रीकल्चर' में है । इसका भी अर्थ 'पैदा करना, सुधारना' है । संस्कारों से किसी व्यक्ति अथवा जाति का विकास गतिपूर्वक होता है । जातीय संस्कारों को ही संस्कृति कहते हैं । संस्कृति एक समूहवाचक शब्द है । जलवायु के अनुकूल रहन-सहन की विधियाँ और विचार-परंपराएँ जाति के लोगों में दृढ़मूल हो जाने से जाति के संस्कार बन जाते हैं । इनको प्रत्येक व्यक्ति अपनी निजी प्रकृति के अनुकूल न्यूनाधिक मात्रा में पैतृक संपत्ति के रूप में प्राप्त करता है । ये संस्कार व्यक्ति के घरेलू जीवन तथा सामाजिक जीवन में परिलक्षित होते हैं । मनुष्य अकेला रहकर भी इनसे छुटकारा नहीं पा सकता ।

संस्कृति का बाह्य पक्ष भी होता है और आंतरिक भी । उसका बाह्य पक्ष आंतरिक का प्रतिबिम्ब नहीं तो उससे संबंधित अवश्य रहता है । हमारे बाह्य आचार, हमारे विचारों और मनोवृत्तियों के परिचायक होते हैं । संस्कृति एक देश-विशेष की उपज होती है, उसका संबंध देश के भौतिक वातावरण और उसके पालित, पोषित एवं परिवर्द्धित विचारों से होता है ।

भाषा संस्कृति का अंग है, फिर भी वह हमारी जातीय मनोवृत्ति की परिचायिका होती है ।



81. 'भाषा संस्कृति का अंग है' पंक्ति में 'भाषा' शब्द है
 (A) क्रियावाचक संज्ञा (B) भाववाचक संज्ञा
 (C) व्यक्तिवाचक संज्ञा (D) जातिवाचक संज्ञा



82. 'सामाजिक' शब्द में प्रत्यय है

- (A) अ (B) अक (C) इक (D) क

83. 'उसका बाह्य पक्ष आंतरिक का प्रतिबिम्ब नहीं तो उससे संबंधित अवश्य रहता है' वाक्य में प्रयुक्त 'उसका' शब्द है

- (A) क्रिया (B) विशेषण (C) संज्ञा (D) सर्वनाम

84. सदैव पुल्लिंग के रूप में प्रयुक्त होने वाला शब्द है

- (A) मनुष्य (B) भाषा
(C) उपज (D) मनोवृत्ति

85. शब्दकोश में क्रम की दृष्टि से कौन-सा शब्द अंत में आयेगा ?

- (A) परिलक्षित (B) प्रतिबिम्ब (C) प्रकृति (D) पक्ष

86. 'प्रत्येक' शब्द में उपसर्ग है

- (A) प्र (B) प्रति (C) प्रत् (D) प्रती

87. 'न्यूनाधिक' शब्द में संधि है

- (A) दीर्घ (B) गुण (C) वृद्धि (D) अयादि

88. 'संस्कारों से किसी व्यक्ति अथवा जाति का विकास गतिपूर्वक होता है' वाक्य में प्रयुक्त 'गतिपूर्वक' शब्द है

- (A) भाववाचक संज्ञा (B) क्रिया विशेषण
(C) सार्वनामिक विशेषण (D) संकेतवाचक सर्वनाम

89. 'आचार' शब्द है

- (A) तत्सम (B) तद्भव
(C) देशज (D) विदेशी

90. कौन-से विकल्प वाले शब्द में वर्णों का क्रम असंगत है ?

- (A) भौतिक = भ् औ त् इ क् अ
(B) वातावरण = व् आ त् आ व् अ र् अ ण् अ
(C) परिचायक = प् अ र् इ च् आ य् अ क् अ
(D) मनोवृत्ति = म् अ न् ओ व् र् त् त् इ



SECTION – III
LANGUAGE – II
ENGLISH

There are **30** questions in all in this Section.

All questions are compulsory.



61. The correct pronunciation of the word 'stone' is
(A) /stɔ:n/ (B) /staun/ (C) /stɔdn/ (D) /stɔn/
62. He ran as fast as his legs allowed but he _____ not catch the thief.
(A) can (B) may (C) could (D) might
63. The attributes of a good test are
(A) Validity (B) Reliability (C) Usability (D) All the three
64. _____ is an example of /ðv/ sound
(A) toil (B) boy (C) home (D) poor
65. 'Staff _____ be at their desks by 9:00 am.' This was written on the notice board of an office.
(A) should (B) must (C) need (D) will
66. The principle of _____ leaves a long lasting impression upon the child's learning without the use of mother tongue.
(A) concreteness (B) proportion (C) naturalness (D) interest



UNSEEN PROSE PASSAGE (Q. Nos. 67-71).

It is in the small matters of conduct, in the observance of the rule of the road that we pass judgement upon ourselves and declare that we are civilized or uncivilized. The great moments of heroism and sacrifice are rare. It is the little habits of the common place intercourse that make up the great sum of life and sweeten or make bitter the journey.

67. Heroism and not sacrificed _____ rare.
(A) are (B) is (C) has (D) have
68. The following can be an appropriate title for this passage. Choose the correct option :
(A) Civilisation (B) Heroism (C) Journey (D) Being civilised
69. 'We are civilized or uncivilized' the type of conjunction used here is
(A) Co-ordinating (B) Co-relative
(C) Subco-ordinating (D) Temporal
70. 'The great moments of heroism and sacrifice are rare', implies
(A) The war is over
(B) We need great moments to prove ourselves
(C) We do not need great moments to prove ourselves
(D) Great time is now





71. People _____ the habit of passing the judgement in small things.
 (A) have (B) is (C) had (D) are
72. 'Finger pointing' – is related to
 (A) listening (B) reading habit (C) speaking habit (D) writing
73. Arousing, expectancy and incentive are the techniques of _____ principle.
 (A) gradation (B) interest (C) motivation (D) concreteness



UNSEEN POEM (Q. Nos. 74-78).

Good people all, of every sort
 Give ear unto my song,
 And if you find Wondrous short
 It cannot hold you long.
 'The wound it seem'd both sore and sad
 To every Christian eye;
 And while they swore the Dog was mad,
 They swore the Man would die.
 But soon a wonder came to light,
 That show'd the rogues They lied;
 The man recover'd of the bite,
 The Dog was it that died.



74. 'To every Christian eye;' The literary device used here is
 (A) Simile (B) Assonance (C) Alliteration (D) Metaphor
75. The line that has the use of alliteration is
 (A) The wound it seem'd both sore and sad
 (B) But soon a wonder came to light
 (C) They swore the Man would die
 (D) The Dog was it that died
76. 'It cannot hold you long' the object used for personification in this line is
 (A) dog (B) song (C) men (D) people
77. The rhyme scheme in the given stanzas is
 (A) abcd (B) aabb (C) abab (D) abc abc
78. 'The man was good as us saint' the literary device used in this line is
 (A) personification (B) simile
 (C) assonance (D) alliteration





79. Acquiring language is a _____ process. Choose the correct option :
 (A) sub-conscious (B) concession
 (C) drill (D) adopted
80. The list of semi-vowels comprise
 (A) s, z (B) j, w (C) h, l (D) m, n
81. 'Development of generic skills' is one of the vital strategies of _____
 (A) Testing (B) Evaluation (C) Assessment (D) Remedial teaching
82. The English sonnet is also known as
 (A) Shakespiaren sonnet (B) Miltonic sonnet
 (C) Wordsworth sonnet (D) Coleridge sonnet
83. "The only person equipped to choose these text-books are school teachers who really know the fodder, suited to their flock." This is quoted by _____
 (A) V. K. Gokak (B) R. L. Mehta (C) Guy Boas (D) Otto Jespersen
84. The new bold leader has been able to _____ all opposition. Choose the correct idiom :
 (A) bear with (B) bear up (C) bear down (D) bear out
85. 'Different learning styles can be evaluated' – is a merit of
 (A) Group evaluation (B) Cloze test
 (C) Rubrics (D) Peer groups
86. _____ drills are the excellent means of forming correct speech habits.
 (A) pronunciation (B) reading
 (C) substitution (D) composition
87. 'Language is always used in a context in a real life situation, in a conversation one constantly has to interpret what is being said' – is a rationale of
 (A) situational approach (B) communicative approach
 (C) project approach (D) structural approach
88. The poem composed by Oliver Goldsmith on the death of a mad dog is
 (A) Elegy (B) Sonnet (C) Lyric (D) Ode
89. The following tests help to ascertain the skill of aloud reading of the students _____
 (A) Objective (B) New type (C) Oral (D) Written
90. The idiomatic phrase 'a cock and bull story' means
 (A) a bold story (B) a victory event (C) a real story (D) an unreal story





खण्ड – III
भाषा – II (द्वितीया)

संस्कृतम्

अत्र त्रिंशत् प्रश्नाः सन्ति ।

सर्वे प्रश्नाः समाधेयाः ।



61. “नृपः मम धर्मसखा आसीत्” वाक्यमिदं संशोधयत ।
(A) नृपः मम धर्मसखः आसीत् । (B) नृपः माम् धर्मसखा आसीत् ।
(C) नृपः मम धर्मसख्युः आसीत् । (D) नृपः मया धर्मसखा आसीत् ।
62. “35” इत्येषा संख्या संस्कृते लिखत ।
(A) पञ्चाधिकत्रयम् (B) पञ्चविंशतिः (C) पञ्चत्रिंशम् (D) पञ्चत्रिंशत्
63. वाणीरूपं भावप्रकटममेव किम् कौशलम् उच्यते ?
(A) पठनम् (B) भाषणम् (C) श्रवणम् (D) लेखनम्
64. “हरबार्तीयपञ्चपदी” इत्यस्य विकसित विधिः कः ?
(A) मूल्याङ्कनविधिः (B) प्रत्यक्षविधिः (C) व्याकरणविधिः (D) व्याख्याविधिः
65. “प्रातः 10 :15 वादने बालकः शेते” अस्मिन् वाक्ये रेखाङ्कितसमयं संस्कृते लिखत । 
(A) दशपञ्चदशवादने (B) सपाददशवादने
(C) सार्द्धदशवादने (D) पदोन्वादने
66. निरक्षराः जनाः अपि केन कौशलेन एव स्वकार्याणि साधयन्ति ?
(A) भाषणेन (B) पठनेन (C) लेखनेन (D) पाठनेन
67. सर्वेऽपि विषयाः परस्परं सम्बद्धाः भवन्ति । इत्यत्र कः सिद्धान्तः ?
(A) मौखिककार्यसिद्धान्तः (B) समवायसिद्धान्तः
(C) क्रियाशीलतासिद्धान्तः (D) योजनासिद्धान्तः
68. “अनुस्वारस्य” उच्चारणस्थानं भवति ।
(A) नासिका (B) कण्ठः (C) मूर्धा (D) दन्ताः
69. “इक्” प्रत्याहारस्य वर्णाः भवन्ति ।
(A) इ उ ए ऐ (B) इ उ ऋ लृ (C) इ उ लृ ओ (D) इ ओ ऐ औ
70. श्लोकानां शुद्धोच्चारणाभ्यासस्य कृते धातुरूपाणां शब्दरूपाणाञ्च कण्ठस्थीकरणाय किं सहायकं श्रव्यसाधनं भवति ? 
(A) चित्रविस्तारकयन्त्रम् (B) प्रक्षेपयन्त्रम्
(C) भाषापञ्जिका (D) वर्तुलाकारध्वनि ग्रहक यन्त्रम्



71. अत्यधिकविश्वसनीया, वैधा, व्यापिका, व्यावहारिकी तथा मितव्यया का परीक्षा ? येन बालकः स्वल्पमेव



लिखति

(A) वस्तुनिष्ठपरीक्षा (B) लिखितपरीक्षा (C) प्रायोगिकपरीक्षा (D) मौखिकपरीक्षा

72. “पिता भिक्षुक को धन देता हैं” वाक्यमिदं संस्कृते अनुवादं कुरुत ।



(A) पिता भिक्षुकं धनं ददाति । (B) पिता भिक्षुकाय धनं ददाति ।
(C) पिता भिक्षुकस्य धनं ददाति । (D) पित्रा भिक्षुकात् धनं ददाति ।

73. पद्यशिक्षणविधिषु नागच्छति

(A) खण्डान्वयविधिः (B) व्याख्याविधिः (C) दण्डान्वयविधिः (D) निगमनविधिः

74. दृश्य श्रव्यसाधनयोः कस्मिन् जी. आई. एस. आई. पत्रकसंयोजने विषयवस्तुनः सर्वासु भाषासु रूपान्तरं कर्तुमपिशक्यते ?

(A) सङ्गणके (B) प्रक्षेपणयन्त्रे (C) मानचित्रे (D) ध्वन्यभिलेखने

75. “सा सदैव पुस्तकं पठति” वाक्यमिदं कर्मवाच्ये परिवर्तयत ।

(A) ते सदैव पुस्तकं पठ्यते । (B) ताः सदैव पुस्तकानि पठ्यते ।
(C) तेन सदैव पुस्तकं पठ्यते । (D) तया सदैव पुस्तकं पठ्यते ।

76. “यस्मिन् विषये छात्रस्य अधिका रूचिर्भवति, सः तं विषयं पठनाय प्रेरितो भवति” इति कथनं कस्य



सिद्धान्तस्य ?

(A) रूचेः सिद्धान्तस्य (B) समवायसिद्धान्तस्य
(C) चयनसिद्धान्तस्य (D) मौखिककार्यसिद्धान्तस्य

77. “इ” इत्यस्य उच्चारणं स्थानं भवति ।

(A) कण्ठः (B) दन्ताः (C) मूर्धा (D) तालु

निम्नलिखितमपठितं श्लोकमाधारीकृत्य प्रश्नाः (78-82)

समाधेयाः -

प्राचीरतुङ्ग कपि शीर्षक सन्ति कर्षे,
स्थित्वा क्षणं दृशमवाञ्चय पश्चिमायाम् ।
यत्रातिनिर्मल - तरङ्गवती गभीरा,
तन्नी सुधाविरचितेव विभाति रेखा ॥

78. “यत्रातिनिर्मल - तरङ्गवती गभीरा”

अस्मिन् पद्यांशे विशेष्य पदं किम् ?

(A) निर्मलम् (B) गभीरा (C) तरङ्गवती (D) यत्र

79. “विरचितेव” इत्यत्र कः सन्धिः ?

(A) गुणसन्धिः (B) वृद्धिसन्धिः (C) दीर्घसन्धिः (D) पररूपसन्धिः



80. उपर्युक्ते श्लोके कः अलंकारः ?
(A) उपमा (B) यमकः (C) विभावना (D) श्लेषः
81. “स्थित्वा” इत्यत्र कः प्रत्ययः ?
(A) क्तवतु (B) त्वा (C) क्तिन् (D) क्त्वा
82. उपर्युक्ते श्लोके किं छन्दः ?
(A) मालिनी (B) शिरवारिणी (C) वसन्ततिलका (D) उपजातिः
83. अन्तःस्थाः वर्णाः भवन्ति
(A) श ष स ह (B) इ उ ऋ लृ (C) य व र ल (D) ए ओ ऐ औ
84. छात्रस्य तीव्रबुद्धेः मूल्याङ्कनं कया परीक्षया भवति ?
(A) धारित परीक्षया (B) लिखितपरीक्षया
(C) शलाकापरीक्षया (D) प्रायोगिकपरीक्षया
85. “सर्वेगुणाः _____ आश्रयन्ति” रिक्तस्थानं पूर्यित्वा सूक्तिं संयोजयत।
(A) अन्नम् (B) जलम् (C) काञ्चनम् (D) मित्रम्



निम्नलिखितमपठितं गद्यांशमाधारीकृत्य प्रश्नाः (86-90)

समाधेयाः -

श्रेयसाम् अभिवादनं मानवस्य साधारणधर्मोऽस्ति । अर्हाणाम् अभिवादानेन सदृशं संबलं नाऽस्त्यन्यत् त्रिषु लोकेषु । अभिवादनशीलस्य कृते आचारोऽयं सुखसौभाग्यारोग्यादिसम्पदः कल्पवृक्ष इव स्वयं प्रददाति । अभिवादाने विनये च स्थितां महतीं शक्तिं जानन्तः सत्पुरुषाः जन्मतः एव सन्ततीः पूज्यपूजायै प्रेरयन्ति ।



86. “प्रददाति” इत्यत्र कः लकारः ?
(A) लृटलकारः (B) लोटलकारः
(C) लटलकारः (D) लङलकारः
87. “सन्ततीः” इत्यत्र का विभक्तिः ?
(A) चतुर्थी (B) द्वितीया (C) पञ्चमी (D) तृतीया
88. “महतीं शक्तिं जानन्तः सत्पुरुषाः जन्मतः एव-” अस्मिन् वाक्ये विशेष्यपदम् अस्ति
(A) महतीम् (B) शक्तिम् (C) जानन्तः (D) जन्मतः
89. “अस्त्यन्यत्” इत्यत्र कः सन्धिः ?
(A) अयादिसन्धिः (B) पूर्वरूपसन्धिः
(C) गुणसन्धिः (D) यणसन्धिः
90. “जन्मतः” इत्यत्र कः प्रत्ययः ?
(A) तसिल् (B) तृन् (C) क्त (D) तृच्





باب - III

زبان - II

(30) اُردو

اس سیکشن میں تیس (30) سوالات دیئے گئے ہیں۔ تمام سوالات کے جوابات ضروری ہیں۔
ہر سوال کے چار جوابات میں سے ایک صحیح جواب کی نشاندہی کیجئے۔



61. معلم کی بلند خوانی کے بعد طلباء سے فرداً فرداً کرائی جانے والی بلند خوانی کہلاتی ہے۔
(A) اعادہ کرنا (B) انفرادی بلند خوانی (C) اجتماعی بلند خوانی (D) اساتذہ کی بلند خوانی
62. کسی زبان کی تحریری صورت یا بناوٹ کو اس زبان کا _____ کہا جاتا ہے۔
(A) متن (B) قواعد (C) املا (D) رسم الخط
63. خرد تدریس (Micro Teaching) کا سب سے پہلے استعمال کب اور کہاں ہوا تھا؟
(A) 1963 امریکہ (B) 1961 لندن (C) 1960 فرانس (D) 1965 جاپان
64. سالانہ پلان سے کیا مراد ہے؟
(A) پورے ماہ کے لئے بنایا گیا تعلیمی منصوبہ (B) پورے ہفتے کے لئے بنایا گیا تعلیمی منصوبہ
(C) ہر روز کے لئے بنایا گیا تعلیمی منصوبہ (D) پورے سال کے لئے بنایا گیا تعلیمی منصوبہ
65. اندازہ قدر کے تصور کے تحت صحیح کی نشاندہی کیجئے۔
(A) موضوعیت کے مقابلے میں معروضیت کو مستحسن سمجھا جاتا ہے
(B) معروضیت کے مقابلے میں موضوعیت کو مستحسن سمجھا جاتا ہے
(C) موضوعیت اور معروضیت دونوں ہی مستحسن نہیں سمجھے جاتے
(D) موضوعات و معروضیات کو یکجا کر دیا جاتا ہے





نوٹ: مندرجہ ذیل جزو نظم کو پڑھ کر سوالات (66 تا 70) کے جواب دیجئے۔

فرعون نے کیا تھا جو دعویٰ خدائی کا

شہاد بھی بہشت بنا کر ہوا خدّا

نمرود بھی خدّا ہی کہاتا تھا برملا

یہ بات ہے سمجھنے کی آگے کہوں میں کیا

یاں تک جو ہو چکا ہے سو ہے وہ بھی آدمی

یا آدمی ہی نار ہے اور آدمی ہی نور

یاں آدمی ہی پاس ہے اور آدمی ہی دور

کل آدمی کا حسن و قبح میں ہے یاں ظہور

شیطان بھی آدمی ہے جو کرتا ہے مکرو زور

اور ہادی و رہنما ہے سو ہے وہ بھی آدمی



66. "حسن و قبح" کے معنی ہیں۔
(A) صداقت و جھوٹ (B) عقلمندی و جہالت (C) خوبصورتی و بدصورتی (D) اخلاقی و بد اخلاقی

67. "فرعون نے کیا تھا جو دعویٰ خدائی کا" - مصرعے میں کون سی صنعت کا استعمال ہوا ہے؟
(A) تضاد (B) تشبیہ (C) حسن تعلیل (D) تلمیح

68. درج بالا جزو بند کس ہیئت میں لکھے گئے ہیں؟
(A) مربع (B) مسدس (C) مخمس (D) مثلث

69. "یاں آدمی ہی نار ہے اور آدمی ہی نور" یاں آدمی ہی پاس ہے اور آدمی ہی دور



درج بالا شعر میں قافیہ کی نشاندہی کیجئے۔
(A) نور، دور (B) آدمی، آدمی (C) دور، پاس (D) یاں، یاں

70. لفظ 'یاں' کے معنی ہیں۔

(A) یوں (B) کہاں (C) وہاں (D) یہاں

71. حروف شمسی: حروف قمری کی تعداد کتنی کتنی ہے؟

(A) 16 : 14 (B) 14 : 16 (C) 14 : 14 (D) 16 : 16

72. لکھنا سکھانے کے کس طریقے کے تحت حرف تہجی، مرکب الفاظ اور اس کے بعد جملہ لکھنا سکھایا جاتا ہے؟

(A) پڑھو اور لکھو طریقہ (B) ابجدی طریقہ (C) پستالوزی طریقہ (D) مانٹیسوری طریقہ



نوٹ : مندرجہ ذیل اقتباس کو غور سے پڑھ کر نیچے دیئے گئے سوالات (73 تا 77) کے جواب دیجئے۔

"اللہ! میرے اللہ میاں! اب کے تو میری آپا کا نصیب کھل جائے۔ میرے اللہ میں سو رکعت نفل تیری درگاہ میں پڑھوں گی۔" حمیدہ نے فجر کی نماز پڑھ کر دعا مانگی۔ صبح راحت بھائی آئے تو کبریٰ پہلے ہی سے پھروں والی کوٹھری میں جا چھپی تھی۔ جب سیولوں اور پرائٹوں کا ناشتہ کر کے بیٹھک میں چلے گئے تو دھیرے دھیرے نئی دلہن کی طرح پیر رکھتی کبریٰ کوٹھری سے نکلی اور جھوٹے برتن اٹھا لئے۔

"لاؤ! میں دھوؤں بی آپا۔" حمیدہ نے شرارت سے کہا۔ "نہیں" وہ شرم سے جھک گئی۔
حمیدہ پھیرتی رہی، بی اماں مسکراتی رہیں اور کریب کے دوپٹے میں لپٹا ٹانگتی رہیں۔ جس راستے کان کی لوئیں گئی تھیں اسی راستے پھول پتہ اور چاندی کی پازیب بھی چل دی اور پھر ہاتھوں کی دودو پوزیاں بھی جو منگھلے ماموں نے رنڈاپا اتارنے پر دی تھیں۔



73. "کبریٰ پہلے ہی سے پھروں والی کوٹھری میں جا چھپی۔" جملے میں مفعول کی نشاندہی کیجئے۔

(A) پھروں والی کوٹھری (B) چھپی (C) کبریٰ (D) پہلے ہی سے

74. لفظ "کبریٰ" کے معنی ہیں۔

(A) سب سے بھونٹ (B) سب سے بڑی (C) سب سے بہادر (D) سب سے لائق

75. "اللہ! میرے اللہ میاں!" - اصطلاح میں جملہ ہے۔

(A) حکمیہ (B) بیانیہ (C) ندائیہ / فجائیہ (D) استقبالیہ



76. "اب کے تو میری آپا کا نصیب کھل جائے۔" اس جملے میں زمانے کے لحاظ سے فعل کی کونسی قسم ہے؟

(A) فعل حال (B) فعل مستقبل (C) فعل ماضی (D) فعل مضارع

77. "میرے اللہ میں سو رکعت نفل تیری درگاہ میں پڑھوں گی۔" جملے میں زمانہ ہے

(A) ماضی (B) حال (C) مستقبل (D) ماضی قریب

78. ماہر نفسیات ٹرین کے مطابق کندہ ذہن طلباء کا ذہنی خارج قسمت (IQ) ہے۔

(A) 80 سے کم (B) 100 سے 110 تک (C) 70 سے کم (D) 0 (صفر) سے 60 تک

79. وہ ضمیر جو غیر یقینی شخص یا چیز کے لئے آتی ہے، کہلاتی ہے۔

(A) ضمیر اشارہ (B) ضمیر موصولہ (C) ضمیر استقبالیہ (D) ضمیر تنکیر



80. خرد تدریس کے متعلق درج ذیل میں سے صحیح کی نشاندہی کیجئے۔

- (A) خرد تدریس معلم استاد کے لئے ایک تربیتی تکنیک نہیں بلکہ تدریسی طریقہ کار ہے
(B) خرد تدریس میں سمعی اور بصری آلات نیز (CCTV) کی مدد سے مشاہدہ عیب ہوتا ہے
(C) خرد تدریس کے ذریعے معلم استاد تدریسی مشق کے بعد مشاہدین کے ذریعے بازرسی (Feedback) لیتا ہے
(D) خرد تدریس میں معلم استاد کو ایک ہی مہارت کا اعادہ نہیں کرنا چاہئے



81. درج بالا الفاظ میں درست املا والے لفظ کی نشاندہی کیجئے۔

(A) عکرب (B) عقرب (C) اکرِب (D) اعرِب

82. "مرزا نوشہ" میں اسم معرفہ کی کونسی قسم ہے؟

(A) تخلص (B) لقب (C) کنیت (D) خطاب



83. اُردو تدریس کے اصول کے متعلق صحیح کی نشاندہی کیجئے۔

(A) اُردو زبان سیکھنے کے لئے آمادگی میں کوتاہی
(B) زبان پر اثر انداز ہونے والے عوامل کی نظر اندازگی
(C) جسمانی ساخت اور صحت کی نظر اندازگی
(D) اُردو زبان سیکھنے کے لئے آمادگی

84. 'اُردو' کس زبان کا لفظ ہے؟

(A) ترکی (B) عربی (C) فارسی (D) ہندی

85. درج ذیل میں 'خط' کی علامت ہے۔

(A) (-) (B) (+) (C) (-:) (D) (:)

86. اُردو تدریس میں منصوبہ بندی کے تحت امدادی شے ٹیلی ویژن ہے۔



(A) سمعی (B) سمعی اور بصری دونوں

(C) بصری (D) نہ سمعی نہ بصری

87. لسانیات میں 'صوتیات' کا تعلق ہے۔

(A) زبان کی تلفظی آوازوں کی توجیہ اور ان کے تجزیہ سے
(B) املا اور لفظ کی بناوٹ کی مشق سے

(C) علمِ نحو کے مطالعے سے
(D) صنعتوں کے استعمال سے

88. کہاوت "آسمان سے گرا کھجور میں اٹکا" کے معنی ہیں

(A) دہرا فائدہ ہونا (B) ایک مصیبت سے نکل کر دوسری مصیبت میں پڑ جانا

(C) دو جگہ سے آرام ملنا (D) ہر جگہ سے فائدہ ہونا



89. پڑھنا سکھانے کے لفظ واری اور جملہ واری طریقہ کار میں کیا مماثلت ہے؟

(A) دونوں لفظ کی بجائے جملے کی ایکائی منتخب کی جاتی ہے

(B) دونوں میں جملے کی بجائے لفظ کی ایکائی منتخب کی جاتی ہے

(C) دونوں تخلیقی طریقے ہیں جن میں کل سے جز کی جانب اقدام ہے

(D) دونوں میں ہی نہ تو جملہ نہ تو لفظ کو منتخب کیا جاتا ہے

90. کون سی منصوبہ بندی یومیہ تدریس کو ایک اساس فراہم کرتی ہے؟

(A) سالانہ منصوبہ بندی (B) یومیہ منصوبہ بندی

(C) پونٹ منصوبہ بندی (D) ان میں سے کوئی نہیں





खण्ड – III

भाषा – II

सिंधी

कुल 30 सुवाल आहिनि ।
सभेई सुवाल करण ज़रुरी आहिनि ।



61. 'जदीद' लफ़्ज़ जी माना आहे
(A) कदीम (B) पुराणो (C) अवाइली (D) नओं
62. पहाके जो सिलसिलो ठहियो
 i. खे कन
ii. वेई सिडनि
iii. आई
iv. बि कपाए
(A) iv, iii, i, ii (B) ii, iii, iv, i
(C) i, ii, iii, iv (D) ii, i, iv, iii
63. हैल्थ आफ़ीसर खे नालियुनि जी सफ़ाईअ लाइ दरख्वास्त लिखिबी
(A) प्रधानाचार्य (B) स्वास्थ्याधिकारी
(C) जलपूर्ति अधिकारी (D) सम्पादक
64. "शिक्षा मनोविज्ञान, मनोविज्ञान जी उहा शाख आहे, जेका सिखण ऐं सेखारण जी विधिअ जो अध्ययन कंदी आहे ।" चयो आहे
 (A) जेम्स ड्रीवर (B) सैन्ट्रोक
(C) स्किनर (D) रॉबर्ट
65. देवनागरी लिपि वर्णमाला में 'ड' खां पोइ अखरु आहे
(A) ढ (B) ढ (C) थ (D) ठ
66. 'लिखणु, पढ़णु खां अगु सिखणु खपे' इहो वीचार आहे
(A) डाल्टन (B) लेडी मॉटेसरी
(C) फ़ोबेल (D) मिस हेलन पार्कहर्स्ट
67. 'चूसिणो आवाज़' वारो अखरु आहे
(A) ज़ (B) ण
(C) ड (D) ड़



हेठि डिन्नल टुकर पढी सुवालनि जा जवाब लिखो: (सुवाल 68-72)

उहो ईश्वर जंहिं में डिसण खां सवाए वेसाह था रखूं ऐं रखणो थो पवे, जो समझूं था त मारे थो त सहण जी ताकत बि डिए थो । उहो सुर्ग जो जाहिरी कंहिं खे मिलियो त कोन्हे, पर सभ कंहिं जी अखियुनि अगियां डेखारी डिए थो । उहो ख्याल त असांजी नीजारी बेजारी, असां जूं आहूं ऐं आसूं मिडेई हणी हंधि कंदा । उहे सभु तुंहिंजे करामत करे असांखे डुदु डियनि था । तुंहिंजे करे जीवत जी कड़ाईअ में मेठाज अचे थो, प्रेम ज्ञान जा चश्मा जारी थियनि था, कुर्बानीअ जा कारनामा ऐं इश्क जा उला लाट कढनि था । ओ इन्सानी जीवत जा आधार थम्भा - उम्मेद या आशा ! शाल तूं कंहिं खे न छडीं । शाल तुंहिंजो सायो सभिनी दर दरियुनि ते हुजे त दुखियुनि दिलियुनि में पारसी वाणीअ जो पडाडो बुधण में अचे

“ए दिल सबूर, बाश मखूर गम रू आकबात
ऐन शाम सुबह गरदद ऐन शब सहर शोद ।”



अर्थात ए दिल ! सबूर करि, दुख खे न चबाड, छाकाणि त नेठि हिन शाम पुठियां सुबूह ईदो ऐं हीअं रात फिरी प्रभात थींदी ।

68. शाल तूं कंहिं खे न छडीं

- (A) निराशा (B) आसूं (C) उम्मेद (D) आहूं

69. ‘डुढ’ लफ़्ज जी माना आहे

- (A) डाढो (B) दिलासो (C) डुखियो (D) डुबिरो

70. उहो ईश्वर जंहिं में डिसण खां सवाए विश्वास था रखूं - जुमिलो आहे

- (A) ज़मान हाल (B) ज़मान माज़ी
(C) ज़मान मुस्तक़बिल (D) ज़मान माज़ी इस्तमरारी

71. दुरुस्त जुमिलो चूडियो

- (A) तुंहिंजे करे अचे थो जीवत जी कड़ाईअ में मेठाज
(B) मेठाज तुंहिंजे करे जीवत जी कड़ाईअ में अचे थो
(C) जीवत जी कड़ाईअ में मेठाज तुंहिंजे करे अचे थो
(D) तुंहिंजे करे जीवत जी कड़ाईअ में मेठाज अचे थो

72. ‘ए दिल ! सबूर करि, दुख खे न चबाड’ हिन सिट में फ़इल आहे

- (A) दिल (B) चबाड
(C) दुख (D) सबूर





73. लफ़्ज़नि जी माना जा जोड़ा मिलायो



- | | |
|---------|-------------|
| 1. आथतु | i. बेअंत |
| 2. अपार | ii. गाइबु |
| 3. अलूप | iii. दुर्लभ |
| 4. अलभु | iv. दिलासो |
- (A) 1-iv 2-i 3-ii 4-iii
 (B) 1-i 2-ii 3-iii 4-iv
 (C) 1-iv 2-iii 3-i 4-ii
 (D) 1-iv 2-iii 3-ii 4-i

74. 'हुन खतु लिखियो' मिसाल आहे

- | | |
|------------------------|------------------------|
| (A) हर्फु ज़र | (B) हर्फु जुमिलो |
| (C) ज़मान माज़ी मुतलक़ | (D) ज़मान माज़ी मुतशकी |

हेठि डिनल कविता पढ़ी डिनल सुवालनि जा जवाब डियो : (75-79)

ऐ आज़ादी तुंहिजे खातिर छा छा न थियो !
 कूधर कुसिजी विया, सींधियुनि जो सिंदूर मिटियो,
 पर पंहिजे रत सां वीरनि तुंहिजो चित्रु चिटियो !
 अत्याचारियुनि मतवालनि ते इल्ज़ाम मढ़िया,
 तुंहिजे सदिके फ़ासीअ ते केडा वीर चढ़िया !
 नेणनि जे ककरनि मां लुइकनि जो मींहं वसियो,
 नौवरनियुनि ऐं बुढिडियुनि अखिडियुनि जो नूर खसियो !
 हिक डींहु वतनु आज़ाद थियो, ऐ आज़ादी,
 पर कंहि कंहि जो छा छा न वियो, ऐ आज़ादी !
 तो लाइ दुआ थो रोज़ु घुरां, त हुर्जी काइमु,
 'राही' तुंहिजी इज़्जत महफ़ूज़ हुजे दाइमु !
 ऐ आज़ादी तुंहिजे खातिर छा छा न थियो !



75. शाइर महफ़ूज़ रखण जी कामना कई आहे

- | | | | |
|-------------|------------|--------------|------------|
| (A) मिलकियत | (B) हैसियत | (C) हैवानियत | (D) इज़्जत |
|-------------|------------|--------------|------------|

76. 'बुढिडियुनि' जो अदद वाहिदु आहे

- | | | | |
|-------------|------------------|------------|------------|
| (A) बुजुर्ग | (B) बुजुर्गियाणी | (C) बुढिडी | (D) औरतुनि |
|-------------|------------------|------------|------------|

77. कविता जो उनवान आहे

- | | | | |
|------------|------------|---------------|--------------|
| (A) गुलामी | (B) आज़ादी | (C) दरियादिली | (D) बुज़दिली |
|------------|------------|---------------|--------------|



78. 'कूधर' लफ़्ज़ जी माना आहे
(A) वीर (B) कचो (C) कांइरु (D) डिज़िणो
79. सही सिट आहे
(A) चढ़िया केडु वीर फ़ासीअ ते तुंहिजे सदिके !
(B) फ़ासीअ ते केडु वीर चढ़िया तुंहिजे सदिके !
(C) सदिके तुंहिजे केडु वीर चढ़िया फ़ासीअ ते !
(D) तुंहिजे सदिके फ़ासीअ ते केडु वीर चढ़िया !
80. 'अखलाक' इस्म जो सिफ़त थींदो
(A) चरित्र (B) नैतिक (C) अखलाकी (D) गुण
81. सज़ा, मार, डंडु लाइ लफ़्ज़ कमि ईंदो
(A) सज़ावान (B) सेखत (C) सेखराट (D) मारकुट
82. 'प्रभावु' लफ़्ज़ में अग़ियाड़ी आहे
(A) प्रभा (B) भावु (C) प्र (D) आवु
83. पढाईअ जी थकावट दूर करण लाइ अपनाइण खपे
(A) रांदि विधि (B) अध्ययन विधि (C) लिखावट विधि (D) सज़ा वारी विधि
84. पहाको पूरो करियो - "जुआ जे हारण वारे जो अधु मुंहं कारो, ऐं
(A) हारण वारे जो सजो मुंहं कारो (B) खटण वारे जो अधु मुंहं कारो
(C) खटण वारे जो सजो मुंहं कारो (D) हारण - खटण वारे जो सजो मुंहं कारो
85. बोलीअ खे दाइमी रूप ड़ियण लाइ इस्तेमाल कजे थो
(A) सज़ावट (B) लिखावट (C) चित्रकारी (D) मीनाकारी
86. 'डांदु' लफ़्ज़ जी जिंस बदिलायो
(A) गांइ (B) डेल (C) रिढ (D) ब़किरी
87. 'चतुराई' लफ़्ज़ में पछाड़ी आहे
(A) राई (B) आई (C) तुराई (D) ई
88. बा॒रनि में जिबानी फ़नु वधाइण लाइ कारगर तरीको थींदो
(A) भाषणु (B) लिखणु (C) डंडु (D) मार
89. खबरदार ! बीहु त सहीं ! मिसालु आहे
(A) हर्फु ज़र (B) हर्फु जुमिलो (C) जर्फु (D) हर्फु निदा
90. बुधण जे फ़न जो उज्वो आहे
(A) कन (B) वातु (C) चप (D) कलमु



ਖੰਡ - III
ਭਾਸ਼ਾ - II
ਪੰਜਾਬੀ (ਪੰਜਾਬੀ)

ਇਸ ਖੰਡ ਵਿੱਚ ਕੁੱਲ 30 ਪ੍ਰਸ਼ਨ ਹਨ।
ਸਾਰੇ ਪ੍ਰਸ਼ਨ ਕਰਨੇ ਜ਼ਰੂਰੀ ਹਨ।

61. "ਛੋਟੇ ਬੱਚੇ ਬਾਲ ਗੀਤ ਬਹੁਤ ਪਸੰਦ ਕਰਦੇ ਹਨ। ਵਾਰਤਕ ਜਾਂ ਹੋਰ ਸਾਹਿਤ-ਅੰਗ ਪੜ੍ਹਾਉਣ ਤੋਂ ਪਹਿਲਾਂ ਉਹਨਾਂ ਨੂੰ ਬਾਲ ਗੀਤ ਪੜ੍ਹਾਏ ਜਾਣ।" ਉਪਰੋਕਤ ਉਦਾਹਰਨ ਭਾਸ਼ਾ ਸਿੱਖਿਆ ਦੇ ਅਧਿਆਪਨ ਦੇ ਕਿਸ ਸੂਤਰ ਨਾਲ ਸੰਬੰਧਿਤ ਹੈ ?
- (A) ਜਾਣ ਤੋਂ ਅਨਜਾਣ ਵੱਲ (B) ਪੂਰਨ ਤੋਂ ਅੰਸ਼ ਵੱਲ
(C) ਮੂਰਤ ਤੋਂ ਅਮੂਰਤ ਵੱਲ (D) ਮਨੋਵਿਗਿਆਨਕ ਤੋਂ ਤਾਰਕਿਕ ਵੱਲ
62. 'ਨੱਕ ਵਿੱਚੋਂ ਨੂਰੇਂ ਡੇਗਣੇ' ਮੁਹਾਵਰੇ ਦਾ ਢੁੱਕਵਾਂ ਅਰਥ ਹੈ :
- (A) ਆਪਣੇ ਆਪ ਨੂੰ ਵੱਡਾ ਤੇ ਸੁੰਦਰ ਸਮਝ ਕੇ ਦੂਜਿਆਂ ਤੋਂ ਨਫਰਤ ਕਰਨੀ।
(B) ਲੜਾਈ ਜਾਂ ਬੇਇੱਜ਼ਤੀ ਕਰਨੀ।
(C) ਭੈੜੀਆਂ ਆਦਤਾਂ ਵਾਲੇ ਕੋਝੇ ਤੇ ਹੰਕਾਰੀ ਬੰਦੇ ਲਈ ਵਰਤਿਆ ਜਾਂਦਾ ਹੈ।
(D) ਸ਼ਰਾਬ ਪੀ ਕੇ ਜਾਂ ਕੋਈ ਹੋਰ ਨਸ਼ਾ ਕਰਕੇ ਰੋਹਬ ਝਾੜਣਾ।
63. ਮੁਲਾਂਕਣ ਦੀ ਵਿਸ਼ੇਸ਼ਤਾ ਹੈ :
- (A) ਮੁਲਾਂਕਣ ਇੱਕ ਨਿਰੰਤਰ ਤੇ ਸੀਮਤ ਪ੍ਰਕਿਰਿਆ ਹੈ।
(B) ਸਿੱਖਿਆ ਮੁਲਾਂਕਣ ਕਠੋਰ ਹੁੰਦਾ ਹੈ।
(C) ਮੁਲਾਂਕਣ ਸਿੱਖਿਆ ਪ੍ਰਣਾਲੀ ਦੇ ਵਿਸ਼ੇਸ਼ ਹਿੱਸੇ ਨੂੰ ਆਪਣੇ ਘੇਰੇ ਵਿੱਚ ਲੈਂਦਾ ਹੈ।
(D) ਸਿੱਖਿਆ ਮੁਲਾਂਕਣ ਵਿਅਕਤੀਗਤ ਹੁੰਦਾ ਹੈ।
64. ਮਾਲਵੇ ਦੀ ਕਵੀਸ਼ਰੀ ਵਿੱਚ ਕਿਹੜੇ-ਕਿਹੜੇ ਛੰਦਾਂ ਦੀ ਚੜਤ ਰਹੀ ਹੈ:
- (A) ਦੇਹਰਾ, ਕਬਿੱਤ, ਕੋਰੜਾ (B) ਚੋਪਈ, ਦਵੱਈਆ, ਬੈਂਤ
(C) ਦਵੱਈਆ, ਬੈਂਤ, ਦੇਹਰਾ (D) ਬੈਂਤ, ਕਬਿੱਤ, ਚੋਪਈ
65. "ਟੁੱਟਦੇ ਭੱਜਦੇ ਮਾਨਵੀ ਰਿਸ਼ਤਿਆਂ ਦੀ ਲੰਬੀ ਅਤੇ ਕਲਪਨਾਮਈ ਕਹਾਣੀ ਨੂੰ ਨਾਵਲ ਕਿਹਾ ਜਾਂਦਾ ਹੈ।" ਇਹ ਕਥਨ ਕਿਸ ਵਿਦਵਾਨ ਦਾ ਹੈ :
- (A) ਡਾ. ਜਸਵਿੰਦਰ ਸਿੰਘ (B) ਡਾ. ਗੁਰਮੁਖ ਸਿੰਘ
(C) ਗੁਰਦਿਆਲ ਸਿੰਘ (D) ਡਾ. ਗੁਰਤਰਨ ਸਿੰਘ
66. ਅੰਨ੍ਹੀ ਕੁੱਤੀ _____। ਅਖਾਣ ਨੂੰ ਪੂਰਾ ਕਰੋ:
- (A) ਮਸਰਾਂ ਦੀ ਦਾਲ (B) ਭੀੜਾ ਭਾਂਡਾ
(C) ਜਲੇਬੀਆਂ ਦੀ ਰਾਖੀ (D) ਸਿੱਜੜ ਮਾਰੇ



67. ਦੇਖਣ-ਸੁਣਨ ਸਾਧਨਾਂ ਦੇ ਪ੍ਰਯੋਗ ਦੇ ਮਹੱਤਵ ਵਿੱਚ ਸ਼ਾਮਲ ਨਹੀਂ ਹੈ :
- (A) ਕਿਰਿਆ ਦੇ ਸਿਧਾਂਤ ਦਾ ਪਾਲਣ ਹੁੰਦਾ ਹੈ। (B) ਕਲਪਨਾ ਸ਼ਕਤੀ ਦੀ ਘਾਟ ਹੁੰਦੀ ਹੈ।
(C) ਸਮੇਂ ਤੇ ਸ਼ਕਤੀ ਦੀ ਬੱਚਤ ਹੁੰਦੀ ਹੈ। (D) ਸਿੱਖਣ ਦੀ ਗਤੀ ਵਿੱਚ ਤੇਜ਼ੀ ਆਉਂਦੀ ਹੈ।
68. ਸਫ਼ਰਨਾਮਾ ਸ਼ਬਦ 'ਸਫ਼ਰ' ਅਤੇ 'ਨਾਮਾ' ਦੇ ਸ਼ਬਦਾਂ ਦੇ ਮੇਲ ਤੋਂ ਬਣਿਆ ਹੈ। ਇਹ ਦੋਵੇਂ ਸ਼ਬਦ 'ਸਫ਼ਰ' ਅਤੇ 'ਨਾਮਾ' ਕਿਹੜੀ-ਕਿਹੜੀ ਭਾਸ਼ਾ ਦੇ ਹਨ :
- (A) ਪੰਜਾਬੀ, ਉਰਦੂ (B) ਅਰਬੀ, ਫ਼ਾਰਸੀ (C) ਪੰਜਾਬੀ, ਹਿੰਦੀ (D) ਫ਼ਾਰਸੀ, ਪੰਜਾਬੀ
69. 'ਪੰਜਾਬੀ ਦਾ ਸਪਤਾਹਿਕ ਅਖ਼ਬਾਰ ਜਲੰਧਰ ਤੋਂ ਛਪਦਾ ਹੈ।' ਵਾਕ ਵਿੱਚੋਂ ਉਦੇਸ਼ ਚੁਣੋ :
- (A) ਪੰਜਾਬੀ (B) ਸਪਤਾਹਿਕ (C) ਅਖ਼ਬਾਰ (D) ਜਲੰਧਰ
70. ਸੂਖਮ ਪੜ੍ਹਾਈ ਦੇ ਮਹੱਤਵਪੂਰਨ ਢੰਗ ਉੱਚੀ ਪੜ੍ਹਨਾ ਦਾ ਵੱਡਾ ਐਗ੍ਰੇਮੈਂਟ ਹੈ
- (A) ਚੰਗੇ ਬੁਲਾਰੇ ਬਣਨ ਵਿੱਚ ਸਹਾਇਕ ਹੈ। (B) ਉਚਾਰਨ ਸੁਧਾਰਨ ਵਿੱਚ ਸਹਾਇਕ ਹੈ।
(C) ਲਾਇਬਰੇਰੀ ਵਿੱਚ ਪੜ੍ਹਨ ਵੇਲੇ ਸਹਾਇਕ ਹੈ। (D) ਲੇਕਚਰ ਵਿੱਚ ਸਹਾਇਕ ਹੈ।
71. ਵਾਰਤਕ ਸਿੱਖਿਆ ਦੀ ਕਿਹੜੀ ਵਿਧੀ ਇਹ ਕਹਿੰਦੀ ਹੈ ਕਿ ਦੁਨੀਆਂ ਦਾ ਸੰਪੂਰਨ ਗਿਆਨ ਬੱਚੇ ਦੇ ਅੰਦਰ ਨਿਹਿਤ ਹੈ, ਪਰੰਤੂ ਜਨਮ-ਮਰਨ ਦੀ ਪ੍ਰਕਿਰਿਆ ਕਾਰਨ ਇਹ ਸਿਮਟ ਗਿਆ ਹੈ :
- (A) ਵਿਆਖਿਆ ਵਿਧੀ (B) ਅਰਥ ਬੋਧ ਵਿਧੀ
(C) ਵਿਸ਼ਲੇਸ਼ਣ ਵਿਧੀ (D) ਪ੍ਰਸ਼ਨ-ਉੱਤਰ ਸਿੱਖਿਆ ਵਿਧੀ
72. ਕਿਹੜੇ ਦੋ ਰਸਾਂ ਦਰਮਿਆਨ ਵਿਦਵਾਨਾਂ ਨੇ ਬਹੁਤ ਹੀ ਸੂਖਮ ਫ਼ਰਕ ਦੱਸਿਆ ਹੈ:
- (A) ਕਰੁਣਾ ਰਸ ਤੇ ਬੀਰ ਰਸ (B) ਸਾਂਤ ਰਸ ਤੇ ਅਦਭੁਤ ਰਸ
(C) ਬੀਰ ਰਸ ਤੇ ਰੰਦਰ ਰਸ (D) ਭਿਆਨਕ ਰਸ ਤੇ ਅਦਭੁਤ ਰਸ
73. ਸੁਣਨ ਕੈਸਲ ਦੇ ਅਭਿਆਸ ਵਿੱਚ ਸ਼ਾਮਲ ਕੀਤਾ ਜਾਂਦਾ ਹੈ:
- (A) ਸੰਖੇਪ ਰਚਨਾ (B) ਰੇਡੀਓ ਪ੍ਰੋਗਰਾਮ (C) ਕਹਾਣੀ ਰਚਨਾ (D) ਕ੍ਰਮਣ
74. ਵਾਰ ਦੇ ਅੰਤ ਵਿੱਚ ਆਉਂਦਾ ਹੈ:
- (A) ਮੰਗਲਾਚਰਣ (B) ਸੰਘਰਸ਼ (C) ਸਮਾਧਾਨ (D) ਮਹਾਤਮ
75. ਕਹਾਣੀ ਪੜ੍ਹਾਉਣ ਦੀ ਕਿਸ ਵਿਧੀ ਵਿੱਚ ਕਹਾਣੀ ਦੇ ਗੁਣ ਅਤੇ ਦੋਸ਼ਾਂ ਨੂੰ ਪਰਖਿਆ ਜਾਂਦਾ ਹੈ :
- (A) ਸਮੀਖਿਆ ਵਿਧੀ (B) ਵਿਆਖਿਆ ਪ੍ਰਣਾਲੀ
(C) ਅਰਥ-ਕਥਨ ਪ੍ਰਣਾਲੀ (D) ਵਿਸ਼ਲੇਸ਼ਣ ਵਿਧੀ
76. ਪੰਜਾਬੀ ਭਾਸ਼ਾ ਦੇ ਉਚਾਰਨ ਉੱਪਰ ਅੰਗਰੇਜ਼ੀ, ਉਰਦੂ, ਫ਼ਾਰਸੀ ਤੇ ਹੋਰ ਵਿਦੇਸ਼ੀ ਭਾਸ਼ਾਵਾਂ ਦਾ ਪ੍ਰਭਾਵ ਸਪੱਸ਼ਟ ਦਿਖਾਈ ਦਿੰਦਾ ਹੈ। ਇਸ ਲਈ ਕਿਹੜਾ ਕਾਰਨ ਜ਼ਿੰਮੇਵਾਰ ਹੈ ?
- (A) ਮਨੋਵਿਗਿਆਨਕ ਕਾਰਨ (B) ਸਰੀਰਕ ਅਤੇ ਵਿਅਕਤੀਗਤ ਕਾਰਨ
(C) ਭੂਗੋਲਿਕ ਕਾਰਨ (D) ਛਾਪੇਖਾਨੇ ਦੇ ਪ੍ਰਭਾਵ ਕਾਰਨ
77. ਵਿਅੰਜਨ ਧੁਨੀਆਂ ਦੇ ਵਰਗੀਕਰਨ ਦੇ ਆਧਾਰ ਹਨ :
- (A) ਉਚਾਰਨ ਧੁਨੀ ਤੇ ਉਚਾਰਨ ਯੰਤਰ (B) ਸਾਹ ਤੇ ਗੁੱਛੇ
(C) ਸਾਹ ਤੇ ਕਾਂਬਾ (D) ਉਚਾਰਨ ਸਥਾਨ ਤੇ ਉਚਾਰਨ ਢੰਗ





78. ਪ੍ਰਯੋਗਿਕੀ ਦੇ ਆਧਾਰ 'ਤੇ (Based on technology) ਦੇਖਣ-ਸੁਣਨ ਸਮੱਗਰੀ ਵਿੱਚੋਂ ਕੋਠੇਰ ਯੰਤਰ ਹਨ :
- (A) ਰੇਡੀਓ, ਕੰਪਿਊਟਰ (B) ਸਲਾਈਡ ਪ੍ਰੋਜੈਕਟਰ, ਓਵਰਹੈਡ ਪ੍ਰੋਜੈਕਟਰ
(C) ਕੈਸਟਾਂ, ਸਲਾਈਡਾਂ (D) ਐਪੀਡਾਇਆ ਸਕ੍ਰੀਨ, ਕੈਸਟਾਂ

ਹੇਠ ਲਿਖੇ ਕਾਵਿ ਬੰਦ ਨੂੰ ਪੜ੍ਹ ਕੇ ਸਵਾਲ ਨੰਬਰ 79 ਤੋਂ 82 ਤੱਕ ਦੇ ਉੱਤਰ ਦਿਉ :



ਆਪਣੀ ਜਾਚੇ ਉਹ ਤਾਂ ਵੱਡੇ ਘਰ ਜਾਂਦਾ ਹੈ।
ਵਿੱਚ ਸਮੁੰਦਰ ਜਾ ਕੇ ਦਰਿਆ ਮਰ ਜਾਂਦਾ ਹੈ।
ਗਰਦਨ ਸਿੱਧੀ ਰੱਖਣ ਦਾ ਮੁੱਲ ਤਾਰ ਰਹੇ ਹਾਂ,
ਬੇਸਰਮਾਂ ਦਾ ਨੀਵੀਂ ਪਾ ਕੇ ਸਰ ਜਾਂਦਾ ਹੈ।
ਇਹ ਜੇ ਆਤਿਸ਼ਬਾਜ਼ੀ ਸਾਨੂੰ ਵੇਚ ਰਿਹਾ ਏ,
ਆਪਣੀ ਚੀਚੀ ਝੁਲਸ ਜਾਣ ਤੇ ਡਰ ਜਾਂਦਾ ਹੈ।
'ਅੱਤ' ਨੂੰ ਅੰਤ ਬਣਾਏ ਆਖਰ ਕਹਿਰ ਖੁਦਾਈ,
ਜਬਰ ਜਰਦਿਆਂ ਸਬਰ ਪਿਆਲਾ ਭਰ ਜਾਂਦਾ ਹੈ।
ਮਾਂ ਬੋਲੀ, ਮਾਂ ਜਣਨੀ, ਧਰਤੀ ਮਾਤਾ ਕੋਲੋਂ,
ਟੁੱਟ ਕੇ ਬੰਦਾ, ਮਰਦਾ-ਮਰਦਾ ਮਰ ਜਾਂਦਾ ਹੈ।
ਬਹੁਤੀ ਵਾਰੀ ਜਾਗਦਿਆਂ ਨਹੀਂ ਹਿੰਮਤ ਪੈਂਦੀ,
ਸੁਪਨੇ ਅੰਦਰ ਜੇ ਕੁਝ ਬੰਦਾ ਕਰ ਜਾਂਦਾ ਹੈ।

79. ਆਪਣੀ ਜਾਚੇ ਉਹ ਤਾਂ ਵੱਡੇ ਘਰ ਜਾਂਦਾ ਹੈ।
ਵਿੱਚ ਸਮੁੰਦਰ ਜਾ ਕੇ ਦਰਿਆ ਮਰ ਜਾਂਦਾ ਹੈ।



ਉਪਰੋਕਤ ਤੁਕਾਂ ਤੋਂ ਸਾਨੂੰ ਕੀ ਸਿੱਖਿਆ ਮਿਲਦੀ ਹੈ :

- (A) ਚਾਦਰ ਵੇਖ ਕੇ ਪੈਰ ਪਸਾਰਏ। (B) ਵੱਡਿਆਂ ਨਾਲ ਸੰਬੰਧ ਜੋੜਨ ਦਾ ਨੁਕਸਾਨ।
(C) ਵੱਡਿਆਂ ਨਾਲ ਸੰਬੰਧ ਜੋੜਨ ਦਾ ਫਾਇਦਾ (D) ਦਰਿਆ ਦਾ ਮਰਨਾ।
80. ਉਪਰੋਕਤ ਕਾਵਿ ਬੰਦ ਦੀ ਕਾਵਿ ਵੰਨਗੀ ਹੈ :
- (A) ਰੁਬਾਈ (B) ਕਵਿਤਾ (C) ਗਜ਼ਲ (D) ਗੀਤ

81. ਮਾਂ ਬੋਲੀ, ਮਾਂ ਜਣਨੀ, ਧਰਤੀ ਮਾਤਾ ਕੋਲੋਂ,
ਟੁੱਟ ਕੇ ਬੰਦਾ, ਮਰਦਾ-ਮਰਦਾ ਮਰ ਜਾਂਦਾ ਹੈ।



ਉਪਰੋਕਤ ਕਾਵਿ ਤੁਕ ਵਿੱਚ ਕਿਹੜਾ ਅਲੰਕਾਰ ਵਰਤਿਆ ਗਿਆ ਹੈ।

- (A) ਅਤਿਕਥਨੀ (B) ਰੂਪਕ (C) ਦ੍ਰਿਸ਼ਟਾਂਤ (D) ਅਨੁਪ੍ਰਾਸ
82. 'ਗੁਲਾਮੀ ਦਾ ਜੂਲਾ ਲਾਹੁਣ ਲਈ ਤਤਪਰ ਹੋਣਾ।'
ਉਪਰੋਕਤ ਕਥਨ ਲਈ ਵਰਤਿਆ ਜਾਣ ਵਾਲਾ ਮੁਹਾਵਰਾ ਹੈ :
- (A) ਸਬਰ ਦਾ ਪਿਆਲਾ ਭਰ ਜਾਣਾ (B) ਸਬਰ ਕਰਨਾ
(C) ਸਬਰ ਦਾ ਖੁੱਟ ਭਰਨਾ (D) ਹੋਸ਼ ਗਵਾਉਣਾ

83. ਅਗਲਾ, ਉੱਚਾ ਤੇ ਦੀਰਘ ਸਵਰ ਹੈ :

(A) ਊ (B) ਐ (C) ਈ (D) ਓ



84. ਲਿਖਤ ਰਚਨਾ ਦੀ ਸਿੱਖਿਆ ਵਿੱਚ ਸ਼ਬਦ ਤੇ ਵਾਕ ਰਚਨਾ ਸਿਖਾਉਣ ਦੀਆਂ ਵਿਧੀਆਂ ਵਿੱਚ ਸ਼ਾਮਿਲ ਨਹੀਂ ਹੈ :

- (A) ਲਿਖੇ ਅੱਖਰ ਉੱਤੇ ਕਲਮ ਚਲਾਉਣਾ (B) ਅਨੁਲਿਪੀ
(C) ਪ੍ਰਤੀਲਿਪੀ (D) ਬੋਲ ਲਿਖਤ



ਹੇਠ ਲਿਖੇ ਪੈਰ੍ਹੇ ਨੂੰ ਪੜ੍ਹ ਕੇ, ਸਵਾਲ ਨੰਬਰ 85 ਤੋਂ 89 ਤੱਕ ਦੇ ਉੱਤਰ ਦਿਉ :

ਅਸਲ ਵਿੱਚ ਕਿਰਤੀ ਸੁਭਾਅ ਤੋਂ ਫਕੀਰ ਵੀ ਹੁੰਦਾ ਹੈ। ਸੁਚੱਜਾ ਕਿਰਤੀ ਕਦੇ ਭੁੱਖਾ ਨਹੀਂ ਮਰਦਾ। ਉਹ ਦੁੱਖਾਂ ਤਕਲੀਫ਼ਾਂ ਤੋਂ ਨਹੀਂ ਘਬਰਾਉਂਦਾ। ਉਸਨੂੰ ਆਪਣੀ ਮਿਹਨਤ ਤੇ ਭਰੋਸਾ ਹੁੰਦਾ ਹੈ। ਉਹ ਮਿਹਨਤ ਕਰਕੇ ਖੁਸ਼ੀਆਂ ਮਾਣਦਾ ਹੈ। ਮਿਹਨਤ ਦੇ ਨਾਲ-ਨਾਲ ਸੰਤੋਖ ਉਸ ਦਾ ਲੱਛਣ ਹੁੰਦਾ ਹੈ। ਉਹ ਨਿਰਮਾਣ ਹੋ ਕੇ ਕੰਮ ਵੱਲ ਹੀ ਰੁੱਝਿਆ ਰਹਿੰਦਾ ਹੈ। ਉਹ ਮਿਹਨਤ ਦੀ ਕਮਾਈ ਨਾਲ ਆਪਣੀਆਂ ਲੋੜਾਂ ਵੀ ਪੂਰੀਆਂ ਕਰਦਾ ਹੈ ਤੇ ਮਿਹਨਤ ਕਰਨ ਕਰਕੇ ਉਸਦਾ ਸਰੀਰ ਵੀ ਅਰੋਗ ਤੇ ਨਰੋਆ ਰਹਿੰਦਾ ਹੈ। ਸੱਚਾ ਤੇ ਸੁੱਚਾ ਕਿਰਤੀ ਇਰਾਦੇ ਦਾ ਬੜਾ ਪੱਕਾ ਹੁੰਦਾ ਹੈ।



85. 'ਸੰਤੋਖ' ਦਾ ਸਮਾਨਾਰਥਕ ਸ਼ਬਦ ਦੱਸੋ :

- (A) ਸਬਰ (B) ਭੁੱਖ (C) ਚੈਨ (D) ਅਰਾਮ

86. ਹੇਠ ਲਿਖੇ ਵਾਕ ਵਿੱਚ ਆਏ ਬਹੁਅਰਥਕ ਸ਼ਬਦ 'ਪੱਕਾ' ਦਾ ਸਹੀ ਅਰਥ ਹੈ :

'ਸੱਚਾ ਤੇ ਸੁੱਚਾ ਕਿਰਤੀ ਆਪਣੇ ਇਰਾਦੇ ਦਾ ਬੜਾ ਪੱਕਾ ਹੁੰਦਾ ਹੈ।'

- (A) ਨਾ ਉਤਰਨ ਵਾਲਾ (B) ਦੁਖ-ਸੁਖ ਦਾ ਸਹਾਇਕ
(C) ਪੂਰਾ ਪਤਾ (D) ਦ੍ਰਿੜ

87. 'ਫਕੀਰ' ਸ਼ਬਦ ਦਾ ਲਿੰਗ ਬਦਲੋ :

- (A) ਫਕੀਰਾਂ (B) ਫਕਰ (C) ਫਕੀਰਨੀ (D) ਬੋਗਮ

88. ਉਹ ਮਿਹਨਤ ਕਰਕੇ ਖੁਸ਼ੀਆਂ ਮਾਣਦਾ ਹੈ।

ਉਪਰੋਕਤ ਵਾਕ ਨੂੰ ਭਵਿੱਖਤ ਕਾਲ ਵਿੱਚ ਬਦਲੋ :

- (A) ਉਹ ਮਿਹਨਤ ਕਰਕੇ ਖੁਸ਼ੀਆਂ ਮਾਣਦਾ ਸੀ।
(B) ਉਹ ਮਿਹਨਤ ਕਰਕੇ ਖੁਸ਼ੀਆਂ ਮਾਣੇਗੇ।
(C) ਉਹ ਮਿਹਨਤੀ ਹੈ, ਇਸ ਲਈ ਖੁਸ਼ੀਆਂ ਮਾਣਦਾ ਹੈ।
(D) ਉਹ ਮਿਹਨਤੀ ਸੀ, ਇਸ ਲਈ ਖੁਸ਼ੀਆਂ ਮਾਣਦਾ ਸੀ।

89. 'ਸੁਚੱਜਾ' ਸ਼ਬਦ ਦਾ ਵਿਰੋਧੀ ਸ਼ਬਦ ਚੁਣੋ :

- (A) ਤਮੀਜ਼ ਵਾਲਾ (B) ਸੁਜਾਨ (C) ਕੁਚੱਜਾ (D) ਸੁਚੱਜਤਾ

90. ਉਹ ਕਿਹੜਾ ਅਲੰਕਾਰ ਹੈ, ਜਿਸ ਵਿੱਚ ਪਹਿਲਾਂ ਇੱਕ ਗੱਲ ਕਹਿ ਕੇ ਫਿਰ ਦੂਜੀ ਗੱਲ ਉਸਦੇ ਉਦਾਹਰਨ ਦੇ ਰੂਪ ਵਿੱਚ ਆਖੀ ਜਾਂਦੀ ਹੈ :

- (A) ਉਪਮਾ ਅਲੰਕਾਰ (B) ਦ੍ਰਿਸ਼ਟਾਂਤ ਅਲੰਕਾਰ
(C) ਅਤਿਕਥਨੀ ਅਲੰਕਾਰ (D) ਰੂਪਕ ਅਲੰਕਾਰ





ખંડ - III

ભાષા - II

ગુજરાતી (ગુજરાતી)

આ ખંડમાં કુલ 30 પ્રશ્નો છે

દરેક પ્રશ્નનો જવાબ આપવો ફરજિયાત છે



61. નીચેનામાં કયો હેતુ લેખિત અભિકિતનો છે ?
 (A) વિદ્યાર્થી શુદ્ધ અને સુવાચ્ય અક્ષરોમાં લખે (B) વિદ્યાર્થી શુદ્ધ ઉપ્યારણ કરે
 (C) વિદ્યાર્થી સારા માર્કસ લાવે (D) વિદ્યાર્થી શુદ્ધ શ્રવણ કરે
62. નીચેનામાંથી 'પૃથ્વી' છંદનું બંધારણ કયું છે ?
 (A) મભનતતગાગા (B) નસમરસલગા (C) યમનસભલગા (D) જસજસયલગા
63. 'ખાલીજગ્યા પૂરો' પ્રકારનો પ્રશ્ન નીચેનામાંથી કયા પ્રકારના પ્રશ્નોમાં સમાવેશ થાય છે ?
 (A) અનાત્મલક્ષી (B) ટૂંકા ઉત્તર (C) નિબંધ પ્રકાર (D) એકપણ નહીં
64. વાક્યમાં જે પદ વચન, વિભક્તિ, લિંગ કે કાળ બદલાતા ફેરફાર પામતું નથી તે પદને શું કહે છે ?
 (A) સમાસ (B) વાક્ય (C) અવ્યય (D) રૂઢિપ્રયોગ
65. નીચેનામાંથી કયો ગુણ શિક્ષકને અપ્રિય બનાવે છે ?
 (A) સામાજિકતા (B) પક્ષપાત (C) નેતાગીરી (D) આનંદી સ્વભાવ
66. નીચેનામાંથી ઉત્પ્રેક્ષા અલંકારનું ઉદાહરણ કયું છે ?
 (A) બપોર એક મોટું શિકારી ફૂતરું છે. (B) કમળ થકી કોમળુ રે બહેની ! અંગ છે એનું.
 (C) વિરાટ જાણે ખુલ્લી હથેળી, ક્ષિતિજે ઢળતી. (D) રમણીનું મુખ ચંદ્ર જેવું સુંદર છે.
67. ત્રિપરિમાણદર્શક કોઠામાં નીચેનામાંથી કોનો સમાવેશ થતો નથી ?
 (A) પ્રશ્નોના પ્રકાર (B) હેતુ (C) વિષયવસ્તુ (D) સ્વાધ્યાય
68. એકમ આયોજન બાબતે નીચેનામાંથી કઈ બાબત સાચી છે ?
 (A) અંતિમ તાસમાં સમગ્રલક્ષી મૂલ્યાંકન શક્ય છે (B) અનુબંધનો અવકાશ નહિવત
 (C) નિદાનની શક્યતા નથી (D) આત્મીયતા કેળવાતી નથી
69. 'તે આજે ધીમે ધીમે દોડી' - ક્રિયા વિશેષણનો પ્રકાર જણાવો.
 (A) સમયવાચક (B) રીતવાચક (C) ક્રમવાચક (D) પ્રમાણવાચક
70. માતૃભાષાના પાઠ્યપુસ્તક સંદર્ભે નીચેનામાંથી કયું વિધાન સાચું છે ?
 (A) મુખપૃષ્ઠ જાડું અને વજનદાર હોવું
 (B) કાગળ ચળકાટવાળા હોવાં
 (C) વિદ્યાર્થીની વયકક્ષા અનુસાર વિષયવસ્તુની પસંદગી કરવી
 (D) અક્ષરો ઝીણા-ઝીણા હોવા





નીચે આપેલા ગદ્યાંશને આધારે પ્રશ્ન ક્રમાંક 71 થી 73 ના જવાબ આપો.

વિદ્યાર્થીનું પ્રથમ કર્તવ્ય પોતાના મગજને સ્વતંત્ર રાખવાનું છે. પરિપૂર્ણ સ્વતંત્રતાનો સૌથી વધુ અધિકાર વિદ્યાર્થીનો છે. શ્રદ્ધા વિના વિદ્યા સંભવ નથી. જ્ઞાનનો આરંભ શ્રદ્ધાથી થાય છે, પરંતુ પરિસમાપ્તિ સ્વચિંતનથી થાય છે. વિદ્યાર્થીનું બીજું કર્તવ્ય જાત પર કાબુ રાખવાનું છે. જો વિદ્યાર્થી સત્ય સંકલ્પ કરતો થઈ જાય તો વિશ્વની કોઈપણ તાકાત તેને અટકાવી શકે નહિ. ત્રીજું કર્તવ્ય સેવાભાવનું છે. સેવા વિના જ્ઞાન નથી. મહાભારતના યજ્ઞપર્વમાં 'વૃદ્ધોની સેવા કરવાથી જ્ઞાન પ્રાપ્ત થાય છે.' તે પ્રકારની કથા છે. વિદ્યાર્થીનું ચોથું કર્તવ્ય સાવધાન રહેવું તે છે. દુનિયાની તમામ બાબતોનું તટસ્થ બુદ્ધિથી અવલોકન કરવું જોઈએ. બુદ્ધિ સંકુચિત ન જોઈએ અને દિલ તથા દિમાગ વિશાળ કરવા જોઈએ.

71. 'સંકલ્પ' શબ્દનો સાચો સંધિ વિગ્રહ કયો છે ?
 (A) સન્ + કલ્પ (B) સમ્ + અલ્પ (C) સ્ + કલ્પ (D) સમ્ + કલ્પ
72. વિદ્યાર્થીનું બીજું કર્તવ્ય કયું છે ?
 (A) સેવાભાવનું (B) જાત પર કાબુ રાખવાનું
 (C) સાવધાન રહેવાનું (D) સ્વતંત્ર રહેવાનું
73. શ્રદ્ધા વિના શું સંભવ નથી ?
 (A) સત્ય (B) કર્તવ્ય (C) વિદ્યા (D) લક્ષ્મી
74. નીચેનામાંથી બાળકને મૂકવાચનથી કયો લાભ થાય છે ?
 (A) એકાગ્રતા વધે છે (B) શ્રોતાને કૃતિનો આસ્વાદ કરાવે છે
 (C) સુશ્રાવ્ય અવાજ (D) ક્ષોભ રહિત અવાજ સાથે વાચન
75. નીચેનામાંથી કયું લક્ષણ સારા હસ્તાક્ષરનું નથી ?
 (A) અક્ષરોનું કદ (B) બે અક્ષરો વચ્ચેનું અંતર
 (C) છેકછાક વાળા અક્ષર (D) સ્વચ્છ લખાણ
76. આપેલાં વાક્યમાંથી વિશેષણ શોધો :
 'ભલો મહાદેવ રડતો ગયો'
 (A) ભલો (B) મહાદેવ (C) રડતો (D) ગયો
77. નીચેનામાંથી કયું શૈક્ષણિક સાધન 'દૃશ્ય-શ્રાવ્ય' સાધન છે ?
 (A) ટેપરેકર્ડર (B) ચલચિત્ર (C) ટેલિફોન (D) રેડિયો
78. નીચેનામાંથી શુદ્ધ વાક્યરચના કઈ છે ?
 (A) શુદ્ધ ભેંસનું દૂધ મળે છે (B) શહેરમાં માંદાં ઢોરનું સરકારી દવાખાનું હોય જ
 (C) મેં મગફળી અને ગોળ ખાંધી (D) કોકિલા, રમણ અને અર્જુન ગયો
79. એક શિક્ષક તરીકે તમારે વર્ગમાં 'વિશેષણ' નો મુદ્દો શીખવવાનો છે તો તમે કઈ શિક્ષણ પદ્ધતિનો ઉપયોગ કરશો.
 (A) વ્યાખ્યાન પદ્ધતિ (B) નિગમન પદ્ધતિ (C) ગીત અભિનય (D) પ્રોજેક્ટ પદ્ધતિ
80. વાક્યોને એકબીજા સાથે જોડવાની સાંકળવાની કડીરૂપ કામગીરી કરનારા ભાષાઘટકોને શું કહેવામાં આવે છે ?
 (A) નિપાત (B) સંયોજકા (C) વિભક્તિ (D) સર્વનામ





81. વિદ્યાર્થીએ શાળામાં વર્ષના અંતે કેટલી સિદ્ધિ હાંસલ કરી છે તે જાણવા માટે કયા મૂલ્યાંકન સાધનનો ઉપયોગ કરવામાં આવે છે ?
- (A) રોજનીશી (B) સ્વમૂલ્યાંકન (C) મુલાકાત (D) વિકાસપત્રિકા
82. નીચેનામાંથી કર્મણિ વાક્યરચના શોધો.
- (A) મારાથી ભૂખ્યાને મદદ કરાશે. (B) હું ભૂખ્યાને મદદ કરીશ.
(C) આપણે ભૂખ્યાને મદદ કરીશું. (D) તેમનાથી ભૂખ્યાને મદદ થશે.
83. સતત મૂલ્યાંકનથી વિદ્યાર્થીને શું ફાયદો થશે ?
- (A) વિદ્યાર્થી નિયમિત અભ્યાસ કરશે (B) વિદ્યાર્થીમાં ભય પેદા થશે
(C) વિદ્યાર્થીની માનસિકતા ઘટે (D) વિદ્યાર્થીને ખુશ કરી શકાય
84. નીચેનામાંથી કયું કૌશલ્ય બાળક સૌથી છેલ્લે શીખે છે ?
- (A) કથન (B) શ્રવણ (C) વાચન (D) લેખન
- નીચે આપેલા પદ્યાંશને આધારે પ્રશ્ન ક્રમાંક 85 થી 88 સુધીના જવાબ આપો.

સ્વર્ગની એકેક દેવીની ઝલકમાં દીકરી:
છે સુખડ-ચંદન ને કુમકુમનાં તિલકમાં દીકરી
સ્નેહનું ઝરણું ફૂટે એનું જ આ પરિણામ છે,
કોતરે છે કોઈ વરસોથી ખડકમાં દીકરી.
લાજ-મર્યાદા, શરમ, ગૌરીવ્રતોની હારમાં,
ઊછરે છે રોજ કાયમથી ફડકમાં દીકરી.
જે શિરે હું હાથ ફેરવતો, હવે એ હાથ દે,
વિસ્તરે છે એમ સમજણના ફલકમાં દીકરી.
સૂર, શરણાઈ, સગાંસંબંધીઓની ભીડમાં,
રોજ ભીની થાય છે ભીની પલકમાં દીકરી.

85. દીકરીની સમજણ વિસ્તરી છે તેવું કયા કારણે કહી શકાય ?
- (A) પિતાને સહારો આપે છે તેથી (B) પિતાને ખર્ચ કરાવે છે તેથી
(C) સાસરે જાય છે તેથી (D) ભણવા જાય છે તેથી
86. દીકરી સ્વર્ગમાં કયા સ્વરૂપે દેખાય છે ?
- (A) દેવોની ઝલકમાં (B) પરીની ઝલકમાં (C) દેવીઓની ઝલકમાં (D) અપ્સરાની ઝલકમાં
87. આ કાવ્યને કયું શીર્ષક વધુ યોગ્ય ગણાય ?
- (A) સ્વર્ગ (B) સ્નેહ (C) પલક (D) દીકરી
88. 'સ્નેહનું ઝરણું ફૂટે એનું જ આ પરિણામ છે' માં નિપાત શોધો
- (A) જ (B) નું (C) એનું (D) છે
89. નીચેનામાંથી કઈ શિક્ષણ પદ્ધતિમાં દરેક વિદ્યાર્થીને પોતાની શક્તિ અને રુચિ પ્રમાણે કાર્ય કરવાની તક મળે છે ?
- (A) વાર્તા પદ્ધતિ (B) સ્વાધ્યાય પદ્ધતિ (C) અવલોકન (D) પ્રોજેક્ટ પદ્ધતિ
90. નીચેનામાંથી તત્સમ શબ્દ શોધો.
- (A) પથરો (B) અતિથિ (C) કાન (D) કેળ

**SECTION – IV/ खण्ड – IV**

In this Section, there are 2 sub-sections i.e. **IV(a) Mathematics and Science** and **IV(b) Social Studies**. Both the sub-sections consist of 60 Multiple Choice Questions each. The candidate has to choose either **IV(a) Mathematics and Science** OR **IV(b) Social Studies** as selected in the Online Application Form and answer all the 60 questions.

इस खण्ड में दो उपखण्ड अर्थात् **IV(a) गणित एवं विज्ञान** एवं **IV(b) सामाजिक अध्ययन** हैं। दोनों उपखण्डों के प्रत्येक में 60 बहुविकल्पीय प्रश्न हैं।

अभ्यर्थी को **IV(a) गणित एवं विज्ञान** अथवा **IV(b) सामाजिक अध्ययन**, जिनका चयन ऑनलाइन आवेदन-पत्र में किया है, में से किसी एक उपखण्ड को चुनना है एवं सभी 60 प्रश्नों का उत्तर देना है।

SECTION – IV(a)/ खण्ड – IV(a)**MATHEMATICS AND SCIENCE/ गणित एवं विज्ञान**

There are 60 questions in all in this section. The candidates who have selected this subject must answer all the questions.

इस खण्ड में कुल 60 प्रश्न हैं। जिन अभ्यर्थियों ने इस विषय का चयन किया है उन्हें सभी प्रश्न करना अनिवार्य है।

91. In how much time will a sum of money doubles at 15% annual simple interest rate ?

- (A) 13 years 4 months (B) 13 years 3 months
(C) 6 years 8 months (D) 6 years 9 months

कितने समय में कोई धन का कुल राशि योग 15% वार्षिक साधारण ब्याज की दर से दुगुना हो जाएगा ?

- (A) 13 वर्ष 4 माह (B) 13 वर्ष 3 माह
(C) 6 वर्ष 8 माह (D) 6 वर्ष 9 माह

92. How long should the process of remedial teaching continue ?

- (A) Until the student is interested
(B) As long as you have time in school
(C) Until another teacher comes to class
(D) Until the lackness of students is not removed

उपचारात्मक शिक्षण की प्रक्रिया कब तक चलती रहनी चाहिए ?

- (A) जब तक छात्र रुचि ना लें
(B) जब तक विद्यालय में समय मिले
(C) जब तक अन्य अध्यापक कक्षा में नहीं आए
(D) जब तक छात्रों की कमी दूर ना हो

93. How many lines of symmetry are there for a square ?

- (A) 2 (B) 8 (C) 4 (D) 6

एक वर्ग के लिए कितनी सममिति रेखाएँ होगी ?

- (A) 2 (B) 8 (C) 4 (D) 6



94. Using the given Bar diagram answer that which domestic animal is the most popular after cows

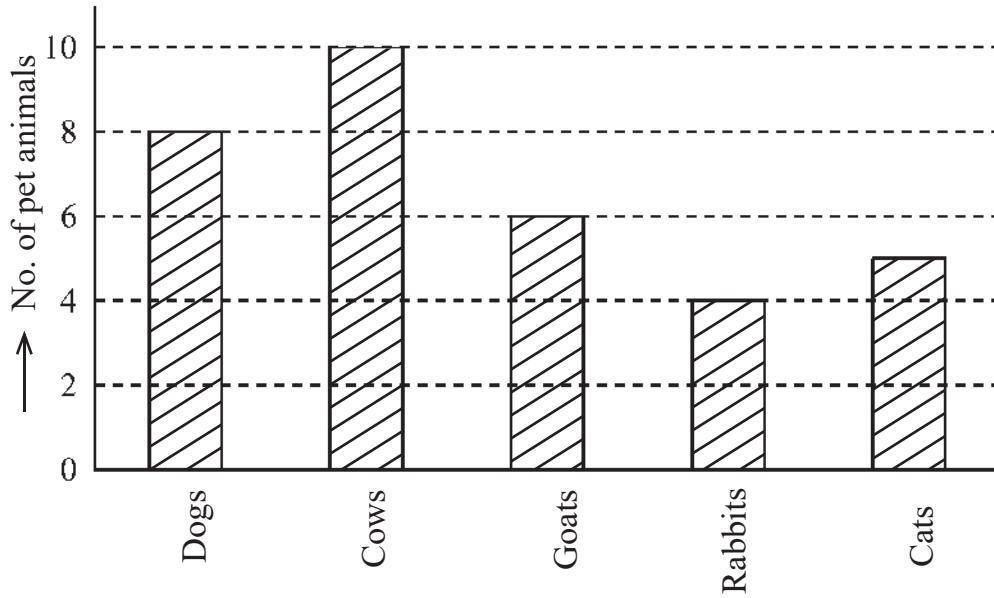

- (A) Cats (B) Rabbits (C) Goats (D) Dogs



दिये गये दंड आरेख का उपयोग करके उत्तर दीजिए कि गाय के बाद कौन-सा पालतु जानवर सर्वाधिक लोकप्रिय है

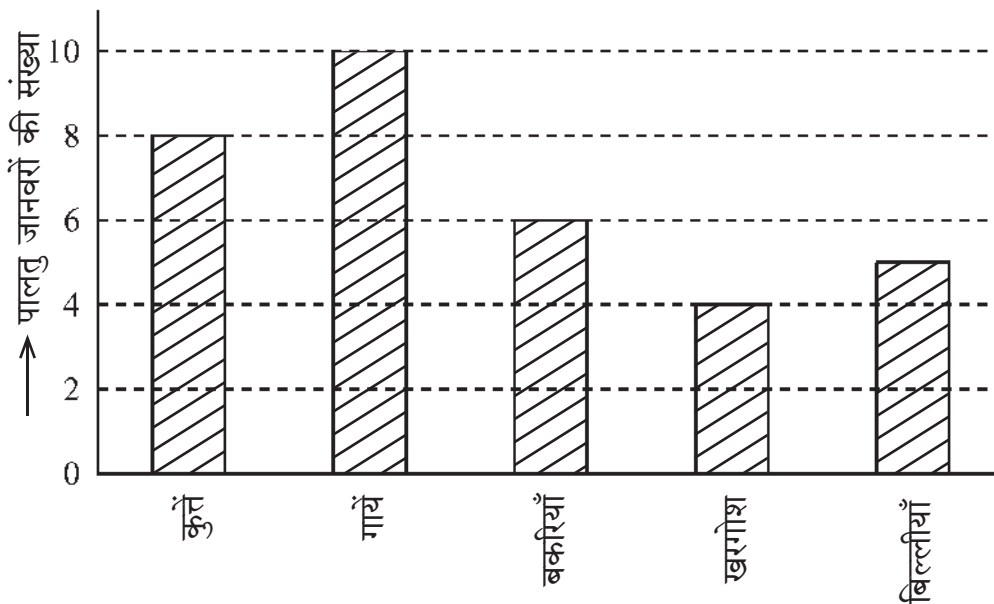

- (A) बिल्लियाँ (B) खरगोश (C) बकरियाँ (D) कुत्ते



95. Which statement is not correct for remedial teaching measures in mathematics ?



- (A) Remedies of shortcomings should be done immediately
 (B) The weak students should be asked to sit on back seats
 (C) The students should be given individual counselling
 (D) The concepts should be made clear by using teaching aids

गणित में उपचारात्मक शिक्षण उपायों के लिए कौन-सा कथन सही नहीं है ?

- (A) कमियों का निराकरण शीघ्र किया जाए
 (B) कमजोर विद्यार्थियों को पीछे की सीट पर बैठने के लिए कहना चाहिए
 (C) छात्रों को व्यक्तिगत परामर्श दिया जाना चाहिए
 (D) शिक्षण सहायक सामग्री का उपयोग करके अवधारणाओं को स्पष्ट किया जाना चाहिए

96. The smallest number that can be expressed as a sum of two cubes in two different ways in the followings

- (A) 1729 (B) 1728 (C) 1331 (D) 1332

निम्न में से सबसे छोटी संख्या जिसे दो घनों के योग के रूप में दो भिन्न प्रकारों से व्यक्त किया जा सकता है

- (A) 1729 (B) 1728 (C) 1331 (D) 1332

97. The given pie chart shows the savings and expenditure on various items of a family in a month. If the monthly savings of family is Rs. 3,000, then the expenditure of food will be

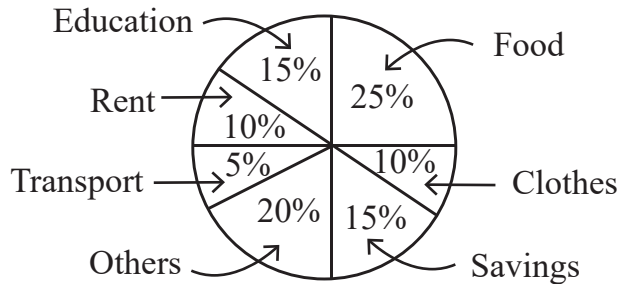

- (A) Rs. 2,500 (B) Rs. 3,000 (C) Rs. 5,000 (D) Rs. 20,000

दिया गया पाई चार्ट एक परिवार के एक माह में बचत तथा विभिन्न मदों पर व्यय दर्शाता है। यदि परिवार की मासिक बचत 3,000 रुपये हो तो भोजन पर व्यय होगा

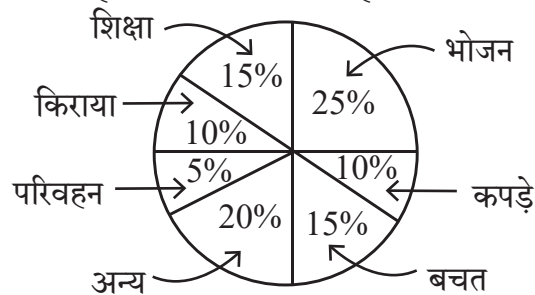

- (A) 2,500 रुपये (B) 3,000 रुपये (C) 5,000 रुपये (D) 20,000 रुपये





98. In given figure $PQ \parallel SR$ and $PS \perp PQ$. If $PQ = 11$ cm, $PS = 8$ cm and $QR = 10$ cm then area of figure PQRS will be

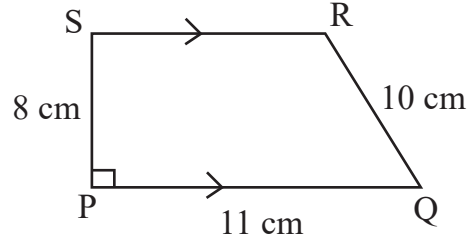

- (A) 32 cm^2 (B) 64 cm^2 (C) 72 cm^2 (D) 44 cm^2



- दी गई आकृति में $PQ \parallel SR$ तथा $PS \perp PQ$ है। यदि $PQ = 11$ सेमी, $PS = 8$ सेमी तथा $QR = 10$ सेमी हो तो आकृति PQRS का क्षेत्रफल होगा

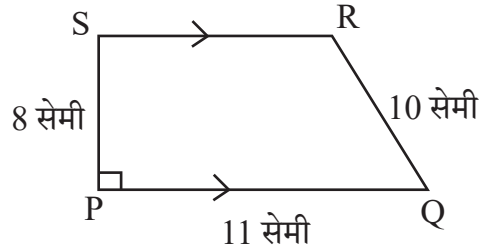

- (A) 32 सेमी^2 (B) 64 सेमी^2 (C) 72 सेमी^2 (D) 44 सेमी^2

99. If a student get same 52 marks out of 100 awarded by different examiners in a test of mathematics, this shows which characteristics of evaluation ?



- (A) Validity (B) Reliability (C) Practicability (D) Objectivity

यदि एक विद्यार्थी अलग-अलग परीक्षकों से गणित के परीक्षण में 100 में से 52 अंक प्राप्त करता है, यह परीक्षण की कौन-सी विशेषता दर्शाता है ?

- (A) वैधता (B) विश्वसनीयता (C) साध्यता (D) वस्तुनिष्ठता

100. In how much time will the interest on Rs. 1,000 be Rs. 440 at the rate of 20% annual compound interest ?



- (A) 1 year (B) 2 year (C) 3 year (D) 2 year 6 month

कितने समय में 20% वार्षिक चक्रवृद्धि ब्याज की दर से 1,000 रुपये का ब्याज 440 रुपये होगा ?

- (A) 1 वर्ष (B) 2 वर्ष (C) 3 वर्ष (D) 2 वर्ष 6 माह



101. The “blueprint” in assessment in mathematics teaching is

- (A) Foundation stone of school
 (B) Foundation stone of question paper preparation
 (C) Foundation stone of teaching
 (D) Foundation stone of students

गणित शिक्षण में मूल्यांकन में “ब्लूप्रिंट” है

- (A) विद्यालय की आधारशिला
 (B) प्रश्न पत्र निर्माण की आधारशिला
 (C) शिक्षण की आधारशिला
 (D) छात्रों की आधारशिला

102. The curved surface area of the largest cylinder that can be made by cutting from a cube of side 8 cm will be

- (A) $32\pi \text{ cm}^2$ (B) $64\pi \text{ cm}^2$ (C) $128\pi \text{ cm}^2$ (D) $16\pi \text{ cm}^2$

 किसी 8 सेमी भुजा वाले घन से काटकर बनाएँ जा सकने वाले बड़े से बड़े बेलन के वक्रपृष्ठ का क्षेत्रफल होगा

- (A) $32\pi \text{ सेमी}^2$ (B) $64\pi \text{ सेमी}^2$ (C) $128\pi \text{ सेमी}^2$ (D) $16\pi \text{ सेमी}^2$

103. Arrangement in ascending order of $\frac{3}{7}, \frac{2}{9}, \frac{5}{11}, \frac{1}{4}$ is 

- (A) $\frac{5}{11}, \frac{3}{7}, \frac{1}{4}, \frac{2}{9}$ (B) $\frac{2}{9}, \frac{1}{4}, \frac{3}{7}, \frac{5}{11}$
 (C) $\frac{3}{7}, \frac{5}{11}, \frac{1}{4}, \frac{2}{9}$ (D) $\frac{2}{9}, \frac{1}{4}, \frac{5}{11}, \frac{3}{7}$

 $\frac{3}{7}, \frac{2}{9}, \frac{5}{11}, \frac{1}{4}$ का आरोही क्रम विन्यास है

- (A) $\frac{5}{11}, \frac{3}{7}, \frac{1}{4}, \frac{2}{9}$ (B) $\frac{2}{9}, \frac{1}{4}, \frac{3}{7}, \frac{5}{11}$
 (C) $\frac{3}{7}, \frac{5}{11}, \frac{1}{4}, \frac{2}{9}$ (D) $\frac{2}{9}, \frac{1}{4}, \frac{5}{11}, \frac{3}{7}$

104. To overcome the boredom of maths teaching in lower classes, the teaching method is used

- (A) Inductive method (B) Synthetic method
 (C) Games and recreative method (D) Analytic method

छोटी कक्षाओं में गणित की नीरसता को दूर करने के लिए उपयुक्त शिक्षण विधि है

- (A) आगमन विधि (B) संश्लेषण विधि
 (C) खेल एवं मनोरंजन विधि (D) विश्लेषण विधि



105. What is the value of $(\sqrt{64})^{\frac{2}{3}} + (\sqrt[3]{64})^{\frac{3}{2}} + (\sqrt[5]{32})^0$?
 (A) 14 (B) 194 (C) 193 (D) 13



- $(\sqrt{64})^{\frac{2}{3}} + (\sqrt[3]{64})^{\frac{3}{2}} + (\sqrt[5]{32})^0$ का क्या मान है ?
 (A) 14 (B) 194 (C) 193 (D) 13

106. The probability of a certain event will be

- (A) 1 (B) 0 (C) $\frac{1}{2}$ (D) $\frac{1}{3}$

निश्चित घटना की प्रायिकता होगी

- (A) 1 (B) 0 (C) $\frac{1}{2}$ (D) $\frac{1}{3}$

107. 20% of $\frac{1}{2}$ + 30% of $\frac{1}{3}$ is equal to

- (A) 50% of $\frac{5}{6}$ (B) 40% of $\frac{1}{4}$ (C) 50% of $\frac{1}{5}$ (D) 50% of $\frac{2}{5}$



$\frac{1}{2}$ का 20% + $\frac{1}{3}$ का 30% बराबर है

- (A) $\frac{5}{6}$ का 50% (B) $\frac{1}{4}$ का 40% (C) $\frac{1}{5}$ का 50% (D) $\frac{2}{5}$ का 50%

108. The nature of mathematics is

- (A) It is logical (B) It is hard
 (C) It is metaphorical (D) This is not for average students

गणित की प्रकृति है

- (A) यह तार्किक है (B) यह कठिन है
 (C) यह अलंकारिक है (D) यह औसत विद्यार्थियों के लिए नहीं है

109. $x^3 + y^3$ is equal to

- (A) $(x + y)(x^2 + xy + y^2)$ (B) $(x - y)(x^2 + xy + y^2)$
 (C) $(x + y)(x^2 - xy + y^2)$ (D) $(x + y)(x^2 + xy - y^2)$



$x^3 + y^3$ के बराबर है

- (A) $(x + y)(x^2 + xy + y^2)$ (B) $(x - y)(x^2 + xy + y^2)$
 (C) $(x + y)(x^2 - xy + y^2)$ (D) $(x + y)(x^2 + xy - y^2)$



110. What is the main root of 'tree of knowledge' ?

- (A) Botany (B) Zoology (C) Mathematics (D) Geology

‘ज्ञान के वृक्ष’ की मुख्य जड़ क्या है ?

- (A) वनस्पति विज्ञान (B) प्राणि विज्ञान (C) गणित (D) भूविज्ञान

111. John buys an old fridge and after getting it repaired for Rs. 1,500 and selling it for Rs. 8,100, he gets a loss of 10%. Then for how much did he buy the fridge ?

- (A) Rs. 7,500 (B) Rs. 9,000 (C) Rs. 10,500 (D) Rs. 8,250



जॉन ने एक पुराना फ्रिज खरीदा और उसे 1,500 रुपये में मरम्मत कराकर 8,100 रुपये में बेचने पर उसे 10% की हानि हुई, तो उसने फ्रिज कितने में खरीदा था ?

- (A) 7,500 रुपये (B) 9,000 रुपये (C) 10,500 रुपये (D) 8,250 रुपये

112. The probability of getting a prime number on its upper face, in one toss of a dice will be

- (A) $\frac{1}{2}$ (B) $\frac{2}{3}$ (C) $\frac{1}{3}$ (D) $\frac{5}{6}$

एक पासे के एक उछाल में उसके ऊपरी फलक पर एक अभाज्य संख्या प्राप्त होने की प्रायिकता होगी

- (A) $\frac{1}{2}$ (B) $\frac{2}{3}$ (C) $\frac{1}{3}$ (D) $\frac{5}{6}$

113. While introducing the concept of multiplication a teacher of class II started with a word problem like “There are 3 members in a family and if each member needs 4 roties for lunch, how many roties are required in total ?” What is the main purpose of such word problems for introducing the concept ?

- (A) To enhance the communication skills of children
(B) To develop the ability to relate real situations to mathematical problems
(C) To integrate mathematics and language classes
(D) To focus only on developing mathematical language in students

गुणन की अवधारणा का परिचय देते हुए कक्षा II का एक अध्यापक एक शाब्दिक समस्या से आरम्भ करता है कि “एक परिवार में 3 सदस्य हैं और प्रत्येक सदस्य को दोपहर भोजन में 4 रोटी की आवश्यकता है, तो कुल कितनी रोटियों की आवश्यकता होगी ?” अवधारणा के परिचय के लिए इस प्रकार की शाब्दिक समस्याओं का क्या मुख्य उद्देश्य है ?

- (A) बच्चों के संचारण कौशल में वृद्धि करना
(B) वास्तविक परिस्थितियों का गणितीय समस्याओं से संयोजन करने की सामर्थ्य को विकसित करना
(C) गणित और भाषा की कक्षाओं का समाकलन करना
(D) छात्रों में केवल गणितीय भाषा को विकसित करने पर ध्यान केन्द्रित करना



114. In given figure $PQ \perp PS$, $PQ \parallel SR$, $\angle SQR = 28^\circ$ and $\angle QRT = 65^\circ$, then the value of x is

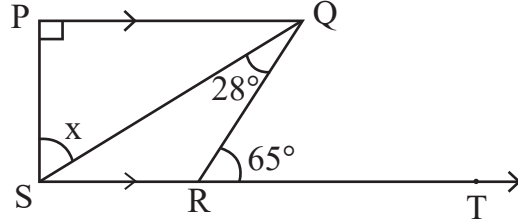

- (A) 37° (B) 93° (C) 53° (D) 56°

दी गई आकृति में $PQ \perp PS$, $PQ \parallel SR$, $\angle SQR = 28^\circ$ तथा $\angle QRT = 65^\circ$ तो x का मान है

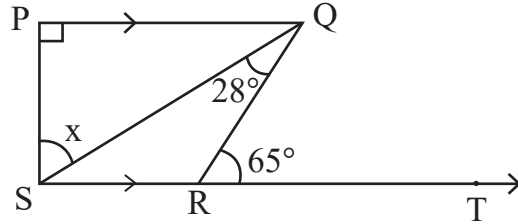

- (A) 37° (B) 93° (C) 53° (D) 56°

115. Square root of $7 + 4\sqrt{3}$ is

- (A) $2 + \sqrt{3}$ (B) $2 - \sqrt{3}$ (C) $4 + 2\sqrt{3}$ (D) $61 + 28\sqrt{3}$

$7 + 4\sqrt{3}$ का वर्गमूल है

- (A) $2 + \sqrt{3}$ (B) $2 - \sqrt{3}$ (C) $4 + 2\sqrt{3}$ (D) $61 + 28\sqrt{3}$

116. "Fact is an empirically verifiable observation". This statement is given by

- (A) Good and Hatt (B) John Dewey
(C) Yong (D) Herbert



"तथ्य एक अनुभवाश्रित सत्यापनीय प्रेक्षणही है ।" यह कथन दिया

- (A) गुड एंड हेट (B) जॉन डीवी
(C) यंग (D) हरबर्ट

117. The side of the cube made by melting cubes of sides 3 cm, 4 cm, 5 cm will be

- (A) 12 cm (B) 6 cm (C) 216 cm (D) 50 cm



3 सेमी, 4 सेमी, 5 सेमी घनों को पिघला कर बनाए गए घन की भुजा होगी

- (A) 12 सेमी (B) 6 सेमी (C) 216 सेमी (D) 50 सेमी

118. The main purpose of 'Work book' is to

- (A) Provide opportunities for practice (B) Evaluation
(C) Make student busy (D) Reduce teacher's burden

'कार्यपुस्तिका' का मुख्य उद्देश्य है

- (A) अभ्यास के अवसर देना (B) मूल्यांकन
(C) छात्रों को व्यस्त रखना (D) शिक्षकों का बोझ कम करना



119. Solution of $2(0.\overline{8})$ is

- (A) $0.\overline{16}$ (B) $0.\overline{17}$ (C) $1.\overline{6}$ (D) $1.\overline{7}$

$2(0.\overline{8})$ का हल है

- (A) $0.\overline{16}$ (B) $0.\overline{17}$ (C) $1.\overline{6}$ (D) $1.\overline{7}$

120. If each exterior angle of a regular polygon is $\frac{2}{7}$ of its interior angle, then its number of sides will be

- (A) 10 (B) 12 (C) 8 (D) 9



किसी समबहुभुज का प्रत्येक बहिष्कोण, उसके अन्तःकोण का $\frac{2}{7}$ भाग है, तो उसकी भुजाओं की संख्या होगी

- (A) 10 (B) 12 (C) 8 (D) 9

121. Match the column X with the column Y :



Column X

- p. Time to prefer wearing dark coloured clothes
q. Time of blowing of the sea breeze
r. Time to prefer wearing light coloured clothes
s. Time of blowing of the land breeze

Column Y

- i. night time
ii. winters
iii. day time
iv. summers

The correct answer is

- (A) p – i, q – ii, r – iii, s – iv
(B) p – ii, q – iii, r – i, s – iv
(C) p – ii, q – iii, r – iv, s – i
(D) p – iv, q – i, r – ii, s – iii

कॉलम X का कॉलम Y से मिलान कीजिए ।



कॉलम X

- p. गहरे रंग के कपड़ों को पहनने को वरीयता देने का समय
q. समुद्र समीर के बहने का समय
r. हल्के रंग के कपड़ों को पहनने को वरीयता देने का समय
s. थल समीर के बहने का समय

कॉलम Y

- i. रात्रि का समय
ii. सर्दियां
iii. दिन का समय
iv. गर्मियां

सही उत्तर है

- (A) p – i, q – ii, r – iii, s – iv
(B) p – ii, q – iii, r – i, s – iv
(C) p – ii, q – iii, r – iv, s – i
(D) p – iv, q – i, r – ii, s – iii



122. How many decibel is safe noise level fixed by the World Health Organisation for a city ?

- (A) 45 dB (B) 90 dB (C) 140 dB (D) 65 dB



विश्व स्वास्थ्य संगठन (WHO) ने एक शहर के लिए कितने डेसीबल (dB) को सुरक्षित शोर स्तर तय किया है ?

- (A) 45 dB (B) 90 dB (C) 140 dB (D) 65 dB

123. Example of alkene is

- (A) C₂H₆ (B) C₂H₄ (C) C₃H₈ (D) C₂H₂

ऐल्कीन का उदाहरण है

- (A) C₂H₆ (B) C₂H₄ (C) C₃H₈ (D) C₂H₂

124. During respiration which molecule is formed in the first step of break down of glucose.



- (A) Ethanol (B) Pyruvate
(C) Lactic acid (D) Carbon dioxide

श्वसन के दौरान ग्लूकोस के विखंडन के प्रथम चरण में बनने वाला अणु है

- (A) इथेनॉल (B) पायरुवेट
(C) लैक्टिक अम्ल (D) कार्बन-डाइऑक्साइड

125. Chemical equation of 'Chlor-alkali' process is



- (A) Ca(OH)₂ + Cl₂ → CaOCl₂ + H₂O
(B) NaCl + H₂O + CO₂ + NH₃ → NH₄Cl + NaHCO₃
(C) Na₂CO₃ + 2HCl → 2NaCl + H₂O + CO₂
(D) 2NaCl + 2H₂O → 2NaOH + Cl₂ + H₂

'क्लोर-क्षार' प्रक्रिया की रासायनिक समीकरण है

- (A) Ca(OH)₂ + Cl₂ → CaOCl₂ + H₂O
(B) NaCl + H₂O + CO₂ + NH₃ → NH₄Cl + NaHCO₃
(C) Na₂CO₃ + 2HCl → 2NaCl + H₂O + CO₂
(D) 2NaCl + 2H₂O → 2NaOH + Cl₂ + H₂



126. Two plane mirrors X and Y are placed perpendicular to each other. A ray of light is incident on mirror X at an angle of 30° , as shown in figure below. Then the angle of reflected ray for mirror Y with the incident ray for the same mirror Y will be

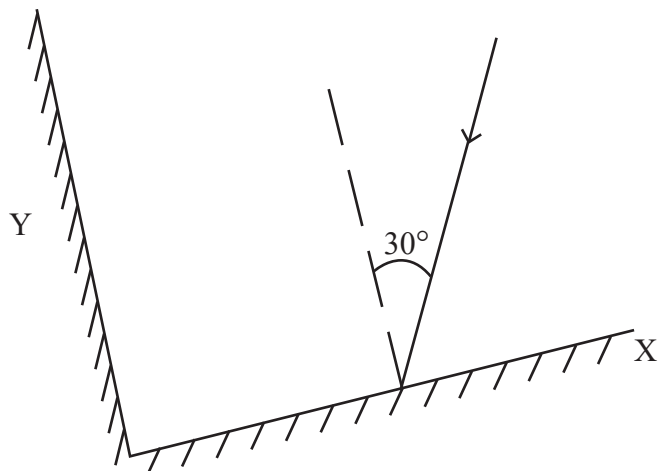

- (A) 30° (B) 60°
(C) 90° (D) 120°

दो समतल दर्पण X व Y एक-दूसरे के लम्बवत रखे हैं। प्रकाश की एक किरण दर्पण X पर 30° के कोण पर आपतित है, जैसा कि नीचे चित्र में दर्शाया गया है। तो दूसरे दर्पण Y से परावर्तित होने वाली किरण का उसी दर्पण Y पर आपतित किरण से कोण होगा

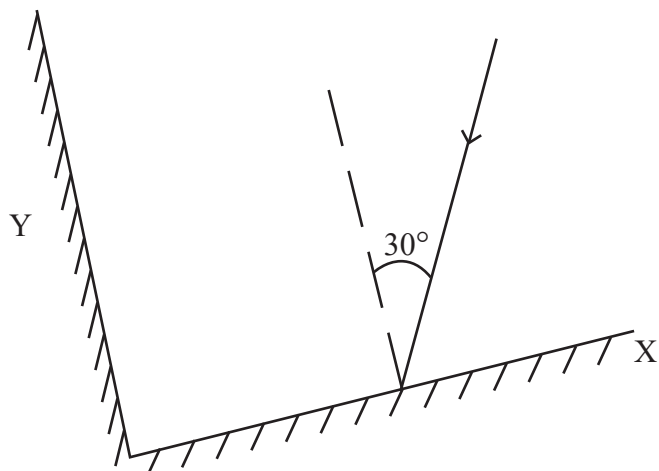

- (A) 30° (B) 60°
(C) 90° (D) 120°



127. Which waste is the best treated by recycling ?

- (A) Domestic Waste (B) Agricultural Waste
(C) Metallic Waste (D) Medicinal Waste

कौन-से अपशिष्ट का पुनर्चक्रण द्वारा उपचारित करना सबसे उत्तम है ?

- (A) घरेलू अपशिष्ट (B) कृषिय अपशिष्ट
(C) धात्विक अपशिष्ट (D) चिकित्सकीय अपशिष्ट

128. A car travels at a speed of 18 km/h for 10 minutes, subsequently it travels at a speed of 36 km/h for 15 minutes, then the total distance covered by this car will be

- (A) 3 km (B) 9 km
(C) 12 km (D) 27 km

 एक कार 18 km/h की चाल से 10 मिनट चलती है, इसके पश्चात् वह 36 km/h की चाल से 15 मिनट चलती है, तो इस कार द्वारा तय की गई कुल दूरी होगी

- (A) 3 km (B) 9 km
(C) 12 km (D) 27 km

129. 'Student is able to differentiate in between acid and base.' This statement shows which learning objective ? 

- (A) Analysis (B) Knowledge (C) Application (D) Skill

'विद्यार्थी अम्ल व क्षार के मध्य अन्तर कर सकेगा।' यह कथन कौन-से अधिगम उद्देश्य को प्रदर्शित करता है ?

- (A) विश्लेषण (B) ज्ञान (C) ज्ञानोपयोग (D) कौशल

130. Which of the following greenhouse gas does not contribute in global warming ? 

- (A) Carbondioxide (B) Methane
(C) Nitrousoxide (D) Nitrogen

निम्नलिखित में से कौन-सी ग्रीनहाउस गैस वैश्विक ऊष्मीकरण में योगदान नहीं देती है ?

- (A) कार्बनडाइऑक्साइड (B) मीथेन
(C) नाइट्रसऑक्साइड (D) नाइट्रोजन

131. Merits of essay type examination is

- (A) Freedom of thoughts (B) Absence of reliability and validity
(C) Lack of remedial use (D) Limited representation

निबन्धात्मक परीक्षा का गुण है

- (A) विचारों की स्वतंत्रता (B) विश्वसनीयता एवं वैधता का अभाव
(C) उपचारात्मक उपयोग का अभाव (D) सीमित प्रतिनिधित्व

132. The correct distance – time graphs showing the motion of an object moving with a constant speed in linear motion are

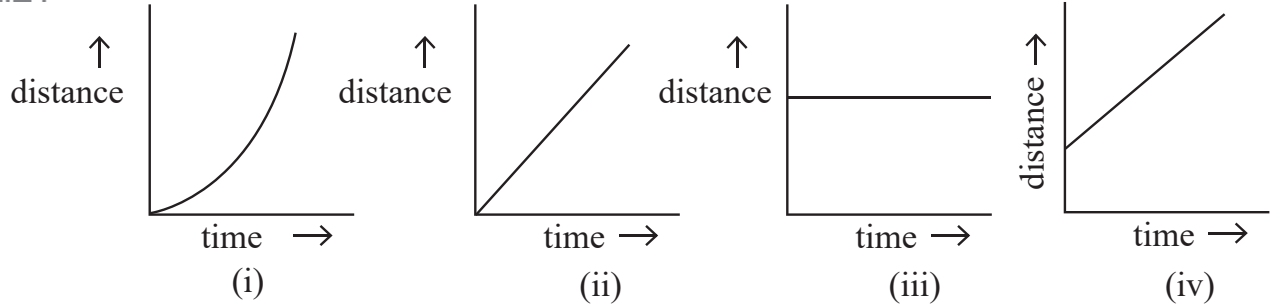

- (A) (i) and (iii) both
(B) (ii) and (iv) both
(C) (i) and (ii) both
(D) (iii) and (iv) both

रेखीय गति में नियत चाल से गतिशील किसी वस्तु की गति को दर्शाने वाले सही दूरी-समय ग्राफ हैं

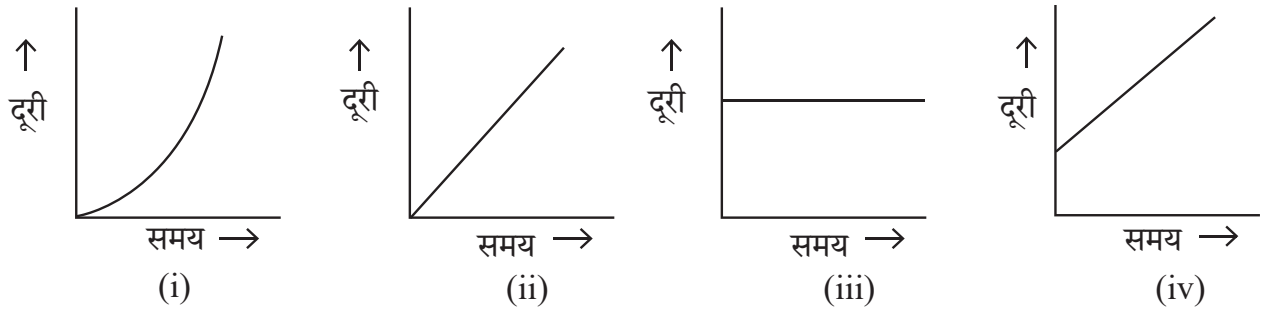

- (A) (i) व (iii) दोनों
(B) (ii) व (iv) दोनों
(C) (i) व (ii) दोनों
(D) (iii) व (iv) दोनों

133. Presence of pneumatophore in root is an adaptation of

- (A) Xerophyte (B) Halophyte (C) Hydrophyte (D) Mesophyte

जड़ों में न्यूमेटॉफोर का पाया जाना, अनुकूलन है

- (A) मरुद्भिद (B) लवणमृदोद्भिद (C) जलोद्भिद (D) समेद्भिद

134. Black deer is the main wild animal of which wild life sanctuary ?

- (A) Sariska (B) Talchhappar (C) Kailadevi (D) Sitamata

काला हिरण कौन-से वन्य जीव अभयारण्य का प्रमुख वन्य जीव है ?

- (A) सरिस्का (B) तालछापर (C) कैलादेवी (D) सीतामाता



135. If the time period of vibrations of the wings of a mosquito is 0.005 seconds, then the frequency of vibrations of its wings will be

- (A) 200 Hz (B) 2000 Hz (C) 500 Hz (D) 5000 Hz



एक मच्छर के पंखों के कम्पन का आवर्तकाल 0.005 सेकण्ड है, तो उसके पंखों के कम्पन की आवृत्ति होगी

- (A) 200 Hz (B) 2000 Hz (C) 500 Hz (D) 5000 Hz

136. Which teaching-aids are included in the audio-visual aids ?

- (A) Movie (B) Radio (C) Model (D) Gramophone

कौन-सी शिक्षण-सहायक सामग्री दृश्य-श्रव्य सामग्री में सम्मिलित है ?

- (A) चलचित्र (B) रेडियो (C) मॉडल (D) ग्रामोफोन

137. Which Vitamin is essential for blood clotting ?



- (A) Vitamin A (B) Vitamin D (C) Vitamin E (D) Vitamin K

रुधिर का थक्का जमाने में आवश्यक विटामिन कौन-सा है ?

- (A) विटामिन A (B) विटामिन D (C) विटामिन E (D) विटामिन K

138. The variety of wheat, resistance to Hillbunt disease is

- (A) Pusa Shubhra (B) IRRI
(C) Pusa Sadabahar (D) Himgiri

गेहूँ में हिलबंट रोग के प्रति प्रतिरोधक किस्म है

- (A) पूसा शुभ्रा (B) आई आर आर आई
(C) पूसा सदाबहार (D) हिमगिरी

139. He was the first scientist who observed that when current flows in a conductor wire, there is a deflection in the magnetic needle placed near it. His name is

- (A) Michael Faraday (B) Andre Marie Ampere
(C) Hans Christian Orsted (D) Heinrich Friedric Emil Lenz



वे ऐसे पहले वैज्ञानिक थे, जिन्होंने यह देखा कि जब किसी चालक तार में धारा प्रवाहित होती है तो उसके पास रखी चुम्बकीय सुई में विक्षेप होता है। उनका नाम है

- (A) माइकल फैराडे (B) आन्द्रे मेरी एम्पीयर
(C) हैंस क्रिश्चियन ऑस्टेड (D) हेनरिक फ्रेड्रिक एमिल लेंज



140. The appropriate method to separate mixture of two soluble liquids is
 (A) Distillation (B) Sublimation (C) Evaporation (D) Separating Funnel

दो घुलनशील द्रवों के मिश्रण को पृथक् करने की उपयुक्त विधि है

- (A) आसवन (B) उर्ध्वपातन (C) वाष्पीकरण (D) पृथक्कारी कीप

141. Cell organelles, which differentiate plant cell from animal cell



- (A) Plastids (B) Vacuoles (C) Mitochondria (D) Golgi Apparatus

पादप कोशिका को जंतु कोशिका से अलग करने वाला कोशिका अंगक है

- (A) प्लैस्टिड (B) रसधानियाँ (C) माइटोकॉन्ड्रिया (D) गॉल्जी उपकरण

142. An example of fungus used in making antibiotics

- (A) Mucor (B) Rhizopus (C) Penicillium (D) Puccinia



कवक का उदाहरण जिसका उपयोग प्रतिजैविक के निर्माण में होता है

- (A) म्यूकर (B) राइजोपस (C) पेनिसिलियम (D) पक्सिनिया

143. Two statements are given below

- When a plastic straw is rubbed with polythene it becomes negatively charged.
- When a glass rod is rubbed with silk, it becomes negatively charged.

Then the false statements is/are

- (A) Only (i) (B) Only (ii)
 (C) (i) and (ii) both (D) None of the above

निम्नानुसार दो कथन दिए गये हैं

- प्लास्टिक स्ट्रॉ को पॉलिथीन से रगड़ने पर वह ऋणावेशित हो जाती है ।
- काँच की छड़ को रेशम से रगड़ने पर वह ऋणावेशित हो जाती है ।



तो गलत कथन है/हैं

- (A) केवल (i) (B) केवल (ii)
 (C) (i) व (ii) दोनों (D) उपरोक्त में से कोई नहीं

144. Mass of 0.1 mole N_2 is

- (A) 1.4 g (B) 0.14 g (C) 2.8 g (D) 0.014 g

0.1 मोल N_2 का द्रव्यमान है

- (A) 1.4 g (B) 0.14 g (C) 2.8 g (D) 0.014 g



145. Mode of reproduction in plasmodium is
 (A) Binary fission (B) Multiple fission
 (C) Regeneration (D) Budding

प्लैज्मोडियम में जनन की विधि है

- (A) द्विखंडन (B) बहुखंडन
 (C) पुनरुद्भवन (D) मुकुलन

146. "Project is a whole-hearted purposeful activity proceeding in a social environment."
 Which pedagogue gave this statement ?

- (A) John Dewey (B) Sigmund Freud
 (C) Jean Piaget (D) William Heard Kilpatrick



“प्रोजेक्ट (परियोजना) वह सप्रयोजन गतिविधि है, जो पूर्ण-मनोयोग के साथ सामाजिक वातावरण में की जाये।”

यह कथन किस शिक्षाशास्त्री ने दिया ?

- (A) जॉन डेवी (B) सिगमंड फ्रूयड
 (C) जीन पियाजे (D) विलियम हर्ड किलपैट्रिक

147. Reason are not for ground water crisis

- (A) Pollution of water-sources (B) Over exploitation of ground-water
 (C) Rain-water harvesting (D) Neglecting of traditional sources

भू-जल संकट का कारण नहीं है

- (A) जल-स्रोतों का प्रदूषण (B) भू-जल का अतिदोहन
 (C) वर्षा-जल संचयन (D) पारम्परिक स्रोतों की उपेक्षा

148. Natural disaster by which many people are affected on 26 January 2001 in Bhuj city of Gujarat is

- (A) Volcano (B) Earth quake (C) Flood (D) Lightning

गुजरात के भुज शहर में 26 जनवरी 2001 को घटित प्राकृतिक त्रासदी जिससे अनेक व्यक्ति प्रभावित हुए

- (A) ज्वालामुखी (B) भूकम्प (C) बाढ़ (D) तड़ित

149. Hormone that acts on the Uterine muscles during parturition

- (A) Prolactine (B) Thyroxine (C) Testosterone (D) Oxytocin



प्रसव के दौरान गर्भाशय पेशियों पर कार्य करने वाला हॉर्मोन है

- (A) प्रोलैक्टिन (B) थायरॉक्सिन (C) टेस्टोस्टेरॉन (D) ऑक्सीटोसिन

150. Example of amphoteric oxide is

- (A) Na₂O (B) CO₂ (C) Al₂O₃ (D) CaO

उभयधर्मी ऑक्साइड का उदाहरण है



- (A) Na₂O (B) CO₂ (C) Al₂O₃ (D) CaO



SECTION – IV(b)/ खण्ड – IV(b)
SOCIAL STUDIES/ सामाजिक अध्ययन

There are 60 questions in all in this section. The candidates who have selected this subject must answer all the questions.

इस खण्ड में कुल 60 प्रश्न हैं। जिन अभ्यर्थियों ने इस विषय का चयन किया है उन्हें सभी प्रश्न करना अनिवार्य हैं।

91. Major gypsum producing district of Rajasthan is 
(A) Bhilwara (B) Udaipur (C) Ajmer (D) Bikaner
राजस्थान का प्रमुख जिप्सम उत्पादक जिला है
(A) भीलवाड़ा (B) उदयपुर (C) अजमेर (D) बीकानेर
92. Which Mughal emperor implemented the policy of 'Sulh-i-Kul' ?
(A) Jahangir (B) Akbar (C) Shahjahan (D) Aurangzeb
'सुलह-ए-कुल' की नीति को किस मुगल शासक ने लागू की थी ?
(A) जहाँगीर (B) अकबर (C) शाहजहाँ (D) औरंगजेब
93. Dry farming is done in India
(A) in less than 75 cm annual rainfall region
(B) in 75 to 100 cm annual rainfall region
(C) in 100 to 110 cm annual rainfall region
(D) in 110 to 140 cm annual rainfall region
भारत में शुष्क खेती की जाती है
(A) 75 सेमी से कम वार्षिक वर्षा वाले क्षेत्र में
(B) 75 से 100 सेमी वार्षिक वर्षा वाले क्षेत्र में
(C) 100 से 110 सेमी वार्षिक वर्षा वाले क्षेत्र में
(D) 110 से 140 सेमी वार्षिक वर्षा वाले क्षेत्र में
94. Who among the following Saint was born in Ahmedabad ?
(A) Laldas (B) Haridas (C) Dadudayal (D) Mavji
 निम्नलिखित में से किस संत का जन्म अहमदाबाद में हुआ ?
(A) लालदास (B) हरिदास (C) दादूदयाल (D) मावजी
95. Under which Article of the Indian Constitution there is a provision for a Council of Ministers headed by the Prime Minister to aid and advise the President ?
(A) 73(1) (B) 74(1) (C) 75(1) (D) 76(1)
 भारतीय संविधान के किस अनुच्छेद के अन्तर्गत राष्ट्रपति को सहायता एवं सलाह हेतु प्रधानमंत्री के नेतृत्व में मंत्रीपरिषद का प्रावधान है ?
(A) 73(1) (B) 74(1) (C) 75(1) (D) 76(1)



96. Between whom was the 'Battle of Bhutala' fought
- (A) Maharana Kumba and Mahmud Khilji I
 (B) Jaitra Singh and Iltutmish
 (C) Rana Sanga and Ibrahim Lodhi
 (D) Maharana Pratap and Akbar



'भूताला का युद्ध' किसके मध्य लड़ा गया ?

- (A) महाराणा कुम्भा और महमूद खिल्जी I
 (B) जैत्र सिंह और इल्तुतमिश
 (C) राणा सांगा और इब्राहिम लोदी
 (D) महाराणा प्रताप और अकबर

97. Who wrote the Chola period book 'Kalingattuparani' ?

- (A) Kamban (B) Tirutakkadevar (C) Jayangondar (D) Pulgendi

चोलयुगीन 'कलिंगट्टुपरानी' नामक ग्रंथ किसने लिखा ?

- (A) कम्बन (B) तिरुतक्कदेवर (C) जयनोन्दार (D) पुलगेन्दि

98. Which of the following is not the function of CIET (Central Institute of Educational Technology) ?



- (A) To design and produce media software materials, graphics and other programmes
 (B) To develop plans for the use of Information and Communication Technologies (ICTs) in education
 (C) To train the faculty of Institutes of advanced study in education/colleges of teacher education and district institutes of education and training in the use of educational technology in their teacher education programmes
 (D) Regulate the academic and technical programmes and activities of State Institutions of Educational Technology (SIET's) set up by the Ministry of Education in States of India



निम्नलिखित में से कौन-सा केन्द्रीय शैक्षिक प्रौद्योगिकी संस्थान का कार्य नहीं है ?

- (A) मीडिया सॉफ्टवेयर सामग्री, ग्राफिक्स और अन्य कार्यक्रमों को डिजाइन और उत्पादन करना
 (B) शिक्षा में सूचना एवं संचार प्रौद्योगिकी (आईसीटी) के उपयोग की योजनाओं को तयार करना
 (C) शैक्षिक प्रौद्योगिकी के उपयोग में शिक्षा के उच्च अध्ययन संस्थानों/अध्यापक शिक्षा महाविद्यालयों और जिल्ला शिक्षा एवं प्रशिक्षण संस्थानों के संख्याओं को उनके अध्यापक शिक्षा कार्यक्रमों में प्रशिक्षित करना
 (D) भारत के राज्यों में शिक्षा मंत्रालय द्वारा स्थापित राज्य शैक्षिक प्रौद्योगिकी संस्थानों (एस.आई.ई.टी.) के शैक्षणिक और तकनीकी कार्यक्रमों एवं गतिविधियों की निगरानी करना



99. According to the Indian Constitution the State legislature cannot make laws on which of the following subject ?

- (A) Police (B) Currency (C) Prison (D) Agriculture



भारतीय संविधान के अनुसार राज्य की विधायिका निम्न में से किस विषय पर कानून निर्माण नहीं कर सकती हैं ?

- (A) पुलिस (B) मुद्रा (C) जेलखाना (D) कृषि

100. Consider the following statements about Bhakti Movement :

1. The philosophical view of Ramanuja is called Vishishtadvaita.
2. The philosophical view of Vallabhacharya is called Shuddhadvaita.
3. The philosophical view of Nimbarkacharya is called Dvaitwad.

Which of the statements given above is/are true ?

- (A) Only 1 (B) Only 3 (C) 1, 2 (D) 1, 2, 3



भक्ति आन्दोलन के बारे में निम्नलिखित कथनों पर विचार कीजिए :

1. रामानुज के दार्शनिक दृष्टिकोण को विशिष्टाद्वैत कहा जाता है ।
2. वल्लभाचार्य के दार्शनिक दृष्टिकोण को शुद्धाद्वैत कहा जाता है ।
3. निम्बार्काचार्य के दार्शनिक दृष्टिकोण को द्वैतवाद कहा जाता है ।

उपर्युक्त कथनों में से कौन-सा/से कथन सही है/हैं ?

- (A) केवल 1 (B) केवल 3 (C) 1, 2 (D) 1, 2, 3

101. Which of the following association was not founded by Pt. Harinarayan Sharma of Alwar ?

- (A) Charkha Sangh (B) Untouchability prevention association
(C) Valmiki Sangh (D) Adivasi Sangh

अलवर के पं. हरिनारायण शर्मा ने निम्नांकित में से किस संघ की स्थापना नहीं की थी ?

- (A) चरखा संघ (B) अस्पृश्यता निवारण संघ
(C) वाल्मीकि संघ (D) आदिवासी संघ

102. With the help of which country Rourkela Steel Plant was established ?

- (A) America (B) Russia (C) Britain (D) Germany

राउरकेला इस्पात संयंत्र किस देश की सहायता से स्थापित किया गया था ?

- (A) अमेरिका (B) रूस (C) ब्रिटेन (D) जर्मनी

103. Who first used the term 'Rajasthani' for the language of Rajasthan ?

- (A) George Thomas (B) Colonel James Tod
(C) Udyottan Suri (D) George Abraham Grierson

राजस्थान की भाषा के लिए 'राजस्थानी' शब्द का सर्वप्रथम प्रयोग किसने किया ?

- (A) जॉर्ज थॉमस (B) कर्नल जेम्स टॉड
(C) उद्योतन सूरी (D) जॉर्ज अब्राहम ग्रियर्सन





104. According to Article 137 among the following who has the right to review the decision of the Supreme Court ?

- (A) Prime Minister (B) Speaker of Lok Sabha
(C) Supreme Court (D) Chairman of Rajyasabha



अनुच्छेद 137 के अनुसार उच्चतम न्यायालय के निर्णय की समीक्षा करने का अधिकार निम्न में से किसको है ?

- (A) प्रधानमंत्री (B) लोकसभाध्यक्ष
(C) उच्चतम न्यायालय (D) राज्यसभा के सभापति

105. The distance between two meridians (1 interval) at equator is

- (A) 109 km (B) 119 km (C) 55.4 km (D) 111 km

भूमध्य रेखा पर दो देशान्तर रेखाओं (1 अंतराल) के मध्य की दूरी है



- (A) 109 किमी (B) 119 किमी (C) 55.4 किमी (D) 111 किमी

106. According to census 2011, the male literacy rate in Rajasthan was

- (A) 52.1 % (B) 67.06 % (C) 79.2% (D) 89%

जनगणना 2011 के अनुसार राजस्थान में पुरुष साक्षरता दर थी

- (A) 52.1 % (B) 67.06 % (C) 79.2% (D) 89%

107. To which ruler did Chandragupta II marry his daughter Prabhavathi Gupta ?

- (A) Rudrasen I (B) Prithvisen I
(C) Vindhyashakti II (D) Rudrasen II



चन्द्रगुप्त द्वितीय ने अपनी पुत्री प्रभावती गुप्त का विवाह किस शासक के साथ किया था ?

- (A) रुद्रसेन प्रथम (B) पृथ्वीसेन प्रथम
(C) विन्ध्यशक्ति द्वितीय (D) रुद्रसेन द्वितीय

108. Mavath is

- (A) Rain in summer season (B) Rain in rainy season
(C) Rain in winter season (D) Rain in autumn season

मावट है

- (A) ग्रीष्म ऋतु की वर्षा (B) वर्षा ऋतु की वर्षा
(C) शीत ऋतु की वर्षा (D) शरद ऋतु की वर्षा



109. Which Peasant Movement of Rajasthan was led by Bhoji Lambardar ?

- (A) Alwar Peasant Movement (B) Meo Peasant Movement
(C) Bharatpur Peasant Movement (D) Begun Peasant Movement

राजस्थान के किस किसान आन्दोलन का नेतृत्व भोजी लम्बरदार ने किया ?

- (A) अलवर किसान आन्दोलन (B) मेव किसान आन्दोलन
(C) भरतपुर किसान आन्दोलन (D) बेगूं किसान आन्दोलन

110. Which place was called the “Nursery of Bengal Army” during the British rule ?

- (A) Awadh (B) Delhi (C) Calcutta (D) Madras

ब्रिटिश शासनकाल में ‘बंगाल आर्मी की पौधशालां’ किस स्थान को कहा जाता था ?

- (A) अवध (B) दिल्ली (C) कलकत्ता (D) मद्रास

111. All types of topics and learning experiences may be properly provided through the application of

- (A) Project method (B) Survey method
(C) Source method (D) Discovery method

सभी प्रकार के प्रकरणों तथा अधिगम अनुभवों को किस अनुप्रयोग के द्वारा उचित रूप से प्रदान किया जा सकता है ?

- (A) प्रयोजना विधि (B) सर्वेक्षण विधि
(C) स्रोत विधि (D) खोज विधि

112. Consider the following statements about Indus valley civilization :

1. Harappa was the first site to be discovered in this civilization.
2. The first director of the Archaeological Survey of India was John Marshall.
3. Mesopotamian texts call meluhha the land of the Gods.

Which of the statements given above is/are correct ?

- (A) Only 2 (B) 1, 2, 3 (C) Only 1 (D) 1, 3

सिन्धु घाटी सभ्यता के बारे में निम्नलिखित कथनों पर विचार कीजिए :

1. इस सभ्यता में हड़प्पा सबसे पहले खोजा गया स्थल था ।
2. भारतीय पुरातात्विक सर्वेक्षण के पहले डायरेक्टर जॉन मार्शल थे ।
3. मेसोपोटामिया के लेख मेलुहा को देवताओं का देश कहते हैं ।

उपर्युक्त कथनों में से कौन-सा/से कथन सही है/हैं ?

- (A) केवल 2 (B) 1, 2, 3 (C) केवल 1 (D) 1, 3



113. On the recommendation of which of the following committee was Jaipur declared the Capital of Rajasthan ?

- (A) P. Satyanarayan Rao Committee (B) Dr. Shankarrao Dev Committee
(C) V. P. Menon Committee (D) K. M. Munshi Committee

निम्नांकित में से किस समिति की सिफारिश पर जयपुर को राजस्थान की राजधानी बनाया गया ?

- (A) पी. सत्यनारायण राव समिति (B) डॉ. शंकरराव देव समिति
(C) वी. पी. मेनन समिति (D) के. एम. मुंशी समिति



114. When did the Gandhi-Irwin pact take place ?

- (A) 1931 (B) 1921 (C) 1933 (D) 1935

गांधी-इरविन समझौता कब हुआ ?

- (A) 1931 (B) 1921 (C) 1933 (D) 1935

115. Hunting dance of Rajasthan is related to

- (A) Sehariya (B) Garasiya (C) Kalbeliya (D) Bheel

राजस्थान का शिकार नृत्य संबंधित है

- (A) सहरिया (B) गरसिया (C) कालबेलिया (D) भील

116. Which one of the following pairs is not correctly matched ?

- | Mahajanapada | Town |
|--------------|----------------|
| (A) Ashmak | – Kampilya |
| (B) Shursen | – Mathura |
| (C) Kuru | – Indraprastha |
| (D) Chedi | – Shuktimati |



निम्नलिखित में से कौन-सा एक युग्म सही सुमेलित नहीं हैं ?

- | महाजनपद | नगर |
|------------|----------------|
| (A) अश्मक | – काम्पिल्य |
| (B) शूरसेन | – मथुरा |
| (C) कुरु | – इन्द्रप्रस्थ |
| (D) चेदि | – शुक्तिमति |

117. The area situated in the foot hills of Shivalik mountain range is called

- (A) Khadar region (B) Bangar region
(C) Tarai region (D) Bhabar region

शिवालिक पर्वत शृंखला की पर्वतपदीय क्षेत्र में स्थित भाग कहलाता है

- (A) खादर प्रदेश (B) बांगर प्रदेश
(C) तराई प्रदेश (D) भाबर प्रदेश





118. Which pair is not correctly match ?



Princely State		The Princely ruler at the time of the 1857 revolution
(A) Bikaner	–	Sardar Singh
(B) Jodhpur	–	Takhat Singh
(C) Pratapgarh	–	Dalpat Singh
(D) Jhalawar	–	Udai Singh

निम्नांकित में से कौन-सा युग्म सुमेलित नहीं है ?

रियासत		1857 की क्रांति के समय रियासती शासक
(A) बीकानेर	–	सरदार सिंह
(B) जोधपुर	–	तख्त सिंह
(C) प्रतापगढ़	–	दलपत सिंह
(D) झालावाड़	–	उदय सिंह

119. After the partition of India what was the number of actual members left in the Constituent Assembly of India ?



(A) 389 (B) 299 (C) 294 (D) 278

भारत विभाजन के बाद भारत की संविधान सभा में वास्तविक सदस्यों की संख्या कितनी रह गई ?

(A) 389 (B) 299 (C) 294 (D) 278

120. Which Veda contains the Sukta “Ekam Sat Vipra Bahuda Vadanti” ?

(A) Rigveda (B) Yajurveda (C) Samaveda (D) Atharvaveda

“एकम सत् विप्राः बहुधा वदन्ति” सूक्त किस वेद में सम्मिलित है ?

(A) ऋग्वेद (B) यजुर्वेद (C) सामवेद (D) अथर्ववेद

121. Why are interdisciplinary approaches important in social science teaching ?



- (A) To enhance understanding of different subjects in isolation
- (B) To link historical events with geographical context
- (C) To limit learning to specific fields of study
- (D) To focus solely on text book knowledge

सामाजिक विज्ञान शिक्षण में अंतः विषयक दृष्टिकोण क्यों महत्वपूर्ण है ?

- (A) एकांत में विभिन्न विषयों को समझने की क्षमता को बढ़ाने के लिए
- (B) ऐतिहासिक घटनाओं को भौगोलिक संदर्भों से जोड़ने के लिए
- (C) अध्ययन को विशिष्ट क्षेत्रों तक सीमित करने के लिए
- (D) केवल पाठ्यपुस्तक पर ध्यान केन्द्रित करने के लिए



122. The illustrated text 'Shravakpratikramansutrachoomi' is related to which school of painting ?

- (A) Marwar school (B) Hadoti school
(C) Mewar school (D) Dhundhad school

'श्रावकप्रतिक्रमणसूत्रचूर्णि' नामक चित्रित ग्रंथ का संबंध किस चित्रकला शैली से है ?



- (A) मारवाड़ शैली (B) हाड़ौती शैली
(C) मेवाड़ शैली (D) दूंडाड़ शैली

123. After the 91st Constitutional Amendment the number of members of the Council of Ministers at the centre can be what percentage of the total number of members of the Lok Sabha ?



- (A) 10% (B) 12% (C) 18% (D) 15%

91 वें संविधान संशोधन के बाद केन्द्र में मंत्री परिषद के सदस्यों की संख्या लोकसभा के सदस्यों की कुल संख्या के कितने प्रतिशत हो सकती है ?

- (A) 10% (B) 12% (C) 18% (D) 15%

124. Which of the following is not a doctrine of Jainism ?

- (A) Panchanuvrata (B) Syadwad
(C) Pratitya-samutpad (D) Anekantwad

निम्नलिखित में से कौन-सा सिद्धान्त जैन धर्म का नहीं है ?

- (A) पंचाणुवृत (B) स्याद्वाद
(C) प्रतीत्य-समुत्पाद (D) अनेकान्तवाद

125. Which of the following is not the learning outcomes of social science at upper primary classes/stage ?



- (A) Students distinguishes between stars, planets and sub-planets
(B) Examines critically the superstitions related to eclipses
(C) Reasons and factors leading to diversity in flora and fauna e.g. climate, landforms etc.
(D) Recognises and describes different physical features, types of forests, seasons etc.

निम्नलिखित में से कौन-सा उच्च प्राथमिक कक्षाओं /स्तर पर सामाजिक विज्ञान को सीखने का प्रतिफल नहीं है ?

- (A) विद्यार्थी तारों, ग्रहों एवं उपग्रहों में अंतर करते हैं
(B) ग्रहण से संबंधित अंधविश्वासों को तर्कपूर्ण रूप से परखते हैं
(C) विभिन्न जलवायु एवं स्थलरूपों में पाये जाने वाले पादपों एवं जंतुओं की विभिन्नताओं के कारणों को बताते हैं
(D) विभिन्न भौतिक विशेषताओं, वनों के प्रकार, मौसम आदि को पहचानता है और उनका वर्णन करता है



126. According to Article 334(a) how many seats are reserved for scheduled tribes in the Lok Sabha (till December 2024) ?

- (A) 47 (B) 84 (C) 53 (D) 131

लोकसभा में अनुच्छेद 334(ए) के अनुसार अनुसूचित जनजाति हेतु कितने स्थान आरक्षित है (दिसम्बर 2024 तक) ?



- (A) 47 (B) 84 (C) 53 (D) 131

127. What does the National Curriculum Framework (NCF)–2005 emphasize in social science teaching ?



- (A) Memorization of facts
(B) Connecting knowledge to life outside the school
(C) Exclusive reliance on text book
(D) Focus on rote learning methods

राष्ट्रीय पाठ्यचर्या की रूपरेखा (NCF)–2005 सामाजिक विज्ञान शिक्षण में किस पर जोर देती है ?

- (A) तथ्यों को कंठस्थ करने पर
(B) ज्ञान को विद्यालय के बाहर के जीवन से जोड़ने पर
(C) पाठ्यपुस्तकों पर अत्यधिक निर्भरता
(D) रटने की विधियों पर ध्यान

128. Where did Gautam Buddha give his first sermon ?

- (A) Gaya (B) Sarnath (C) Kushinagar (D) Lumbanivan

गौतम बुद्ध ने प्रथम उपदेश कहाँ दिया था ?

- (A) गया (B) सारनाथ (C) कुशीनगर (D) लुम्बनीवन

129. How much domain of assessment and evaluation is included in Holistic progress card for foundational stage by PARAKH (NCERT) ?

- (A) 3 (B) 4 (C) 5 (D) 6



परख (एनसीईआरटी) द्वारा फाउंडेशनल स्टेज के विकसित किये गये समग्र प्रगति कार्ड में मापन एवं मूल्यांकन के कितने आयाम शामिल किये गये हैं ?

- (A) तीन (B) चार (C) पाँच (D) छः

130. When did the 'Protection of Women from Domestic Violence Act' pass by Parliament of India ?

- (A) 2002 (B) 2004 (C) 2005 (D) 2008

भारतीय संसद द्वारा 'घरेलू हिंसा से महिला सुरक्षा कानून' कब पारित किया गया ?

- (A) 2002 (B) 2004 (C) 2005 (D) 2008



131. The density of earth is

- (A) 4.5 (B) 5.5 (C) 6.5 (D) 7.5

पृथ्वी का घनत्व है

- (A) 4.5 (B) 5.5 (C) 6.5 (D) 7.5

132. In which rock edict of Ashoka is there a mention of the 'Victory of Dhamma' in his distant regions ?



- (A) Seventh rock edict (B) Thirteenth rock edict
(C) Fifth rock edict (D) Eighth rock edict

अशोक के किस शिलालेख में उसके सुदूर प्रदेशों में 'धम्म विजय' का उल्लेख मिलता है ?

- (A) सातवें शिलालेख में (B) तेरहवें शिलालेख में
(C) पाँचवें शिलालेख में (D) आठवें शिलालेख में

133. When was the "Pradhan Mantri Kaushal Vikas Yojana" started ?



- (A) 2013 (B) 2015 (C) 2017 (D) 2023

"प्रधानमंत्री कौशल विकास योजना" कब प्रारम्भ की गई ?

- (A) 2013 (B) 2015 (C) 2017 (D) 2023

134. Which of the following Fundamental Rights fullfills 'Child Protection and Child Rights' ?

- (A) Right Against Exploitation (B) Right to Equality
(C) Right to Religious Freedom (D) Cultural and Educational Rights

निम्न में से कौन-सा मौलिक अधिकार 'बाल संरक्षण एवं बाल अधिकार' की पूर्ति करता है ?

- (A) शोषण के विरुद्ध अधिकार (B) समता का अधिकार
(C) धार्मिक स्वतंत्रता का अधिकार (D) सांस्कृतिक और शैक्षिक अधिकार

135. Which of the following term refers to "QR Code embedded text books" ?

- (A) Energised Text Books (ETBs) (B) Donated Text Book
(C) Teaching aids (D) Flip Books



निम्नलिखित में से कौन-सा पारिभाषिक शब्द "क्यू आर कोड युक्त पाठ्यपुस्तकों" के लिए प्रयुक्त होता है ?

- (A) ऊर्जित पाठ्यपुस्तकें (B) दान की गई पाठ्यपुस्तकें
(C) शिक्षण सहायक सामग्री (D) फ्लिप पाठ्यपुस्तकें



136. Consider the following statements about the administration of the Mauryan period :

1. 'Kushilan' was associated with judiciary.
2. A unit of 100 villages was called 'Sthaniya'.
3. The 'Sannidhata' was the treasurer of the State.



Which of the statements given above is/are true ?

- (A) 1, 2, 3 (B) Only 3
(C) 1, 3 (D) Only 1

मौर्य काल के प्रशासन के बारे में निम्नलिखित कथनों पर विचार कीजिए :

1. 'कुशीलन' का सम्बंध न्यायालय से था ।
2. 100 ग्रामों की इकाई को 'स्थानीय' कहा जाता था ।
3. 'सन्निधाता' राज्य का कोषाध्यक्ष था ।

उपर्युक्त कथनों में से कौन-सा/से कथन सही है/हैं ?

- (A) 1, 2, 3 (B) केवल 3
(C) 1, 3 (D) केवल 1

137. "5E" instructional model was investigated by Roger Bybee for



- (A) Behaviourism (B) Constructivism
(C) Humanism (D) Structuralism

"5E" अनुदेशनात्मक प्रतिरूप का प्रवर्तन रोजर बाईबी द्वारा _____ के लिए किया गया ।

- (A) व्यवहारवाद (B) रचनात्मकवाद
(C) मानववाद (D) संरचनावाद

138. Which of the following Amendments was made by the 61st Constitutional Amendment in India ?



- (A) Preventing defection (B) Making voting age 18 year
(C) Retirement age of judges (D) Reservation in jobs

भारत में 61वें संविधान संशोधन द्वारा निम्नलिखित में से कौन-सा संशोधन किया गया था ?

- (A) दलबदल को रोकना (B) मताधिकार की आयु 18 वर्ष करना
(C) न्यायाधीशों की सेवानिवृत्ति की आयु (D) नौकरियों में आरक्षण



139. Beneshwar Dham is located
 (A) at the confluence of Mahi, Som and Jakham
 (B) at the confluence of Mahi, Banas and Som
 (C) at the confluence of Banas, Som and Jakham
 (D) at the confluence of Banas, Mahi and Jakham



बेणेश्वर धाम स्थित है

- (A) माही, सोम व जाखम के संगम पर
 (B) माही, बनास व सोम के संगम पर
 (C) बनास, सोम व जाखम के संगम पर
 (D) बनास, माही व जाखम के संगम पर

140. Which one of the following pairs is not correctly matched ?



Author	Text
(A) Dandin	– Dashkumarcharit
(B) Vishakhdudd	– Devichandraguptam
(C) Kalidas	– Kumar Sambhav
(D) Siddhasen	– Abhidhammavataara



निम्नलिखित में से कौन-सा एक युग्म सही सुमेलित नहीं है ?

लेखक	ग्रन्थ
(A) दण्डिन	– दशकुमारचरित
(B) विशाखदत्त	– देवीचन्द्रगुप्तं
(C) कालिदास	– कुमार सम्भव
(D) सिद्धसेन	– अभिधम्मावतार

141. Doldrums is located on
 (A) North and South of the Equator
 (B) North and South of the Tropic of Cancer
 (C) North and South of the Tropic of Capricorn
 (D) North and South of the Arctic circle

शान्त कटिबन्ध स्थित है

- (A) भूमध्य रेखा के उत्तर व दक्षिण में
 (B) कर्क रेखा के उत्तर व दक्षिण में
 (C) मकर रेखा के उत्तर व दक्षिण में
 (D) आर्कटिक वृत्त के उत्तर व दक्षिण में



142. Which of these is a key step in the preliminary stage of implementing collaborative learning ?

- (A) Final assessment (B) Group formation
(C) Planning the project (D) Students evaluation



सहयोगात्मक अधिगम को लागू करने के प्रारंभिक चरण में इनमें से कौन-सा एक महत्वपूर्ण कदम है ?

- (A) अंतिम मापन (B) समूह निर्माण
(C) परियोजना का योजना (D) छात्र मूल्यांकन

143. How many subjects were included in the 11th Schedule for Panchayati Raj by the 73rd Constitutional Amendment ?

- (A) 25 (B) 28 (C) 31 (D) 29

73 वें संविधान संशोधन द्वारा पंचायती राज हेतु 11वीं अनुसूची में कितने विषय शामिल किये गये ?

- (A) 25 (B) 28 (C) 31 (D) 29

144. The direction of the Aravalli mountain range is

- (A) South-West to South-East (B) South-West to North-East
(C) North-West to South-East (D) North-East to South-West

अरावली पर्वतमाला की दिशा है

- (A) दक्षिण-पश्चिम से दक्षिण-पूर्व (B) दक्षिण-पश्चिम से उत्तर-पूर्व
(C) उत्तर-पश्चिम से दक्षिण-पूर्व (D) उत्तर पूर्व से दक्षिण-पश्चिम

145. Which current is located in Pacific Ocean ?

- (A) Alaska current (B) Gulf stream current
(C) Labrador current (D) Benguela current

प्रशांत महासागर में कौन-सी धारा स्थित है ?

- (A) अलास्का धारा (B) गल्फ स्ट्रीम धारा
(C) लेब्राडोर धारा (D) बैंग्युला धारा

146. Ghunghat, Gugadi, Footi, Bandra, Imali and Feteah Burj are related to which fort of Rajasthan ?

- (A) Mehrangarh (Jodhpur) (B) Taragarh (Ajmer)
(C) Junagarh (Bikaner) (D) Kumbhalgarh (Rajsamand)

घूंघट, गूगडी, फूटी, बाँदरा, इमली और फतेह बुर्ज राजस्थान के किस दुर्ग से संबंधित हैं ?

- (A) मेहरानगढ़ (जोधपुर) (B) तारागढ़ (अजमेर)
(C) जूनागढ़ (बीकानेर) (D) कुंभलगढ़ (राजसमंद)



147. The scene of 'Nar-narayan tapasya' and 'Gajendra Moksha' has been depicted in which temple of Gupta period ?

- (A) Dashavatara Temple of Devgarh
- (B) Shiva Temple of Bhumara
- (C) Vishnu Temple of Tigwan
- (D) Parvati Temple of Nachana-Kuthar

'नर-नारायण तपस्या' और 'गजेन्द्र मोक्ष' का दृश्य गुप्तकालीन किस मंदिर में दर्शाया गया है ?



- (A) देवगढ़ का दशावतार मंदिर
- (B) भूमरा का शिव मंदिर
- (C) तिगवां का विष्णु मंदिर
- (D) नचना-कुठार का पार्वती मंदिर

148. The most destructive earthquake wave is

- (A) P wave
- (B) S wave
- (C) L wave
- (D) P* wave



सर्वाधिक विनाशकारी भूकंप तरंग है

- (A) पी तरंग
- (B) एस तरंग
- (C) एल तरंग
- (D) पी* तरंग

149. Which one is not the feature of toy based learning ?

- (A) Toys sparks creativity and imagination
- (B) Toys helps in multidisciplinary learning
- (C) Toys helps only in social-emotional development
- (D) Toys strengthen motor development

खिलौना आधारित अधिगम की कौन-सी एक विशेषता नहीं है ?

- (A) खिलौने सोचने तथा सृजनात्मकता का स्फूर्त करते है
- (B) खिलौने बहुविषयक अधिगम में मदद करते है
- (C) खिलौने केवल सामाजिक-संवेगात्मक विकास में मदद करते है
- (D) खिलौने गत्यात्मक विकास को सुदृढ़ करते है

150. The most favourable conditions for the cement industry are found in Rajasthan at

- (A) Chittorgarh
- (B) Jaipur
- (C) Alwar
- (D) Barmer



राजस्थान में सीमेंट उद्योग के लिए सर्वाधिक अनुकूल परिस्थितियाँ पाई जाती है

- (A) चित्तौड़गढ़ में
- (B) जयपुर में
- (C) अलवर में
- (D) बाड़मेर में



Space For Rough Work / कच्चे कार्य के लिए स्थान



Space For Rough Work / कच्चे कार्य के लिए स्थान



Space For Rough Work / कच्चे कार्य के लिए स्थान



Space For Rough Work / कच्चे कार्य के लिए स्थान



DO NOT WRITE HERE



IMPORTANT INSTRUCTIONS / महत्त्वपूर्ण निर्देश (Read carefully and comply / ध्यान से पढ़ें और पालन करें)

- In Section II (Language-I), a candidate has to attempt the questions of the language which the candidate has selected as Language-I in the Online Application Form. खण्ड II (भाषा-I) में उसी भाषा के प्रश्नों को हल करना अनिवार्य है जिस भाषा का चयन अभ्यर्थी ने भाषा-I के रूप में ऑनलाइन आवेदन-पत्र में किया है।
- In Section III (Language-II), a candidate has to attempt the questions of the language which the candidate has selected as Language-II in the Online Application Form. The Language-II will be different from Language-I. खण्ड III (भाषा-II) में उसी भाषा के प्रश्नों को हल करना अनिवार्य है जिस भाषा का चयन अभ्यर्थी ने भाषा-II के रूप में ऑनलाइन आवेदन-पत्र में किया है। भाषा-I से भाषा-II भिन्न होगी।
- The candidate must ensure that the Question Booklet Series Code and Shift No. has been filled correctly at the prescribed place in the OMR Answer Sheet. Your OMR Answer Sheet will be evaluated on the basis of Question Booklet Series Code and Shift No., not Question Booklet Number. अभ्यर्थी सुनिश्चित करें कि OMR आन्सर शीट में निर्धारित स्थान पर प्रश्न-पुस्तिका सीरीज कोड एवं शिफ्ट क्रमांक सही भरा है। आपकी OMR आन्सर शीट का मूल्यांकन प्रश्न-पुस्तिका क्रमांक पर नहीं बल्कि प्रश्न-पुस्तिका सीरीज कोड एवं शिफ्ट क्रमांक के आधार पर किया जायेगा।
- The candidate has to answer of that subject in Section (IV a) Mathematics and Science or (IV b) Social Studies as selected by the candidate in the Online Application Form. If a candidate answers the questions of the language or subject other than selected in the Online Application Form, the candidate shall be personally responsible for it and it would be treated as wrong. अभ्यर्थी को इस प्रश्न-पत्र के खण्ड (IV a) गणित एवं विज्ञान या (IV b) सामाजिक अध्ययन में उसी विषय के प्रश्नों को हल करना है, जिस विषय का चयन अभ्यर्थी ने ऑनलाइन आवेदन-पत्र में किया है। यदि अभ्यर्थी ऑनलाइन आवेदन-पत्र में चयनित भाषा या विषय के प्रश्नों को हल न करके अन्य विषय के प्रश्नों को हल करता है तो वह अभ्यर्थी की स्वयं की जिम्मेदारी होगी तथा गलत माना जायेगा।

- Read complete instructions carefully and fill the details from Sl. No. 1 to 9 in the OMR Answer Sheet and Sl. No. 1 to 4 in the Question Booklet. If you fail to fill the details and sign as instructed, you will be personally responsible for the consequences arising during scanning of your OMR Answer Sheet. निर्देशों को पूर्ण रूप से ध्यानपूर्वक पढ़ें और क्रमांक 1 से 9 तक OMR आन्सर शीट में एवं क्रमांक 1 से 4 तक प्रश्न-पुस्तिका (बुकलेट) में विवरणों को भरें। यदि आप गलत तरीके से विवरण भरते या हस्ताक्षर करते हैं तो OMR आन्सर शीट की स्कैनिंग के फलस्वरूप होने वाले परिणामों के प्रति आप स्वयं उत्तरदायी होंगे।
- The Question Booklet comprises 96 pages having 150 questions. After being instructed to open the Question Booklet, only then the candidates will open the seal of the Question Booklet. Check whether the Question Booklet contains 150 questions starting from Page No. 3 to 90. The Shift Number required in OMR Answer Sheet will be as per admit card issued to the candidate and also mentioned on the top of the Question Booklet. प्रश्न-पुस्तिका में 96 पृष्ठ एवं 150 प्रश्न हैं। अभ्यर्थी निर्देश दिये जाने के उपरान्त ही प्रश्न-पुस्तिका की सील खोलेंगे। यह सुनिश्चित कर लें कि प्रश्न-पुस्तिका में 150 प्रश्न हैं जो कि पृष्ठ संख्या 3 से प्रारम्भ होकर 90 तक हैं। OMR आन्सर शीट पर शिफ्ट नम्बर अभ्यर्थी को जारी किये गये प्रवेश-पत्र के अनुसार अंकित करना है एवं जो प्रश्न-पुस्तिका के ऊपरी भाग पर भी अंकित किया हुआ है।
- All questions are of MCQ (Multiple Choice Questions) type. There is only one correct answer to each question carrying one mark. No marks will be deducted for wrong answers. सभी प्रश्न बहुविकल्पीय प्रकार के हैं। प्रत्येक प्रश्न का एक विकल्प ही सही है। प्रत्येक प्रश्न के लिए निर्धारित अंक एक है। गलत जवाब के लिए कोई अंक काटे नहीं जायेंगे।
- There will be five options (A, B, C, D, E) for each question in the answer sheet but there will be four options A, B, C, D for each question in the question paper. Candidates have to choose the correct option from these four options and mark the corresponding circle blue/black in the answer sheet. Once darkened, changes are not permitted. Modified mark will not be accepted and the answer will be treated wrong. If a candidate does not want to answer a question, he/she should blue/black the circle of the fifth option E on the answer sheet. If none of the five options given in the answer sheet is circled blue/black, 1/3rd of the marks for such question will be deducted. If a candidate does not mark any of the five options in more than 10 percent of the total questions, he/she will be considered disqualified. उत्तर पत्रक में प्रत्येक प्रश्न के लिए पाँच विकल्प (A, B, C, D, E) होंगे किन्तु प्रश्न पत्र में प्रत्येक प्रश्न हेतु चार विकल्प A, B, C, D होंगे। अभ्यर्थियों को इन चार विकल्पों में से सही विकल्प का चयन कर उत्तर पत्रक में संबंधित गोले को नीला/काला करना है। एक बार रंग हूँ गले को बदलने की अनुमति नहीं है। बदला हुआ निशान स्वीकार नहीं होगा तथा उत्तर गलत माना जावेगा। यदि अभ्यर्थी किसी प्रश्न का उत्तर नहीं देना चाहता है, तो उत्तर पत्रक के पाँचवें विकल्प E का गोला नीला/काला करें। यदि उत्तर पत्रक में दिये गये पाँच विकल्पों में से किसी का भी गोला नीला/काला नहीं किया जाता है, तो ऐसे प्रश्न के लिए प्रश्न अंक का 1/3 भाग काटा जावेगा। यदि अभ्यर्थी कुल प्रश्नों के 10 प्रतिशत से अधिक प्रश्नों में पाँच विकल्पों में से कोई भी विकल्प अंकित नहीं करता है, तो उसे अयोग्य माना जावेगा।
- Bubble of correct answer of the question should be darkened completely as shown below : प्रश्न के सही उत्तर के गोले को नीचे दर्शाये अनुसार पूरा रंगें।

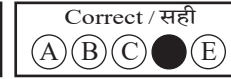
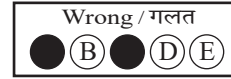
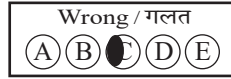
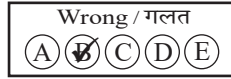
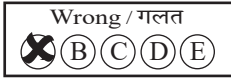

- All questions other than language questions of Sections II and III shall be bilingual. प्रश्न-पत्र के भाषा सम्बन्धित खण्ड II एवं III के प्रश्नों के अतिरिक्त शेष सभी खण्डों के प्रश्न द्विभाषीय होंगे।
- In any event of any mistake in any question/s, candidates will not be penalized. However no corrections will be made in question/s during the examination. किसी प्रश्न में किसी त्रुटि के लिये अभ्यर्थी को किसी प्रकार का नुकसान नहीं होगा। परीक्षा की अवधि में प्रश्नों में किसी प्रकार का संशोधन नहीं करवाया जायेगा।
- Rough work, if any, may be done in the Question Booklet only in the space provided at the end of the Question Booklet. Do not tear it off from the Question Booklet. No additional paper shall be provided. किसी प्रकार के रफ कार्य हेतु प्रश्न-पुस्तिका के अन्त में जगह दी गई है। इसे प्रश्न-पुस्तिका से नहीं फाड़ें। किसी प्रकार का अतिरिक्त कागज़ उपलब्ध नहीं करवाया जायेगा।
- Use of Log tables, Calculator, Slide rule, Mobile phone, Pager, Digital diary, Bluetooth, Microphone or any other electronic item/instrument etc. is not allowed. Their use will result in disqualification. लॉग टेबल, कैल्क्युलेटर, स्लाइड रूल, मोबाइल फोन, पेजर, डिजिटल डायरी, ब्ल्यूटूथ, माइक्रोफोन या किसी अन्य प्रकार का इलेक्ट्रॉनिक वस्तु/उपकरण का प्रयोग वर्जित है। इनके उपयोग पर परीक्षा से अयोग्य घोषित किया जा सकता है।
- OMR Answer Sheet will be provided along with Question Booklet separately. प्रश्न-पुस्तिका के साथ OMR आन्सर शीट प्रदान की जायेगी।
- The Question Booklet will be issued to the candidates 10 minutes before the start of examination and the candidate must fill all entries in OMR Answer Sheet. The Question Booklet seal shall be opened 5 minutes before the start of examination and the candidate must fill 1 to 4 entries correctly on the Question Booklet. After opening the Question Booklet, ensure that any page/question is not missing/not printed/torn/repeated. In case, you find any defect anywhere in the Question Booklet, immediately inform the Invigilator and get it replaced within 5 minutes by the Invigilator. अभ्यर्थी को प्रश्न-पुस्तिका परीक्षा आरम्भ होने के 10 मिनट पूर्व दी जावेगी। अभ्यर्थी आवश्यक रूप से OMR आन्सर शीट में सभी प्रविष्टियों को सही प्रकार से भरें। प्रश्न-पुस्तिका की सील परीक्षा आरम्भ के 5 मिनट पूर्व खोलें तथा प्रश्न-पुस्तिका के क्रम संख्या 1 से 4 की प्रविष्टियों को सही प्रकार से भरें। प्रश्न-पुस्तिका खोलने के पश्चात् अभ्यर्थी तत्काल यह सुनिश्चित करें कि उसमें निर्धारित सम्स्त पृष्ठ है/कोई प्रश्न छूटा तो नहीं है/छपाई पूर्ण है/कागज़ फटा तो नहीं है या कोई पृष्ठ दुबारा जुड़ गया है। यदि प्रश्न-पुस्तिका में इस प्रकार की कोई त्रुटि पाई जाती है तो तत्काल वीक्षक को सूचित करें तथा 5 मिनट के भीतर वीक्षक से अपनी प्रश्न-पुस्तिका बदलवा लें।
- Write your Name, Exam Centre Code, Signature, Roll No., Question Booklet Series Code, Shift Number and Question Booklet Number in the space provided in the Question Booklet as well as in the OMR Answer Sheet. प्रश्न-पुस्तिका एवं OMR आन्सर शीट पर निर्धारित स्थान पर नाम, परीक्षा केन्द्र का कोड, हस्ताक्षर, रोल नं., प्रश्न-पुस्तिका सीरीज कोड, शिफ्ट क्रमांक एवं प्रश्न-पुस्तिका क्रमांक भरें।
- OMR Answer Sheet is designed for computer evaluation. If you do not follow the instructions given above and at the backside of the OMR Answer Sheet, it may make evaluation by computer difficult. Any resultant loss to the candidate on the above account shall be of the candidate only. OMR आन्सर शीट को कम्प्यूटर द्वारा मूल्यांकन के लिये बनाया गया है। यदि आप उपर्युक्त एवं OMR आन्सर शीट के पिछले पृष्ठ पर दिये गये निर्देशों का पालन नहीं करते, तो कम्प्यूटर द्वारा आपका मूल्यांकन कठिन हो जायेगा। इस कारण से अभ्यर्थी को होने वाले नुकसान की जिम्मेदारी उसकी स्वयं की होगी।
- Warning Bell will ring at 5 minutes before closer of examination and the last long bell will ring at closer of examination. No candidate should leave the examination hall before the final bell. The OMR Answer Sheet is carbonless in duplicate having perforation on the left side. Candidate should detach carefully the Original Copy from the Candidate's Copy (Duplicate) so that the Original Copy is not mutilated in any way. Candidate should handover the Original OMR Copy and Question Booklet to the Invigilator before leaving the examination hall. Candidate can carry only the Candidate's OMR copy with him/her. Question Booklet is not allowed to be taken by the candidate. परीक्षा समाप्ति के 5 मिनट पूर्व चेतावनी घंटी बजेगी एवं अन्तिम लम्बी घंटी परीक्षा समाप्ति पर बजेगी। कोई अभ्यर्थी अन्तिम घंटी बजने के पूर्व परीक्षा कक्ष से बाहर नहीं जा सकेगा। OMR आन्सर शीट कार्बन रहित तथा अनुलिपि सहित है उसके बायीं तरफ परफोरेशन किया हुआ है। अभ्यर्थी सावधानी से अभ्यर्थी की प्रति (अनुलिपि) से मूल प्रति को ऐसे अलग करें ताकि किसी भी तरीके से मूल प्रति को कोई हानि न पहुँचे। परीक्षा कक्ष छोड़ने के पूर्व अभ्यर्थी OMR की मूल प्रति एवं प्रश्न-पुस्तिका वीक्षक को सौंप दें। अभ्यर्थी केवल अपनी OMR की प्रति ही अपने साथ ले जा सकेंगे। प्रश्न-पुस्तिका अभ्यर्थी अपने साथ नहीं ले जा सकेंगे।



PAPER CODE : RL-2 (SHIFT – 3)

Question Booklet No.

Series Code :
सीरीज़ कोड :

B

Write this code in OMR Answer Sheet.
इस कोड को OMR आन्सर शीट में अंकित करें ।

1. Roll No./ रोल नं.					2. OMR Answer Sheet No./ ओ.एम.आर. आन्सर शीट क्रमांक				
* 3. Candidate's Name/ अभ्यर्थी का नाम					* 4. मैंने पृष्ठ भाग पर दिये गये सभी निर्देशों को पढ़ लिया है ।				
					Candidate's Signature/ अभ्यर्थी के हस्ताक्षर				
* As per Application Form./ जैसा आवेदन-पत्र में अंकित किया है ।									
Invigilator's Signature/ वीक्षकों के हस्ताक्षर					(i)				
					(ii)				
S. No. 1, 2, 3 and 4 are to be filled by the Candidate himself. क्रमांक 1, 2, 3 व 4 की पूर्ति स्वयं अभ्यर्थी द्वारा की जानी है ।					No. of Pages in Question Booklet/ प्रश्न पुस्तिका में कुल पृष्ठ : 96				

There are 150 objective multiple choice questions in this paper. This Question Booklet is made up of the following four Sections : Section – I, II and III of 30 – 30 questions each and Section – IV is of 60 questions. The candidate has to attempt all Sections. Each question is of one mark. No marks will be deducted for wrong answers. For unattempted questions kindly see Point Number 4 of important instructions given on last page.

इस प्रश्न-पत्र में कुल 150 वस्तुनिष्ठ बहुचयनात्मक प्रश्न हैं । प्रश्न-पत्र कुल चार खण्डों में विभाजित है तथा सभी खण्ड करना अनिवार्य है । प्रत्येक खण्ड-I, II एवं III, 30 – 30 प्रश्नों का है तथा खण्ड-IV 60 प्रश्नों का है । प्रत्येक प्रश्न 1 अंक का है । गलत उत्तर के लिये कोई अंक काटे नहीं जायेंगे । अनुत्तरित प्रश्नों के सम्बन्ध में पुस्तिका के अंतिम पृष्ठ पर दिये गये महत्वपूर्ण निर्देशों में क्रम संख्या 4 देखें ।

परीक्षार्थी OMR शीट भरने से पूर्व यह सुनिश्चित कर लें कि प्रश्न-पुस्तिका में 1-96 पृष्ठ भलीभाँति छपे हैं । कोई विसंगति होने पर प्रश्न-पुस्तिका तुरंत बदलवा लें ।

PAPER CODE : RL-2 (SHIFT – 3)

Total Questions : 150

Time period : 2 Hours 30 Minutes

Maximum Marks : 150

Sections	Contents	No. of Questions	Question Nos.		Page Nos.	
			From	To	From	To
(I)	Child Development and Pedagogy	30	1	30	3	10
(II)	Language-I (Only One Language) As selected by the candidate as medium of instruction in the Online Application Form as Language-I from the Languages given below :	30	31	60		
	Hindi	30	31	60	11	14
	English	30	31	60	15	17
	Sanskrit	30	31	60	18	20
	Urdu	30	31	60	21	24
	Sindhi	30	31	60	25	28
	Punjabi	30	31	60	29	32
	Gujarati	30	31	60	33	35
(III)	Language-II (Only One Language) As selected by the candidate as Language-II (other than the Language-I) in the Online Application Form from the Languages given below :	30	61	90		
	Hindi	30	61	90	36	39
	English	30	61	90	40	42
	Sanskrit	30	61	90	43	45
	Urdu	30	61	90	46	49
	Sindhi	30	61	90	50	53
	Punjabi	30	61	90	54	57
	Gujarati	30	61	90	58	60
(IV)	(IV a) Mathematics and Science : (For Mathematics and Science Teacher) OR	60	91	150	61	76
	(IV b) Social Studies : (For Social Studies Teacher) OR For any other Subject Teacher : (Can choose either IV a or IV b)	60	91	150	77	90

Note : 1. In Sections II and III, a candidate has to attempt the questions of Languages compulsorily, selected as Language-I and Language-II in the Online Application Form.
2. In Sections – IV, it is compulsory to attempt the questions of Section IV (a) or Section IV (b) as selected subject in Online Application Form.
For Hindi version of the above Table and Note refer to Page No. 2.

Read the instructions in English and Hindi at Page No. 96, last page of this Question Booklet.

RL-2 B



(1)



PAPER CODE : RL-2 (SHIFT – 3)

कुल प्रश्न : 150

समयावधि : 2 घण्टे 30 मिनट

पूर्णांक : 150

खण्ड	विषय-सामग्री	कुल प्रश्न संख्या	प्रश्न संख्या		पृष्ठ संख्या	
			से	तक	से	तक
(I)	बाल-विकास एवं शिक्षण विधियाँ	30	1	30	3	10
(II)	भाषा-I (केवल एक भाषा) अभ्यर्थी द्वारा चयनित अनुदेशन के माध्यम की भाषा जो निम्नलिखित भाषाओं में से भाषा-I के रूप में ऑनलाइन आवेदनपत्र में अंकित की है :	30	31	60		
	हिन्दी	30	31	60	11	14
	अंग्रेजी	30	31	60	15	17
	संस्कृत	30	31	60	18	20
	उर्दू	30	31	60	21	24
	सिंधी	30	31	60	25	28
	पंजाबी	30	31	60	29	32
	गुजराती	30	31	60	33	35
(III)	भाषा-II (केवल एक भाषा) अभ्यर्थी द्वारा ऑनलाइन आवेदनपत्र में चयनित भाषा-II जो भाषा-I से भिन्न होगी तथा जिसका चयन निम्नलिखित भाषाओं में से किया गया है :	30	61	90		
	हिन्दी	30	61	90	36	39
	अंग्रेजी	30	61	90	40	42
	संस्कृत	30	61	90	43	45
	उर्दू	30	61	90	46	49
	सिंधी	30	61	90	50	53
	पंजाबी	30	61	90	54	57
	गुजराती	30	61	90	58	60
(IV)	(IV a) गणित एवं विज्ञान (गणित एवं विज्ञान शिक्षक के लिए) अथवा	60	91	150	61	76
	(IV b) सामाजिक अध्ययन (सामाजिक अध्ययन शिक्षक के लिए) अथवा किसी अन्य दूसरे विषय शिक्षक के लिए (IV a अथवा IV b चुन सकते हैं)	60	91	150	77	90

- नोट : 1. अभ्यर्थी द्वारा खण्ड-II एवं खण्ड-III में ऑनलाइन आवेदनपत्र में जिस भाषा का चयन भाषा-I एवं भाषा-II के रूप में किया है उसी भाषा के प्रश्न करना अनिवार्य है।
2. खण्ड-IV में अभ्यर्थी द्वारा ऑनलाइन आवेदन-पत्र में खण्ड (IV a) या खण्ड (IV b) के जिस विषय का चयन किया गया है उसी विषय का प्रश्न करना अनिवार्य है।

प्रश्न-पुस्तिका के अंतिम पृष्ठ संख्या 96 पर अंग्रेजी तथा हिन्दी में दिये हुए निर्देश को पढ़ें।



SECTION – I

खण्ड – I

CHILD DEVELOPMENT AND PEDAGOGY

बाल विकास एवं शिक्षण विधियाँ

There are 30 questions in all in this Section.

All questions are compulsory.

इस खण्ड में कुल 30 प्रश्न हैं ।

सभी प्रश्न अनिवार्य हैं ।

1. The medium of instruction under Section 29 of RTE Act, 2009 should emphasize

- (A) Global languages only
- (B) Only English for all stages
- (C) Regional and mother tongue in early stages
- (D) Digital platforms



RTE एक्ट, 2009 की धारा 29 के तहत शिक्षा का माध्यम प्राथमिक रूप से होना चाहिए

- (A) केवल वैश्विक भाषाएँ
- (B) सभी चरणों के लिए केवल अंग्रेजी
- (C) प्रारंभिक चरणों में क्षेत्रीय और मातृभाषा
- (D) डिजिटल प्लैटफॉर्म

2. What teaching strategy is recommended for students with below average intelligence ?

- (A) Skipping basic steps
- (B) Giving assignments without explanation
- (C) Presenting material in small, logical steps
- (D) Avoiding practice exercises

औसत से कम बुद्धिमता वाले छात्रों के लिए कौन-सी शिक्षण रणनीति की सिफारिश की जाती है ?

- (A) बुनियादी चरणों को छोड़ देना
- (B) बिना व्याख्या के प्रदत्त कार्य
- (C) सामग्री को छोटे और तार्किक चरणों में प्रस्तुत करना
- (D) अभ्यासकारी अभ्यासों से बचना





3. What is meant by intra-individual differences ?

- (A) Differences within an individual (B) Differences among various individuals
(C) Only physical characteristics (D) Only mental characteristics



अन्तःवैयक्तिक विभिन्नता का क्या अर्थ है ?

- (A) व्यक्तियों के भीतर विभिन्नताएँ (B) विभिन्न व्यक्तियों के बीच विभिन्नताएँ
(C) केवल शारीरिक विशेषताएँ (D) केवल मानसिक विशेषताएँ

4. Which adjustment mechanism involves using substances like alcohol or drugs to escape anxiety ?

- (A) Avoidance mechanism (B) Cognitive restructuring
(C) Adjustment by escape (D) Adjustment by illness

कौन-सा समायोजन तंत्र शराब या नशीले पदार्थों का उपयोग दुश्चिंता से बचने के लिए करता है ?

- (A) परिहार तंत्र (B) संज्ञानात्मक पुनर्गठन
(C) पलायन द्वारा समायोजन (D) बीमारी द्वारा समायोजन

5. How are rubrics beneficial in the assessment process ?



- (A) They simplify assessments by eliminating detailed feedback
(B) They replace all forms of teacher assessments
(C) They emphasize final grades only
(D) They provide clear criteria for evaluating students performance

मूल्यांकन प्रक्रिया में रूब्रिक्स कैसे लाभकारी होते हैं ?

- (A) वे विस्तृत प्रतिक्रिया को समाप्त करके मूल्यांकन को सरल बनाते हैं
(B) वे शिक्षकों के सभी प्रकार के मूल्यांकन को प्रतिस्थापित करते हैं
(C) वे केवल अंतिम श्रेणी पर जोर देते हैं
(D) वे छात्रों के प्रदर्शन का मूल्यांकन करने के लिये स्पष्ट मानदंड प्रदान करते हैं

6. Which personality inventory uses factor analysis to measure traits ?

- (A) Myers-Briggs type indicator (B) Minnesota multiphasic personality inventory
(C) Cattell's 16 PF scale (D) California psychological inventory



कौन-सा व्यक्तित्व इन्वेंटरी गुणों को मापने के लिए कारक विश्लेषण का उपयोग करता है ?

- (A) मायर्स-ब्रिग्स टाइप इंडिकेटर (B) मिनेसोटा मल्टिपेसिक पर्सनालिटी इन्वेंटरी
(C) कैटल का 16 पी.एफ. स्केल (D) कैलिफोर्निया साइकोलॉजिकल इन्वेंटरी



7. What is the primary structure of a concept map ?

- (A) Chapters and sub-chapters (B) Labeled nodes and connecting lines
(C) Images and animations (D) Timelines and events

कॉन्सेप्ट मैप की प्राथमिक संरचना क्या है ?

- (A) अध्याय और उप-अध्याय (B) लेबल वाले नोड्स और कनेक्टिंग लाइन्स
(C) चित्र और एनीमेशन (D) समय-रेखाएं और घटनाएं

8. What does the process of adjustment primarily aim to achieve ?

- (A) Achieving harmony between self and environment
(B) Meeting only biological needs
(C) Ignoring societal demands
(D) Fulfilling all desires without constraints



समायोजन की प्रक्रिया मुख्य रूप से किसे प्राप्त करने का प्रयास करती है ?

- (A) स्व और पर्यावरण के बीच सामंजस्य स्थापित करना
(B) केवल जैविक आवश्यकताओं को पूरा करना
(C) सामाजिक मांगों की अनदेखी करना
(D) बिना किसी प्रतिबंध के सभी इच्छाओं को पूरा करना

9. Which statistical test is commonly used for data analysis in action research ?

- (A) Correlated t-test (paired t-test) (B) Independent t-test
(C) Chi-square test (D) Regression analysis



क्रियात्मक अनुसंधान में डेटा विश्लेषण के लिए कौन-सा सांख्यिकीय परीक्षण आमतौर पर उपयोग किया जाता है ?

- (A) सहसंबंध टी-परीक्षण (B) स्वतन्त्र टी-परीक्षण
(C) कार्ई-वर्ग परीक्षण (D) प्रतिगमन विश्लेषण

10. What does the term “Temperament” refer to in personality ?

- (A) Physical appearance of an individual
(B) Emotional and affective tendencies
(C) Moral values and character
(D) Cognitive abilities



व्यक्तित्व के संदर्भ में “स्वभाव” (Temperament) किसे संदर्भित करता है ?

- (A) व्यक्ति की शारीरिक उपस्थिति
(B) भावनात्मक और संवेगात्मक प्रवृत्तियाँ
(C) नैतिक मूल्य और चरित्र
(D) संज्ञानात्मक अभिक्षमताएँ



11. What is a conceptual dilemma faced by teachers in constructivist practices ?

- (A) How to manage classroom discussions
- (B) Reconciling beliefs about pedagogy with constructivist principles
- (C) Understanding cultural background of students
- (D) Addressing accountability with stakeholders

रचनावादी शिक्षण अभ्यास में शिक्षकों द्वारा सामना की जाने वाली वैचारिक दुविधा क्या है ?



- (A) कक्षा चर्चाओं का प्रबंधन कैसे करें
- (B) शिक्षणशास्त्र के विश्वासों को रचनावादी सिद्धान्तों के साथ सामंजस्य बनाना
- (C) छात्रों की सांस्कृतिक पृष्ठभूमि को समझना
- (D) हितधारकों के साथ उत्तरदायित्व को संबोधित करना

12. How does a child initially express emotions through language ?

- (A) Through vowels and consonants
- (B) Through full sentences
- (C) By crying and sounds
- (D) By pointing to an objects



बच्चा शुरुआत में अपनी भावनाओं को भाषा के माध्यम से कैसे व्यक्त करता है ?

- (A) स्वर और व्यंजन के माध्यम से
- (B) पूर्ण वाक्यों के माध्यम से
- (C) रोने और ध्वनियों के माध्यम से
- (D) वस्तुओं की ओर इशारा करके

13. What is a gifted child considered as in society ?

- (A) A liability to the nation
- (B) A resource of incalculable value
- (C) A dependent individual
- (D) A socially inactive learner

समाज में प्रतिभाशाली बच्चे को किस रूप में देखा जाता है ?

- (A) राष्ट्र के लिए एक भार
- (B) अमूल्य संसाधन
- (C) एक निर्भर व्यक्ति
- (D) सामाजिक रूप से निष्क्रिय अधिगमकर्ता

14. What does the interdependence of heredity and environment signify ?



- (A) Traits are determined by environment only
- (B) Traits are determined by heredity only
- (C) Both heredity and environment influence development
- (D) Neither heredity nor environment influences development

वंशानुक्रम और पर्यावरण की पारस्परिक निर्भरता क्या दर्शाती है ?

- (A) गुण केवल पर्यावरण द्वारा निर्धारित होते हैं
- (B) गुण केवल वंशानुक्रम द्वारा निर्धारित होते हैं
- (C) विकास को वंशानुक्रम और पर्यावरण दोनों प्रभावित करते हैं
- (D) न तो वंशानुक्रम और न ही पर्यावरण विकास को प्रभावित करते हैं



15. Which motivation theory focuses on setting clear and specific objectives to enhance performance ?

- (A) Need Hierarchy theory (B) Attribution theory
(C) Reinforcement theory (D) Goal setting theory

कौन-सा अभिप्रेरणा सिद्धान्त प्रदर्शन बढ़ाने के लिए स्पष्ट और विशिष्ट उद्देश्यों के निर्धारण पर केन्द्रित है ?

- (A) आवश्यकता पदानुक्रम सिद्धान्त (B) गुणारोपण सिद्धान्त
(C) पुनर्बलन सिद्धान्त (D) लक्ष्य निर्धारण सिद्धान्त

16. What is the common cause of cerebral palsy ?

- (A) Brain damage before or during birth
(B) Genetic disorders
(C) Poor nutrition
(D) Environmental factors



मस्तिष्क पक्षाघात का सामान्य कारण क्या है ?

- (A) जन्म से पहले या जन्म के दौरान मस्तिष्क की क्षति
(B) आनुवंशिक विकार
(C) खराब पोषण
(D) पर्यावरणीय कारक

17. How is learning different from maturation ?

- (A) Learning is a natural growth process
(B) Learning requires external experiences, whereas maturation is genetic
(C) Maturation involves deliberate practice
(D) Learning is independent of the environment



सीखने को परिपक्वता से किस प्रकार अलग किया जा सकता है ?

- (A) सीखना एक प्राकृतिक विकास प्रक्रिया है
(B) सीखने के लिए बाहरी अनुभव आवश्यक हैं, जबकि परिपक्वता आनुवंशिक हैं
(C) परिपक्वता जानबूझकर किये गये अभ्यास पर आधारित हैं
(D) सीखना पर्यावरण से स्वतंत्र हैं

18. Which principle of development suggests that development is a continuous process from conception to death ?

- (A) Principle of integration (B) Principle of uniformity
(C) Principle of continuity (D) Principle of predictability



विकास के किस सिद्धान्त के अनुसार विकास गर्भधारण से मृत्यु तक निरंतर प्रक्रिया है ?

- (A) एकीकरण का सिद्धान्त (B) एकरूपता का सिद्धान्त
(C) निरंतरता का सिद्धान्त (D) भविष्यवाणी का सिद्धान्त



19. What does fluid intelligence refer to in Cattell's theory ?
- (A) The ability to use knowledge from past experiences
 (B) Emotional regulation and social skill
 (C) The ability to analyze verbal tasks
 (D) The capacity to solve new problems without relying on prior knowledge



कैटल के सिद्धान्त में फ्लूइड बुद्धिमता किससे संबंधित है ?

- (A) पिछले अनुभवों से ज्ञान का उपयोग करने की क्षमता
 (B) भावनात्मक विनियमन और सामाजिक कौशल
 (C) मौखिक कार्यों का विश्लेषण करने की क्षमता
 (D) बिना पूर्व ज्ञान पर निर्भरता के नई समस्याओं को हल करने की क्षमता

20. What is the primary goal of the teaching strategies suggested in NCF 2005 ?



- (A) To ensure all students memorize facts efficiently for exams
 (B) To connect knowledge to real life experiences and foster creativity
 (C) To focus on individual achievement through competitive learning
 (D) To use technology as the main tool for learning

NCF 2005 द्वारा सुझाई गई शिक्षण रणनीतियों का मुख्य उद्देश्य क्या है ?

- (A) यह सुनिश्चित करना कि सभी छात्र परीक्षा के लिए तथ्य कुशलता से याद कर लें
 (B) ज्ञान को वास्तविक जीवन के अनुभवों से जोड़ना और रचनात्मकता को प्रोत्साहित करना
 (C) प्रतिस्पर्धात्मक शिक्षा के माध्यम से व्यक्तिगत उपलब्धि पर ध्यान देना
 (D) शिक्षण के मुख्य उपकरण के रूप में प्रौद्योगिकी का उपयोग करना

21. What is the main subject of the nature vs nurture debate ?



- (A) Intelligence is influenced by both genetic and environmental factors
 (B) Intelligence increases only with education
 (C) Intelligence is inherited only from parents
 (D) Intelligence is influenced only by social conditions

प्रकृति बनाम पोषण परिसंवाद का मुख्य विषय क्या है ?

- (A) बुद्धिमता आनुवंशिक और पर्यावरणीय कारकों से प्रभावित होती है
 (B) बुद्धिमता केवल शिक्षा से बढ़ती है
 (C) बुद्धिमता केवल माता-पिता से विरासत में मिलती है
 (D) बुद्धिमता केवल सामाजिक परिस्थितियों से प्रभावित होती है



22. Which of the following factors bring relatively permanent changes in behaviour ?

- (A) Training and practice (B) Maturation only
(C) Physical fatigue (D) Emotional stress

कौन-से कारक व्यवहार में अपेक्षाकृत स्थायी परिवर्तन लाते हैं ?



- (A) प्रशिक्षण और अभ्यास (B) केवल परिपक्वता
(C) शारीरिक थकावट (D) भावनात्मक तनाव

23. According to Kohlbergs stages of moral development, which stage focuses on individual rights and universal principles of justice ?

- (A) Obedience orientation (B) Social contract orientation
(C) Law and order orientation (D) Universal ethical principles orientation

कोल्बर्ग के नैतिक विकास के चरणों के अनुसार, कौन-सा चरण व्यक्तिगत अधिकारों और न्याय के सार्वभौमिक सिद्धान्तों पर केन्द्रित है ?

- (A) आज्ञापालन अभिविन्यास (B) सामाजिक अनुबन्ध अभिविन्यास
(C) कानून और व्यवस्था अभिविन्यास (D) सार्वभौमिक नैतिक सिद्धान्त अभिविन्यास

24. Which concept deals with assigning numerical indices to describe a quantity ?

- (A) Evaluation (B) Measurement (C) Assessment (D) Testing

कौन-सी अवधारणा किसी मात्रा को मापने के लिए संख्यात्मक सूचकांक निर्दिष्ट करने से संबंधित है ?

- (A) मूल्यांकन (B) मापन (C) आकलन (D) परीक्षण

25. Which of the following is an internal factor affecting child's development ?



- (A) Intelligence (B) Social environment
(C) Peer group relationships (D) Economic conditions

निम्नलिखित में से कौन-सा कारक बच्चे के विकास को प्रभावित करने वाला आंतरिक कारक है ?

- (A) बुद्धिमत्ता (B) सामाजिक पर्यावरण
(C) सहपाठी समूह संबंध (D) आर्थिक स्थितियाँ

26. What is the first stage in the development of creativity ?



- (A) Stage of incubation (B) Stage of illumination
(C) Stage of revision (D) Stage of preparation

रचनात्मकता के विकास में पहला चरण कौन-सा है ?

- (A) उष्मायन का चरण (B) प्रबोधन का चरण
(C) पुनरीक्षण का चरण (D) तैयारी का चरण



27. Which example best illustrates intrinsic cognitive load ?

- (A) A task requiring multiple examples
 (B) A student struggling to recognize complex elements
 (C) A lesson with destructing visuals
 (D) Managing unrelated background noise



आंतरिक संज्ञानात्मक भार का सबसे अच्छा उदाहरण कौन-सा है ?

- (A) एक कार्य जिसके लिये कई उदाहरणों की आवश्यकता है
 (B) एक छात्र जो जटिल तत्वों को पहचानने के लिए संघर्ष कर रहा है
 (C) विनाशकारी दृश्यों वाला पाठ
 (D) असंबंधित पृष्ठभूमि शोर को प्रबंधित करना

28. Which intelligence type involves understanding one's own feeling and motives ?

- (A) Interpersonal intelligence (B) Intrapersonal intelligence
 (C) Spatial intelligence (D) Logical intelligence



बुद्धिमता का कौन-सा प्रकार व्यक्ति की स्वयं की भावनाओं और उद्देश्यों को समझने से संबंधित है ?

- (A) अंतर्वैयक्तिक बुद्धिमता (B) अन्तःवैयक्तिक बुद्धिमता
 (C) स्थानिक बुद्धिमता (D) तार्किक बुद्धिमता

29. According to Piaget's stages of cognitive development, during which stage children develop object permanence ?

- (A) Pre-operational stage (B) Sensorimotor stage
 (C) Concrete operational stage (D) Formal operational stage

पियाजे के संज्ञानात्मक विकास के चरणों के अनुसार, बच्चे किस चरण में वस्तु स्थायित्व विकसित करते हैं ?

- (A) प्राक-संक्रियात्मक चरण (B) संवेदीमोटर चरण
 (C) मूर्त संक्रियात्मक चरण (D) औपचारिक संक्रियात्मक चरण

30. What is the first step in planning an achievement test ?

- (A) Writing the marking scheme
 (B) Identifying instructional objectives
 (C) Preparing the question paper directly
 (D) Deciding on the grading system



उपलब्धि परीक्षण बनाने में पहला कदम क्या है ?

- (A) मूल्यांकन योजना लिखना
 (B) निर्देशात्मक उद्देश्यों की पहचान करना
 (C) सीधे ही प्रश्न पत्र तैयार करना
 (D) ग्रेडिंग प्रणाली का निर्णय करना



खण्ड – II

भाषा – I

हिन्दी

इस खण्ड में कुल 30 प्रश्न हैं ।

सभी प्रश्न अनिवार्य हैं ।



31. 'भाषा प्रयोगशाला' के संदर्भ में उचित कथन है
(A) सभी छात्र एक दूसरे से संपर्क कर सकते हैं ।
(B) सभी छात्र बाहरी वातावरण से प्रभावित रहते हैं ।
(C) $4 \times 4 = 16$ छात्रों के बैठने व सीखने की व्यवस्था रहती है ।
(D) शिक्षक अपनी सीट से किसी भी छात्र को निर्देश नहीं दे सकता है ।
32. 'एक परेशानी पहले से होने पर नई परेशानी का आ घेरना' भाव वाला मुहावरा है
(A) कब्र में पाँव लटकना
(B) आठ-आठ आँसू रोना
(C) कोढ़ में खाज होना
(D) आग में घी डालना
33. भारतवर्ष में 'किंडर गार्टन बॉक्स' का निर्माण किया
(A) भोलानाथ तिवारी ने
(B) एस. के. देशपांडे ने
(C) महात्मा गांधी ने
(D) पंडित देवीदत्त ने
34. 'यदि तुम अमेरिका जाओ तो तुम्हें विभिन्न देशों के व्यक्ति देखने को मिलेंगे ।' - 'अर्थ की दृष्टि' से उपर्युक्त वाक्य का प्रकार है
(A) आज्ञार्थक वाक्य
(B) संकेतार्थक वाक्य
(C) सन्देशसूचक वाक्य
(D) विधानार्थक वाक्य
35. व्याकरण की शिक्षा प्रारम्भ करना कौन-सी कक्षा से अधिकांशतः भाषा विज्ञानियों ने उचित माना है ?
(A) कक्षा 8 से (B) कक्षा 6 से (C) कक्षा 4 से (D) कक्षा 7 से
36. निम्नलिखित में से राजस्थानी बोलियों में सम्मिलित है
(A) छत्तीसगढ़ी
(B) बुन्देली
(C) मगही
(D) हाड़ौती
37. 'वस्तुनिष्ठ प्रश्नों' के संबंध में कौन-सा कथन सत्य है ?
(A) इन्हें वर्णनात्मक प्रश्न कहा जाता है ।
(B) ये प्रश्न पाठ्यविषय को अधिक से अधिक समावृत्त कर सकते हैं ।
(C) इन प्रश्नों के मूल्यांकन में शिक्षक को स्वतन्त्रता रहती है ।
(D) इन प्रश्नों के द्वारा कम समय में अधिक प्रश्नों के उत्तर नहीं दे सकते हैं ।



निर्देश : निम्नलिखित गद्यांश के आधार पर प्रश्न संख्या 38 से 43 तक के उत्तर दीजिए :



आज हमारा सामाजिक ढाँचा चरमराने लगा है। भाई-बहिन के संबंधों में भी प्रेम तिरोहित होता जा रहा है। निकम्मे रहकर मनुष्यों की चिन्तन-शक्ति थक गई है। बिस्तरों और आसनों पर सोते-सोते मन के घोड़े हार गये हैं। सारा जीवन निचुड़ चुका है। स्वप्न पुराने हो चुके हैं। आज मनुष्य पैसा कमाने की मशीन बन चुका है। सारा समाज अर्थ प्रधान होता जा रहा है। सिर्फ धन और धन कमाने की लालसा के चलते व्यक्ति यह भूल बैठा है कि- 'अणूतो धन सुख सान्ति ने खोस लेवे।' भौतिक वस्तुओं को पाने की चाहना अग्नि सदृश सदैव प्रज्वलित रहती है।

38. निम्नलिखित में से 'पुल्लिंग' शब्द है
 (A) वस्तु (B) धन (C) अग्नि (D) शक्ति
39. गद्यांश में प्रयुक्त 'अणूतो धन सुख-सान्ति ने खोस लेवे' कहावत में 'अणूतो' शब्द का हिन्दी अर्थ है
 (A) अनूठा (B) अधिक
 (C) अद्भुत (D) अल्प
40. 'तिरोहित' शब्द का अर्थ है
 (A) लुप्त (B) प्रकाशित (C) लालायित (D) तिरस्कार
41. बहिन का 'पुल्लिंग' शब्द होगा
 (A) भानजा (B) बहिनों (C) बहनोई (D) भाइयों
42. 'सारा जीवन निचुड़ चुका है।' इस वाक्य में काल है 
 (A) वर्तमान काल (B) भविष्य काल (C) भूतकाल (D) संदिग्ध वर्तमान काल
43. निम्नलिखित में से कौन-सा शब्द एकवचन और बहुवचन में समान रूप से प्रयुक्त हो सकता है ?
 (A) मनुष्य (B) घोड़ा (C) मशीन (D) यह
44. परीक्षा के समय ही अध्ययन करने वाले छात्रों के संदर्भ में सत्य-कथन है 
 (A) उन्हें पाठ्यसामग्री का पूरा ज्ञान होता है।
 (B) उन्हें अपनी कमियों का निरंतर ज्ञान होता रहता है।
 (C) वे समझने की अपेक्षा रटने पर अधिक निर्भर रहते हैं।
 (D) माता-पिता व अभिभावकों को उनकी प्रगति की निरंतर जानकारी रहती है।
45. 'प्ले वे' (Play Way) पुस्तक के लेखक हैं
 (A) डॉ. मॉण्टेसरी (B) कुक महोदय (C) प्लेटो (D) फ्रोबेल



46. 'चित्र-विस्तारक यन्त्र (एपिडायस्कोप)' की विशेषता है
 (A) इसमें ध्वनि की आवश्यकता नहीं होती है ।
 (B) यह खादी बोर्ड का ही एक रूप है ।
 (C) इसमें शिक्षक स्वयं रेखाचित्र एवं डायग्राम खींच सकता है ।
 (D) यह भाषा प्रयोगशाला का ही एक रूप है ।
47. निम्नलिखित में से 'विजयदान देथा' की रचना है 
 (A) रणमल्ल छंद (B) अलेखूं हिटलर
 (C) नुकती-दाणा (D) आज रौ सरवण
48. 'स्वगति का सिद्धान्त' है
 (A) अभिक्रमित अनुदेशन प्रणाली का (B) वैयक्तिक अनुदेशन प्रणाली का
 (C) कम्प्यूटर आधारित अनुदेशन प्रणाली का (D) उपर्युक्त तीनों प्रणालियों का
49. लिखने में जब कोई शब्द भूल से छूट जाए तो उसे लिखने के लिए प्रयोग किया जाने वाला विराम चिह्न है
 (A) तुल्यता सूचक चिह्न (B) संकेत चिह्न
 (C) हंसपद चिह्न (D) वर्गाकार कोष्ठक चिह्न
50. 'उच्च प्राथमिक स्तर के बच्चे जब बोलें तो उन्हें टोका न जाए । सुझाव अंत में दिए जाएँ ।' इससे उनमें कौन-से 'कौशल' का विकास होगा ?
 (A) श्रवण कौशल का (B) पठन कौशल का
 (C) बोलना कौशल का (D) लेखन कौशल का

निर्देश : निम्नलिखित गद्यांश के आधार पर प्रश्न संख्या 51-60 तक के उत्तर दीजिए :

आम आदमी के लिए विज्ञान का मतलब क्या है ? विज्ञान मानव सभ्यता और संस्कृति का एक रूप है । आधुनिक विज्ञान ने इस नैसर्गिक सादगी व सौन्दर्य को हाशिए पर डाल कर विज्ञान को एक औपचारिक ढाँचे में कैद कर लिया है । विज्ञान एक औजार बन गया है जिससे प्रकृति के रहस्यों को खोलने की कोशिश की जाती है । इस प्रक्रिया में आम इंसान का संबंध इससे कट गया है । 'विज्ञान पूर्वाग्रहों से मुक्त ज्ञान का भण्डार है'- ऐसा कहा जाता है । विज्ञान को विकास से जोड़ा जाता है । यह सरासर गलत है । जिन आदिवासियों ने सदियों प्रकृति के साथ सम्मानजनक रिश्ता बनाए रखा, आज हमने उन्हें 'अविकसित' मान लिया है । मानव का मानव से संबंध हानि-लाभ पर निर्धारित हो रहा है ।





51. निम्नलिखित वाक्य में रेखांकित अंश किसका उदाहरण है ? 

'विज्ञान मानव सभ्यता और संस्कृति का एक रूप है ।'

- (A) व्यधिकरण समुच्चय बोधक अव्यय का
 (B) संकेतवाचक समुच्चय बोधक अव्यय का
 (C) समानाधिकरण समुच्चय बोधक अव्यय का
 (D) संबंध बोधक अव्यय का



52. किस विकल्प के सभी शब्द 'उदार' शब्द का अर्थ देते हैं ?
- (A) अनुदार, बड़ा, कठिन, ईमानदार (B) दाता, बड़ा, सरल, श्रेष्ठ
(C) दानवीर, सरल, कुशपुत्र, कर्ण (D) मौलिक, स्थिर, अधिकता, अभिप्राय
53. 'संस्कृति' शब्द का 'सन्धि-विच्छेद' होगा 
- (A) सु + कृति (B) सम् + कृति
(C) सन् + कृति (D) सत् + कृति
54. '..... आज हमने उन्हें अविकसित मान लिया है।' दिए गए वाक्य में रेखांकित शब्द है
- (A) संज्ञा (B) सर्वनाम (C) विशेषण (D) क्रिया
55. 'मुक्त' शब्द का 'विलोम शब्द' है 
- (A) मोक्ष (B) निर्वाण (C) कैवल्य (D) बद्ध
56. व्याकरणिक दृष्टि से 'प्रकृति' शब्द है
- (A) सर्वनाम (B) विशेषण (C) संज्ञा (D) क्रिया
57. निम्नलिखित में से 'उपसर्ग' युक्त शब्द है
- (A) विज्ञान (B) पूर्वाग्रह (C) सभ्यता (D) रहस्य
58. 'आदमी' शब्द है
- (A) तद्भव (B) विदेशी (C) तत्सम (D) देशज
59. हानि-लाभ में समास है 
- (A) तत्पुरुष समास (B) अव्ययीभाव समास
(C) कर्मधारय समास (D) द्वन्द्व समास
60. किस विकल्प में सभी शब्द 'इंसान' के पर्यायवाची हैं ?
- (A) कैवर्त, प्राणी, अनिल (B) मानस, महीप, मीत
(C) मानव, मनुज, मानुष (D) मारुत, उपल, जीव



SECTION – II
LANGUAGE – I
ENGLISH



There are **30** questions in all in this Section.
All questions are compulsory.

Read the passage and answer the questions (**Q. Nos. 31-37**) that follow :



Noise pollutes our environment just as much as smoke, foul water, dirty air and litter. It can cause illness and deafness. The human body never gets used to noise. It continues to react even though a person thinks he or she has become used to all surrounding noises. For instance, Naseer who lived in an apartment on a busy street often boasted that he could sleep through any kind of noise. He claimed he just didn't hear it. Well, Naseer could sleep through the roar of traffic and the blare of a television set in the next apartment, but he didn't know that while he slept his body was reacting to the stress of the noise.

31. He and she has become used to all the surrounding noises. The underlined words are :
(A) Common nouns (B) Possessive pronouns
(C) Relative pronouns (D) Personal pronouns
32. Choose the conjunction out of the following :
(A) Or (B) Just (C) To (D) Has
33. The human body never gets used to noise. The sentence is in
(A) Simple future (B) Present indefinite
(C) Past perfect (D) Present continuous
34. Choose the correct superlative degree of 'busy'.
(A) Busiest (B) Busier (C) Busyest (D) Busiast
35. _____ illness _____ deafness can be caused by noise pollution.
(A) As – so (B) Both – and (C) Neither – nor (D) As – as
36. Which of the following is a determiner ?
(A) Through (B) Never (C) An (D) Of
37. Smoke, foul water, dirty air and litter _____ our environment just as much as noise.
(A) Pollute (B) Pollutes (C) Polluted (D) Polluting
38. Which out of the following is not related to the direct method of learning English ?
(A) Grammar is taught systematically.
(B) It makes pupil to think in English.
(C) It enable pupil to express his thoughts and feelings directly by means of English.
(D) This method is interesting because it is full of activity.





Read the passage and answer the questions (Q. Nos. 39-45) that follow :

At the circus I had no chance to study human beings. They had sat in their seats peacefully while I cowered before captain's whip. I got totally wrong idea of human beings at that angle. I had thought that they were strong and fearless. But now I found them running from me like a herd of deer, although I had no intention of attacking them. When I paused in front of a tailor's shop, he abandoned his machine and shut himself in a cupboard, wailing. "Alas, I am undone, won't someone shoot that tiger ?"



39. The antonym of 'fearless' is
 (A) Frightened (B) Scared (C) Wailing (D) Paused
40. A person who leads a group is a
 (A) Courageous (B) Strong (C) Fearless (D) Captain
41. The correct spelling is
 (A) Machinist (B) Machinest (C) Machineist (D) Machiniest
42. The synonym of 'chance' is
 (A) Cowered (B) Totally (C) Thoughtfully (D) Opportunity
43. Correct adjective form of 'intention' is
 (A) Intentionally (B) Intentionaly (C) Intently (D) Intentional
44. The synonym of 'abandoned' is :
 (A) Cowered (B) Herd (C) Left (D) Undone
45. The root verb of 'sat' is
 (A) Set (B) Sit (C) Sut (D) Site
46. Choose the correct indirect speech for
 The policeman said to us, "where are you going ?"
 (A) The policeman asked that where we are going.
 (B) The policeman enquired where we were going.
 (C) The policeman asked us where we are going.
 (D) The policeman enquired us where were are going.
47. The old methods used to teach English language are
 (A) Translation cum grammar method and direct method.
 (B) Translation cum grammar method and bilingual method.
 (C) Translation cum grammar method and substitutional method.
 (D) Translation cum grammar method and multilingualism.
48. A picture is :
 (A) An audio aid (B) An audio-visual aid
 (C) A visual aid (D) None
49. Choose the correct passive voice for
 'Some boys were helping the wounded man'.
 (A) The wounded man were helped by some boys.
 (B) The wounded man was helped by some boys.
 (C) The wounded man was helping by some boys.
 (D) The wounded man was being helped by some boys.





50. Which out of following is incorrect ?
Principle of naturalness in teaching, learning of English consists of
(A) Talking to students in foreign language in the class, playground etc.
(B) Giving grades and sequence.
(C) Arranging for group discussions.
(D) Encouraging students to converse in target language.
51. The evaluation cycle has not one of these elements :
(A) Measurement (B) Objectives
(C) Learning experiences (D) Tools and devices of evaluation
52. Choose the right question for
'He has given a pen to Radha'.
(A) To whom has he given a pen ? (B) To who has he given a pen ?
(C) To whose has he given a pen ? (D) To what has he given a pen ?
53. In close test students are asked :
(A) To answer questions with the help of their peer who is close to them.
(B) To answer questions with the help of a text book which is closed.
(C) To fill the blank or delete words from the passage to complete the idea.
(D) To point out the error from the options.
54. Out of the following which is not a quality of good handwriting ?
(A) Legibility (B) Attractiveness (C) Uniformity (D) Writing slowly
55. Phonetic symbol for "show" is
(A) ʃəʊ (B) soʊ (C) ʃo (D) sho
56. Rubrics can be used for :
(A) Self assessment and peer assessment.
(B) Students and teacher assessment.
(C) Teacher assessment.
(D) Teacher and parents assessment.
57. Choose the right question for
'Rani went to Delhi by bus'.
(A) Does Rani go to Delhi by bus ? (B) Did Rani go to Delhi by bus ?
(C) Did Rani went to Delhi by bus ? (D) Do Rani go to Delhi by bus ?
58. Which one is not the aim of intensive reading ?
(A) To enable students to speak English correctly.
(B) To increase students active vocabulary.
(C) To concentrate upon language.
(D) To save time.
59. In language structures can be divided into _____ categories.
(A) 2 (two) (B) 3 (three) (C) 4 (four) (D) 5 (five)
60. The number of consonant sounds is
(A) 21 (B) 22 (C) 23 (D) 24



खण्ड – II

भाषा – I (प्रथमा)

संस्कृतम्

अत्र त्रिंशत् प्रश्नाः सन्ति ।

सर्वे प्रश्नाः समाधेयाः ।

निम्नलिखितमपठितं पद्यांशमाधारीकृत्य निम्नाङ्किता प्रश्नाः (31 – 34) समाधेयाः

शरीरविज्ञान विचक्षणेन प्रशंसितोऽयं चरकेश्वरेण ।

स्नेहार्द्र-भावैकरसैर्विशिष्टः शुष्कोऽपि नित्यं सरसः स देशः ॥



31. “शरीरविज्ञानम्” इत्यत्र कः समासः ?
 (A) तृतीया तत्पुरुषः (B) षष्ठी तत्पुरुषः (C) चतुर्थी तत्पुरुषः (D) पञ्चमी तत्पुरुषः
32. “स्नेहार्द्रः” इत्यत्र कः सन्धिः ?
 (A) वृद्धिसन्धिः (B) गुणसन्धिः (C) पूर्वरूपसन्धिः (D) दीर्घसन्धिः
33. “शुष्कः” इति पदे कः प्रत्ययः ?
 (A) क्त (B) शतृ (C) क (D) घञ्
34. उपर्युक्त-श्लोके छन्दसः नाम किम् ?
 (A) इन्द्रवज्रा (B) वंशस्थः (C) उपजातिः (D) उपेन्द्रवज्रा
35. “9 : 10” संस्कृते समयं लिखत
 (A) दशाधिक दशवादनम् (B) सपाद नववादनम्
 (C) दशाधिक-नववादनम् (D) सार्ध नववादनम्
36. केन मूल्याङ्केन छात्रेषु संस्कृत पठनं प्रति इच्छायाः-प्रतिस्पर्धायाश्च भावनोत्पन्ना भवति ?
 (A) बाह्यमूल्याङ्केन (B) आन्तरिकमूल्याङ्केन
 (C) लिखितमूल्याङ्केन (D) मौखिकमूल्याङ्केन
37. “ग्” इति वर्णस्य उच्चारण स्थानं किम् ?
 (A) तालुः (B) कण्ठः (C) मर्धा (D) दन्ताः
38. कः सिद्धान्तः श्लोकपाठनसमये तत्सम्बन्धितग्रन्थस्य नाम प्रसङ्गसन्दर्भयोश्च वर्णनं करोति ?
 (A) समवायसिद्धान्तः (B) मौखिककार्यस्य सिद्धान्तः
 (C) वैयक्तिकभिन्नतायाः सिद्धान्तः (D) अभ्यासस्य सिद्धान्तः
39. “माता बालकः पश्यते ।” इत्यत्र वाक्यं संशोधयत
 (A) मात्रा बालकः दृश्यते । (B) माता बालकेन दृश्यते ।
 (C) मात्रे बालकः पश्यति । (D) मातुः बालकः पश्यति ।



40. कस्यापि बिन्दोः वर्गीकरणस्य प्रदर्शनार्थं कानि-साधनानि सहायकानि भवन्ति ?

- (A) चित्राणि (B) भित्तिपत्राणि
(C) रेखाचित्राणि (D) मानचित्राणि

41. “मनसि ईश्वरं चिन्तय ।” रेखाङ्कितपदमादृत्य प्रश्न-निर्माणं कुरुत

- (A) कस्मै (B) केन (C) कस्मिन् (D) कस्मात्

42. “28” इमां संख्यां संस्कृतेन लिखत

- (A) अष्टाविंशतिः (B) अष्टविंशतिः (C) विंशति-अष्ट (D) अष्टं विंशतिः

43. “ज्ञानं _____ क्रियां विना” अत्र लिखितसूक्तेः समुचितपदेन रिक्तस्थानं पूर्यत-

- (A) पाठः (B) शमः (C) लाभः (D) भारः

44. अनुकरणम् अभ्यासश्चेति कस्य भाषा कौशलस्य साधनद्वयम् ?

- (A) लेखनम् (B) पठनम् (C) श्रवणम् (D) भाषणम्

45. “हरनामामृतं” महाकाव्यस्य लेखकः कः ?

- (A) पं. सूर्य नारायण शास्त्री (B) आचार्य मधुकर शास्त्री
(C) श्री कृष्णारामभट्टः (D) पं. विद्याधर शास्त्री

46. माहेश्वरसूत्रेषु “यण्” प्रत्याहारे वर्णाः भवति

- (A) य व ह प (B) य व र ल (C) य र ष ल (D) य ल ज म

47. मातृविधेः अपरं नाम किम् ?

- (A) व्याख्याविधिः (B) पाठ्यपुस्तकविधिः
(C) प्रत्यक्षविधिः (D) मूल्याङ्कनविधिः

48. कानि साधनानि विद्यन्ते यानि प्रत्यक्ष रूपेण दृष्ट्वा छात्राः कमपि विषयं सुगमतया अवगच्छन्ति ?

- (A) दृश्यसाधनानि (B) दृश्यश्रव्यसाधनानि
(C) वाचिकसाधनानि (D) श्रव्यसाधनानि

49. त्वं प्रतिदिनं ग्रन्थं पठसि ।

- (A) त्वया प्रतिदिनं ग्रन्थः पठ्यते । (B) त्वया प्रतिदिनं ग्रन्थम् अपठत् ।
(C) त्वम् प्रतिदिनं ग्रन्थः पठ्यते । (D) त्वया प्रतिदिनं ग्रन्थम् अपठः ।

50. “पूर्णादंशं प्रति” इति कस्य शिक्षणसूत्रस्य पूरकमस्ति ?

- (A) ज्ञातादज्ञातं प्रति (B) स्थूलात् सूक्ष्मं प्रति
(C) विश्लेषणात् संश्लेषणं प्रति (D) सरलात् कठिनं प्रति



निम्नलिखितम् अपठितं गद्यांशमाधारीकृत्य प्रश्ना (51 – 54) प्रश्नाः समाधेयाः –

लोके सदा दृश्यते एतद् ये जना अतीव साधवः सरला भवन्ति, तेषामादरो न भवति । दुष्टास्तेषां धनादिकमपि हरन्ति, कार्यबाधां च कुर्वन्ति । अत एवोच्यते “मृदुर्हि परिभूयते” । राजनीतौ च विशेषतः शठेषु शठतायाः प्रयोगः करणीयः । अन्यथा कार्यसिद्धिर्न भविष्यति ।



51. “एवोच्यते” इत्यत्र कः सन्धिः ?
 (A) दीर्घसन्धिः (B) पूर्वरूपसन्धिः (C) गुणसन्धिः (D) वृद्धिसन्धिः
52. “ये साधवः अतीव सरलाः भवन्ति ।” इत्यस्मिन् वाक्ये विशेष्यपदं किम् ?
 (A) अतीव (B) ये (C) सरलाः (D) साधवः
53. “शठतायाः” इत्यत्र का विभक्तिः ?
 (A) षष्ठी (B) चतुर्थी (C) सप्तमी (D) तृतीया
54. “राजनीतिः” इत्यत्र कः समासः ?
 (A) अव्ययीभावः (B) तत्पुरुषः (C) द्वन्द्वसमासः (D) बहुव्रीहिः
55. श्री पद्मशास्त्रिणः रचना अस्ति
 (A) मोहभङ्गम् (B) कच्छ वंशम्
 (C) लेलिनामृतम् (D) श्री महावीर सौरभम्
56. ‘हरि को भक्ति अच्छी लगती हैं’ वाक्यमिदं संस्कृते अनुवादं कुरुत ।
 (A) हरिं भक्तिः रोचति । (B) हरिः भक्ति रोचते ।
 (C) हरये भक्तिः रोचते । (D) हरिणा भक्ति रोचते ।
57. कया परीक्षया बालकानां व्यक्तिगतगुणावगुणाश्च ज्ञातुं शक्यन्ते ?
 (A) निबन्धपरीक्षया (B) प्रायोगिकपरीक्षया
 (C) लिखितपरीक्षया (D) मौखिकपरीक्षया
58. “कविः गीतं गायति” वाक्यमिदं लङ्लकारे परिवर्तयत
 (A) कविः गीतम् अगायत् । (B) कविः गीतं गायतु ।
 (C) कविः गीतं गास्यति । (D) कविः गीतं गायेत् ।
59. त्रयाणां कौशलानां मूलाधारं कौशलं किम् ?
 (A) पठनम् (B) श्रवणम् (C) भाषणम् (D) लेखनम्
60. संस्कृतव्याकरणशिक्षणस्य दर्शनशिक्षणस्य च प्राचीनतमो विधिः विद्यते
 (A) सूत्रविधिः (B) पारायणविधिः (C) भाषणविधिः (D) मौखिकविधिः





باب - II

زبان - I

اُردو (اردو)

اس سیکشن میں تیس (30) سوالات دیئے گئے ہیں۔ تمام سوالات کے جوابات ضروری ہیں۔
ہر سوال کے چار جوابات میں سے ایک صحیح جواب کی نشاندہی کیجئے۔



31. وہ الفاظ جو معنی میں ایک دوسرے سے ملتے جلتے ہیں۔ کیا کہلاتے ہیں؟
(A) مترادف (B) متضاد (C) متجانس (D) مرکب
32. ڈرامے کی کتنی اہم قسمیں ہوتی ہیں؟
(A) دو (B) تین (C) چار (D) آٹھ
33. جس جملے میں ایک فعل اور ایک فاعل ہو اسے کیا کہتے ہیں؟
(A) مفرد جملہ (B) مرکب جملہ (C) جملہ بیانیہ (D) جملہ حکمیہ
34. مندرجہ ذیل میں کون اسم مکبر کی مثال ہے؟
(A) صندوقچہ (B) تلوار (C) لوٹا (D) خواب گاہ
35. وہ سوالات جن کے جوابات ایک ہی ہوں اور جن پر ماہرین مضمون کی اتفاق رائے ہو۔ کیا کہلاتے ہیں؟
(A) موضوعی سوالات (B) مضمون قسم والے سوالات
(C) معروضی سوالات (D) تفصیلی جواب والے سوالات
36. مندرجہ ذیل میں صفت نسبتی کی مثال کون سی ہے؟
(A) چند کتابیں (B) خوبصورت (C) جاپانی (D) خوش مزاج



مندرجہ ذیل اقتباس کو پڑھ کر نیچے لکھے سوالات (37-40) کے جواب لکھئے۔

"میرے قبلہ گاہ نے جب وفات پائی اور میں اس تخت پر بیٹھا ، عین عالم شباب کا تھا اور سارا یہ ملک روم کا میرے حکم میں تھا۔ اتفاقاً ایک سال کوئی سوداگر بدخشاں کے ملک سے آیا اور اسباب تجارت کا بہت سا لایا۔ خبرداروں نے میرے حضور میں خبر کی ایسا بڑا تاجر آج تک شہر میں نہیں آیا ، میں نے اُس کو طلب فرمایا۔"

37. لفظ "اتفاقاً" میں کس اعراب / علامت کا استعمال ہوا ہے؟
(A) تنوین (B) تشدید (C) زیر (D) پیش



38. لفظ 'اسباب' کا واحد بتائیے۔

(A) سبیل (B) سب (C) سبب (D) مسبب

39. یہاں لفظ قبلہ گاہ سے کیا مراد ہے؟

(A) ایک مقدس مقام (B) خانہ کعبہ (C) والد (D) بادشاہوں کا لقب

40. مندرجہ ذیل میں لفظ تلک کی جمع کی نشاندہی کیجئے۔

(A) املاک (B) ممالک (C) ملکیت (D) ملک

41. مندرجہ ذیل میں کون سی ترتیب درست ہے؟

(A) سننا، بولنا، پڑھنا، لکھنا (B) بولنا، پڑھنا، لکھنا، سننا

(C) پڑھنا، لکھنا، بولنا، سننا (D) سننا، لکھنا، پڑھنا، بولنا



42. وہ فعل جس میں کسی کام کا اثر صرف فاعل تک محدود ہو۔ اسے کیا کہتے ہیں؟

(A) فعل ناقص (B) فعل لازم (C) فعل متعدی (D) فعل مرکب

43. مندرجہ ذیل میں ضمیر متکلم کی نشاندہی کیجئے۔

(A) آپ (B) تم (C) میں (D) وہ

44. جو سوالات طلباء کی سابقہ معلومات کا اعادہ کرتے ہیں اور نئی معلومات فراہم کرتے ہیں۔ انہیں کیا کہتے ہیں؟

(A) تمہیدی سوالات (B) پیش رفت پر مبنی سوالات

(C) تقنینی سوالات (D) تفویض کے سوالات



45. پڑھنا سکھانے کے تحلیلی طریقے کے لئے کون سا بیان درست ہے؟

(A) معلوم سے نامعلوم کی طرف آگے بڑھتے ہیں (B) نامعلوم سے معلوم کی طرف

(C) یہ تدریس کا قدیم طریقہ ہے (D) اس میں پہلے حروف کی آواز سکھائی جاتی ہے

46. مندرجہ ذیل میں کس کا شمار بصری توضیحات میں ہوتا ہے؟

(A) ریڈیو (B) گراموفون (C) ٹیپ ریکارڈر (D) چارٹ

47. اندازہ قدر کے کتنے طریقہ کار ہوتے ہیں؟

(A) دو (B) تین (C) چار (D) پانچ



48. لکھنا سکھانے کے کس طریقے میں دائرے ، نیم دائرے ، خط مستقیم اور خط منحنی سکھائے جاتے ہیں؟
 (A) مائیسوری کا طریقہ (B) پستالوزی کا طریقہ (C) ابجدی طریقہ (D) ترکیبی طریقہ
49. "وہ الفاظ جو فعل پر ختم ہوتے ہیں اور اپنے لغوی معنی کے بجائے دوسرے معنی میں استعمال ہوتے ہیں"۔ کیا کہلاتے ہیں؟
 (A) محاورہ (B) روزمرہ (C) کہاوت (D) تلمیح



مندرجہ ذیل اقتباس کو پڑھ کر نیچے لکھے سوالات (50-52) کا جواب دیجئے۔

"اردو ادب میں مولانا آزاد کا عظیم کارنامہ ہفتہ وار اخبار 'الہلال' تھا جو انھوں نے ۱۹۱۲ میں جاری کیا۔ اس اخبار میں انھوں نے انگریزی حکومت کی پالیسیوں کے خلاف اور ہندو مسلم اتحاد پر مضامین لکھے اور نوجوان مسلمانوں میں آزادی کے جذبات بیدار کئے۔ لہذا برطانوی حکومت نے ۱۹۱۴ء میں اس اخبار پر پابندی لگا دی۔"



50. اس اخبار میں مولانا آزاد نے کس موضوع پر مضامین لکھے؟
 (A) انگریزوں کی موافقت میں
 (B) ہندو مسلم اتحاد پر
 (C) مسلم لیگ کی موافقت میں
 (D) دو قومی پالیسی کی موافقت میں
51. مولانا آزاد نے 'الہلال' کب جاری کیا تھا؟
 (A) 1912 (B) 1914 (C) 1918 (D) 1921
52. لفظ 'اتحاد' کا متضاد بتائیے۔

- (A) اتفاق (B) انتشار (C) الحاد (D) اقتصاد
53. 'آسمان سے گرا کھجور میں اٹکا' سے کیا مراد ہے؟
 (A) کام پورا نہ ہونا
 (B) ایک مصیبت سے نکل کر دوسری میں پھنسنے
 (C) کام کرنا نہ آنا
 (D) کام کو ادھورا نہ چھوڑنا



54. تعمیری اندازِ نظر (Constructive Approach) کی اہم خصوصیت کونسی ہے؟

- (A) طلباء کے تعمیری عمل میں اسانڈہ ان کی رہنمائی نہیں کرتے ہیں
 (B) معلم کی حیثیت مددگار کی نہیں ہوتی ہے
 (C) طلباء کے ساتھ معلم کو بھی فعال رہنا لازمی ہے
 (D) اس میں معلم اور طلباء کے کردار واضح نہیں ہوتے ہیں



55. مندرجہ ذیل بیانات میں سے کون سا درست نہیں ہے؟

(A) معروضی جانچ، موضوعی جانچ کی ضد ہوتی ہے

(B) معروضی جانچ کی پیمائش آسان ہوتی ہے

(C) غیر متعلق باتوں پر اظہارِ خیال کی گنجائش نہیں ہوتی ہے

(D) اس کے ذریعے ادب کے جمالیاتی پہلوؤں کی جانچ بھی ہو جاتی ہے

56. جملے میں کسی جذبے کو ظاہر کرنے یا تحاطب کے لئے رموزِ اوقاف کی جس علامت کا استعمال ہوتا ہے۔ اسے کیا کہتے ہیں؟

(A) فجائیہ (B) رابطہ (C) خطِ زیریں (D) سکتہ

57. مندرجہ ذیل میں کس کا تعلق صنفِ مرثیہ سے ہے؟

(A) تشبیب (B) حمد (C) رجز (D) طریبہ

58. بمعنی الفاظ سے پہلے لگنے والے حروف یا الفاظ کو کیا کہتے ہیں؟

(A) منفرد (B) سابقہ (C) لاحقہ (D) عطف



59. طریقہٴ تفویض کے ذریعے طلباء کی کس لسانی صلاحیت میں اضافہ ہوتا ہے؟

(A) تحریری صلاحیت (B) تقریری صلاحیت

(C) تحریری اور تقریری دونوں (D) تلفظ کی مشق



60. مندرجہ ذیل میں کس کا شمار شہنی کے اجزائے ترکیبی میں ہوتا ہے؟

(A) گمیز (B) رخصت (C) مدح (D) نعت



खण्ड - II

भाषा - I

सिंधी

कुल 30 सुवाल आहिनि ।

सभेई सुवाल करण जरुरी आहिनि ।



हेठियो टुकर पढी डिनल सुवालनि जा जवाब लिखो - (31-35)

जॉन रस्किन फरिमायो आहे त, “ इबारत अदीब जे रूह जो नक्शु आहे ।” हर अजीम शाइर खे पंहिजी गाल्हि चवण जो अनोखो अंदाज हूंदो आहे जंहिं खे इबारत ढंग, नमूनो, स्टार्इल, शैली चवंदा आहिनि । मिल्टन वांगुर सचल सरमस्त बि पंहिंजे शब्दनि जी शाइरीअ में इएं लिकल आहे जीअं खुशबू गुल जे पंखडियुनि में लिकल हूंदी आहे । जंहिं खे हिन जो दर्शन करिणो हुजे सो हिन खे संदसि शाहाणी एं शहसवार शाइरीअ में पसे सघे थो । संदसि बागी कलाम एं रूहानियत जा राज हिन जी आला आत्मा वारी जिंदगीअ जो निचोड़ आहिनि । दर्पण आहिनि, अक्स आहिनि एं आहिनि आईनो । संदसि को बि शइर जंहिं में संदसि नालो न बि लिखियल हुजे तइहिं बि पाठक समिझी वेंदो त हीउ त सचल सरमस्त आहे । इहा इबारत ई आहे जा हिक कामिल कलमकार, सुहिणे सृजणहार खे बियनि डाति धणियुनि खां अलगू करे थी बिहारे । सचल जी शाइरी अमर जोति आहे, जंहिं खे घटाऊं एं हवाऊं विसाए न सघंदियूं । हिन फनकार खे वक्तु मटाए न सघंदो - हिन वक्त खे मटाए छडियो आहे । संदसि लिखणीअ में ऐतिरी छिक एं तासीर आहे जो हर दौर हुन खे पंहिंजी लिखत समिझंदो ।



31. रूहानियत लफ़ज़ आहे

- (A) इस्मु (B) जमीर (C) फ़इल (D) सिफ़त

32. सिट सही आहे

- (A) सचल जी शाइरी अमर जोति आहे । (B) शाइरी अमर आहे जोति सचल जी ।
(C) जी सचल शाइरी जोति आहे अमर । (D) अमर शाइरी जोति आहे सचल जी ।

33. इबारत अदीब जे रूह जो आहे

- (A) चित्र (B) नक्शु (C) लिपि (D) नमूनो



34. सचल जो कलाम आहे

- (A) देशद्रोही (B) बागी (C) तइसुब भरियो (D) रूढीवादी



35. अजीम शब्द जी माना आहे
(A) महान (B) मिसकीन (C) नंदो (D) शुरुआत
36. "परख मकसदनि जे हासिलात जी हद मुकररु करण जी प्रक्रिया आहे ।" परिभाषा आहे
(A) गीन (B) जैरोमिल
(C) माइकलस (D) ब्लूम
37. तकतोर, सुवाल-जवाब, जाँच सूची किस्म आहिनि
(A) नायक (B) अभिनेता
(C) छंडछाण (D) अभिनय
38. 'जाणु' लफ़्ज़ में 'अण' अगियाड़ी लगाइणु सां लफ़्ज़ ठहन्दो
(A) अणठहिकंदडु (B) अणवणन्दडु
(C) अणजाणु (D) अणपदियलु
39. उहा जाँच जंहिं में बालक अणजाण हूंदो आहे
(A) रूबरू गाल्हि बोल्हि (B) सिलसिलेवार
(C) इतिहास वृत (D) ओचिती जाँच
40. निदाई निशानी आहे
(A) (" ") (B) (!) (C) (;) (D) (?)
41. असंतोषी माणहूअ लाइ पहाको कम ईन्दो
(A) नका हूंद नकी शुकुरु (B) न आए जी खुशी न विए जो गमु
(C) न कहिंजे हईअ में न खईअ में (D) न हूंदो बांस न वजुंदी बांसुरी
42. इन्दनि जे उचार वारा अखर आहिनि
(A) क, ख (B) य, र
(C) च, छ (D) त, थ
43. सुवाली पर्चे जो गडियल रूप आहे
(A) ब्लू प्रिंट (B) जवाबी पर्चो
(C) उत्तर तालिका (D) लुगत
44. 'जेडो पेट, तेडी ओझिरी' इस्तलाह जी माना आहे
(A) तमाम घणो कम करणु (B) हैसियत अनुसार कम कजे
(C) सवलो कम करणु (D) मुश्किल कम करणु
45. 'राम जो पीउ हरिद्वार वियो ।' जुमिले में हर्फ़ ज़र आहे
(A) राम (B) जो (C) पीउ (D) हरिद्वार



46. फ़डल मरकब जो मिसाल आहे
 (A) तोतो उडुमी वियो (B) हू कम कंदो रहियो
 (C) महिमान ईदा (D) राम शाहूकारु आहे
47. 'आई' पछाडी वारो लफ़ज़ आहे
 (A) कहाणी (B) भवानी
 (C) कमाऊ (D) भलाई
48. देवनागरी लिपिअ में सभु अखर आहिनि
 (A) आडु (B) सुमिहियल
 (C) उभा (D) डिंगा
49. अखरनि जी फ़हरिस्त खे चइजे थो
 (A) लफ़ज़ (B) आईवेटा
 (C) जुमिलो (D) हर्फ



हेठियो टुकर ध्यान सां पढी सुवालनि जा जवाब लिखो - (50-54)

बरसाति हर मुल्क लाइ रहमत आहे, पर राजस्थान लाइ त जिन्सी आबहयातु आहे । जिते पीअण जे पाणीअ जी अणाठि, उते पोख कीअं थिए, माल ऐं माणहुनि जो गुजरु किथां थिए ? इनकरे ई चयो अथनि त, "राजस्थान रेगिस्तान या रिणिपटु आहे; वसे त वस करे ।" बरसाति चडी वसे त मुल्कु ठरी पवे, धरतीअ जी रुइ बदिजियो वजे । वण-टिण धोपी चिहिचु थियो पवनि ऐं झर झंग जी सावक डिंसी नेणु-नेणु पियो ठरे । ज़मीन त छडियो, पर टकिरियूं बि सावक सां ढकिजियो वजनि । मालु खुशि, मालदार ऐं हारी, नारी बोडि में भरिजियो वजनि । जीअं बरसाति बइदि हारियुनि में केडी न सरहाई थिए थी । मिस्कीननि खे आथतु अचे थो त अनु सस्तो थीन्दो ऐं बुख भजंदी; खीरु, मखणु थीन्दा । कुडिमी ऐं धनार कम खां वांदा थी, नइ ऐं बंसरियूं ऐं सुरंदा सारंगियूं पिया वजाईनि ऐं उन सां गडु गोठाणनि गीतनि ऐं रागुनि जी धूम मचियो वजे । पखी-पखण बोदि में अची मिठियूं लातियूं पिया लवनि । मेघ मलार जी मौज डिंसी शाह लतीफ़ चवनि था त -



सारंग सिंगारे, विजुं वसण आइयूं;
 वर्सी भटारे, भरिया पट पुरार जा ।



50. 'कुडिमी' लफ़ज़ जी माना आहे
 (A) लोहार (B) मेहार
 (C) किसान (D) कुम्भार
51. 'सारंग सिंगारे, विजुं वसण आयूं' मिसिरा चई आहे
 (A) शाहु लतीफ़ (B) किशनचंद बेवसि
 (C) चैनराइ बचोमल सामी (D) सचल सरमस्त



52. 'बरसाति हर मुल्क लाइ रहमत आहे ।' सिट आहे
 (A) जमानु माज़ी (B) जमानु हालु
 (C) जमानु मुस्तकबिलु (D) जमानु माज़ी मुतलक
53. मथिएँ टुकिरे जो उनवान आहे
 (A) बरसाति (B) खिजां (C) सियारो (D) पतझड
54. 'बंसरी' लफ़्ज़ जो अददु जमउ आहे
 (A) बंसरीअ (B) बंसरियूं (C) बांसरी (D) बंसुरी
55. घोड़ी, बिली, डेल, छोकिरी आहिनि
 (A) जिंस आम (B) जिंस मुज़कर
 (C) जिंस मोनिस (D) जिंस बेजान
56. 'लकाउ' लफ़्ज़ जी सागी माना वारो लफ़्ज़ आहे
 (A) छांव (B) नज़ारो
 (C) उस (D) लिकणु
57. बोर्ड, चित्र, चार्ट आहिनि
 (A) बुधण वारी मददी सामगी (B) डिसण वारी मददी सामगी
 (C) ग़ल्हाइण वारी सामगी (D) डिसण ऐं बुधण वारी मददी सामगी
58. जोड़ा मिलायो
- | | |
|-----------|-------------|
| 1. आबादु | i. मतारो |
| 2. डुबिरो | ii. रोकड |
| 3. बादशाह | iii. बरबादु |
| 4. ओधर | iv. गुलाम |
- (A) 1-i 2-ii 3-iii 4-iv
 (B) 1-iii 2-i 3-iv 4-ii
 (C) 1-ii 2-iv 3-i 4-iii
 (D) 1-iv 2-iii 3-ii 4-i
59. 'माला' लफ़्ज़ जो अददु जमउ आहे
 (A) मालाऊं (B) माली (C) माल्हण (D) मालिक
60. उहो लफ़्ज़ जो इस्म या ज़मीर जो गुणु, अवगुण या किस्म ड़ेखारे, तंहिंखे चइबो आहे
 (A) सिफ़ति वसफी (B) सिफ़ति अददी
 (C) सिफ़ति ज़मीरी (D) सिफ़ति इशारो





ਖੰਡ - II

ਭਾਸ਼ਾ - I

ਪੰਜਾਬੀ (ਪੰਜਾਬੀ)



ਇਸ ਖੰਡ ਵਿੱਚ ਕੁੱਲ 30 ਪ੍ਰਸ਼ਨ ਹਨ।

ਸਾਰੇ ਪ੍ਰਸ਼ਨ ਕਰਨੇ ਜ਼ਰੂਰੀ ਹਨ।

31. "ਮਾਤ-ਭਾਸ਼ਾ ਅਜਿਹੀ ਭਾਸ਼ਾ ਹੈ, ਜਿਸ ਵਿੱਚ ਮਨੁੱਖ ਸੋਚਦਾ ਅਤੇ ਆਪਣੇ ਸੁਪਨੇ ਉਸਾਰਦਾ ਹੈ।" ਉਪਰੋਕਤ ਕਥਨ ਕਿਹੜੇ ਵਿਦਵਾਨ ਦਾ ਹੈ ?
 (A) ਪੀ.ਬੀ. ਬੈਲਾਰਡ (B) ਰਸੂਲ ਹਮਜ਼ਾਤੋਵ
 (C) ਮਹਾਤਮਾ ਗਾਂਧੀ (D) ਪ੍ਰਿੰਸੀਪਲ ਤੇਜਾ ਸਿੰਘ
32. ਵਰਤਮਾਨ ਸਮੇਂ ਵਿੱਚ ਸੰਪੂਰਨ ਪਾਠਕਰਮ ਦੇ ਮੁਲਾਂਕਣ ਲਈ ਸਭ ਤੋਂ ਉਪਯੋਗੀ ਪ੍ਰੀਖਿਆ ਢੰਗ ਹੈ :
 (A) ਨਿਬੰਧਾਤਮਿਕ ਪ੍ਰੀਖਿਆ (B) ਮੌਖਿਕ ਪ੍ਰੀਖਿਆ
 (C) ਮੌਖਿਕ ਤੇ ਨਿਬੰਧਾਤਮਿਕ ਪ੍ਰੀਖਿਆ (D) ਵਸਤੂਨਿਸ਼ਠ ਪ੍ਰੀਖਿਆ
33. ਸਗਲ ਦੁਆਰ ਕਉ ਛਾਡਿ ਕੈ,
 ਗਹਿਓ ਤੁਹਾਰੇ ਦੁਆਰ॥
 ਉਪਰੋਕਤ ਤੁਕ ਵਿੱਚ ਕਿੰਨੇ ਚਰਨ ਹਨ :
 (A) ਚਾਰ (B) ਛੇ (C) ਤਿੰਨ (D) ਦੋ
34. ਵਾਕ ਦੇ ਦੋ ਹਿੱਸੇ ਹੁੰਦੇ ਹਨ, ਉਦੇਸ਼ ਅਤੇ ਵਿਧੇਆ। ਉਦੇਸ਼ ਵਿੱਚ ਕਿਸ ਦਾ ਹੋਣਾ ਜ਼ਰੂਰੀ ਹੈ ?
 (A) ਕਿਰਿਆ (B) ਕਰਤਾ (C) ਵਿਸ਼ੇਸ਼ਣ (D) ਯੋਜਕ
35. ਹੇਠ ਲਿਖਿਆਂ ਵਿੱਚੋਂ ਪ੍ਰਾਇਮਰੀ ਪੱਧਰ 'ਤੇ ਕਵਿਤਾ ਸਿੱਖਿਆ ਦਾ ਕਿਹੜਾ ਉਦੇਸ਼ ਨਿਰਧਾਰਿਤ ਕੀਤਾ ਜਾਣਾ ਸਹੀ ਹੈ :
 (A) ਕਵਿਤਾ ਨੂੰ ਲੈਅ, ਸੁਰ ਤੇ ਤਾਲ ਅਨੁਸਾਰ ਪੜ੍ਹਨ ਦੀ ਜਾਚ ਸਿਖਾਉਣਾ।
 (B) ਕਵਿਤਾ ਦੀ ਅਲੋਚਨਾਤਮਿਕ ਸਮੀਖਿਆ ਕਰਨ ਦੀ ਜਾਚ ਸਿਖਾਉਣਾ।
 (C) ਕਾਵਿ ਦੇ ਭਿੰਨ-ਭਿੰਨ ਰੂਪਾਂ ਭਾਵ ਗੀਤ, ਗਜ਼ਲ, ਰੁਬਾਈ, ਕਵਿਤਾ ਦਾ ਗਿਆਨ ਦੇਣਾ।
 (D) ਵਿਦਿਆਰਥੀਆਂ ਦੀਆਂ ਤਰਕ, ਵਿਚਾਰ ਅਤੇ ਕਲਪਨਾ ਸ਼ਕਤੀਆਂ ਦਾ ਵਿਕਾਸ ਕਰਨਾ।
36. ਕਵਿਤਾ ਵਿੱਚ ਪੇਸ਼ ਕੀਤੀਆਂ ਗਈਆਂ ਭਾਸ਼ਾਈ ਯੁਨੀਆਂ ਦਾ ਨੇਮ-ਬੱਧ ਸੰਗਠਨ ਹੈ :
 (A) ਛੰਦ (B) ਰਸ (C) ਅਲੰਕਾਰਿਤ (D) ਰਾਗ
37. ਉਦਾਹਰਨਾਂ ਤੋਂ ਪ੍ਰਸ਼ਨ-ਉੱਤਰ, ਬਹਿਸ ਤੇ ਕਾਰਜ ਗੁਣ ਵਿਸ਼ਲੇਸ਼ਣ ਰਾਹੀਂ ਨਿਯਮ ਦਾ ਨਿਰਮਾਣ ਕਰਕੇ ਵਿਆਕਰਨ ਸਿਖਾਉਣ ਦੀ ਵਿਧੀ ਹੈ :
 (A) ਸਹਿਯੋਗ ਵਿਧੀ (B) ਸੂਤਰ ਵਿਧੀ (C) ਪ੍ਰਯੋਗ ਵਿਧੀ (D) ਵਿਆਖਿਆ ਵਿਧੀ
38. ਪ੍ਰਾਇਮਰੀ ਪੱਧਰ ਉੱਤੇ ਪੰਜਾਬੀ ਭਾਸ਼ਾ ਦੀ ਸਿੱਖਿਆ ਦੇ ਉਦੇਸ਼ ਸੰਬੰਧੀ ਕਿਹੜਾ ਕਥਨ ਸਹੀ ਨਹੀਂ ਹੈ ?
 (A) ਬੱਚਿਆਂ ਦੇ ਸ਼ਬਦ ਭੰਡਾਰ ਵਿੱਚ ਵਾਧਾ ਕਰਨਾ।
 (B) ਛੋਟੇ ਤੇ ਸਰਲ ਵਾਕਾਂ ਵਿੱਚ ਬੋਲਣ ਤੇ ਲਿਖਣ ਦੇ ਯੋਗ ਬਣਾਉਣਾ।
 (C) ਵਿਚਾਰਾਂ ਨੂੰ ਤਰਤੀਬ ਦੇ ਸਕਣ ਦੇ ਯੋਗ ਬਣਾਉਣਾ।
 (D) ਬੱਚਿਆਂ ਅੰਦਰ ਸੁਹਜਾਤਮਿਕ ਤੇ ਨਾਟਕਾਤਮਿਕ ਪ੍ਰਵਿਰਤੀਆਂ ਦਾ ਵਿਕਾਸ ਕਰਨਾ।





39. ' _____ ਕੁੱਤੇ ਦੀ ਜਾਤ ਪਛਾਣੀ ਗਈ।' ਅਖਾਣ ਨੂੰ ਪੂਰਾ ਕਰੋ।
 (A) ਟਿੰਡ ਦੀ ਹਾਂਡੀ ਗਈ (B) ਦੁੱਧ ਦੀ ਹਾਂਡੀ ਗਈ
 (C) ਟਕੇ ਦੀ ਹਾਂਡੀ ਗਈ (D) ਪਰਾਈ ਹਾਂਡੀ ਗਈ
40. ਕਬਿੱਤ ਇੱਕ _____ ਛੰਦ ਹੈ। 
 ਇਸ ਵਿੱਚ _____ ਤੁਕਾਂ ਹੁੰਦੀਆਂ ਹਨ।
 (A) ਮਾਤਰਿਕ, ਤਿੰਨ (B) ਵਰਨਿਕ, ਚਾਰ (C) ਵਰਨਿਕ, ਤਿੰਨ (D) ਮਾਤਰਿਕ, ਚਾਰ
41. ਸਾਧਾਰਨੀਕਰਨ ਦਾ ਸੰਬੰਧ ਹੈ
 (A) ਸਰੀਰਕ ਅੰਗਾਂ ਦੀਆਂ ਗੈਰ ਮਾਨਵੀ ਹਰਕਤਾਂ ਨਾਲ।
 (B) ਹਾਰ-ਸਿੰਗਾਰ, ਪਹਿਰਾਵੇ, ਵਾਈ ਜਾਂ ਮਾਨਸਿਕ ਪ੍ਰਕਿਰਿਆ ਨਾਲ।
 (C) ਕਲਾ ਸਮੱਗਰੀ ਦੀ ਕਲਪਨਾ ਨਾਲ।
 (D) ਵਿਭਾਵ, ਅਨੁਭਾਵ, ਸਹਿਕਾਰੀ ਸੰਚਾਰੀ ਅਤੇ ਸਥਾਈ ਭਾਵ ਦੇ ਸਰਬ ਸਾਂਝਾ ਹੋ ਜਾਣ ਦੀ ਕਿਰਿਆ ਨਾਲ।
42. ਸੂਖਮ ਪੜ੍ਹਾਈ ਵਿੱਚ 'ਉੱਚੀ ਪੜ੍ਹਨਾ' ਦਾ ਮਹੱਤਵਪੂਰਨ ਗੁਣ ਹੈ : 
 (A) ਸਰੀਰਕ ਉਰਜਾ ਦੀ ਬੱਚਤ ਕਰਨ ਵਿੱਚ ਸਹਾਇਕ।
 (B) ਚੰਗੇ ਬੁਲਾਰੇ ਬਣਨ ਵਿੱਚ ਸਹਾਇਕ।
 (C) ਸਥੂਲ ਪੜ੍ਹਾਈ ਵਿੱਚ ਸਹਾਇਕ।
 (D) ਇਕਾਗਰਤਾ ਕਾਇਮ ਰੱਖਣ ਵਿੱਚ ਸਹਾਇਕ।
43. 'ਵਡਿਆਈ ਹੋਈ' ਦਾ ਅਰਥ ਦੇਣ ਵਾਲਾ ਮੁਹਾਵਰਾ ਹੈ:
 (A) ਸਿਰ 'ਤੇ ਚੁੱਕਣਾ (B) ਸਿਰ ਸਿਹਰਾ ਆਉਣਾ
 (C) ਅੱਖਾਂ 'ਤੇ ਬਿਠਾਉਣਾ (D) ਸੋਹਿਲੇ ਸੁਣਾਉਣਾ

ਹੇਠ ਲਿਖੇ ਪੈਰੇ ਨੂੰ ਪੜ੍ਹ ਕੇ ਸਵਾਲ ਨੰਬਰ 44 ਤੋਂ 47 ਤੱਕ ਦੇ ਉੱਤਰ ਦਿਉ :

ਸਮੇਂ ਦੇ ਪਰਿਵਰਤਨ ਦੇ ਨਾਲ-ਨਾਲ ਮਨੁੱਖ ਦੀਆਂ ਆਦਤਾਂ ਵਿੱਚ ਵੀ ਪਰਿਵਰਤਨ ਆ ਗਿਆ ਹੈ। ਪਹਿਲੇ ਸਮਿਆਂ ਵਿੱਚ ਅੰਮ੍ਰਿਤ ਵੇਲੇ ਜਾਗਣਾ, ਇਸ਼ਨਾਨ ਕਰਨਾ, ਪੂਜਾ-ਪਾਠ ਕਰਨੀ, ਕਿਸਾਨਾਂ ਦਾ ਹਲ ਵਾਹੁਣਾ ਤੇ ਸੁਆਣੀਆਂ ਵੱਲੋਂ ਘਰ ਦੇ ਕੰਮ ਧੰਦੇ ਕਰਨੇ ਸ਼ਾਮਲ ਸਨ। ਪਰ ਅੱਜ ਪ੍ਰਭਾਤ ਤੇ ਅੰਮ੍ਰਿਤ ਵੇਲੇ ਦਾ ਸੰਕਲਪ ਗੁਆਚ ਗਿਆ ਹੈ। ਦੇਰ ਰਾਤ ਤੱਕ ਜਾਗਣਾ ਤੇ ਸਵੇਰੇ ਦਿਨ ਚੜ੍ਹਨ ਤੋਂ ਬਾਅਦ ਉੱਠਣਾ ਅੱਜ ਦੇ ਮਨੁੱਖ ਦੀ ਆਦਤ ਬਣ ਗਈ ਹੈ। ਸਵੇਰੇ ਉੱਠਦਿਆਂ ਸਾਰ ਹੀ ਬੈੱਡ-ਟੀ, ਟੀ.ਵੀ., ਅਖਬਾਰ ਨੂੰ ਪਹਿਲ ਦਿੱਤੀ ਜਾ ਰਹੀ ਹੈ। ਸਿਰਫ਼ ਗਿਣਵੇਂ ਕੁਝ ਕੁ ਲੋਕ ਹੀ ਰਹਿ ਗਏ ਹਨ, ਜਿਹੜੇ ਅੰਮ੍ਰਿਤ ਵੇਲੇ ਉੱਠਦੇ ਹਨ ਤੇ ਪਰਮਾਤਮਾ ਦਾ ਸਿਮਰਨ ਕਰਦੇ ਹਨ। ਸਿਰਫ਼ ਉਹਨਾਂ ਵਿੱਚ ਹੀ ਨਿਮਰਤਾ, ਹਲੀਮੀ, ਸਾਦਗੀ ਤੇ ਮਿਠਾਸ ਬਾਕੀ ਹੈ। ਜ਼ਿਆਦਾਤਰ ਮਨੁੱਖਤਾ ਤਾਂ ਭੈੜੀਆਂ ਆਦਤਾਂ ਦੀ ਸ਼ਿਕਾਰ ਹੋ ਚੁੱਕੀ ਹੈ। ਜਿੰਦਗੀ ਮਸ਼ੀਨ ਬਣ ਗਈ ਹੈ। ਹੱਥੀਂ ਕਿਰਤ ਦੀ ਆਦਤ ਨਹੀਂ ਰਹਿ ਗਈ, ਵਿਹਲੇ ਰਹਿਣਾ, ਟੀ.ਵੀ. ਵੇਖਣਾ ਤੇ ਨਿੰਦਿਆ-ਚੁਗਲੀ ਕਰਨੀ ਹੀ ਅੱਜ ਦੇ ਮਨੁੱਖ ਦੀ ਆਦਤ ਬਣ ਗਈ ਹੈ।



44. 'ਮਿਠਾਸ' ਸ਼ਬਦ ਦਾ ਲਿੰਗ ਬਦਲੋ :

- (A) ਮਿਠਾਸ (B) ਮਿੱਠਤ (C) ਮਿਠਾਈ (D) ਮਿੱਠੀ

B



45. 'ਹਲੀਮੀ' ਸ਼ਬਦ ਦਾ ਅਰਥ ਦੱਸੋ :
 (A) ਗ਼ਰੀਬੀ (B) ਸਹਿਣਸ਼ੀਲਤਾ (C) ਸੁਥਰਾ (D) ਸੱਜਣਤਾ
46. 'ਪ੍ਰਭਾਤ' ਸ਼ਬਦ ਦਾ ਅਰਥ ਦੱਸੋ :
 (A) ਤ੍ਰਕਾਲਾ (B) ਦੁਪਹਿਰ (C) ਤੜਕਾ (D) ਸੰਝ
47. 'ਜਿੰਦਗੀ ਮਸ਼ੀਨੀ ਬਣ ਗਈ ਹੈ' – ਵਾਕ ਦਾ ਕਾਲ ਦੱਸੋ।
 (A) ਭੂਤ ਕਾਲ (B) ਭਵਿੱਖਤ ਕਾਲ (C) ਵਰਤਮਾਨ ਕਾਲ (D) ਬੀਤ ਚੁੱਕਾ ਕਾਲ
48. ਵਿਦਿਆਰਥੀਆਂ ਦੀ ਭਾਸ਼ਾ-ਸ਼ੈਲੀ, ਤਰਕ-ਵਿਤਰਕ ਸ਼ਕਤੀ ਦਾ ਸਹੀ ਮੁਲਾਂਕਣ ਸੰਭਵ ਹੈ :
 (A) ਨਿਬੰਧਾਤਮਿਕ ਪ੍ਰਸ਼ਨਾਂ ਨਾਲ। (B) ਵਸਤੂਨਿਸ਼ਠ ਪ੍ਰਸ਼ਨਾਂ ਨਾਲ।
 (C) ਲਘੂ-ਉੱਤਰ ਵਾਲੇ ਪ੍ਰਸ਼ਨਾਂ ਨਾਲ। (D) ਬਦਲਵੇਂ ਉੱਤਰ ਵਾਲੇ ਪ੍ਰਸ਼ਨਾਂ ਨਾਲ।
49. "_____ ਕਾਵਿ-ਕਲਾ ਦਾ ਅਨੇਕਾ ਤੇ ਨਿਰਾਲਾ ਢੰਗ ਹੈ ਜੋ ਕਵੀ ਦੇ ਬੋਲਾਂ ਤੇ ਸ਼ਬਦਾਂ ਵਿੱਚ ਅਦਭੁੱਤ ਚਮਤਕਾਰ ਪੈਦਾ ਕਰਕੇ ਕਵਿਤਾ ਦੇ ਸੁਹਜ ਵਿੱਚ ਵਾਧਾ ਕਰਦਾ ਹੈ"।
 (A) ਰਸ (B) ਅਲੰਕਾਰ (C) ਰਾਗਾਤਮਕਤਾ (D) ਸੰਗੀਤ
50. ਪਾਠ ਪੁਸਤਕ ਦਾ ਰੂਪਾਤਮਿਕ ਗੁਣ ਨਹੀਂ ਹੈ :
 (A) ਮੁੱਲ ਤੇ ਆਕਾਰ (B) ਮੌਲਿਕਤਾ ਤੇ ਰੌਚਿਕਤਾ
 (C) ਪੁਸਤਕ ਦਾ ਨਾਮ ਤੇ ਛਪਾਈ (D) ਰੇਖਾ ਚਿੱਤਰ ਤੇ ਚਿੱਤਰ
51. ਅਗਲੇ, ਅਗੋਲ ਅਤੇ ਦੀਰਘ ਸਵਰ ਹਨ :
 (A) ਈ, ਊ (B) ਇ, ਉ (C) ਉ, ਊ (D) ਈ, ਏ
52. "ਪੁਸਤਕਾਲਾ ਅਜਿਹੀ ਪ੍ਰਯੋਗਸ਼ਾਲਾ ਹੈ ਜੋ ਵਿਦਿਆਰਥੀਆਂ ਨੂੰ ਵਰਤਮਾਨ ਸਥਿਤੀ ਨਾਲ ਜਾਣੂ ਕਰਵਾ ਕੇ ਉਹਨਾਂ ਨੂੰ ਸੰਪੰਨ ਜੀਵਨ ਜਿਉਣ ਲਈ ਤਿਆਰ ਕਰਦੀ ਹੈ।"
 ਉਪਰੋਕਤ ਕਥਨ ਕਿਹੜੇ ਵਿਦਵਾਨ ਦਾ ਹੈ?
 (A) ਜੇ.ਬੀ.ਐਡਮੋਸਨ (B) ਹੈਰੋਲਿਕਰ
 (C) ਰਾਇਬਰਨ (D) ਕ੍ਰੋ ਐਂਡ ਕ੍ਰੋ
53. ਕਾਵਿ-ਰਸ ਦਾ ਅਨੰਦ ਹੈ :
 (A) ਵਿਆਖਿਆਮਈ (B) ਬਿਆਨੀਆ (C) ਅਕੱਥ (D) ਵਰਨਣਮਈ
54. ਵਿਅੰਜਨ ਧੁਨੀਆਂ ਦੇ ਉਚਾਰਨ ਲਈ ਚੁਸਤ ਉਚਾਰਕ ਹਨ :
 (A) ਜੀਭ, ਬੁੱਲ੍ਹ ਤੇ ਹੇਠਲਾ ਜਬਾੜਾ (B) ਜੀਭ, ਦੰਦ ਤੇ ਨੱਕ
 (C) ਬੁੱਲ੍ਹ, ਦੰਦ ਤੇ ਹੇਠਲਾ ਜਬਾੜਾ (D) ਬੁੱਲ੍ਹ, ਨੱਕ ਤੇ ਦੰਦ





ਹੇਠ ਲਿਖੇ ਪੈਰ੍ਹੇ ਨੂੰ ਪੜ੍ਹ ਕੇ ਸਵਾਲ ਨੰਬਰ 55 ਤੋਂ 59 ਤੱਕ ਦੇ ਉੱਤਰ ਦਿਉ :

ਪੰਜਾਬ ਦਾ ਮੈਦਾਨੀ ਇਲਾਕਾ, ਜ਼ਰਖੇਜ਼ ਭੋਇੰ, ਪਹਾੜਾਂ ਤੋਂ ਵਗਣ ਵਾਲੇ ਦਰਿਆ ਤੇ ਨਦੀਆਂ, ਇੱਥੋਂ ਦੇ ਲੋਕਾਂ ਨੂੰ ਖੇਤੀਬਾੜੀ ਦੇ ਧੰਦੇ ਨਾਲ ਜੋੜਨ ਦਾ ਪ੍ਰਮੁੱਖ ਕਾਰਨ ਸੀ। ਕਿਸੇ ਸਮੇਂ ਇੱਥੋਂ ਦਾ ਸੁਜਾਨ ਕਿਸਾਨ ਦੁੱਧ, ਅਨਾਜ, ਸਬਜ਼ੀਆਂ, ਫਲ ਅਤੇ ਆਪਣਾ ਮੰਜਾ-ਪੀੜ੍ਹਾ ਸਭ ਖੇਤੀ ਤੋਂ ਹੀ ਹਾਸਿਲ ਕਰ ਲੈਂਦਾ ਸੀ। ਭਰਪੂਰ ਉਪਜ ਪੈਦਾ ਕਰਕੇ ਦੇਸ ਦੇ ਲੋਕਾਂ ਦਾ ਢਿੱਡ ਭਰਦਾ ਸੀ। ਪਰ ਕਦੇ-ਕਦੇ ਕੁਦਰਤੀ ਆਫ਼ਤਾਂ ਸਾਹਮਣੇ ਕਿਸਾਨ ਦਾ ਮਨ ਡੋਲ ਵੀ ਜਾਂਦਾ ਸੀ। ਸੁੱਚੀ ਕਿਰਤ ਵਿੱਚ ਰੱਬ ਦੀ ਬਰਕਤ ਹੋਣ ਕਰਕੇ ਫੇਰ ਉੱਠ ਖਲੋਂਦਾ ਸੀ। ਵਾਹਿਗੁਰੂ ਅੱਗੇ ਅਰਦਾਸ ਕਰਕੇ ਸੁਵੱਖਤੇ ਹਲ ਜੇਤ ਸੂਰਜ ਦੀ ਪਹਿਲੀ ਕਿਰਨ ਦਾ ਸਵਾਗਤ ਕਰਦਾ ਸੀ। ਚਿੜੀਆਂ ਤੇ ਗਟਾਰਾਂ ਇਸ ਦਾ ਮਨ ਪਰਚਾਉਂਦੀਆਂ ਸਨ। ਤਦੇ ਤਾਂ ਵਾਰਸ ਸ਼ਾਹ ਵੀ ਕਹਿ ਉੱਠਿਆ ਸੀ –



“ਚਿੜੀ ਚੂਕਦੀ ਨਾਲ ਜਾ ਤੁਰੇ ਪਾਂਧੀ,
ਪਈਆਂ ਦੁੱਧ ਦੇ ਵਿੱਚ ਮਧਾਈਆਂ ਨੀ।”

55. ਹੇਠ ਲਿਖਿਆਂ ਵਿੱਚੋਂ ਪੰਜਾਬੀ ਦਾ ਜੱਦੀ ਸ਼ਬਦ ਹੈ :

- (A) ਸਰਦਾਰ (B) ਬਾਦਸ਼ਾਹ (C) ਰਿਕਸ਼ਾ (D) ਪੀੜ੍ਹਾ

56. ‘ਸੁਜਾਨ’ ਸ਼ਬਦ ਦਾ ਸਮਾਨਾਰਥਕ ਜੁੱਟ ਚੁਣੋ :

- (A) ਜਿੱਦੀ, ਚੁਕੰਨਾ (B) ਚੁਕੰਨਾ, ਚੌਕਸ (C) ਚੁਕੰਨਾ, ਲਾਲਚੀ (D) ਤੰਗ, ਚੌਕਸ

57. ਪਰ ਕਦੇ-ਕਦੇ ਕੁਦਰਤੀ ਆਫ਼ਤਾਂ ਸਾਹਮਣੇ ਕਿਸਾਨ ਦਾ ਮਨ ਡੋਲ ਵੀ ਜਾਂਦਾ ਸੀ। ਉਪਰੋਕਤ ਵਾਕ ਵਿੱਚ ਆਏ ਬਹੁਅਰਥਕ ਸ਼ਬਦ ‘ਡੋਲ’ ਦਾ ਸਹੀ ਅਰਥ ਹੈ :

- (A) ਘਬਰਾਉਣਾ (B) ਭਾਂਡਾ
(C) ਜਖਮ ਨੂੰ ਡੋਲ ਪੈਣੀ (D) ਰਿਸ਼ਟ-ਪੁਸ਼ਟ ਸਰੀਰ

58. ‘ਦਰਿਆ’ ਸ਼ਬਦ ਰੂਪ ਹੈ :

- (A) ਤਦਭਵ (B) ਦੇਸੀ (C) ਤਤਸਮ (D) ਸਮਾਸੀ

59. ‘ਪੈਦਲ ਸਫ਼ਰ ਕਰਨ ਵਾਲਾ’ ਲਈ ਬਹੁਤੇ ਸ਼ਬਦਾਂ ਦੀ ਥਾਂ ‘ਤੇ ਇੱਕ ਸ਼ਬਦ ਚੁਣੋ :

- (A) ਮੁਸਾਫ਼ਰ (B) ਜੋਗੀ (C) ਯਾਤਰੀ (D) ਪਾਂਧੀ

60. ਹੇਠ ਲਿਖਿਆਂ ਵਿੱਚੋਂ ਕਿਹੜਾ ਉਦੇਸ਼ ਵਾਰਤਕ ਸਿੱਖਿਆ ਦਾ ਨਹੀਂ ਹੈ ?

- (A) ਵਿਚਾਰ ਵਿਸ਼ਲੇਸ਼ਣ ‘ਤੇ ਵਧੇਰੇ ਬੱਲ। (B) ਭਾਵਾਤਮਿਕ ਵਿਕਾਸ ਵੱਲ ਧਿਆਨ।
(C) ਬੌਧਿਕ ਵਿਕਾਸ ਵੱਲ ਵੱਧ ਧਿਆਨ। (D) ਗਿਆਨ ਵਿੱਚ ਵਾਧਾ।



ખંડ – II
ભાષા – I

ગુજરાતી (ગુજરાતી)

આ ખંડમાં કુલ 30 પ્રશ્નો છે.

દરેક પ્રશ્નનો જવાબ આપવો ફરજિયાત છે.



નીચેના ગદ્યાંશના આધારે પ્રશ્ન ક્રમાંક 31 થી 33 સુધીના જવાબ આપો.

દરિયો એટલે ગતિનો અપરંપાર. દરિયાને કાંઠે બેઠા હોઈએ તો પણ આપણને એમ લાગે કે આપણે ક્યાંક વિહાર કરી રહ્યા છીએ. આમ તો દરિયો જ વહેતો હોય છે પણ મનને એમ થાય છે કે તે ક્યાંક વહી રહ્યું છે. મન ક્યાં વહેતું હશે ? એ તો જેવું ચિત્ત તેવી દિશા. હું જ્યારે ઘરમાં કે ઓફિસમાં હોઉં ત્યારે મોટા ભાગે શરીર પાસેથી કામ લેતો હોઉં છું. પણ દરિયાકિનારે કેવળ મન પાસેથી કામ લેતો હોઉં છું. ખરી રીતે તો હું કાંઈ કરતો હોતો નથી. જાગેલું મન જ દરિયાકિનારે એકાએક કામ કરવા મંડી પડે છે અને હું કોઈ બીજી વ્યક્તિ બની જાઉં છું. આમ, જ્યારે-જ્યારે દરિયાકિનારે જાઉં છું ત્યારે મારો માનસિક કાયાકલ્પ થાય છે.

31. દરિયાકિનારે લેખક કોની પાસે કામ લે છે ?
(A) શરીર પાસે (B) તન પાસે (C) બીજી વ્યક્તિ પાસે (D) મન પાસે
32. 'દરિયો' શબ્દનો પર્યાયવાચી શબ્દ કયો છે ?
(A) રત્નાકર (B) સરોવર (C) જળાશય (D) તળાવ
33. લેખકને માનસિક કાયાકલ્પ ક્યારે થાય છે ?
(A) વિદેશ જાય ત્યારે (B) દરિયાકિનારે જાય ત્યારે
(C) નદીકિનારે જાય ત્યારે (D) પુત્રને રમાડે ત્યારે
34. ભાષાશિક્ષણમાં દશ્ય સાધન તરીકે નીચેનામાંથી શાનો ઉપયોગ થાય છે ?
(A) ટેપરેકર્ડર (B) ગ્રામોફોન (C) ઓડિયો કેસેટ (D) ફ્લેશ કાર્ડ
35. નીચેનામાંથી કયા રૂઢિપ્રયોગનો અર્થ 'પ્રતિષ્ઠા માં વૃદ્ધિ કરવી' એમ થાય છે ?
(A) પાઘડીમાં નવું પીછું ઉમેરવું. (B) પૈસાની છોળ રેલાવવી.
(C) પરસેવો પાડવો. (D) પાણીમાં જવા દેવું.
36. મૂલ્યાંકન કેવી પ્રક્રિયા છે ?
(A) સતત ચાલતી પ્રક્રિયા છે. (B) પ્રસંગોચિત ચાલતી પ્રક્રિયા છે.
(C) સામાજિક પ્રક્રિયા છે. (D) સિમિત પ્રક્રિયા છે.
37. નીચેનામાંથી કઈ પદ્ધતિ વિદ્યાર્થીઓમાં સ્વઅધ્યયનની ટેવ કેળવવા માટે જરૂરી છે ?
(A) સ્વાધ્યાય પદ્ધતિ (B) વ્યાખ્યાન પદ્ધતિ
(C) જૂથચર્ચા પદ્ધતિ (D) પરિસંવાદ પદ્ધતિ



નીચેના પદ્યાંશના આધારે પ્રશ્ન ક્રમાંક 38 થી 41 સુધીના જવાબ આપો.



સરકી જાયે પલ....
 કાળ તણું જાણે કે એ તો વરસે જરમર જલ !
 નહીં વર્ષામાં પૂર
 નહીં એ ગ્રીષ્મ મહીં શોષાય,
 કોઈના સંગનિ : સંગની એને
 કશી અસર નવ થાય,
 ઝાલો ત્યાં તો છટકે એવી નાજુક ને ચંચલ !
 છલક છલક છલકાય
 છતાંયે કદી શકી નવ ઢળી
 વૃન્દાવનમાં,
 વળી કોઈને કુરુક્ષેત્રમાં મળી,
 જાય તેડી પોઢેલાંને યે નવે લોક, નવ સ્થલ !



38. પલ એટલે ?
 (A) ક્ષણ (B) પાળ (C) પ્રકાશ (D) બળ
39. 'છલક છલક છલકાય' કાવ્ય પંક્તિમાં કયો અલંકાર છે ?
 (A) ઉપમા (B) શ્લેષ (C) વર્ણાનુપ્રાસ (D) યમક
40. કવિ પલને કોની સાથે સરખાવે છે ?
 (A) પવનની લહેર સાથે. (B) ઝરમર વરસતા જલ સાથે.
 (C) સમુદ્રની તરંગ સાથે. (D) ખીલતા ફૂલ સાથે.
41. કુરુક્ષેત્રના ઉલ્લેખ દ્વારા કવિ સમયનું કયું સ્વરૂપ બતાવે છે ?
 (A) રમ્ય (B) શાંત (C) સ્થિર (D) શૈદ્ર
42. 'વિદ્યાર્થી અધ્યયનમાં ક્યાં કાચો પડે છે ?' એ જાણવા માટે કયા પ્રકારની કસોટીનો ઉપયોગ કરશો ?
 (A) વલણ માપદંડ કસોટી (B) નિદાન કસોટી
 (C) બુદ્ધિ કસોટી (D) અભિયોગ્યતા કસોટી
43. 'નદી દોડે સોડે ભડભડ બળે ડુંગર વનો' પંક્તિમાં કયો છંદ છે ?
 (A) પૃથ્વી (B) મંદાકાન્તા (C) શિખરિણી (D) હરિણી
44. માતૃભાષા પાઠ્યપુસ્તકના લક્ષણોમાં નીચેનામાંથી કયા લક્ષણોનો સમાવેશ કરવામાં આવે છે
 (A) ટિપ્પણ અને સ્વાધ્યાય (B) પ્રવૃત્તિઓ અને ભાષા અભિવ્યક્તિ
 (C) એક પણ નહીં (D) (A) અને (B) બંને
45. નીચેનામાંથી નિગમન પદ્ધતિની વિશેષતા કઈ છે ?
 (A) વિદ્યાર્થીઓને વિશિષ્ટ થી સામાન્ય તરફ લઈ જવામાં આવે છે.
 (B) આ પદ્ધતિ મૂર્ત-થી અમૂર્ત તરફ દોરી જાય છે.
 (C) આ પદ્ધતિ વ્યાકરણ શિક્ષણ માટે અત્યંત અસરકારક છે.
 (D) અમૂર્ત નિયમ, સિદ્ધાંતને વિવિધ ઉદાહરણો દ્વારા તપાસવામાં આવે છે.
46. નીચેનામાંથી કયું વિરામચિહ્ન વાક્યાંતે જ મૂકવામાં આવે છે ?
 (A) પ્રશ્નાર્થ ચિહ્ન (B) અલ્પવિરામ (C) અર્ધવિરામ (D) ગુરુવિરામ
47. 'જોગીદાસ મહારાજને મળવા જશે.' – વાક્ય કયા કાળને વ્યક્ત કરે છે ?
 (A) ભૂતકાળ (B) ભવિષ્યકાળ (C) વર્તમાનકાળ (D) એકપણ નહીં





48. બાળકમાં ક્યું કૌશલ્ય સૌથી પહેલા વિકસે છે ?
 (A) કથન (B) શ્રવણ (C) લેખન (D) વાચન
49. ભાષા શિક્ષણમાં તમે ઉપચારાત્મક કાર્ય કેવી રીતે કરશો ?
 (A) પુનઃ શિક્ષણ કરીને. (B) વિવિધ દ્રશ્ય-શ્રાવ્ય સાધનોનો ઉપયોગ કરીને.
 (C) વિદ્યાર્થીઓને તેના પરિણામની જાણ કરીને. (D) ઉપરોક્ત બધી રીતે.
50. 3 માસના બાળકના ભાષાવિકાસમાં ક્યું વાક્ય વધુ સાર્થક લાગે છે ?
 (A) માનવીનો અવાજ ઓળખે.
 (B) પ્રેમભર્યો અવાજ અને ગુસ્સાભર્યા અવાજ વચ્ચેનો ભેદ પાડે છે.
 (C) મુખમુદ્રાના ભાવને સમજી શકે છે.
 (D) સાદી સૂચનાઓ સમજે છે.
51. 'અમારે ત્યાં ઓછું પાણી વરસે છે.' મૂળ અર્થને સાચવીને વાક્યનું નિષેધ વાક્યમાં પરિવર્તન કરો.
 (A) અમારે ત્યાં ઓછું પાણી વરસતું નથી. (B) અમારે ત્યાં વધારે પાણી વરસતું નથી.
 (C) અમારે ત્યાં ઓછું પાણી વરસવું ના જોઈએ. (D) અમારે ત્યાં વધારે પાણી વરસવું ના જોઈએ.
52. જાહેર પરીક્ષાની કસોટીઓમાં મૂલ્યાંકનની વિશ્વસનીયતા માટે કયા પ્રકારના પ્રશ્નોનો ઉપયોગ સૌથી વધારે પ્રમાણમાં કરવામાં આવે છે ?
 (A) નિબંધ પ્રકારના પ્રશ્નો (B) ટૂંકા જવાબના પ્રશ્નો
 (C) અનાત્મલક્ષી પ્રશ્નો (D) કહેવું મુશ્કેલરૂપ
53. 'બોદકામ કરતા જમીનમાંથી સોનું નીકળ્યું.' - વાક્યમાં રેખાંકિત શબ્દની સંજ્ઞા ઓળખાવો.
 (A) દ્રવ્યવાચક (B) ભાવવાચક (C) જાતિવાચક (D) સમૂહવાચક
54. નીચેના શબ્દોમાં કયો શબ્દ તદ્ભવ શબ્દ છે ?
 (A) આશીર્વાદ (B) ઈન્દ્ર (C) આરતી (D) અતિથિ
55. નીચેનામાં ઓષ્ઠ્ય ધ્વનિ કયો છે ?
 (A) દ (B) ઘ (C) બ (D) ઢ
56. નીચેનામાંથી કઈ રચના કહેવત છે ?
 (A) છોભીલા પડી જવું (B) કળ વળવી
 (C) ખુલ્લા મનથી વાતા કરવી (D) મોરના ઈંડા ચીતરવા ન પડે
57. એક કાવ્યશિક્ષકમાં નિમ્નમાંથી કયા ગુણો હોવા જરૂરી છે ?
 (A) કવિતામાં અભિરુચિ ધરાવતો હોવો જોઈએ.
 (B) કવિતાનું ઊંડું પરિશીલન કરતો હોવો જોઈએ.
 (C) કવિતાવાચન અને કવિતાસર્જન માટે ઉત્સુક હોવો જોઈએ.
 (D) જણાવેલ તમામ.
58. લેખક કૌશલ્યને વિકસાવવા માટે કઈ સહઅભ્યાસિક પ્રવૃત્તિઓનો ઉપયોગ કરી શકાય ?
 (A) વાર્તાકથન (B) રોજનીશી (C) નાટક (D) ચર્ચા - પરિસંવાદ
59. 'શાળાનો નવો ઓરડો અષ્ટકોણીય છે.' વાક્યમાં કયો સમાસ છે ?
 (A) દ્વન્દ્વ (B) દ્વિગુ (C) કર્મધારય (D) અવ્યયીભાવ
60. નીચેનામાંથી કયા શબ્દને પૂર્વપ્રત્યય લાગેલો છે ?
 (A) પોલાણ (B) ભારતીય (C) લેખક (D) વિજ્ઞાન



खण्ड – III

भाषा – II

हिन्दी

इस खण्ड में कुल 30 प्रश्न हैं ।

सभी प्रश्न अनिवार्य हैं ।

निर्देश : निम्नलिखित पद्यांश के आधार पर प्रश्न संख्या 61 से 65 तक के उत्तर दीजिए ।

यह अन्तिम जप, ध्यान में देखते चरण युगल

राम ने बढ़ाया कर लेने को नीलकमल ।

कुछ लगा न हाथ, हुआ सहसा स्थिर मन चंचल,

ध्यान की भूमि से उतरे, खोले पलक विमल ।

देखा, वहाँ रिक्त स्थान, यह जप का पूर्ण समय,

आसन छोड़ना असिद्धि, भर गए नयनद्वय,

धिक् जीवन को जो पाता ही आया विरोध,

धिक् साधन जिसके लिए सदा ही किया शोध

जानकी! हाय उद्धार प्रिया का हो न सका,

वह एक और मन रहा राम का जो न थका ।

जो नहीं जानता दैन्य, नहीं जानता विनय,

कर गया भेद वह मायावरण प्राप्त कर जय ।



61. पद्यांश के आधार पर असंगत कथन का चयन कीजिए

(A) ध्यानमग्न राम दो चरण देख रहे हैं ।

(B) राम का चंचल मन स्थिर हो गया ।

(C) राम के दोनों नेत्र अश्रुपूर्ण हो गये ।

(D) राम की चेतना के भीतर एक ओर अचेतन मन था जो अभी तक निराश नहीं हुआ था ।

62. पद्यांश में राम का कौन-सा रूप उभर कर सामने आया है ?

(A) मानव

(B) ईश्वर

(C) दानव

(D) मायावी

63. 'जानकी ! हाय उद्धार प्रिया का हो न सका' पंक्ति में भाव है

(A) घृणा का

(B) भय का

(C) पश्चात्ताप का

(D) क्रोध का

64. निम्नलिखित में से मायावरण का भेद किसने किया ?

(A) राम के तीरे ने

(B) राम के आँसू ने

(C) राम के विनय ने

(D) राम के मन ने





65. पद्यांश में प्रयुक्त भाषा की विशेषता है
 (A) तद्भव शब्दों का बाहुल्य (B) तत्सम शब्दों का प्रयोग
 (C) आम बोलचाल की भाषा (D) दीर्घ सामासिक भाषा



66. सतत् एवं व्यापक मूल्यांकन का गुण नहीं है
 (A) छात्र वर्ष भर अध्ययनशील रहते हैं।
 (B) शिक्षक छात्रों को आवश्यक निर्देशन निरन्तर देते रहते हैं।
 (C) इस प्रणाली में पक्षपात की संभावना रहती है।
 (D) अभिभावक को बच्चों की प्रगति की निरन्तर जानकारी होती रहती है।



67. 'सैनाणी' कविता के रचनाकार हैं
 (A) मेघराज 'मुकुल' (B) चन्द्र सिंह
 (C) रामनाथ कविया (D) सत्यप्रकाश जोशी

निर्देश : निम्नलिखित गद्यांश के आधार पर प्रश्न संख्या 68 से 77 तक उत्तर दीजिए।

'संस्कृति' शब्द का संबंध संस्कार से है जिसका अर्थ है संशोधन करना, उत्तम बनाना, परिष्कार करना। अंग्रेजी शब्द 'कल्चर' में वही धातु है जो 'एग्रीकल्चर' में है। इसका भी अर्थ 'पैदा करना, सुधारना' है। संस्कारों से किसी व्यक्ति अथवा जाति का विकास गतिपूर्वक होता है। जातीय संस्कारों को ही संस्कृति कहते हैं। संस्कृति एक समूहवाचक शब्द है। जलवायु के अनुकूल रहन-सहन की विधियाँ और विचार-परंपराएँ जाति के लोगों में दृढ़मूल हो जाने से जाति के संस्कार बन जाते हैं। इनको प्रत्येक व्यक्ति अपनी निजी प्रकृति के अनुकूल न्यूनाधिक मात्रा में पैतृक संपत्ति के रूप में प्राप्त करता है। ये संस्कार व्यक्ति के घरेलू जीवन तथा सामाजिक जीवन में परिलक्षित होते हैं। मनुष्य अकेला रहकर भी इनसे छुटकारा नहीं पा सकता।

संस्कृति का बाह्य पक्ष भी होता है और आंतरिक भी। उसका बाह्य पक्ष आंतरिक का प्रतिबिम्ब नहीं तो उससे संबंधित अवश्य रहता है। हमारे बाह्य आचार, हमारे विचारों और मनोवृत्तियों के परिचायक होते हैं। संस्कृति एक देश-विशेष की उपज होती है, उसका संबंध देश के भौतिक वातावरण और उसके पालित, पोषित एवं परिवर्द्धित विचारों से होता है।

भाषा संस्कृति का अंग है, फिर भी वह हमारी जातीय मनोवृत्ति की परिचायिका होती है।



68. 'प्रत्येक' शब्द में उपसर्ग है
 (A) प्र (B) प्रति (C) प्रत् (D) प्रती
69. 'भाषा संस्कृति का अंग है' पंक्ति में 'भाषा' शब्द है
 (A) क्रियावाचक संज्ञा (B) भाववाचक संज्ञा
 (C) व्यक्तिवाचक संज्ञा (D) जातिवाचक संज्ञा
70. 'सामाजिक' शब्द में प्रत्यय है
 (A) अ (B) अक (C) इक (D) क



71. सदैव पुल्लिङ्ग के रूप में प्रयुक्त होने वाला शब्द है
(A) मनुष्य (B) भाषा (C) उपज (D) मनोवृत्ति
72. कौन-से विकल्प वाले शब्द में वर्णों का क्रम असंगत है ?
(A) भौतिक = भ् औ त् इ क् अ
(B) वातावरण = व् आ त् आ व् अ र् अ ण् अ
(C) परिचायक = प् अ र् इ च् आ य् अ क् अ
(D) मनोवृत्ति = म् अ न् ओ व् र् त् त् इ
73. 'संस्कारों से किसी व्यक्ति अथवा जाति का विकास गतिपूर्वक होता है' वाक्य में प्रयुक्त 'गतिपूर्वक' शब्द है
(A) भाववाचक संज्ञा (B) क्रिया विशेषण
(C) सार्वनामिक विशेषण (D) संकेतवाचक सर्वनाम
74. 'न्यूनाधिक' शब्द में संधि है
(A) दीर्घ (B) गुण (C) वृद्धि (D) अयादि
75. 'उसका बाह्य पक्ष आंतरिक का प्रतिबिम्ब नहीं तो उससे संबंधित अवश्य रहता है' वाक्य में प्रयुक्त 'उसका' शब्द है
(A) क्रिया (B) विशेषण (C) संज्ञा (D) सर्वनाम
76. शब्दकोश में क्रम की दृष्टि से कौन-सा शब्द अंत में आयेगा ?
(A) परिलक्षित (B) प्रतिबिम्ब (C) प्रकृति (D) पक्ष
77. 'आचार' शब्द है
(A) तत्सम (B) तद्भव (C) देशज (D) विदेशी
78. द्वितीय भाषाओं की 'स्वयं शिक्षणमालाएँ' आधारित होती हैं
(A) संघटनापरक विधि पर (B) प्रत्यक्ष विधि पर
(C) व्याकरण एवं अनुवाद विधि पर (D) खेल विधि पर
79. निबंधात्मक प्रश्नों का गुण नहीं है
(A) छात्रों को भाषा-शैली एवं लेखन कला का ज्ञान होता है ।
(B) बालकों की कल्पना शक्ति, स्मरण शक्ति, विश्लेषण एवं विचार-शक्ति का विकास होता है ।
(C) ये प्रश्न रचनात्मक चिंतन को प्रोत्साहन देते हैं ।
(D) इनसे छात्रों को भावाभिव्यक्ति का अवसर नहीं मिलता है ।
80. किण्डरगार्डन प्रणाली के आधार पर कौन-सा कथन असंगत है ?
(A) यह प्रणाली स्वतंत्रता के सिद्धांत पर कार्य करती है ।
(B) यह प्रणाली ज्ञान को बाहर से अंदर देने के सिद्धांत पर कार्य करती है ।
(C) यह प्रणाली सामाजिक सहयोग के सिद्धांत पर कार्य करती है ।
(D) प्राथमिक स्तर के विद्यार्थियों के लिए अधिक उपयोगी है ।



81. लिखित परीक्षा उपयोगी है
(A) उच्चारण कौशल मापन में (B) भाषायी व्यवहार मापन में
(C) श्रवण-कौशल मापन में (D) वर्तनी की शुद्धता मापन में
82. 'तन पर नहीं लत्ता पान खाये अलबत्ता' लोकोक्ति का निकटतम अर्थ वाला विकल्प है
(A) मनुष्य का रहन-सहन उसकी हैसियत से बाहर होना ।
(B) जितने का माल उससे ज्यादा व्यय करना ।
(C) अभावग्रस्त होने का प्रदर्शन करना ।
(D) पान खाने का शौकीन ।
83. दृश्य-श्रव्य साधनों का गुण नहीं है
(A) इनके प्रयोग से सीखना स्थायी हो जाता है ।
(B) इनके निर्माण में धन व समय खर्च होता है ।
(C) इनके प्रयोग से अनुभव की सीमा का विस्तार होता है ।
(D) इनके उपयोग से शिक्षण में प्रभाविता आ जाती है ।
84. 'बेसिक शिक्षा प्रणाली' देन है
(A) पार्कहर्स्ट की (B) फ्रोबेल की
(C) महात्मा गाँधी की (D) मारिया मॉण्टेसरी की
85. 'शिक्षकों ने कहा कि वे घर जा रहे हैं' वाक्य है
(A) साधारण वाक्य (B) संयुक्त वाक्य (C) मिश्र वाक्य (D) आज्ञार्थक वाक्य
86. 'चेतावनी रा चूंगट्या' रचना के रचनाकार हैं
(A) सूर्यमल्ल मीसण (B) केसरीसिंह बारहठ
(C) डॉ. नारायणसिंह भाटी (D) बावजी चतुरसिंह
87. पाठ्य पुस्तकों के विषय में दोष कहलाता है
(A) रुचि के विषयों पर आधारित होना
(B) निर्धारित उद्देश्य को पूर्ण करने की प्रेरणा विद्यमान होना ।
(C) भाषा का स्तरानुकूल होना ।
(D) उसमें प्रयोजनहीनता का होना ।
88. 'अंग-अंग मुळकणौ' राजस्थानी मुहावरे का अर्थ है
(A) सभी अंग देश को समर्पित करना (B) मूर्ख बनाना
(C) हर काम में सहायता करना (D) बहुत प्रसन्न होना
89. मौन पठन का भावात्मक उद्देश्य है
(A) अध्ययन में रुचि उत्पन्न करना (B) तीव्र गति से पठन का अभ्यास करना
(C) शब्द भण्डार में अभिवृद्धि करना (D) पाठ्यक्रम शीघ्रता से पूर्ण करना
90. 'घर के भीतर जाओ' वाक्य में कौन-सा क्रिया विशेषण प्रयुक्त हुआ है ?
(A) कालवाचक (B) स्थानवाचक (C) रीतिवाचक (D) परिमाणवाचक



SECTION – III
LANGUAGE – II
ENGLISH

There are **30** questions in all in this Section.
All questions are compulsory.



61. Acquiring language is a _____ process. Choose the correct option :
(A) sub-conscious (B) concession
(C) drill (D) adopted
62. _____ drills are the excellent means of forming correct speech habits.
(A) pronunciation (B) reading
(C) substitution (D) composition
63. He ran as fast as his legs allowed but he _____ not catch the thief.
(A) can (B) may (C) could (D) might
64. The attributes of a good test are
(A) Validity (B) Reliability (C) Usability (D) All the three
65. The list of semi-vowels comprise
(A) s, z (B) j, w (C) h, l (D) m, n
66. The idiomatic phrase ‘a cock and bull story’ means
(A) a bold story (B) a victory event (C) a real story (D) an unreal story
67. Arousing, expectancy and incentive are the techniques of _____ principle.
(A) gradation (B) interest (C) motivation (D) concreteness
68. The poem composed by Oliver Goldsmith on the death of a mad dog is
(A) Elegy (B) Sonnet (C) Lyric (D) Ode





UNSEEN POEM (Q.Nos. 69-73).

Good people all, of every sort
Give ear unto my song,
And if you find Wondrous short
It cannot hold you long.
‘The wound it seem’d both sore and sad
To every Christian eye;
And while they swore the Dog was mad,
They swore the Man would die.
But soon a wonder came to light,
That show’d the rogues They lied;
The man recover’d of the bite,
The Dog was it that died.



69. ‘It cannot hold you long’ the object used for personification in this line is
(A) dog (B) song (C) men (D) people





70. 'The man was good as us saint' the literary device used in this line is 
- (A) personification (B) simile
(C) assonance (D) alliteration
71. The line that has the use of alliteration is
- (A) The wound it seem'd both sore and sad
(B) But soon a wonder came to light
(C) They swore the Man would die
(D) The Dog was it that died
72. 'To every Christian eye;' The literary device used here is 
- (A) Simile (B) Assonance (C) Alliteration (D) Metaphor
73. The rhyme scheme in the given stanzas is
- (A) abcd (B) aabb (C) abab (D) abc abc
74. The English sonnet is also known as
- (A) Shakespearian sonnet (B) Miltonic sonnet
(C) Wordsworth sonnet (D) Coleridge sonnet
75. 'Finger pointing' – is related to
- (A) listening (B) reading habit (C) speaking habit (D) writing
76. 'Language is always used in a context in a real life situation, in a conversation one constantly has to interpret what is being said' – is a rationale of
- (A) situational approach (B) communicative approach
(C) project approach (D) structural approach
77. The new bold leader has been able to _____ all opposition. Choose the correct idiom :
- (A) bear with (B) bear up (C) bear down (D) bear out
78. 'Different learning styles can be evaluated' – is a merit of
- (A) Group evaluation (B) Cloze test
(C) Rubrics (D) Peer groups
79. 'Staff _____ be at their desks by 9:00 am.' This was written on the notice board  of an office.
- (A) should (B) must (C) need (D) will
80. "The only person equipped to choose these text-books are school teachers who really know the fodder, suited to their flock." This is quoted by
- (A) V. K. Gokak (B) R. L. Mehta (C) Guy Boas (D) Otto Jespersen



81. _____ is an example of /ðʊ/ sound
 (A) toil (B) boy (C) home (D) poor
82. The correct pronunciation of the word 'stone' is 
 (A) /stɔ:n/ (B) /staun/ (C) /stʊðn/ (D) /stðʊn/
83. 'Development of generic skills' is one of the vital strategies of
 (A) Testing (B) Evaluation (C) Assessment (D) Remedial teaching
84. The following tests help to ascertain the skill of aloud reading of the students
 (A) Objective (B) New type (C) Oral (D) Written

UNSEEN PROSE PASSAGE (Q.Nos. 85-89).

It is in the small matters of conduct, in the observance of the rule of the road that we pass judgement upon ourselves and declare that we are civilised or uncivilized. The great moments of heroism and sacrifice are rare. It is the little habits of the common place intercourse that make up the great sum of life and sweeten or make bitter the journey.

85. 'We are civilized or uncivilized' the type of conjunction used here is 
 (A) Co-ordinating (B) Co-relative
 (C) Subco-ordinating (D) Temporal
86. People _____ the habit of passing the judgement in small things.
 (A) have (B) is (C) had (D) are
87. The following can be an appropriate title for this passage. Choose the correct option :
 (A) Civilisation (B) Heroism (C) Journey (D) Being civilised
88. Heroism and not sacrificed _____ rare.
 (A) are (B) is (C) has (D) have
89. 'The great moments of heroism and sacrifice are rare', implies 
 (A) The war is over
 (B) We need great moments to prove ourselves
 (C) We do not need great moments to prove ourselves
 (D) Great time is now
90. The principle of _____ leaves a long lasting impression upon the child's learning without the use of mother tongue.
 (A) concreteness (B) proportion
 (C) naturalness (D) interest



खण्ड – III
भाषा – II (द्वितीया)

संस्कृतम्

अत्र त्रिंशत् प्रश्नाः सन्ति ।

सर्वे प्रश्नाः समाधेयाः ।

61. “यस्मिन् विषये छात्रस्य अधिका रूचिर्भवति, सः तं विषयं पठनाय प्रेरितो भवति” इति कथनं कस्य सिद्धान्तस्य ?
(A) रूचेः सिद्धान्तस्य (B) समवायसिद्धान्तस्य
(C) चयनसिद्धान्तस्य (D) मौखिककार्यसिद्धान्तस्य
62. वाणीरूपं भावप्रकटममेव किम् कौशलम् उच्यते ?
(A) पठनम् (B) भाषणम् (C) श्रवणम् (D) लेखनम्
63. “सर्वेगुणाः _____ आश्रयन्ति” रिक्तस्थानं पूरयित्वा सूक्तिं संयोजयत।
(A) अन्नम् (B) जलम् (C) काञ्चनम् (D) मित्रम्
64. छात्रस्य तीव्रबुद्धेः मूल्याङ्कनं कया परीक्षया भवति ?
(A) धारित परीक्षया (B) लिखितपरीक्षया
(C) शलाकापरीक्षया (D) प्रायोगिकपरीक्षया
65. दृश्य श्रव्यसाधनयोः कस्मिन् जी. आई. एस. आई. पत्रकसंयोजने विषयवस्तुनः सर्वासु भाषासु रूपान्तरं कर्तुमपिशक्यते ?
(A) सङ्गणके (B) प्रक्षेपणयन्त्रे (C) मानचित्रे (D) ध्वन्यभिलेखने
66. “35” इत्येषा संख्या संस्कृते लिखत ।
(A) पञ्चाधिकत्रयम् (B) पञ्चविंशतिः (C) पञ्चत्रिंशम् (D) पञ्चत्रिंशत्
67. “इ” इत्यस्य उच्चारणं स्थानं भवति ।
(A) कण्ठः (B) दन्ताः (C) मूर्धा (D) तालु
68. पद्यशिक्षणविधिषु नागच्छति
(A) खण्डान्वयविधिः (B) व्याख्याविधिः (C) दण्डान्वयविधिः (D) निगमनविधिः
69. “प्रातः 10 :15 वादने बालकः शेते” अस्मिन् वाक्ये रेखाङ्कितसमयं संस्कृते लिखत ।
(A) दशपञ्चदशवादने (B) सपाददशवादने
(C) सार्द्धदशवादने (D) पदोन्वादने
70. अत्यधिकविश्वसनीया, वैधा, व्यापिका, व्यावहारिकी तथा मितव्यया का परीक्षा ? येन बालकः स्वल्पमेव लिखति
(A) वस्तुनिष्ठपरीक्षा (B) लिखितपरीक्षा
(C) प्रायोगिकपरीक्षा (D) मौखिकपरीक्षा



71. “सा सदैव पुस्तकं पठति” वाक्यमिदं कर्मवाच्ये परिवर्तयत ।

- (A) ते सदैव पुस्तकं पठ्यते । (B) ताः सदैव पुस्तकानि पठ्यते ।
(C) तेन सदैव पुस्तकं पठ्यते । (D) तया सदैव पुस्तकं पठ्यते ।

निम्नलिखितमपठितं श्लोकमाधारीकृत्य प्रश्नाः (72-76)

समाधेयाः -

प्राचीरतुङ्ग कपि शीर्षक सन्ति कर्षे,
स्थित्वा क्षणं दृशमवाञ्चय पश्चिमायाम् ।
यत्रातिनिर्मल - तरङ्गवती गभीरा,
तन्नी सुधाविरचितेव विभाति रेखा ॥



72. उपर्युक्ते श्लोके कः अलंकारः ?

- (A) उपमा (B) यमकः (C) विभावना (D) श्लेषः

73. उपर्युक्ते श्लोके किं छन्दः ?

- (A) मालिनी (B) शिरवारणी (C) वसन्ततिलका (D) उपजातिः

74. “विरचितेव” इत्यत्र कः सन्धिः ?

- (A) गुणसन्धिः (B) वृद्धिसन्धिः (C) दीर्घसन्धिः (D) पररूपसन्धिः

75. “यत्रातिनिर्मल - तरङ्गवती गभीरा”
अस्मिन् पद्यांशे विशेष्य पदं किम् ?

- (A) निर्मलम् (B) गभीरा (C) तरङ्गवती (D) यत्र

76. “स्थित्वा” इत्यत्र कः प्रत्ययः ?

- (A) क्तवतु (B) त्वा (C) क्तिन् (D) क्त्वा

77. “हरबार्टीयपञ्चपदी” इत्यस्य विकसित विधिः कः ?



- (A) मूल्याङ्कनविधिः (B) प्रत्यक्षविधिः (C) व्याकरणविधिः (D) व्याख्याविधिः

78. “अनुस्वारस्य” उच्चारणस्थानं भवति ।

- (A) नासिका (B) कण्ठः (C) मूर्धा (D) दन्ताः

निम्नलिखितमपठितं गद्यांशमाधारीकृत्य प्रश्नाः (79-83)

समाधेयाः -

श्रेयसाम् अभिवादनं मानवस्य साधारणधर्मोऽस्ति । अर्हाणाम् अभिवादानेन सदृशं संबलं नाऽस्त्यन्यत् त्रिषु लोकेषु । अभिवादनशीलस्य कृते आचारोऽयं सुखसौभाग्यारोग्यादिसम्पदः कल्पवृक्ष इव स्वयं प्रददाति । अभिवादाने विनये च स्थितां महतीं शक्तिं जानन्तः सत्पुरुषाः जन्मतः एव सन्ततीः पूज्यपूजायै प्रेरयन्ति ।

79. “महतीं शक्तिं जानन्तः सत्पुरुषाः जन्मतः एव-” अस्मिन् वाक्ये विशेष्यपदम् अस्ति

- (A) महतीम् (B) शक्तिम् (C) जानन्तः (D) जन्मतः



80. “जन्मतः” इत्यत्र कः प्रत्ययः ?
 (A) तसिल् (B) तृन् (C) क्त (D) तृच्
81. “सन्ततीः” इत्यत्र का विभक्तिः ?
 (A) चतुर्थी (B) द्वितीया (C) पञ्चमी (D) तृतीया
82. “प्रददाति” इत्यत्र कः लकारः ?
 (A) लृट्लकारः (B) लोट्लकारः (C) लट्लकारः (D) लङ्लकारः
83. “अस्त्यन्यत्” इत्यत्र कः सन्धिः ?
 (A) अयादिसन्धिः (B) पूर्वरूपसन्धिः (C) गुणसन्धिः (D) यण्सन्धिः
84. “नृपः मम धर्मसखा आसीत्” वाक्यमिदं संशोधयत ।
 (A) नृपः मम धर्मसखः आसीत् । (B) नृपः माम् धर्मसखा आसीत् ।
 (C) नृपः मम धर्मसख्युः आसीत् । (D) नृपः मया धर्मसखा आसीत् ।
85. निरक्षराः जनाः अपि केन कौशलेन एव स्वकार्याणि साधयन्ति ?
 (A) भाषणेन (B) पठनेन (C) लेखनेन (D) पाठनेन
86. अन्तःस्थाः वर्णाः भवन्ति
 (A) श ष स ह (B) इ उ ऋ लृ (C) य व र ल (D) ए ओ ऐ औ
87. “इक्” प्रत्याहारस्य वर्णाः भवन्ति ।
 (A) इ उ ए ऐ (B) इ उ ऋ लृ (C) इ उ लृ ओ (D) इ ओ ऐ औ
88. श्लोकानां शुद्धोच्चारणाभ्यासस्य कृते धातुरूपाणां शब्दरूपाणाञ्च कण्ठस्थीकरणाय किं सहायकं श्रव्यसाधनं भवति ?
 (A) चित्रविस्तारकयन्त्रम् (B) प्रक्षेपयन्त्रम्
 (C) भाषापञ्जिका (D) वर्तुलाकारध्वनि ग्रहक यन्त्रम्
89. “पिता भिक्षुक को धन देता हैं” वाक्यमिदं संस्कृते अनुवादं कुरुत ।
 (A) पिता भिक्षुकं धनं ददाति । (B) पिता भिक्षुकाय धनं ददाति ।
 (C) पिता भिक्षुकस्य धनं ददाति । (D) पित्रा भिक्षुकात् धनं ददाति ।
90. सर्वेऽपि विषयाः परस्परं सम्बद्धाः भवन्ति । इत्यत्र कः सिद्धान्तः ?
 (A) मौखिककार्यसिद्धान्तः (B) समवायसिद्धान्तः
 (C) क्रियाशीलतासिद्धान्तः (D) योजनासिद्धान्तः





باب - III

زبان - II

اُردو (اردو)



اس سیکشن میں تیس (30) سوالات دیئے گئے ہیں۔ تمام سوالات کے جوابات ضروری ہیں۔
ہر سوال کے چار جوابات میں سے ایک صحیح جواب کی نشاندہی کیجئے۔

61. خرد تدریس (Micro Teaching) کا سب سے پہلے استعمال کب اور کہاں ہوا تھا؟
(A) 1963 امریکہ (B) 1961 لندن (C) 1960 فرانس (D) 1965 جاپان
62. ماہر نفسیات ٹرین کے مطابق کندہ ذہن طلباء کا ذہنی خارج قسمت (IQ) ہے۔
(A) 80 سے کم (B) 100 سے 110 تک (C) 70 سے کم (D) 0 (صفر) سے 60 تک
63. اُردو تدریس میں منصوبہ بندی کے تحت امدادی شے ٹیلی ویژن ہے۔
(A) سمعی (B) سمعی اور بصری دونوں
(C) بصری (D) نہ سمعی نہ بصری
64. کسی زبان کی تحریری صورت یا بناوٹ کو اس زبان کا _____ کہا جاتا ہے۔
(A) متن (B) قواعد (C) املا (D) رسم الخط
65. کہاوت "آسمان سے گرا کھجور میں اٹکا" کے معنی ہیں
(A) دہرا فائدہ ہونا (B) ایک مصیبت سے نکل کر دوسری مصیبت میں پڑ جانا
(C) دو جگہ سے آرام ملنا (D) ہر جگہ سے فائدہ ہونا
66. معلم کی بلند خوانی کے بعد طلباء سے فرداً فرداً کرائی جانے والی بلند خوانی کہلاتی ہے۔
(A) اعادہ کرنا (B) انفرادی بلند خوانی (C) اجتماعی بلند خوانی (D) اساتذہ کی بلند خوانی



نوٹ : مندرجہ ذیل اقتباس کو غور سے پڑھ کر نیچے دیئے گئے سوالات (67 تا 71) کے جواب دیجئے۔
 "اللہ! میرے اللہ میاں! اب کے تو میری آپا کا نصیبہ کھل جائے۔ میرے اللہ میں سو رکعت نفل تیری درگاہ میں پڑھوں گی۔" حمیدہ نے فجر کی نماز پڑھ کر دعا مانگی۔ صبح راحت بھائی آئے تو کبریٰ پہلے ہی سے پُجھروں والی کوٹھری میں جا چھپی تھی۔ جب سیویوں اور پرائیوں کا ناشتہ کر کے بیٹھک میں چلے گئے تو دھیرے دھیرے نئی دلہن کی طرح پیر رکھتی کبریٰ کوٹھری سے نکلی اور جھوٹے برتن اٹھائے۔
 "لاؤ میں دھوؤں بی آپا!" حمیدہ نے شرارت سے کہا۔ "نہیں" وہ شرم سے جھک گئی۔
 حمیدہ پھینتی رہی، بی اماں مسکراتی رہیں اور کرب کے دوپٹے میں لپاٹا کھتی رہیں۔ جس راستے کان کی لوئیں گئی تھیں اسی راستے بھول پتہ اور چاندی کی پازیب بھی چل دی اور پھر ہاتھوں کی دو دو پوزیاں بھی جو مٹھلے ماموں نے رنڈاپا اتارنے پر دی تھیں۔



67. "میرے اللہ میں سو رکعت نفل تیری درگاہ میں پڑھوں گی۔" جملے میں زمانہ ہے
 (A) ماضی (B) حال (C) مستقبل (D) ماضی قریب

68. "کبریٰ پہلے ہی سے پُجھروں والی کوٹھری میں جا چھپی۔" جملے میں مفعول کی نشاندہی کیجئے۔
 (A) پُجھروں والی کوٹھری (B) چھپی (C) کبریٰ (D) پہلے ہی سے



69. لفظ "کبریٰ" کے معنی ہیں۔
 (A) سب سے چھوٹی (B) سب سے بڑی (C) سب سے بہادر (D) سب سے لائق

70. "اللہ! میرے اللہ میاں!" - اصطلاح میں جملہ ہے۔
 (A) حکمیہ (B) بیانیہ (C) ندائیہ / فجائیہ (D) استقبہامیہ

71. "اب کے تو میری آپا کا نصیبہ کھل جائے۔" اس جملے میں زمانے کے لحاظ سے فعل کی کونسی قسم ہے؟
 (A) فعل حال (B) فعل مستقبل (C) فعل ماضی (D) فعل مضارع

72. درج ذیل میں 'خط' کی علامت ہے۔
 (A) (-) (B) (:) (C) (-:) (D) (:)

73. خُرد تدریس کے متعلق درج ذیل میں سے صحیح کی نشاندہی کیجئے۔
 (A) خُرد تدریس معلم استاد کے لئے ایک تربیتی تکنیک نہیں بلکہ تدریسی طریقہ کار ہے
 (B) خُرد تدریس میں سمعی اور بصری آلات نیز (CCTV) کی مدد سے مشاہدہ عیب ہوتا ہے
 (C) خُرد تدریس کے ذریعے معلم استاد تدریسی مشق کے بعد مشاہدین کے ذریعے بازرسی (Feedback) لیتا ہے
 (D) خُرد تدریس میں معلم استاد کو ایک ہی مہارت کا اعادہ نہیں کرنا چاہئے



74. درج بالا الفاظ میں درست املا والے لفظ کی نشاندہی کیجئے۔
 (A) عکرب (B) عقرب (C) اکرب (D) اغرب



75. پڑھنا سکھانے کے لفظ واری اور جملہ واری طریقہ کار میں کیا مماثلت ہے ؟
- (A) دونوں لفظ کی بجائے جملے کی ایکٹائی منتخب کی جاتی ہے
- (B) دونوں میں جملے کی بجائے لفظ کی ایکٹائی منتخب کی جاتی ہے
- (C) دونوں تخلیقی طریقے ہیں جن میں کل سے جز کی جانب اقدام ہے
- (D) دونوں میں ہی نہ تو جملہ نہ تو لفظ کو منتخب کیا جاتا ہے



76. سالانہ پلان سے کیا مراد ہے ؟

- (A) پورے ماہ کے لئے بنایا گیا تعلیمی منصوبہ
- (B) پورے ہفتے کے لئے بنایا گیا تعلیمی منصوبہ
- (C) ہر روز کے لئے بنایا گیا تعلیمی منصوبہ
- (D) پورے سال کے لئے بنایا گیا تعلیمی منصوبہ

77. اردو تدریس کے اصول کے متعلق صحیح کی نشاندہی کیجئے۔

- (A) اردو زبان سیکھنے کے لئے آمادگی میں کوتاہی
- (B) زبان پر اثر انداز ہونے والے عوامل کی نظر اندازگی
- (C) جسمانی ساخت اور صحت کی نظر اندازگی
- (D) اردو زبان سیکھنے کے لئے آمادگی

78. حروف شمسی : حروف قمری کی تعداد کتنی کتنی ہے ؟

- (A) 16 : 14 (B) 14 : 16 (C) 14 : 14 (D) 16 : 16

79. 'اردو' کس زبان کا لفظ ہے ؟

- (A) ترکی (B) عربی (C) فارسی (D) ہندی



نوٹ : مندرجہ ذیل جزو نظم کو پڑھ کر سوالات (80 تا 84) کے جواب دیجئے۔

فرعون نے کیا تھا جو دعویٰ خدائی کا

شہاد بھی بہشت بنا کر ہوا خدا

نمرود بھی خدا ہی کہاتا تھا برملا

یہ بات ہے سمجھنے کی آگے کہوں میں کیا

یاں تک جو ہو چکا ہے سو ہے وہ بھی آدمی

یا آدمی ہی نار ہے اور آدمی ہی نور

یاں آدمی ہی پاس ہے اور آدمی ہی دور

کل آدمی کا حسن و قبح میں ہے یاں ظہور

شیطان بھی آدمی ہے جو کرتا ہے مکرو زور

اور ہادی و رہنما ہے سو ہے وہ بھی آدمی

80. درج بالا جزو بند کس ہیئت میں لکھے گئے ہیں ؟



- (A) مربع (B) مسدس (C) محنّس (D) مثلث



81. لفظ 'یاں' کے معنی ہیں۔
 (A) یوں (B) کہاں (C) وہاں (D) یہاں
82. "فرعون نے کیا تھا جو دعویٰ خدائی کا" - مصرے میں کون سی صنعت کا استعمال ہوا ہے؟
 (A) تضاد (B) تشبیہ (C) حسن تعلیل (D) تلمیح
83. "حسن و قبح" کے معنی ہیں۔
 (A) صداقت و جھوٹ (B) عقلمندی و جہالت (C) خوبصورتی و بدصورتی (D) اخلاقی و بد اخلاقی
84. "یاں آدمی ہی نار ہے اور آدمی ہی نور" یاں آدمی ہی پاس ہے اور آدمی ہی دور"
 درج بالا شعر میں قافیہ کی نشاندہی کیجئے۔
 (A) نور، دور (B) آدمی، آدمی (C) دور، پاس (D) یاں، یاں
85. کون سی منصوبہ بندی یومیہ تدریس کو ایک اساس فراہم کرتی ہے؟
 (A) سالانہ منصوبہ بندی (B) یومیہ منصوبہ بندی
 (C) یونٹ منصوبہ بندی (D) ان میں سے کوئی نہیں
86. وہ ضمیر جو غیر یقینی شخص یا چیز کے لئے آتی ہے، کہلاتی ہے۔
 (A) ضمیر اشارہ (B) ضمیر موصولہ (C) ضمیر استفہامیہ (D) ضمیر تنکیر
87. لکھنا سکھانے کے کس طریقے کے تحت صرف تہجی، مرکب الفاظ اور اس کے بعد جملہ لکھنا سکھایا جاتا ہے؟
 (A) پڑھو اور لکھو طریقہ (B) ابجدی طریقہ (C) پستالوزی طریقہ (D) مانٹیسوری طریقہ
88. اندازہ قدر کے تصور کے تحت صحیح کی نشاندہی کیجئے۔
 (A) موضوعیت کے مقابلے میں معروضیت کو مستحسن سمجھا جاتا ہے
 (B) معروضیت کے مقابلے میں موضوعیت کو مستحسن سمجھا جاتا ہے
 (C) موضوعیت اور معروضیت دونوں ہی مستحسن نہیں سمجھے جاتے
 (D) موضوعات و معروضیات کو یکجا کر دیا جاتا ہے
89. "مرزا نوشہ" میں اسم معرفہ کی کونسی قسم ہے؟
 (A) تخلص (B) لقب (C) کنیت (D) خطاب
90. لسانیات میں 'صوتیات' کا تعلق ہے۔
 (A) زبان کی تلفظی آوازوں کی توجیہ اور ان کے تجزیہ سے
 (B) املا اور لفظ کی بناوٹ کی مشق سے
 (C) علم نحو کے مطالعے سے
 (D) صنعتوں کے استعمال سے



खण्ड – III

भाषा – II

सिंधी

कुल 30 सुवाल आहिनि ।
सभेई सुवाल करण जरुरी आहिनि ।



हेठि डिनल कविता पढ़ी डिनल सुवालनि जा जवाब डियो : (61-65)

ऐ आज़ादी तुंहिजे खातिर छा छा न थियो !
कूधर कुसिजी विया, सींधियुनि जो सिंदूर मिटियो,
पर पंहिजे रत सां वीरनि तुंहिजो चित्रु चिटियो !
अत्याचारियुनि मतवालनि ते इल्ज़ाम मढ़िया,
तुंहिजे सदिके फ़ासीअ ते केडा वीर चढ़िया !
नेणनि जे ककरनि मां लुडकनि जो मींहं वसियो,
नौवरनियुनि ऐं बुढिडियुनि अखिडियुनि जो नूर खसियो !
हिक डींहु वतनु आज़ाद थियो, ऐ आज़ादी,
पर कंहिं कंहिं जो छा छा न वियो, ऐ आज़ादी !
तो लाइ दुआ थो रोज़ु घुरां, त हुजीं काइमु,
'राही' तुंहिजी इज़्जत महफूज़ हुजे दाइमु !
ऐ आज़ादी तुंहिजे खातिर छा छा न थियो !



61. सही सिट आहे

- (A) चढ़िया केडा वीर फ़ासीअ ते तुंहिजे सदिके !
(B) फ़ासीअ ते केडा वीर चढ़िया तुंहिजे सदिके !
(C) सदिके तुंहिजे केडा वीर चढ़िया फ़ासीअ ते !
(D) तुंहिजे सदिके फ़ासीअ ते केडा वीर चढ़िया !



62. शाइर महफूज़ रखण जी कामना कई आहे

- (A) मिलकियत (B) हैसियत (C) हैवानियत (D) इज़्जत

63. 'बुढिडियुनि' जो अदद वाहिदु आहे

- (A) बुजुर्ग (B) बुजुर्गियाणी (C) बुढिडी (D) औरतुनि

64. कविता जो उनवान आहे

- (A) गुलामी (B) आज़ादी (C) दरियादिली (D) बुज़दिली



65. 'कूधर' लफ़्ज जी माना आहे
(A) वीर (B) कचो (C) कांइरु (D) डिज़िणो
66. 'चतुराई' लफ़्ज में पछाड़ी आहे
(A) राई (B) आई (C) तुराई (D) ई
67. 'डांदु' लफ़्ज जी जिंस बदिलायो
(A) गांइ (B) डेल (C) रिढ (D) बुकिरी
68. 'चूसिणो आवाज़' वारो अखरु आहे
(A) ज़ (B) ण (C) ड (D) ड़
69. 'अखलाक' इस्म जो सिफ़त थींदो
(A) चरित्र (B) नैतिक
(C) अखलाकी (D) गुण
70. 'लिखणु, पढ़णु खां अगु सिखणु खपे' इहो वीचार आहे
(A) डाल्टन (B) लेडी मॉटेसरी (C) फ़ोबेल (D) मिस हेलन पार्कहर्स्ट
71. हैल्थ आफ़ीसर खे नालियुनि जी सफ़ाईअ लाइ दरख़्वास्त लिखिबी
(A) प्रधानाचार्य (B) स्वास्थ्याधिकारी
(C) जलपूर्ति अधिकारी (D) सम्पादक
72. 'प्रभावु' लफ़्ज में अग़ियाड़ी आहे
(A) प्रभा (B) भावु (C) प्र (D) आवु
73. देवनागरी लिपि वर्णमाला में 'ड' खां पोइ अखरु आहे
(A) ढ (B) ढ (C) थ (D) ठ
74. बोलीअ खे दाइमी रूप ड़ियण लाइ इस्तेमाल कजे थो
(A) सजावट (B) लिखावट
(C) चित्रकारी (D) मीनाकारी
75. सज़ा, मार, ड़ुंडु लाइ लफ़्ज कमि ईंदो
(A) सज़ावान (B) सेखत (C) सेखराट (D) मारकुट
76. बुधण जे फ़न जो उज़्वो आहे
(A) कन (B) वातु (C) चप (D) कलमु



77. पढ़ाईअ जी थकावट दूर करण लाइ अपनाइण खपे
 (A) रांदि विधि (B) अध्ययन विधि
 (C) लिखावट विधि (D) सजा वारी विधि
78. 'हुन खतु लिखियो' मिसाल आहे
 (A) हर्फु ज़र (B) हर्फु जुमिलो
 (C) ज़मान माज़ी मुतलक़ (D) ज़मान माज़ी मुतशकी
79. लफ़ज़नि जी माना जा जोड़ा मिलायो
 1. आथतु i. बेअंत
 2. अपार ii. गाइबु
 3. अलूप iii. दुर्लभ
 4. अलभु iv. दिलासो
 (A) 1-iv 2-i 3-ii 4-iii
 (B) 1-i 2-ii 3-iii 4-iv
 (C) 1-iv 2-iii 3-i 4-ii
 (D) 1-iv 2-iii 3-ii 4-i

80. पहाको पूरो करियो - "जुआ जे हारण वारे जो अधु मुंहं कारो, ऐं

- (A) हारण वारे जो सज़ो मुंहं कारो (B) खटण वारे जो अधु मुंहं कारो
 (C) खटण वारे जो सज़ो मुंहं कारो (D) हारण - खटण वारे जो सज़ो मुंहं कारो

हेठि ड़िनल टुकर पढ़ी सुवालनि जा जवाब लिखो: (सुवाल 81-85)

उहो ईश्वर जंहिं में ड़िसण खां सवाए वेसाह था रखूं ऐं रखणो थो पवे, जो समझूं था त मारे थो त सहण जी ताकत बि ड़िए थो । उहो सुर्गु जो ज़ाहिरी कंहिं खे मिलियो त कोन्हे, पर सभ कंहिं जी अखियुनि अगियां ड़ेखारी ड़िए थो । उहो ख्याल त असांजी नीज़ारी बेज़ारी, असां जूं आहूं ऐं आसूं मिडेई हणी हंधि कंदा । उहे सभु तुहिंजे करामत करे असांखे ड़ुडु ड़ियनि था । तुहिंजे करे जीवत जी कड़ाईअ में मेठाज अचे थो, प्रेम जान जा चश्मा जारी थियनि था, कुर्बानीअ जा कारनामा ऐं इश्क जा उला लाट कढनि था । ओ इन्सानी जीवत जा आधार थम्भा - उम्मेद या आशा ! शाल तूं कंहिं खे न छडीं । शाल तुहिंजो सायो सभिनी दर दरियुनि ते हुजे त दुखियुनि दिलियुनि में पारसी वाणीअ जो पडाडो बुधण में अचे



"ए दिल सबूर, बाश मखूर ग़म रू आकबात

ऐन शाम सुबह गरदद ऐन शब सहर शोद ।"

अर्थात ए दिल ! सबूर करि, दुख खे न चबाड, छाकाणि त नेठि हिन शाम पुठियां सुबूह ईदो ऐं हीअं रात फिरी प्रभात थींदी ।



81. उहो ईश्वर जंहिं में ड़िसण खां सवाए विश्वास था रखूं - जुमिलो आहे
 (A) ज़मान हाल (B) ज़मान माज़ी
 (C) ज़मान मुस्तक़बिल (D) ज़मान माज़ी इस्तमरारी



82. 'ए दिल ! सबुर करि, दुख खे न चबाड़' हिन सिट में फ़इल आहे
 (A) दिल (B) चबाड़ (C) दुख (D) सबुर
83. 'डुढ' लफ़ज़ जी माना आहे
 (A) ड़ढो (B) दिलासो (C) ड़ुखियो (D) ड़ुबिरो
84. शाल तूं कंहिं खे न छडीं
 (A) निराशा (B) आंसू (C) उम्मेद (D) आंहू
85. दुरुस्त जुमिलो चूडियो
 (A) तुंहिंजे करे अचे थो जीवत जी कड़ाईअ में मेठाज
 (B) मेठाज तुंहिंजे करे जीवत जी कड़ाईअ में अचे थो
 (C) जीवत जी कड़ाईअ में मेठाज तुंहिंजे करे अचे थो
 (D) तुंहिंजे करे जीवत जी कड़ाईअ में मेठाज अचे थो
86. "शिक्षा मनोविज्ञान, मनोविज्ञान जी उहा शाख आहे, जेका सिखण ऐं सेखारण जी विधिअ जो अध्ययन कंदी आहे ।" चयो आहे
 (A) जेम्स ड़ीवर (B) सैन्ट्रोक
 (C) स्किनर (D) रॉबर्ट
87. खबरदार ! बीहु त सहीं ! मिसालु आहे
 (A) हर्फु ज़र (B) हर्फु जुमिलो (C) ज़र्फ (D) हर्फु निदा
88. पहाके जो सिलसिलो ठहियो
 i. खे कन
 ii. वेई सिडनि
 iii. आई
 iv. बि कपाए
 (A) iv, iii, i, ii (B) ii, iii, iv, i (C) i, ii, iii, iv (D) ii, i, iv, iii
89. ब़ारनि में ज़िबानी फ़नु वधाइण लाइ कारगर तरीक़ो थौंदो
 (A) भाषणु (B) लिखणु (C) ड़ंडु (D) मार
90. 'जदीद' लफ़ज़ जी माना आहे
 (A) कदीम (B) पुराणो (C) अवाइली (D) नऑं





ਖੰਡ – III

ਭਾਸ਼ਾ – II

ਪੰਜਾਬੀ (ਪੰਜਾਬੀ)

ਇਸ ਖੰਡ ਵਿੱਚ ਕੁੱਲ 30 ਪ੍ਰਸ਼ਨ ਹਨ।

ਸਾਰੇ ਪ੍ਰਸ਼ਨ ਕਰਨੇ ਜ਼ਰੂਰੀ ਹਨ।

61. ਉਹ ਕਿਹੜਾ ਅਲੰਕਾਰ ਹੈ, ਜਿਸ ਵਿੱਚ ਪਹਿਲਾਂ ਇੱਕ ਗੱਲ ਕਹਿ ਕੇ ਫਿਰ ਦੂਜੀ ਗੱਲ ਉਸਦੇ ਉਦਾਹਰਨ ਦੇ ਰੂਪ ਵਿੱਚ ਆਖੀ ਜਾਂਦੀ ਹੈ :

- (A) ਉਪਮਾ ਅਲੰਕਾਰ (B) ਦ੍ਰਿਸ਼ਟਾਂਤ ਅਲੰਕਾਰ
(C) ਅਤਿਕਥਨੀ ਅਲੰਕਾਰ (D) ਰੂਪਕ ਅਲੰਕਾਰ

62. ਵਾਰਤਕ ਸਿੱਖਿਆ ਦੀ ਕਿਹੜੀ ਵਿਧੀ ਇਹ ਕਹਿੰਦੀ ਹੈ ਕਿ ਦੁਨੀਆਂ ਦਾ ਸੰਪੂਰਨ ਗਿਆਨ ਬੱਚੇ ਦੇ ਅੰਦਰ ਨਿਹਿਤ ਹੈ, ਪਰੰਤੂ ਜਨਮ-ਮਰਨ ਦੀ ਪ੍ਰਕਿਰਿਆ ਕਾਰਨ ਇਹ ਸਿਮਟ ਗਿਆ ਹੈ :

- (A) ਵਿਆਖਿਆ ਵਿਧੀ (B) ਅਰਥ ਬੋਧ ਵਿਧੀ
(C) ਵਿਸ਼ਲੇਸ਼ਣ ਵਿਧੀ (D) ਪ੍ਰਸ਼ਨ-ਉੱਤਰ ਸਿੱਖਿਆ ਵਿਧੀ

63. ਸਫ਼ਰਨਾਮਾ ਸ਼ਬਦ 'ਸਫ਼ਰ' ਅਤੇ 'ਨਾਮਾ' ਦੇ ਸ਼ਬਦਾਂ ਦੇ ਮੇਲ ਤੋਂ ਬਣਿਆ ਹੈ। ਇਹ ਦੋਵੇਂ ਸ਼ਬਦ 'ਸਫ਼ਰ' ਅਤੇ 'ਨਾਮਾ' ਕਿਹੜੀ-ਕਿਹੜੀ ਭਾਸ਼ਾ ਦੇ ਹਨ :

- (A) ਪੰਜਾਬੀ, ਉਰਦੂ (B) ਅਰਬੀ, ਫ਼ਾਰਸੀ (C) ਪੰਜਾਬੀ, ਹਿੰਦੀ (D) ਫ਼ਾਰਸੀ, ਪੰਜਾਬੀ

64. ਸੂਖਮ ਪੜ੍ਹਾਈ ਦੇ ਮਹੱਤਵਪੂਰਨ ਢੰਗ ਉੱਚੀ ਪੜ੍ਹਨਾ ਦਾ ਵੱਡਾ ਐਂਗੁਣ ਹੈ

- (A) ਚੰਗੇ ਬੁਲਾਰੇ ਬਣਨ ਵਿੱਚ ਸਹਾਇਕ ਹੈ। (B) ਉਚਾਰਨ ਸੁਧਾਰਨ ਵਿੱਚ ਸਹਾਇਕ ਹੈ।
(C) ਲਾਇਬਰੇਰੀ ਵਿੱਚ ਪੜ੍ਹਨ ਵੇਲੇ ਸਹਾਇਕ ਹੈ। (D) ਲੇਕਚਰਜ ਵਿੱਚ ਸਹਾਇਕ ਹੈ।

65. ਅਗਲਾ, ਉੱਚਾ ਤੇ ਦੀਰਘ ਸਵਰ ਹੈ :

- (A) ਊ (B) ਐ (C) ਈ (D) ਓ

66. ਵਾਰ ਦੇ ਅੰਤ ਵਿੱਚ ਆਉਂਦਾ ਹੈ :

- (A) ਮੰਗਲਾਚਰਣ (B) ਸੰਖਰਸ਼ (C) ਸਮਾਧਾਨ (D) ਮਹਾਤਮ

ਹੇਠ ਲਿਖੇ ਪੈਰ੍ਹੇ ਨੂੰ ਪੜ੍ਹ ਕੇ, ਸਵਾਲ ਨੰਬਰ 67 ਤੋਂ 71 ਤੱਕ ਦੇ ਉੱਤਰ ਦਿਉ :

ਅਸਲ ਵਿੱਚ ਕਿਰਤੀ ਸੁਭਾਅ ਤੋਂ ਫ਼ਕੀਰ ਵੀ ਹੁੰਦਾ ਹੈ। ਸੁਚੱਜਾ ਕਿਰਤੀ ਕਦੇ ਭੁੱਖਾ ਨਹੀਂ ਮਰਦਾ। ਉਹ ਦੁੱਖਾਂ ਤਕਲੀਫ਼ਾਂ ਤੋਂ ਨਹੀਂ ਘਬਰਾਉਂਦਾ। ਉਸਨੂੰ ਆਪਣੀ ਮਿਹਨਤ ਤੇ ਭਰੋਸਾ ਹੁੰਦਾ ਹੈ। ਉਹ ਮਿਹਨਤ ਕਰਕੇ ਖੁਸ਼ੀਆਂ ਮਾਣਦਾ ਹੈ। ਮਿਹਨਤ ਦੇ ਨਾਲ-ਨਾਲ ਸੰਤੋਖ ਉਸ ਦਾ ਲੱਛਣ ਹੁੰਦਾ ਹੈ। ਉਹ ਨਿਰਮਾਣ ਹੋ ਕੇ ਕੰਮ ਵੱਲ ਹੀ ਰੁੱਝਿਆ ਰਹਿੰਦਾ ਹੈ। ਉਹ ਮਿਹਨਤ ਦੀ ਕਮਾਈ ਨਾਲ ਆਪਣੀਆਂ ਲੋੜਾਂ ਵੀ ਪੂਰੀਆਂ ਕਰਦਾ ਹੈ ਤੇ ਮਿਹਨਤ ਕਰਨ ਕਰਕੇ ਉਸਦਾ ਸਰੀਰ ਵੀ ਅਰੋਗ ਤੇ ਨਰੋਆ ਰਹਿੰਦਾ ਹੈ। ਸੱਚਾ ਤੇ ਸੁੱਚਾ ਕਿਰਤੀ ਇਰਾਦੇ ਦਾ ਬੜਾ ਪੱਕਾ ਹੁੰਦਾ ਹੈ।

67. 'ਫ਼ਕੀਰ' ਸ਼ਬਦ ਦਾ ਲਿੰਗ ਬਦਲੇ :

- (A) ਫ਼ਕੀਰਾਂ (B) ਫ਼ਕਰ (C) ਫ਼ਕੀਰਨੀ (D) ਬੋਗਮ



68. 'ਸੁਚੱਜਾ' ਸ਼ਬਦ ਦਾ ਵਿਰੋਧੀ ਸ਼ਬਦ ਚੁਣੋ :
- (A) ਤਮੀਜ਼ ਵਾਲਾ (B) ਸੁਜਾਨ (C) ਕੁਚੱਜਾ (D) ਸੁਚੱਜਤਾ
69. ਹੇਠ ਲਿਖੇ ਵਾਕ ਵਿੱਚ ਆਏ ਬਹੁਅਰਥਕ ਸ਼ਬਦ 'ਪੱਕਾ' ਦਾ ਸਹੀ ਅਰਥ ਹੈ : 
- 'ਸੱਚਾ ਤੇ ਸੁੱਚਾ ਕਿਰਤੀ ਆਪਣੇ ਇਰਾਦੇ ਦਾ ਬੜਾ ਪੱਕਾ ਹੁੰਦਾ ਹੈ।'
- (A) ਨਾ ਉਤਰਨ ਵਾਲਾ (B) ਦੁਖ-ਸੁਖ ਦਾ ਸਹਾਇਕ
(C) ਪੂਰਾ ਪਤਾ (D) ਢਿੱਡ
70. 'ਸੰਤੋਖ' ਦਾ ਸਮਾਨਾਰਥਕ ਸ਼ਬਦ ਦੱਸੋ :
- (A) ਸਬਰ (B) ਭੁੱਖ (C) ਚੈਨ (D) ਅਰਾਮ
71. ਉਹ ਮਿਹਨਤ ਕਰਕੇ ਖੁਸ਼ੀਆਂ ਮਾਣਦਾ ਹੈ।
ਉਪਰੋਕਤ ਵਾਕ ਨੂੰ ਭਵਿੱਖਤ ਕਾਲ ਵਿੱਚ ਬਦਲੋ :
- (A) ਉਹ ਮਿਹਨਤ ਕਰਕੇ ਖੁਸ਼ੀਆਂ ਮਾਣਦਾ ਸੀ।
(B) ਉਹ ਮਿਹਨਤ ਕਰਕੇ ਖੁਸ਼ੀਆਂ ਮਾਣੇਗੇ।
(C) ਉਹ ਮਿਹਨਤੀ ਹੈ, ਇਸ ਲਈ ਖੁਸ਼ੀਆਂ ਮਾਣਦਾ ਹੈ।
(D) ਉਹ ਮਿਹਨਤੀ ਸੀ, ਇਸ ਲਈ ਖੁਸ਼ੀਆਂ ਮਾਣਦਾ ਸੀ।
72. ਲਿਖਤ ਰਚਨਾ ਦੀ ਸਿੱਖਿਆ ਵਿੱਚ ਸ਼ਬਦ ਤੇ ਵਾਕ ਰਚਨਾ ਸਿਖਾਉਣ ਦੀਆਂ ਵਿਧੀਆਂ ਵਿੱਚ ਸ਼ਾਮਿਲ ਨਹੀਂ ਹੈ :
- (A) ਲਿਖੇ ਅੱਖਰ ਉੱਤੇ ਕਲਮ ਚਲਾਉਣਾ (B) ਅਨੁਲਿਪੀ
(C) ਪ੍ਰਤੀਲਿਪੀ (D) ਬੋਲ ਲਿਖਤ



ਹੇਠ ਲਿਖੇ ਕਾਵਿ ਬੰਦ ਨੂੰ ਪੜ੍ਹ ਕੇ ਸਵਾਲ ਨੰਬਰ 73 ਤੋਂ 76 ਤੱਕ ਦੇ ਉੱਤਰ ਦਿਉ :

ਆਪਣੀ ਜਾਚੇ ਉਹ ਤਾਂ ਵੱਡੇ ਘਰ ਜਾਂਦਾ ਹੈ।



ਵਿੱਚ ਸਮੁੰਦਰ ਜਾ ਕੇ ਦਰਿਆ ਮਰ ਜਾਂਦਾ ਹੈ।

ਗਰਦਨ ਸਿੱਧੀ ਰੱਖਣ ਦਾ ਮੁੱਲ ਤਾਰ ਰਹੇ ਹਾਂ,

ਬੇਸ਼ਰਮਾਂ ਦਾ ਨੀਵੀਂ ਪਾ ਕੇ ਸਰ ਜਾਂਦਾ ਹੈ।

ਇਹ ਜੇ ਆਤਿਸ਼ਬਾਜ਼ੀ ਸਾਨੂੰ ਵੇਚ ਰਿਹਾ ਏ,

ਆਪਣੀ ਚੀਚੀ ਝੁਲਸ ਜਾਣ ਤੇ ਡਰ ਜਾਂਦਾ ਹੈ।

ਅੱਤ' ਨੂੰ ਅੰਤ ਬਣਾਏ ਆਖਰ ਕਹਿਰ ਖੁਦਾਈ,

ਜਬਰ ਜ਼ਰਦਿਆਂ ਸਬਰ ਪਿਆਲਾ ਭਰ ਜਾਂਦਾ ਹੈ।

ਮਾਂ ਬੋਲੀ, ਮਾਂ ਜਣਨੀ, ਧਰਤੀ ਮਾਤਾ ਕੋਲੋਂ,

ਟੁੱਟ ਕੇ ਬੰਦਾ, ਮਰਦਾ-ਮਰਦਾ ਮਰ ਜਾਂਦਾ ਹੈ।

ਬਹੁਤੀ ਵਾਰੀ ਜਾਗਦਿਆਂ ਨਹੀਂ ਹਿੰਮਤ ਪੈਂਦੀ,



ਸੁਪਨੇ ਅੰਦਰ ਜੇ ਕੁਝ ਬੰਦਾ ਕਰ ਜਾਂਦਾ ਹੈ।

73. 'ਗੁਲਾਮੀ ਦਾ ਜੂਲਾ ਲਾਹੁਣ ਲਈ ਤਤਪਰ ਹੋਣਾ।'



ਉਪਰੋਕਤ ਕਥਨ ਲਈ ਵਰਤਿਆ ਜਾਣ ਵਾਲਾ ਮੁਹਾਵਰਾ ਹੈ :

- (A) ਸਬਰ ਦਾ ਪਿਆਲਾ ਭਰ ਜਾਣਾ (B) ਸਬਰ ਕਰਨਾ
(C) ਸਬਰ ਦਾ ਘੁੱਟ ਭਰਨਾ (D) ਹੋਸ਼ ਗਵਾਉਣਾ



74. ਆਪਣੀ ਜਾਚੇ ਉਹ ਤਾਂ ਵੱਡੇ ਘਰ ਜਾਂਦਾ ਹੈ।
ਵਿੱਚ ਸਮੁੰਦਰ ਜਾ ਕੇ ਦਰਿਆ ਮਰ ਜਾਂਦਾ ਹੈ।
ਉਪਰੋਕਤ ਤੁਕਾਂ ਤੋਂ ਸਾਨੂੰ ਕੀ ਸਿੱਖਿਆ ਮਿਲਦੀ ਹੈ : 
- (A) ਚਾਦਰ ਵੇਖ ਕੇ ਪੈਰ ਪਸਾਰਣੇ। (B) ਵੱਡਿਆਂ ਨਾਲ ਸੰਬੰਧ ਜੋੜਨ ਦਾ ਨੁਕਸਾਨ।
(C) ਵੱਡਿਆਂ ਨਾਲ ਸੰਬੰਧ ਜੋੜਨ ਦਾ ਫਾਇਦਾ (D) ਦਰਿਆ ਦਾ ਮਰਨਾ।
75. ਉਪਰੋਕਤ ਕਾਵਿ ਬੰਦ ਦੀ ਕਾਵਿ ਵੰਨਗੀ ਹੈ :
(A) ਰੁਬਾਈ (B) ਕਵਿਤਾ (C) ਗ਼ਜ਼ਲ (D) ਗੀਤ
76. ਮਾਂ ਬੋਲੀ, ਮਾਂ ਜਣਨੀ, ਧਰਤੀ ਮਾਤਾ ਕੋਲੋਂ,
ਟੁੱਟ ਕੇ ਬੰਦਾ, ਮਰਦਾ-ਮਰਦਾ ਮਰ ਜਾਂਦਾ ਹੈ।
ਉਪਰੋਕਤ ਕਾਵਿ ਤੁਕ ਵਿੱਚ ਕਿਹੜਾ ਅਲੰਕਾਰ ਵਰਤਿਆ ਗਿਆ ਹੈ।
(A) ਅਤਿਕਥਨੀ (B) ਰੂਪਕ (C) ਦ੍ਰਿਸ਼ਟਾਂਤ (D) ਅਨੁਪ੍ਰਾਸ
77. ਕਹਾਣੀ ਪੜ੍ਹਾਉਣ ਦੀ ਕਿਸ ਵਿਧੀ ਵਿੱਚ ਕਹਾਣੀ ਦੇ ਗੁਣ ਅਤੇ ਦੋਸ਼ਾਂ ਨੂੰ ਪਰਖਿਆ ਜਾਂਦਾ ਹੈ : 
- (A) ਸਮੀਖਿਆ ਵਿਧੀ (B) ਵਿਆਖਿਆ ਪ੍ਰਣਾਲੀ
(C) ਅਰਥ-ਕਥਨ ਪ੍ਰਣਾਲੀ (D) ਵਿਸ਼ਲੇਸ਼ਣ ਵਿਧੀ
78. ਵਿਅੰਜਨ ਧੁਨੀਆਂ ਦੇ ਵਰਗੀਕਰਨ ਦੇ ਆਧਾਰ ਹਨ :
(A) ਉਚਾਰਨ ਧੁਨੀ ਤੇ ਉਚਾਰਨ ਯੰਤਰ (B) ਸਾਹ ਤੇ ਗੁੱਛੇ
(C) ਸਾਹ ਤੇ ਕਾਂਬਾ (D) ਉਚਾਰਨ ਸਥਾਨ ਤੇ ਉਚਾਰਨ ਢੰਗ
79. ਸੁਣਨ ਕੈਸ਼ਲ ਦੇ ਅਭਿਆਸ ਵਿੱਚ ਸ਼ਾਮਿਲ ਕੀਤਾ ਜਾਂਦਾ ਹੈ :
(A) ਸੰਖੇਪ ਰਚਨਾ (B) ਰੇਡੀਓ ਪ੍ਰੋਗਰਾਮ (C) ਕਹਾਣੀ ਰਚਨਾ (D) ਭ੍ਰਮਣ
80. ਮਾਲਵੇ ਦੀ ਕਵੀਸ਼ਰੀ ਵਿੱਚ ਕਿਹੜੇ-ਕਿਹੜੇ ਛੰਦਾਂ ਦੀ ਚੜਤ ਰਹੀ ਹੈ :
(A) ਦੇਹਰਾ, ਕਬਿੱਤ, ਕੋਰੜਾ (B) ਚੌਪਈ, ਦਵੱਈਆ, ਬੈਂਤ
(C) ਦਵੱਈਆ, ਬੈਂਤ, ਦੇਹਰਾ (D) ਬੈਂਤ, ਕਬਿੱਤ, ਚੌਪਈ
81. 'ਪੰਜਾਬੀ ਦਾ ਸਪਤਾਹਿਕ ਅਖ਼ਬਾਰ ਜਲੰਧਰ ਤੋਂ ਛਪਦਾ ਹੈ।' ਵਾਕ ਵਿੱਚੋਂ ਉਦੇਸ਼ ਚੁਣੋ : 
- (A) ਪੰਜਾਬੀ (B) ਸਪਤਾਹਿਕ (C) ਅਖ਼ਬਾਰ (D) ਜਲੰਧਰ
82. ਪ੍ਰਯੋਗਿਕੀ ਦੇ ਆਧਾਰ 'ਤੇ (Based on technology) ਦੇਖਣ-ਸੁਣਨ ਸਮੱਗਰੀ ਵਿੱਚੋਂ ਕਠੋਰ ਯੰਤਰ ਹਨ :
(A) ਰੇਡੀਓ, ਕੰਪਿਊਟਰ (B) ਸਲਾਈਡ ਪ੍ਰੋਜੈਕਟਰ, ਓਵਰਹੈਂਡ ਪ੍ਰੋਜੈਕਟਰ
(C) ਕੈਸਟਾਂ, ਸਲਾਈਡਾਂ (D) ਐਪੀਡਾਇਆ ਸਕ੍ਰੇਪ, ਕੈਸਟਾਂ
83. "ਟੁੱਟਦੇ ਭੱਜਦੇ ਮਾਨਵੀ ਰਿਸ਼ਤਿਆਂ ਦੀ ਲੰਬੀ ਅਤੇ ਕਲਪਨਾਮਈ ਕਹਾਣੀ ਨੂੰ ਨਾਵਲ ਕਿਹਾ ਜਾਂਦਾ ਹੈ।" ਇਹ ਕਥਨ ਕਿਸ ਵਿਦਵਾਨ ਦਾ ਹੈ :
(A) ਡਾ. ਜਸਵਿੰਦਰ ਸਿੰਘ (B) ਡਾ. ਗੁਰਮੁਖ ਸਿੰਘ
(C) ਗੁਰਦਿਆਲ ਸਿੰਘ (D) ਡਾ. ਗੁਰਤਰਨ ਸਿੰਘ



84. ਮੁਲਾਂਕਣ ਦੀ ਵਿਸ਼ੇਸ਼ਤਾ ਹੈ :
- (A) ਮੁਲਾਂਕਣ ਇੱਕ ਨਿਰੰਤਰ ਤੇ ਸੀਮਤ ਪ੍ਰਕਿਰਿਆ ਹੈ।
 (B) ਸਿੱਖਿਆ ਮੁਲਾਂਕਣ ਕਠੋਰ ਹੁੰਦਾ ਹੈ।
 (C) ਮੁਲਾਂਕਣ ਸਿੱਖਿਆ ਪ੍ਰਣਾਲੀ ਦੇ ਵਿਸ਼ੇਸ਼ ਹਿੱਸੇ ਨੂੰ ਆਪਣੇ ਘੇਰੇ ਵਿੱਚ ਲੈਂਦਾ ਹੈ।
 (D) ਸਿੱਖਿਆ ਮੁਲਾਂਕਣ ਵਿਅਕਤੀਗਤ ਹੁੰਦਾ ਹੈ।
85. ਅੰਨ੍ਹੀ ਕੁੱਤੀ _____। ਅਖਾਣ ਨੂੰ ਪੂਰਾ ਕਰੋ: 
- (A) ਮਸਰਾਂ ਦੀ ਦਾਲ (B) ਭੀੜਾ ਭਾਂਡਾ
 (C) ਜਲੇਬੀਆਂ ਦੀ ਰਾਖੀ (D) ਸਿੱਜੜ ਮਾਰੇ
86. ਪੰਜਾਬੀ ਭਾਸ਼ਾ ਦੇ ਉਚਾਰਨ ਉੱਪਰ ਅੰਗਰੇਜ਼ੀ, ਉਰਦੂ, ਫ਼ਾਰਸੀ ਤੇ ਹੋਰ ਵਿਦੇਸ਼ੀ ਭਾਸ਼ਾਵਾਂ ਦਾ ਪ੍ਰਭਾਵ ਸਪੱਸ਼ਟ ਦਿਖਾਈ ਦਿੰਦਾ ਹੈ। ਇਸ ਲਈ ਕਿਹੜਾ ਕਾਰਨ ਜ਼ਿੰਮੇਵਾਰ ਹੈ ?
- (A) ਮਨੋਵਿਗਿਆਨਕ ਕਾਰਨ (B) ਸਰੀਰਕ ਅਤੇ ਵਿਅਕਤੀਗਤ ਕਾਰਨ
 (C) ਭੂਗੋਲਿਕ ਕਾਰਨ (D) ਛਾਪੇਖਾਨੇ ਦੇ ਪ੍ਰਭਾਵ ਕਾਰਨ
87. ਕਿਹੜੇ ਦੋ ਰਸਾਂ ਦਰਮਿਆਨ ਵਿਦਵਾਨਾਂ ਨੇ ਬਹੁਤ ਹੀ ਸੂਖਮ ਫ਼ਰਕ ਦੱਸਿਆ ਹੈ: 
- (A) ਕਰੁਣਾ ਰਸ ਤੇ ਬੀਰ ਰਸ (B) ਸਾਂਤ ਰਸ ਤੇ ਅਦਭੁਤ ਰਸ
 (C) ਬੀਰ ਰਸ ਤੇ ਰੰਦਰ ਰਸ (D) ਭਿਆਨਕ ਰਸ ਤੇ ਅਦਭੁਤ ਰਸ
88. 'ਨੱਕ ਵਿੱਚੋਂ ਨੂਹੇਂ ਡੇਗਣੇ' ਮੁਹਾਵਰੇ ਦਾ ਢੁੱਕਵਾਂ ਅਰਥ ਹੈ :
- (A) ਆਪਣੇ ਆਪ ਨੂੰ ਵੱਡਾ ਤੇ ਸੁੰਦਰ ਸਮਝ ਕੇ ਦੂਜਿਆਂ ਤੋਂ ਨਫ਼ਰਤ ਕਰਨੀ।
 (B) ਲੜਾਈ ਜਾਂ ਬੇਇੱਜ਼ਤੀ ਕਰਨੀ।
 (C) ਭੈੜੀਆਂ ਆਦਤਾਂ ਵਾਲੇ ਕੋਝੇ ਤੇ ਹੰਕਾਰੀ ਬੰਦੇ ਲਈ ਵਰਤਿਆ ਜਾਂਦਾ ਹੈ।
 (D) ਸ਼ਰਾਬ ਪੀ ਕੇ ਜਾਂ ਕੋਈ ਹੋਰ ਨਸ਼ਾ ਕਰਕੇ ਰੋਹਬ ਝਾੜਣਾ।
89. ਦੇਖਣ-ਸੁਣਨ ਸਾਧਨਾਂ ਦੇ ਪ੍ਰਯੋਗ ਦੇ ਮਹੱਤਵ ਵਿੱਚ ਸ਼ਾਮਿਲ ਨਹੀਂ ਹੈ :
- (A) ਕਿਰਿਆ ਦੇ ਸਿਧਾਂਤ ਦਾ ਪਾਲਣ ਹੁੰਦਾ ਹੈ। (B) ਕਲਪਨਾ ਸ਼ਕਤੀ ਦੀ ਘਾਟ ਹੁੰਦੀ ਹੈ।
 (C) ਸਮੇਂ ਤੇ ਸ਼ਕਤੀ ਦੀ ਬੱਚਤ ਹੁੰਦੀ ਹੈ। (D) ਸਿੱਖਣ ਦੀ ਗਤੀ ਵਿੱਚ ਤੇਜ਼ੀ ਆਉਂਦੀ ਹੈ।
90. "ਛੋਟੇ ਬੱਚੇ ਬਾਲ ਗੀਤ ਬਹੁਤ ਪਸੰਦ ਕਰਦੇ ਹਨ। ਵਾਰਤਕ ਜਾਂ ਹੋਰ ਸਾਹਿਤ-ਅੰਗ ਪੜ੍ਹਾਉਣ ਤੋਂ ਪਹਿਲਾਂ ਉਹਨਾਂ ਨੂੰ ਬਾਲ ਗੀਤ ਪੜ੍ਹਾਏ ਜਾਣ।"
 ਉਪਰੋਕਤ ਉਦਾਹਰਨ ਭਾਸ਼ਾ ਸਿੱਖਿਆ ਦੇ ਅਧਿਆਪਨ ਦੇ ਕਿਸ ਸੂਤਰ ਨਾਲ ਸੰਬੰਧਿਤ ਹੈ ?
- (A) ਜਾਣ ਤੋਂ ਅਨਜਾਣ ਵੱਲ (B) ਪੂਰਨ ਤੋਂ ਅੰਸ਼ ਵੱਲ
 (C) ਮੂਰਤ ਤੋਂ ਅਮੂਰਤ ਵੱਲ (D) ਮਨੋਵਿਗਿਆਨਕ ਤੋਂ ਤਾਰਕਿਕ ਵੱਲ







ખંડ – III

ભાષા – II

ગુજરાતી (ગુજરાતી)

આ ખંડમાં કુલ 30 પ્રશ્નો છે

દરેક પ્રશ્નનો જવાબ આપવો ફરજિયાત છે

61. એક શિક્ષક તરીકે તમારે વર્ગમાં 'વિશેષણ' નો મુદ્દો શીખવવાનો છે તો તમે કઈ શિક્ષણ પદ્ધતિનો ઉપયોગ કરશો.
 (A) વ્યાખ્યાન પદ્ધતિ (B) નિગમન પદ્ધતિ (C) ગીત અભિનય (D) પ્રોજેક્ટ પદ્ધતિ
62. નીચેનામાં ક્યો હેતુ લેખિત અભિકિતનો છે ?
 (A) વિદ્યાર્થી શુદ્ધ અને સુવાચ્ય અક્ષરોમાં લખે (B) વિદ્યાર્થી શુદ્ધ ઉપ્યારણ કરે
 (C) વિદ્યાર્થી સારા માર્કસ લાવે (D) વિદ્યાર્થી શુદ્ધ શ્રવણ કરે
63. આપેલાં વાક્યમાંથી વિશેષણ શોધો :
 'ભલો મહાદેવ રડતો ગયો' 
 (A) ભલો (B) મહાદેવ (C) રડતો (D) ગયો
64. નીચેનામાંથી શુદ્ધ વાક્યરચના કઈ છે ?
 (A) શુદ્ધ ભેંસનું દૂધ મળે છે (B) શહેરમાં માંદાં ઢોરનું સરકારી દવાખાનું હોય જ
 (C) મેં મગફળી અને ગોળ ખાંધી (D) કોકિલા, રમણ અને અર્જુન ગયો
65. નીચેનામાંથી કયું કૌશલ્ય બાળક સૌથી છેલ્લે શીખે છે ?
 (A) કથન (B) શ્રવણ (C) વાચન (D) લેખન
66. નીચેનામાંથી કયું શૈક્ષણિક સાધન 'દૃશ્ય-શ્રાવ્ય' સાધન છે ?
 (A) ટેપરેકર્ડર (B) ચલચિત્ર (C) ટેલિફોન (D) રેડિયો
67. વાક્યોને એકબીજા સાથે જોડવાની સાંકળવાની કડીરૂપ કામગીરી કરનારા ભાષાઘટકોને શું કહેવામાં આવે છે ? 
 (A) નિપાત (B) સંયોજકા (C) વિભક્તિ (D) સર્વનામ
68. વાક્યમાં જે પદ વચન, વિભક્તિ, લિંગ કે કાળ બદલાતા ફેરફાર પામતું નથી તે પદને શું કહે છે ?
 (A) સમાસ (B) વાક્ય (C) અવ્યય (D) રૂઢિપ્રયોગ
69. માતૃભાષાના પાઠ્યપુસ્તક સંદર્ભે નીચેનામાંથી કયું વિધાન સાચું છે ?
 (A) મુખપૃષ્ઠ જાડું અને વજનદાર હોવું
 (B) કાગળ ચળકાટવાળા હોવાં
 (C) વિદ્યાર્થીની વયકક્ષા અનુસાર વિષયવસ્તુની પસંદગી કરવી
 (D) અક્ષરો ઝીણા-ઝીણા હોવા
70. નીચેનામાંથી કઈ શિક્ષણ પદ્ધતિમાં દરેક વિદ્યાર્થીને પોતાની શક્તિ અને રુચિ પ્રમાણે કાર્ય કરવાની તક મળે છે ? 
 (A) વાર્તા પદ્ધતિ (B) સ્વાધ્યાય પદ્ધતિ (C) અવલોકન (D) પ્રોજેક્ટ પદ્ધતિ



71. વિદ્યાર્થીએ શાળામાં વર્ષના અંતે કેટલી સિદ્ધિ હાંસલ કરી છે તે જાણવા માટે કયા મૂલ્યાંકન સાધનનો ઉપયોગ કરવામાં આવે છે ?
 (A) રોજનીશી (B) સ્વમૂલ્યાંકન (C) મુલાકાત (D) વિકાસપત્રિકા

72. નીચેનામાંથી 'પૃથ્વી' છંદનું બંધારણ કયું છે ?



- (A) મભનતતગાગા (B) નસમરસલગા (C) યમનસભલગા (D) જસજસયલગા
 73. નીચેનામાંથી કયો ગુણ શિક્ષકને અપ્રિય બનાવે છે ?
 (A) સામાજિકતા (B) પક્ષપાત (C) નેતાગીરી (D) આનંદી સ્વભાવ

74. સતત મૂલ્યાંકનથી વિદ્યાર્થીને શું ફાયદો થશે ?

- (A) વિદ્યાર્થી નિયમિત અભ્યાસ કરશે (B) વિદ્યાર્થીમાં ભય પેદા થશે
 (C) વિદ્યાર્થીની માનસિકતા ઘટે (D) વિદ્યાર્થીને ખુશ કરી શકાય
 નીચે આપેલા પદ્યાંશને આધારે પ્રશ્ન ક્રમાંક 75 થી 78 સુધીના જવાબ આપો.

સ્વર્ગની એકેક દેવીની ઝલકમાં દીકરી:
 છે સુખડ-ચંદન ને કુમકુમનાં તિલકમાં દીકરી
 સ્નેહનું ઝરણું ફૂટે એનું જ આ પરિણામ છે,
 કોતરે છે કોઈ વરસોથી ખડકમાં દીકરી.
 લાજ-મર્યાદા, શરમ, ગૌરીવ્રતોની હારમાં,
 ઊછરે છે રોજ કાયમથી ફડકમાં દીકરી.
 જે શિરે હું હાથ ફેરવતો, હવે એ હાથ દે,
 વિસ્તરે છે એમ સમજણના ફલકમાં દીકરી.
 સૂર, શરણાઈ, સગાંસંબંધીઓની ભીડમાં,
 રોજ ભીની થાય છે ભીની પલકમાં દીકરી.



75. 'સ્નેહનું ઝરણું ફૂટે એનું જ આ પરિણામ છે' માં નિપાત શોધો

- (A) જ (B) નું (C) એનું (D) છે

76. આ કાવ્યને કયું શીર્ષક વધુ યોગ્ય ગણાય ?

- (A) સ્વર્ગ (B) સ્નેહ (C) પલક (D) દીકરી

77. દીકરી સ્વર્ગમાં કયા સ્વરૂપે દેખાય છે ?

- (A) દેવોની ઝલકમાં (B) પરીની ઝલકમાં (C) દેવીઓની ઝલકમાં (D) અપ્સરાની ઝલકમાં

78. દીકરીની સમજણ વિસ્તરી છે તેવું કયા કારણે કહી શકાય ?

- (A) પિતાને સહારો આપે છે તેથી (B) પિતાને ખર્ચ કરાવે છે તેથી
 (C) સાસરે જાય છે તેથી (D) ભણવા જાય છે તેથી

79. નીચેનામાંથી ઉત્પ્રેક્ષા અલંકારનું ઉદાહરણ કયું છે ?



- (A) બપોર એક મોટું શિકારી ફૂતરું છે. (B) કમળ થકી કોમળુ રે બહેની ! અંગ છે એનું.
 (C) વિરાટ જાણે ખુલ્લી હથેળી, ક્ષિતિજે ઢળતી. (D) રમણીનું મુખ ચંદ્ર જેવું સુંદર છે.



નીચે આપેલા ગદ્યાંશને આધારે પ્રશ્ન ક્રમાંક 80 થી 82 ના જવાબ આપો.

વિદ્યાર્થીનું પ્રથમ કર્તવ્ય પોતાના મગજને સ્વતંત્ર રાખવાનું છે. પરિપૂર્ણ સ્વતંત્રતાનો સૌથી વધુ અધિકાર વિદ્યાર્થીનો છે. શ્રદ્ધા વિના વિદ્યા સંભવ નથી. જ્ઞાનનો આરંભ શ્રદ્ધાથી થાય છે, પરંતુ પરિસમાપ્તિ સ્વચિંતનથી થાય છે. વિદ્યાર્થીનું બીજું કર્તવ્ય જાત પર કાબુ રાખવાનું છે. જો વિદ્યાર્થી સત્ય સંકલ્પ કરતો થઈ જાય તો વિશ્વની કોઈપણ તાકાત તેને અટકાવી શકે નહિ. ત્રીજું કર્તવ્ય સેવાભાવનું છે. સેવા વિના જ્ઞાન નથી. મહાભારતના યજ્ઞપર્વમાં 'વૃદ્ધોની સેવા કરવાથી જ્ઞાન પ્રાપ્ત થાય છે.' તે પ્રકારની કથા છે. વિદ્યાર્થીનું ચોથું કર્તવ્ય સાવધાન રહેવું તે છે. દુનિયાની તમામ બાબતોનું તટસ્થ બુદ્ધિથી અવલોકન કરવું જોઈએ. બુદ્ધિ સંકુચિત ન જોઈએ અને દિલ તથા દિમાગ વિશાળ કરવા જોઈએ.



80. વિદ્યાર્થીનું બીજું કર્તવ્ય કયું છે ?
 (A) સેવાભાવનું (B) જાત પર કાબુ રાખવાનું
 (C) સાવધાન રહેવાનું (D) સ્વતંત્ર રહેવાનું
81. શ્રદ્ધા વિના શું સંભવ નથી ?
 (A) સત્ય (B) કર્તવ્ય (C) વિદ્યા (D) લક્ષ્મી
82. 'સંકલ્પ' શબ્દનો સાચો સંધિ વિગ્રહ કયો છે ?
 (A) સન્ + કલ્પ (B) સમ્ + અલ્પ (C) સ્ + કલ્પ (D) સમ્ + કલ્પ
83. 'તે આજે ધીમે ધીમે દોડી' – ક્રિયા વિશેષણનો પ્રકાર જણાવો.
 (A) સમયવાચક (B) રીતવાચક (C) ક્રમવાચક (D) પ્રમાણવાચક
84. ત્રિપરિમાણદર્શક કોઠામાં નીચેનામાંથી કોનો સમાવેશ થતો નથી ?
 (A) પ્રશ્નોના પ્રકાર (B) હેતુ (C) વિષયવસ્તુ (D) સ્વાધ્યાય
85. નીચેનામાંથી કયું લક્ષણ સારા હસ્તાક્ષરનું નથી ?
 (A) અક્ષરોનું કદ (B) બે અક્ષરો વચ્ચેનું અંતર
 (C) છેકછાક વાળા અક્ષર (D) સ્વચ્છ લખાણ
86. નીચેનામાંથી બાળકને મૂકવાચનથી કયો લાભ થાય છે ?
 (A) એકાગ્રતા વધે છે (B) શ્રોતાને કૃતિનો આસ્વાદ કરાવે છે
 (C) સુશ્રાવ્ય અવાજ (D) ક્ષોભ રહિત અવાજ સાથે વાચન
87. નીચેનામાંથી કર્મણિ વાક્યરચના શોધો.
 (A) મારાથી ભૂખ્યાને મદદ કરાશે. (B) હું ભૂખ્યાને મદદ કરીશ.
 (C) આપણે ભૂખ્યાને મદદ કરીશું. (D) તેમનાથી ભૂખ્યાને મદદ થશે.
88. 'ખાલીજગ્યા પૂરો' પ્રકારનો પ્રશ્ન નીચેનામાંથી કયા પ્રકારના પ્રશ્નોમાં સમાવેશ થાય છે ?
 (A) અનાત્મલક્ષી (B) ટૂંકા ઉત્તર (C) નિબંધ પ્રકાર (D) એકપણ નહીં
89. નીચેનામાંથી તત્સમ શબ્દ શોધો.
 (A) પથરો (B) અતિથિ (C) કાન (D) કેળ
90. એકમ આયોજન બાબતે નીચેનામાંથી કઈ બાબત સાચી છે ?
 (A) અંતિમ તાસમાં સમગ્રલક્ષી મૂલ્યાંકન શક્ય છે (B) અનુબંધનો અવકાશ નહિવત
 (C) નિદાનની શક્યતા નથી (D) આત્મીયતા કેળવાતી નથી



**SECTION – IV/ खण्ड – IV**

In this Section, there are 2 sub-sections i.e. **IV(a) Mathematics and Science** and **IV(b) Social Studies**. Both the sub-sections consist of 60 Multiple Choice Questions each. The candidate has to choose either **IV(a) Mathematics and Science** OR **IV(b) Social Studies** as selected in the Online Application Form and answer all the 60 questions.

इस खण्ड में दो उपखण्ड अर्थात् **IV(a) गणित एवं विज्ञान** एवं **IV(b) सामाजिक अध्ययन** हैं। दोनों उपखण्डों के प्रत्येक में 60 बहुविकल्पीय प्रश्न हैं।

अभ्यर्थी को **IV(a) गणित एवं विज्ञान** अथवा **IV(b) सामाजिक अध्ययन**, जिनका चयन ऑनलाइन आवेदन-पत्र में किया है, में से किसी एक उपखण्ड को चुनना है एवं सभी 60 प्रश्नों का उत्तर देना है।

SECTION – IV(a)/ खण्ड – IV(a)**MATHEMATICS AND SCIENCE/ गणित एवं विज्ञान**

There are 60 questions in all in this section. The candidates who have selected this subject must answer all the questions.

इस खण्ड में कुल 60 प्रश्न हैं। जिन अभ्यर्थियों ने इस विषय का चयन किया है उन्हें सभी प्रश्न करना अनिवार्य है।

91. John buys an old fridge and after getting it repaired for Rs. 1,500 and selling it for Rs. 8,100, he gets a loss of 10%. Then for how much did he buy the fridge ?

- (A) Rs. 7,500 (B) Rs. 9,000
(C) Rs. 10,500 (D) Rs. 8,250

 जॉन ने एक पुराना फ्रिज खरीदा और उसे 1,500 रुपये में मरम्मत कराकर 8,100 रुपये में बेचने पर उसे 10% की हानि हुई, तो उसने फ्रिज कितने में खरीदा था ?

- (A) 7,500 रुपये (B) 9,000 रुपये
(C) 10,500 रुपये (D) 8,250 रुपये

92. The nature of mathematics is

- (A) It is logical (B) It is hard
(C) It is metaphorical (D) This is not for average students

गणित की प्रकृति है



- (A) यह तार्किक है (B) यह कठिन है
(C) यह अलंकारिक है (D) यह औसत विद्यार्थियों के लिए नहीं है



93. The given pie chart shows the savings and expenditure on various items of a family in a month. If the monthly savings of family is Rs. 3,000, then the expenditure of food will be

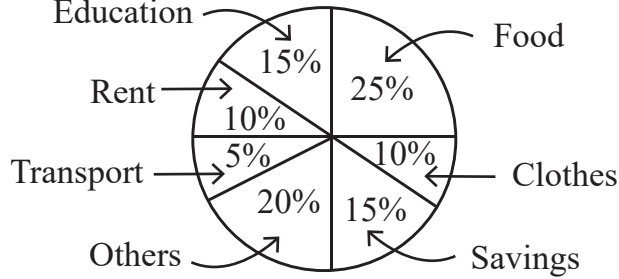

- (A) Rs. 2,500 (B) Rs. 3,000 (C) Rs. 5,000 (D) Rs. 20,000



दिया गया पाई चार्ट एक परिवार के एक माह में बचत तथा विभिन्न मदों पर व्यय दर्शाता है। यदि परिवार की मासिक बचत 3,000 रुपये हो तो भोजन पर व्यय होगा

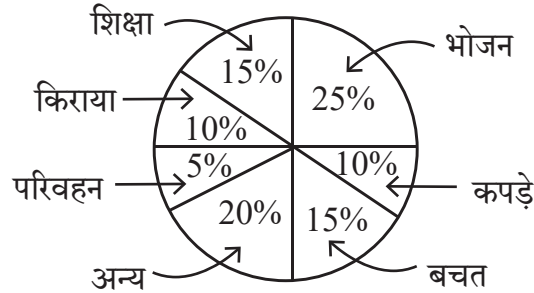

- (A) 2,500 रुपये (B) 3,000 रुपये (C) 5,000 रुपये (D) 20,000 रुपये

94. The “blueprint” in assessment in mathematics teaching is

- (A) Foundation stone of school
 (B) Foundation stone of question paper preparation
 (C) Foundation stone of teaching
 (D) Foundation stone of students

गणित शिक्षण में मूल्यांकन में “ब्लूप्रिंट” है

- (A) विद्यालय की आधारशिला
 (B) प्रश्न पत्र निर्माण की आधारशिला
 (C) शिक्षण की आधारशिला
 (D) छात्रों की आधारशिला

95. 20% of $\frac{1}{2}$ + 30% of $\frac{1}{3}$ is equal to

- (A) 50% of $\frac{5}{6}$ (B) 40% of $\frac{1}{4}$ (C) 50% of $\frac{1}{5}$ (D) 50% of $\frac{2}{5}$



$\frac{1}{2}$ का 20% + $\frac{1}{3}$ का 30% बराबर है

- (A) $\frac{5}{6}$ का 50% (B) $\frac{1}{4}$ का 40% (C) $\frac{1}{5}$ का 50% (D) $\frac{2}{5}$ का 50%



96. While introducing the concept of multiplication a teacher of class II started with a word problem like “There are 3 members in a family and if each member needs 4 roties for lunch, how many roties are required in total ?” What is the main purpose of such word problems for introducing the concept ?

- (A) To enhance the communication skills of children
 (B) To develop the ability to relate real situations to mathematical problems
 (C) To integrate mathematics and language classes
 (D) To focus only on developing mathematical language in students

गुणन की अवधारणा का परिचय देते हुए कक्षा II का एक अध्यापक एक शाब्दिक समस्या से आरम्भ करता है कि “एक परिवार में 3 सदस्य हैं और प्रत्येक सदस्य को दोपहर भोजन में 4 रोटी की आवश्यकता है, तो कुल कितनी रोटियों की आवश्यकता होगी ?” अवधारणा के परिचय के लिए इस प्रकार की शाब्दिक समस्याओं का क्या मुख्य उद्देश्य है ?

- (A) बच्चों के संचारण कौशल में वृद्धि करना
 (B) वास्तविक परिस्थितियों का गणितीय समस्याओं से संयोजन करने की सामर्थ्य को विकसित करना
 (C) गणित और भाषा की कक्षाओं का समाकलन करना
 (D) छात्रों में केवल गणितीय भाषा को विकसित करने पर ध्यान केन्द्रित करना

97. The main purpose of ‘Work book’ is to

- (A) Provide opportunities for practice (B) Evaluation
 (C) Make student busy (D) Reduce teacher’s burden

‘कार्यपुस्तिका’ का मुख्य उद्देश्य है

- (A) अभ्यास के अवसर देना (B) मूल्यांकन
 (C) छात्रों को व्यस्त रखना (D) शिक्षकों का बोझ कम करना

98. In how much time will the interest on Rs. 1,000 be Rs. 440 at the rate of 20% annual compound interest ?

- (A) 1 year (B) 2 year
 (C) 3 year (D) 2 year 6 month

कितने समय में 20% वार्षिक चक्रवृद्धि ब्याज की दर से 1,000 रुपये का ब्याज 440 रुपये होगा ?

- (A) 1 वर्ष (B) 2 वर्ष
 (C) 3 वर्ष (D) 2 वर्ष 6 माह

99. The probability of getting a prime number on its upper face, in one toss of a dice will be

- (A) $\frac{1}{2}$ (B) $\frac{2}{3}$ (C) $\frac{1}{3}$ (D) $\frac{5}{6}$

एक पासे के एक उछाल में उसके ऊपरी फलक पर एक अभाज्य संख्या प्राप्त होने की प्रायिकता होगी

- (A) $\frac{1}{2}$ (B) $\frac{2}{3}$ (C) $\frac{1}{3}$ (D) $\frac{5}{6}$



100. How long should the process of remedial teaching continue ?

- (A) Until the student is interested
- (B) As long as you have time in school
- (C) Until another teacher comes to class
- (D) Until the lackness of students is not removed



उपचारात्मक शिक्षण की प्रक्रिया कब तक चलती रहनी चाहिए ?

- (A) जब तक छात्र रुचि ना लें
- (B) जब तक विद्यालय में समय मिले
- (C) जब तक अन्य अध्यापक कक्षा में नहीं आए
- (D) जब तक छात्रों की कमी दूर ना हो

101. Arrangement in ascending order of $\frac{3}{7}, \frac{2}{9}, \frac{5}{11}, \frac{1}{4}$ is



(A) $\frac{5}{11}, \frac{3}{7}, \frac{1}{4}, \frac{2}{9}$

(B) $\frac{2}{9}, \frac{1}{4}, \frac{3}{7}, \frac{5}{11}$

(C) $\frac{3}{7}, \frac{5}{11}, \frac{1}{4}, \frac{2}{9}$

(D) $\frac{2}{9}, \frac{1}{4}, \frac{5}{11}, \frac{3}{7}$

$\frac{3}{7}, \frac{2}{9}, \frac{5}{11}, \frac{1}{4}$ का आरोही क्रम विन्यास है

(A) $\frac{5}{11}, \frac{3}{7}, \frac{1}{4}, \frac{2}{9}$

(B) $\frac{2}{9}, \frac{1}{4}, \frac{3}{7}, \frac{5}{11}$

(C) $\frac{3}{7}, \frac{5}{11}, \frac{1}{4}, \frac{2}{9}$

(D) $\frac{2}{9}, \frac{1}{4}, \frac{5}{11}, \frac{3}{7}$

102. Which statement is not correct for remedial teaching measures in mathematics ?

- (A) Remedies of shortcomings should be done immediately
- (B) The weak students should be asked to sit on back seats
- (C) The students should be given individual counselling
- (D) The concepts should be made clear by using teaching aids



गणित में उपचारात्मक शिक्षण उपायों के लिए कौन-सा कथन सही नहीं है ?

- (A) कमियों का निराकरण शीघ्र किया जाए
- (B) कमजोर विद्यार्थियों को पीछे की सीट पर बैठने के लिए कहना चाहिए
- (C) छात्रों को व्यक्तिगत परामर्श दिया जाना चाहिए
- (D) शिक्षण सहायक सामग्री का उपयोग करके अवधारणाओं को स्पष्ट किया जाना चाहिए



103. In given figure $PQ \perp PS$, $PQ \parallel SR$, $\angle SQR = 28^\circ$ and $\angle QRT = 65^\circ$, then the value of x is

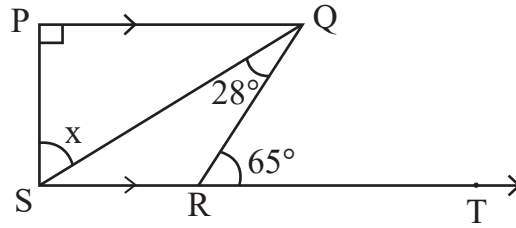

- (A) 37° (B) 93°
 (C) 53° (D) 56°



दी गई आकृति में $PQ \perp PS$, $PQ \parallel SR$, $\angle SQR = 28^\circ$ तथा $\angle QRT = 65^\circ$ तो x का मान है

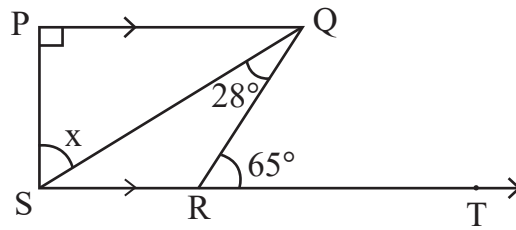

- (A) 37° (B) 93°
 (C) 53° (D) 56°

104. In how much time will a sum of money doubles at 15% annual simple interest rate ?

- (A) 13 years 4 months
 (B) 13 years 3 months
 (C) 6 years 8 months
 (D) 6 years 9 months



कितने समय में कोई धन का कुल राशि योग 15% वार्षिक साधारण ब्याज की दर से दुगुना हो जाएगा ?

- (A) 13 वर्ष 4 माह
 (B) 13 वर्ष 3 माह
 (C) 6 वर्ष 8 माह
 (D) 6 वर्ष 9 माह



105. Using the given Bar diagram answer that which domestic animal is the most popular after cows

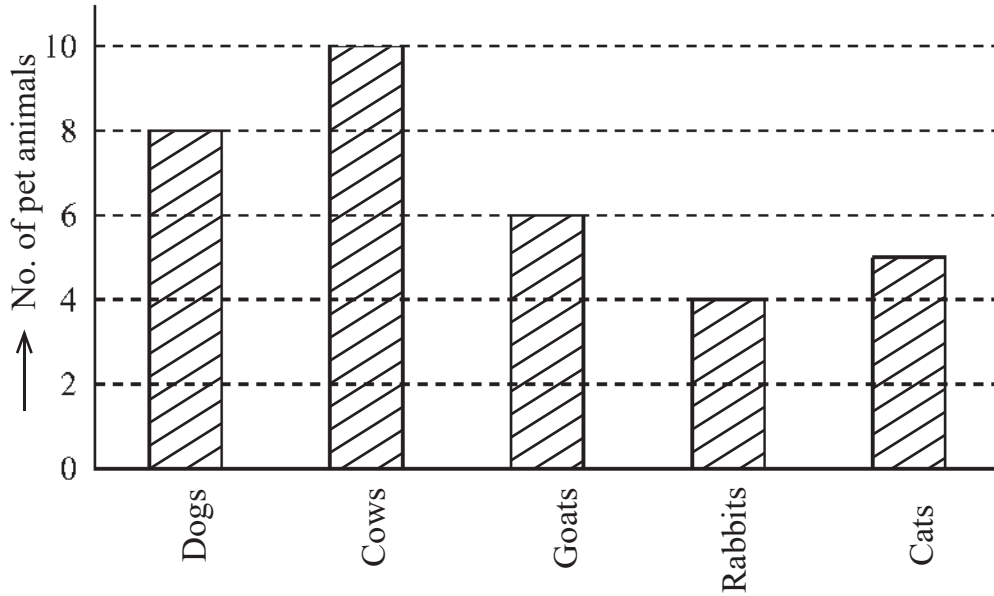

- (A) Cats (B) Rabbits (C) Goats (D) Dogs

दिये गये दंड आरेख का उपयोग करके उत्तर दीजिए कि गाय के बाद कौन-सा पालतु जानवर सर्वाधिक लोकप्रिय है

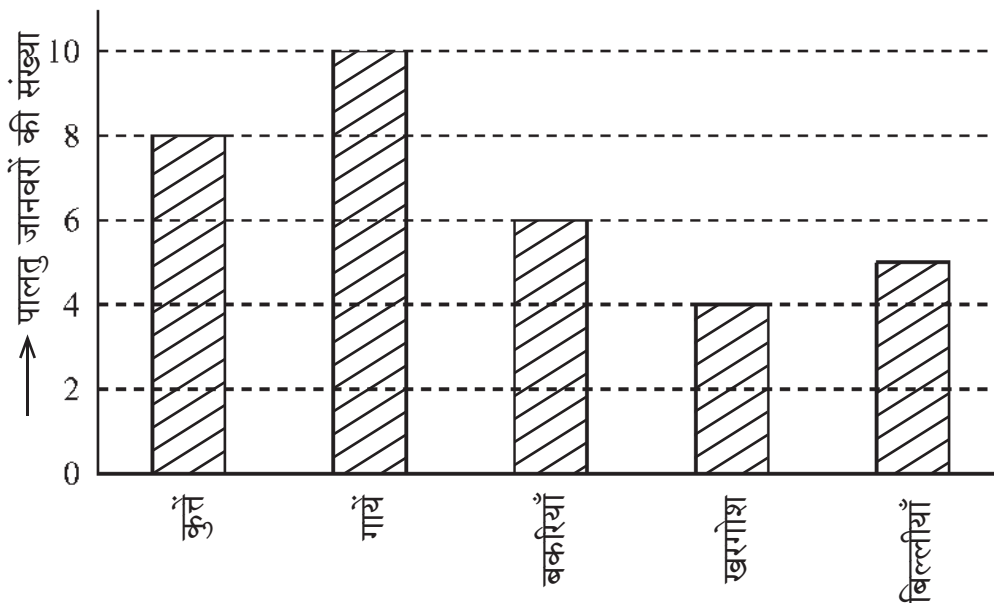

- (A) बिल्लीयाँ (B) खरगोश (C) बकरियाँ (D) कुत्ते



106. The side of the cube made by melting cubes of sides 3 cm, 4 cm, 5 cm will be
 (A) 12 cm (B) 6 cm (C) 216 cm (D) 50 cm



3 सेमी, 4 सेमी, 5 सेमी घनों को पिघला कर बनाए गए घन की भुजा होगी

- (A) 12 सेमी (B) 6 सेमी (C) 216 सेमी (D) 50 सेमी
107. If a student get same 52 marks out of 100 awarded by different examiners in a test of mathematics, this shows which characteristics of evaluation ?

(A) Validity (B) Reliability (C) Practicability (D) Objectivity

यदि एक विद्यार्थी अलग-अलग परीक्षकों से गणित के परीक्षण में 100 में से 52 अंक प्राप्त करता है, यह परीक्षण की कौन-सी विशेषता दर्शाता है ?

(A) वैधता (B) विश्वसनीयता (C) साध्यता (D) वस्तुनिष्ठता

108. The smallest number that can be expressed as a sum of two cubes in two different ways in the followings

(A) 1729 (B) 1728 (C) 1331 (D) 1332



निम्न में से सबसे छोटी संख्या जिसे दो घनों के योग के रूप में दो भिन्न प्रकारों से व्यक्त किया जा सकता है

(A) 1729 (B) 1728 (C) 1331 (D) 1332

109. The probability of a certain event will be

(A) 1 (B) 0 (C) $\frac{1}{2}$ (D) $\frac{1}{3}$

निश्चित घटना की प्रायिकता होगी

(A) 1 (B) 0 (C) $\frac{1}{2}$ (D) $\frac{1}{3}$

110. If each exterior angle of a regular polygon is $\frac{2}{7}$ of its interior angle, then its number of sides will be

(A) 10 (B) 12 (C) 8 (D) 9



किसी समबहुभुज का प्रत्येक बहिष्कोण, उसके अन्तःकोण का $\frac{2}{7}$ भाग है, तो उसकी भुजाओं की संख्या होगी

(A) 10 (B) 12 (C) 8 (D) 9

111. Solution of $2(0.\bar{8})$ is

(A) $0.\bar{16}$ (B) $0.\bar{17}$ (C) $1.\bar{6}$ (D) $1.\bar{7}$

$2(0.\bar{8})$ का हल है

(A) $0.\bar{16}$ (B) $0.\bar{17}$ (C) $1.\bar{6}$ (D) $1.\bar{7}$



112. "Fact is an empirically verifiable observation". This statement is given by

- (A) Good and Hatt (B) John Dewey
(C) Yong (D) Herbert

"तथ्य एक अनुभवाश्रित सत्यापनीय प्रेक्षणही है ।" यह कथन दिया

- (A) गुड एंड हेट (B) जॉन डीवी
(C) यंग (D) हरबर्ट



113. In given figure $PQ \parallel SR$ and $PS \perp PQ$. If $PQ = 11$ cm, $PS = 8$ cm and $QR = 10$ cm then area of figure PQRS will be

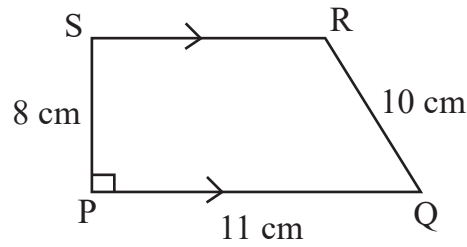

- (A) 32 cm^2 (B) 64 cm^2 (C) 72 cm^2 (D) 44 cm^2

दी गई आकृति में $PQ \parallel SR$ तथा $PS \perp PQ$ है । यदि $PQ = 11$ सेमी, $PS = 8$ सेमी तथा $QR = 10$ सेमी हो तो आकृति PQRS का क्षेत्रफल होगा

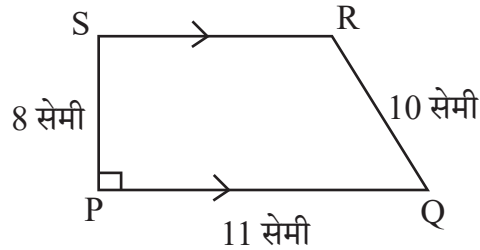

- (A) 32 सेमी^2 (B) 64 सेमी^2 (C) 72 सेमी^2 (D) 44 सेमी^2

114. Square root of $7 + 4\sqrt{3}$ is

- (A) $2 + \sqrt{3}$ (B) $2 - \sqrt{3}$ (C) $4 + 2\sqrt{3}$ (D) $61 + 28\sqrt{3}$

$7 + 4\sqrt{3}$ का वर्गमूल है

- (A) $2 + \sqrt{3}$ (B) $2 - \sqrt{3}$ (C) $4 + 2\sqrt{3}$ (D) $61 + 28\sqrt{3}$

115. To overcome the boredom of maths teaching in lower classes, the teaching method is used

- (A) Inductive method (B) Synthetic method
(C) Games and recreative method (D) Analytic method

छोटी कक्षाओं में गणित की नीरसता को दूर करने के लिए उपयुक्त शिक्षण विधि है

- (A) आगमन विधि (B) संश्लेषण विधि
(C) खेल एवं मनोरंजन विधि (D) विश्लेषण विधि



116. How many lines of symmetry are there for a square ?
 (A) 2 (B) 8 (C) 4 (D) 6

एक वर्ग के लिए कितनी सममिति रेखाएँ होंगी ?

- (A) 2 (B) 8 (C) 4 (D) 6

117. What is the value of $(\sqrt{64})^{\frac{2}{3}} + (\sqrt[3]{64})^{\frac{3}{2}} + (\sqrt[5]{32})^0$? 

- (A) 14 (B) 194 (C) 193 (D) 13

$(\sqrt{64})^{\frac{2}{3}} + (\sqrt[3]{64})^{\frac{3}{2}} + (\sqrt[5]{32})^0$ का क्या मान है ?

- (A) 14 (B) 194 (C) 193 (D) 13

118. What is the main root of 'tree of knowledge' ?

- (A) Botany (B) Zoology (C) Mathematics (D) Geology

'ज्ञान के वृक्ष' की मुख्य जड़ क्या है ?

- (A) वनस्पति विज्ञान (B) प्राणि विज्ञान (C) गणित (D) भूविज्ञान

119. The curved surface area of the largest cylinder that can be made by cutting from a cube of side 8 cm will be

- (A) $32\pi \text{ cm}^2$ (B) $64\pi \text{ cm}^2$ (C) $128\pi \text{ cm}^2$ (D) $16\pi \text{ cm}^2$

किसी 8 सेमी भुजा वाले घन से काटकर बनाएँ जा सकने वाले बड़े से बड़े बेलन के वक्रपृष्ठ का क्षेत्रफल होगा

- (A) $32\pi \text{ सेमी}^2$ (B) $64\pi \text{ सेमी}^2$ (C) $128\pi \text{ सेमी}^2$ (D) $16\pi \text{ सेमी}^2$

120. $x^3 + y^3$ is equal to

- (A) $(x + y)(x^2 + xy + y^2)$ (B) $(x - y)(x^2 + xy + y^2)$
 (C) $(x + y)(x^2 - xy + y^2)$ (D) $(x + y)(x^2 + xy - y^2)$



$x^3 + y^3$ के बराबर है

- (A) $(x + y)(x^2 + xy + y^2)$ (B) $(x - y)(x^2 + xy + y^2)$
 (C) $(x + y)(x^2 - xy + y^2)$ (D) $(x + y)(x^2 + xy - y^2)$

121. Natural disaster by which many people are affected on 26 January 2001 in Bhuj city of Gujarat is 

- (A) Volcano (B) Earth quake (C) Flood (D) Lightning

गुजरात के भुज शहर में 26 जनवरी 2001 को घटित प्राकृतिक त्रासदी जिससे अनेक व्यक्ति प्रभावित हुए

- (A) ज्वालामुखी (B) भूकम्प (C) बाढ़ (D) तड़ित



122. Reason are not for ground water crisis

- (A) Pollution of water-sources (B) Over exploitation of ground-water
(C) Rain-water harvesting (D) Neglecting of traditional sources

भू-जल संकट का कारण नहीं है

- (A) जल-स्रोतों का प्रदूषण (B) भू-जल का अतिदोहन
(C) वर्षा-जल संचयन (D) पारम्परिक स्रोतों की उपेक्षा

123. Presence of pneumatophore in root is an adaptation of

- (A) Xerophyte (B) Halophyte (C) Hydrophyte (D) Mesophyte

जड़ों में न्यूमेटॉफोर का पाया जाना, अनुकूलन है

- (A) मरुद्भिद (B) लवणमृदोद्भिद (C) जलोद्भिद (D) समेद्भिद

124. Two statements are given below

- i. When a plastic straw is rubbed with polythene it becomes negatively charged.
ii. When a glass rod is rubbed with silk, it becomes negatively charged.

Then the false statements is/are

- (A) Only (i) (B) Only (ii)
(C) (i) and (ii) both (D) None of the above



निम्नानुसार दो कथन दिए गये हैं

- i. प्लास्टिक स्ट्रॉ को पॉलिथीन से रगड़ने पर वह ऋणावेशित हो जाती है ।
ii. काँच की छड़ को रेशम से रगड़ने पर वह ऋणावेशित हो जाती है ।

तो गलत कथन है/हैं

- (A) केवल (i) (B) केवल (ii)
(C) (i) व (ii) दोनों (D) उपरोक्त में से कोई नहीं

125. Hormone that acts on the Uterine muscles during parturition

- (A) Prolactine (B) Thyroxine (C) Testosterone (D) Oxytocin

प्रसव के दौरान गर्भाशय पेशीयों पर कार्य करने वाला हॉर्मोन है

- (A) प्रोलैक्टिन (B) थायरॉक्सिन (C) टेस्टोस्टेराॉन (D) ऑक्सीटोसिन

126. Mass of 0.1 mole N_2 is

- (A) 1.4 g (B) 0.14 g (C) 2.8 g (D) 0.014 g

0.1 मोल N_2 का द्रव्यमान है

- (A) 1.4 g (B) 0.14 g (C) 2.8 g (D) 0.014 g



127. Which of the following greenhouse gas does not contribute in global warming ?

- (A) Carbondioxide (B) Methane
(C) Nitrousoxide (D) Nitrogen

निम्नलिखित में से कौन-सी ग्रीनहाउस गैस वैश्विक ऊष्मीकरण में योगदान नहीं देती है ?

- (A) कार्बनडाइऑक्साइड (B) मीथेन
(C) नाइट्रसऑक्साइड (D) नाइट्रोजन



128. Which Vitamin is essential for blood clotting ?

- (A) Vitamin A (B) Vitamin D (C) Vitamin E (D) Vitamin K

रुधिर का थक्का जमाने में आवश्यक विटामिन कौन-सा है ?

- (A) विटामिन A (B) विटामिन D (C) विटामिन E (D) विटामिन K

129. He was the first scientist who observed that when current flows in a conductor wire, there is a deflection in the magnetic needle placed near it. His name is

- (A) Michael Faraday (B) Andre Marie Ampere
(C) Hans Christian Orsted (D) Heinrich Friedric Emil Lenz



वे ऐसे पहले वैज्ञानिक थे, जिन्होंने यह देखा कि जब किसी चालक तार में धारा प्रवाहित होती है तो उसके पास रखी चुम्बकीय सुई में विक्षेप होता है। उनका नाम है

- (A) माइकल फैराडे (B) आन्द्रे मेरी एम्पीयर
(C) हैंस क्रिश्चियन ऑस्टेड (D) हेनरिक फ्रेड्रिक एमिल लेंज

130. Mode of reproduction in plasmodium is

- (A) Binary fission (B) Multiple fission
(C) Regeneration (D) Budding

प्लैज्मोडियम में जनन की विधि है

- (A) द्विखंडन (B) बहुखंडन
(C) पुनरुद्भवन (D) मुकुलन

131. “ Project is a whole-hearted purposeful activity proceeding in a social environment.”

Which pedagogue gave this statement ?

- (A) John Dewey (B) Sigmund Freud
(C) Jean Piaget (D) William Heard Kilpatrick



“प्रोजेक्ट (परियोजना) वह सप्रयोजन गतिविधि है, जो पूर्ण-मनोयोग के साथ सामाजिक वातावरण में की जाये।”

यह कथन किस शिक्षाशास्त्री ने दिया ?

- (A) जॉन डेवी (B) सिगमंड फ्रूयड
(C) जीन पियाजे (D) विलियम हर्ड किलपैट्रिक



132. Which waste is the best treated by recycling ?

- (A) Domestic Waste (B) Agricultural Waste
(C) Metallic Waste (D) Medicinal Waste

कौन-से अपशिष्ट का पुनर्चक्रण द्वारा उपचारित करना सबसे उत्तम है ?

- (A) घरेलू अपशिष्ट (B) कृषिय अपशिष्ट
(C) धात्विक अपशिष्ट (D) चिकित्सकीय अपशिष्ट

133. Cell organelles, which differentiate plant cell from animal cell

- (A) Plastids (B) Vacuoles (C) Mitochondria (D) Golgi Apparatus



पादप कोशिका को जंतु कोशिका से अलग करने वाला कोशिका अंगक है

- (A) प्लैस्टिड (B) रसधानियाँ (C) माइटोकॉन्ड्रिया (D) गॉल्जी उपकरण

134. The correct distance – time graphs showing the motion of an object moving with a constant speed in linear motion are

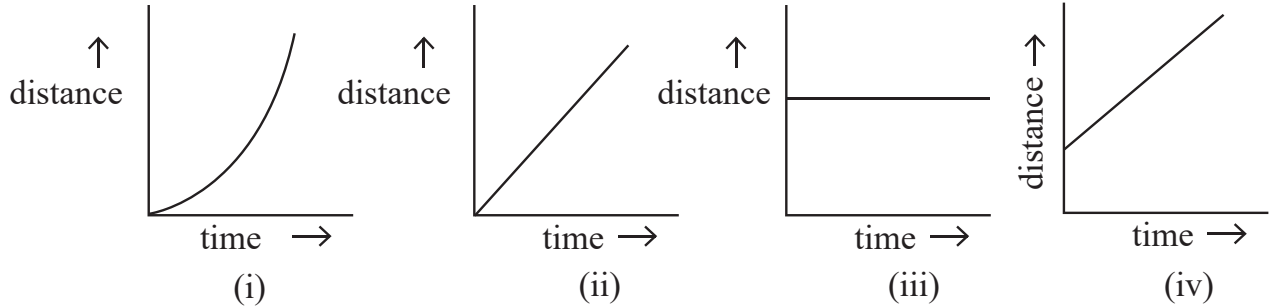

- (A) (i) and (iii) both (B) (ii) and (iv) both
(C) (i) and (ii) both (D) (iii) and (iv) both



रेखीय गति में नियत चाल से गतिशील किसी वस्तु की गति को दर्शाने वाले सही दूरी-समय ग्राफ हैं

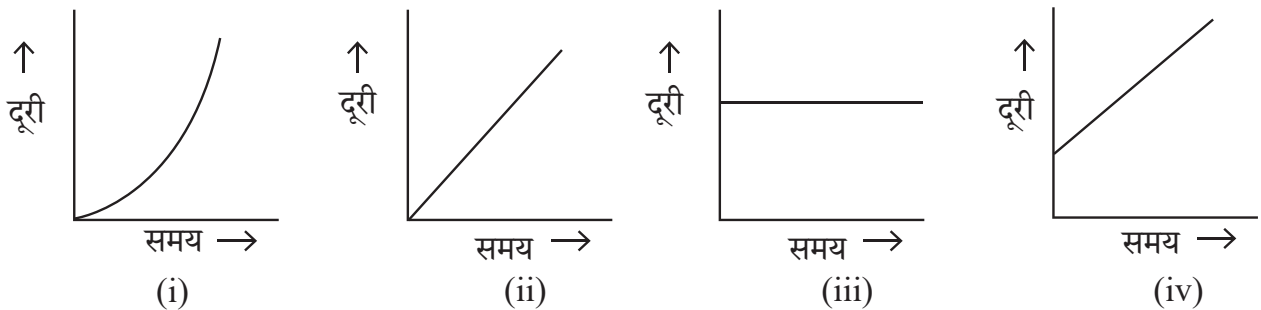

- (A) (i) व (iii) दोनों (B) (ii) व (iv) दोनों
(C) (i) व (ii) दोनों (D) (iii) व (iv) दोनों

B



135. The variety of wheat, resistance to Hillbunt disease is

- (A) Pusa Shubhra (B) IRRI
(C) Pusa Sadabahar (D) Himgiri

गेहूँ में हिलबंट रोग के प्रति प्रतिरोधक किस्म है

- (A) पूसा शुभ्रा (B) आई आर आर आई
(C) पूसा सदाबहार (D) हिमगिरी

136. 'Student is able to differentiate in between acid and base.' This statement shows which learning objective ?

- (A) Analysis (B) Knowledge (C) Application (D) Skill

'विद्यार्थी अम्ल व क्षार के मध्य अन्तर कर सकेगा।' यह कथन कौन-से अधिगम उद्देश्य को प्रदर्शित करता है ?

- (A) विश्लेषण (B) ज्ञान (C) ज्ञानोपयोग (D) कौशल

137. A car travels at a speed of 18 km/h for 10 minutes, subsequently it travels at a speed of 36 km/h for 15 minutes, then the total distance covered by this car will be

- (A) 3 km (B) 9 km
(C) 12 km (D) 27 km

एक कार 18 km/h की चाल से 10 मिनट चलती है, इसके पश्चात् वह 36 km/h की चाल से 15 मिनट चलती है, तो इस कार द्वारा तय की गई कुल दूरी होगी

- (A) 3 km (B) 9 km
(C) 12 km (D) 27 km

138. The appropriate method to separate mixture of two soluble liquids is

- (A) Distillation (B) Sublimation
(C) Evaporation (D) Separating Funnel

दो घुलनशील द्रवों के मिश्रण को पृथक् करने की उपयुक्त विधि है

- (A) आसवन (B) उर्ध्वपातन
(C) वाष्पीकरण (D) पृथक्कारी कीप

139. Black deer is the main wild animal of which wild life sanctuary ?

- (A) Sariska (B) Talchhappar
(C) Kailadevi (D) Sitamata



काला हिरण कौन-से वन्य जीव अभयारण्य का प्रमुख वन्य जीव है ?

- (A) सरिस्का (B) तालछापर
(C) कैलादेवी (D) सीतामाता



140. Match the column X with the column Y :

Column X

- p. Time to prefer wearing dark coloured clothes
 q. Time of blowing of the sea breeze
 r. Time to prefer wearing light coloured clothes
 s. Time of blowing of the land breeze



Column Y

- i. night time
 ii. winters
 iii. day time
 iv. summers

The correct answer is

- (A) p – i, q – ii, r – iii, s – iv
 (B) p – ii, q – iii, r – i, s – iv
 (C) p – ii, q – iii, r – iv, s – i
 (D) p – iv, q – i, r – ii, s – iii

कॉलम X का कॉलम Y से मिलान कीजिए ।

कॉलम X

- p. गहरे रंग के कपड़ों को पहनने को वरीयता देने का समय
 q. समुद्र समीर के बहने का समय
 r. हल्के रंग के कपड़ों को पहनने को वरीयता देने का समय
 s. थल समीर के बहने का समय

कॉलम Y

- i. रात्रि का समय
 ii. सर्दियां
 iii. दिन का समय
 iv. गर्मियां

सही उत्तर है

- (A) p – i, q – ii, r – iii, s – iv
 (B) p – ii, q – iii, r – i, s – iv
 (C) p – ii, q – iii, r – iv, s – i
 (D) p – iv, q – i, r – ii, s – iii

141. Merits of essay type examination is

- (A) Freedom of thoughts
 (B) Absence of reliability and validity
 (C) Lack of remedial use
 (D) Limited representation



निबन्धात्मक परीक्षा का गुण है

- (A) विचारों की स्वतंत्रता
 (B) विश्वसनियता एवं वैधता का अभाव
 (C) उपचारात्मक उपयोग का अभाव
 (D) सीमित प्रतिनिधित्व

142. Example of amphoteric oxide is

- (A) Na_2O (B) CO_2 (C) Al_2O_3 (D) CaO

उभयधर्मी ऑक्साइड का उदाहरण है

- (A) Na_2O (B) CO_2 (C) Al_2O_3 (D) CaO



143. During respiration which molecule is formed in the first step of break down of glucose.



- (A) Ethanol (B) Pyruvate (C) Lactic acid (D) Carbon dioxide

श्वसन के दौरान ग्लूकोस के विखंडन के प्रथम चरण में बनने वाला अणु है

- (A) इथेनॉल (B) पायरुवेट (C) लैक्टिक अम्ल (D) कार्बन-डाइऑक्साइड

144. Two plane mirrors X and Y are placed perpendicular to each other. A ray of light is incident on mirror X at an angle of 30° , as shown in figure below. Then the angle of reflected ray for mirror Y with the incident ray for the same mirror Y will be

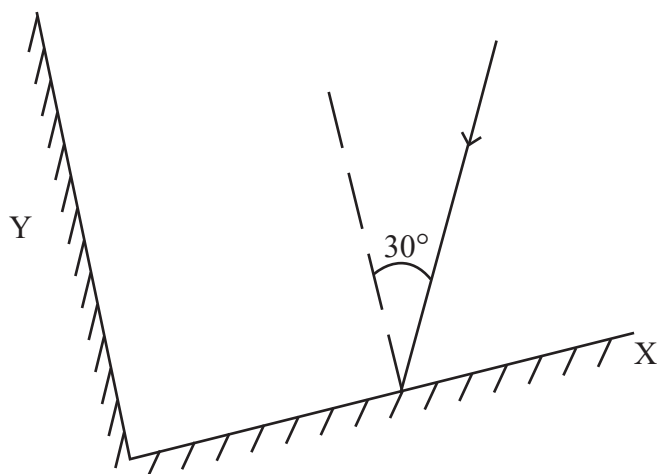

- (A) 30° (B) 60° (C) 90° (D) 120°

दो समतल दर्पण X व Y एक-दूसरे के लम्बवत रखे हैं। प्रकाश की एक किरण दर्पण X पर 30° के कोण पर आपतित है, जैसा कि नीचे चित्र में दर्शाया गया है। तो दूसरे दर्पण Y से परावर्तित होने वाली किरण का उसी दर्पण Y पर आपतित किरण से कोण होगा

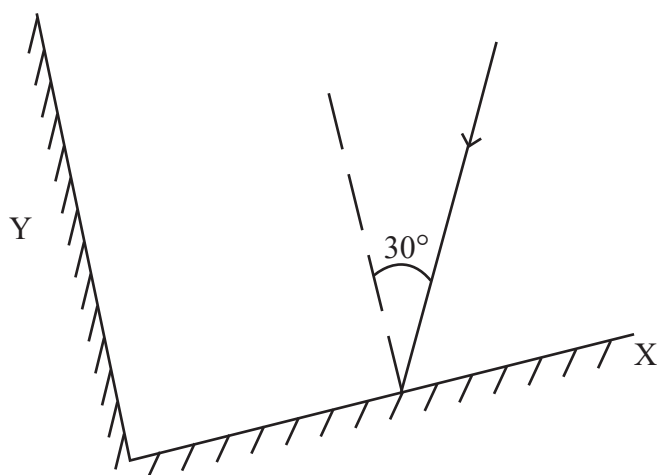

- (A) 30° (B) 60° (C) 90° (D) 120°



145. An example of fungus used in making antibiotics

- (A) Mucor (B) Rhizopus (C) Penicillium (D) Puccinia

कवक का उदाहरण जिसका उपयोग प्रतिजैविक के निर्माण में होता है

- (A) म्यूकर (B) राइजोपस (C) पेनिसिलियम (D) पक्सिनिया

146. Chemical equation of 'Chlor-alkali' process is



- (A) $\text{Ca(OH)}_2 + \text{Cl}_2 \rightarrow \text{CaOCl}_2 + \text{H}_2\text{O}$
 (B) $\text{NaCl} + \text{H}_2\text{O} + \text{CO}_2 + \text{NH}_3 \rightarrow \text{NH}_4\text{Cl} + \text{NaHCO}_3$
 (C) $\text{Na}_2\text{CO}_3 + 2\text{HCl} \rightarrow 2\text{NaCl} + \text{H}_2\text{O} + \text{CO}_2$
 (D) $2\text{NaCl} + 2\text{H}_2\text{O} \rightarrow 2\text{NaOH} + \text{Cl}_2 + \text{H}_2$



'क्लोर-क्षार' प्रक्रिया की रासायनिक समीकरण है

- (A) $\text{Ca(OH)}_2 + \text{Cl}_2 \rightarrow \text{CaOCl}_2 + \text{H}_2\text{O}$
 (B) $\text{NaCl} + \text{H}_2\text{O} + \text{CO}_2 + \text{NH}_3 \rightarrow \text{NH}_4\text{Cl} + \text{NaHCO}_3$
 (C) $\text{Na}_2\text{CO}_3 + 2\text{HCl} \rightarrow 2\text{NaCl} + \text{H}_2\text{O} + \text{CO}_2$
 (D) $2\text{NaCl} + 2\text{H}_2\text{O} \rightarrow 2\text{NaOH} + \text{Cl}_2 + \text{H}_2$

147. If the time period of vibrations of the wings of a mosquito is 0.005 seconds, then the frequency of vibrations of its wings will be

- (A) 200 Hz (B) 2000 Hz (C) 500 Hz (D) 5000 Hz

एक मच्छर के पंखों के कम्पन का आवर्तकाल 0.005 सेकण्ड है, तो उसके पंखों के कम्पन की आवृत्ति होगी

- (A) 200 Hz (B) 2000 Hz (C) 500 Hz (D) 5000 Hz

148. Which teaching-aids are included in the audio-visual aids ?

- (A) Movie (B) Radio (C) Model (D) Gramophone

कौन-सी शिक्षण-सहायक सामग्री दृश्य-श्रव्य सामग्री में सम्मिलित है ?

- (A) चलचित्र (B) रेडियो (C) मॉडल (D) ग्रामोफोन

149. Example of alkene is

- (A) C_2H_6 (B) C_2H_4 (C) C_3H_8 (D) C_2H_2

ऐल्कीन का उदाहरण है

- (A) C_2H_6 (B) C_2H_4 (C) C_3H_8 (D) C_2H_2



150. How many decibel is safe noise level fixed by the World Health Organisation for a city ?

- (A) 45 dB (B) 90 dB (C) 140 dB (D) 65 dB

विश्व स्वास्थ्य संगठन (WHO) ने एक शहर के लिए कितने डेसीबल (dB) को सुरक्षित शोर स्तर तय किया है ?

- (A) 45 dB (B) 90 dB (C) 140 dB (D) 65 dB



SECTION – IV(b)/ खण्ड – IV(b)
SOCIAL STUDIES/ सामाजिक अध्ययन

There are 60 questions in all in this section. The candidates who have selected this subject must answer all the questions.

इस खण्ड में कुल 60 प्रश्न हैं। जिन अभ्यर्थियों ने इस विषय का चयन किया है उन्हें सभी प्रश्न करना अनिवार्य हैं।

91. In which rock edict of Ashoka is there a mention of the 'Victory of Dhamma' in his distant regions ?

- (A) Seventh rock edict (B) Thirteenth rock edict
(C) Fifth rock edict (D) Eighth rock edict

अशोक के किस शिलालेख में उसके सुदूर प्रदेशों में 'धम्म विजय' का उल्लेख मिलता है ?

- (A) सातवें शिलालेख में (B) तेरहवें शिलालेख में
(C) पाँचवें शिलालेख में (D) आठवें शिलालेख में



92. With the help of which country Rourkela Steel Plant was established ?

- (A) America (B) Russia (C) Britain (D) Germany



राउरकेला इस्पात संयंत्र किस देश की सहायता से स्थापित किया गया था ?

- (A) अमेरिका (B) रूस (C) ब्रिटेन (D) जर्मनी

93. When did the 'Protection of Women from Domestic Violence Act' pass by Parliament of India ?

- (A) 2002 (B) 2004 (C) 2005 (D) 2008

भारतीय संसद द्वारा 'घरेलू हिंसा से महिला सुरक्षा कानून' कब पारित किया गया ?

- (A) 2002 (B) 2004 (C) 2005 (D) 2008



94. Which of the following is not the learning outcomes of social science at upper primary classes/stage ?

- (A) Students distinguishes between stars, planets and sub-planets
(B) Examines critically the superstitions related to eclipses
(C) Reasons and factors leading to diversity in flora and fauna e.g. climate, landforms etc.

(D) Recognises and describes different physical features, types of forests, seasons etc.

निम्नलिखित में से कौन-सा उच्च प्राथमिक कक्षाओं/स्तर पर सामाजिक विज्ञान को सीखने का प्रतिफल नहीं है ?

- (A) विद्यार्थी तारों, ग्रहों एवं उपग्रहों में अंतर करते हैं
(B) ग्रहण से संबंधित अंधविश्वासों को तर्कपूर्ण रूप से परखते हैं
(C) विभिन्न जलवायु एवं स्थलरूपों में पाये जाने वाले पादपों एवं जंतुओं की विभिन्नताओं के कारणों को बताते हैं
(D) विभिन्न भौतिक विशेषताओं, वनों के प्रकार, मौसम आदि को पहचानता है और उनका वर्णन करता है



95. Which place was called the “Nursery of Bengal Army” during the British rule ?
 (A) Awadh (B) Delhi (C) Calcutta (D) Madras

ब्रिटिश शासनकाल में ‘बंगाल आर्मी की पौधशाला’ किस स्थान को कहा जाता था ?

- (A) अवध (B) दिल्ली (C) कलकत्ता (D) मद्रास



96. When was the “Pradhan Mantri Kaushal Vikas Yojana” started ?

- (A) 2013 (B) 2015 (C) 2017 (D) 2023

“प्रधानमंत्री कौशल विकास योजना” कब प्रारम्भ की गई ?

- (A) 2013 (B) 2015 (C) 2017 (D) 2023

97. Where did Gautam Buddha give his first sermon ?

- (A) Gaya (B) Sarnath
 (C) Kushinagar (D) Lumbanivan

गौतम बुद्ध ने प्रथम उपदेश कहाँ दिया था ?

- (A) गया (B) सारनाथ
 (C) कुशीनगर (D) लुम्बनीवन



98. On the recommendation of which of the following committee was Jaipur declared the Capital of Rajasthan ?

- (A) P. Satyanarayan Rao Committee (B) Dr. Shankarrao Dev Committee
 (C) V. P. Menon Committee (D) K. M. Munshi Committee

निम्नांकित में से किस समिति की सिफारिश पर जयपुर को राजस्थान की राजधानी बनाया गया ?

- (A) पी. सत्यनारायण राव समिति (B) डॉ. शंकरराव देव समिति
 (C) वी. पी. मेनन समिति (D) के. एम. मुंशी समिति

99. According to Article 334(a) how many seats are reserved for scheduled tribes in the Lok Sabha (till December 2024) ?

- (A) 47 (B) 84 (C) 53 (D) 131

लोकसभा में अनुच्छेद 334(ए) के अनुसार अनुसूचित जनजाति हेतु कितने स्थान आरक्षित है (दिसम्बर 2024 तक) ?

- (A) 47 (B) 84 (C) 53 (D) 131



100. Which of these is a key step in the preliminary stage of implementing collaborative learning ?

- (A) Final assessment (B) Group formation
 (C) Planning the project (D) Students evaluation

सहयोगात्मक अधिगम को लागू करने के प्रारंभिक चरण में इनमें से कौन-सा एक महत्वपूर्ण कदम है ?

- (A) अंतिम मापन (B) समूह निर्माण
 (C) परियोजना का योजना (D) छात्र मूल्यांकन



101. The density of earth is
 (A) 4.5 (B) 5.5 (C) 6.5 (D) 7.5

पृथ्वी का घनत्व है

- (A) 4.5 (B) 5.5 (C) 6.5 (D) 7.5

102. Which Peasant Movement of Rajasthan was led by Bhoji Lambardar ?



- (A) Alwar Peasant Movement (B) Meo Peasant Movement
 (C) Bharatpur Peasant Movement (D) Begun Peasant Movement

राजस्थान के किस किसान आन्दोलन का नेतृत्व भोजी लम्बरदार ने किया ?

- (A) अलवर किसान आन्दोलन (B) मेव किसान आन्दोलन
 (C) भरतपुर किसान आन्दोलन (D) बेगूं किसान आन्दोलन

103. Which of the following is not a doctrine of Jainism ?



- (A) Panchanuvrata (B) Syadwad
 (C) Pratitya-samutpad (D) Anekantwad

निम्नलिखित में से कौन-सा सिद्धान्त जैन धर्म का नहीं है ?

- (A) पंचाणुवृत (B) स्याद्वाद
 (C) प्रतीत्य-समुत्पाद (D) अनेकान्तवाद

104. Beneshwar Dham is located

- (A) at the confluence of Mahi, Som and Jakham
 (B) at the confluence of Mahi, Banas and Som
 (C) at the confluence of Banas, Som and Jakham
 (D) at the confluence of Banas, Mahi and Jakham



बेणेश्वर धाम स्थित है

- (A) माही, सोम व जाखम के संगम पर
 (B) माही, बनास व सोम के संगम पर
 (C) बनास, सोम व जाखम के संगम पर
 (D) बनास, माही व जाखम के संगम पर

105. Which of the following Fundamental Rights fullfills 'Child Protection and Child Rights' ?

- (A) Right Against Exploitation (B) Right to Equality
 (C) Right to Religious Freedom (D) Cultural and Educational Rights

निम्न में से कौन-सा मौलिक अधिकार 'बाल संरक्षण एवं बाल अधिकार' की पूर्ति करता है ?

- (A) शोषण के विरुद्ध अधिकार (B) समता का अधिकार
 (C) धार्मिक स्वतंत्रता का अधिकार (D) सांस्कृतिक और शैक्षिक अधिकार



106. Which pair is not correctly match ?

Princely State	–	The Princely ruler at the time of the 1857 revolution
(A) Bikaner	–	Sardar Singh
(B) Jodhpur	–	Takhat Singh
(C) Pratapgarh	–	Dalpat Singh
(D) Jhalawar	–	Udai Singh

निम्नांकित में से कौन-सा युग्म सुमेलित नहीं है ?

रियासत	–	1857 की क्रांति के समय रियासती शासक
(A) बीकानेर	–	सरदार सिंह
(B) जोधपुर	–	तख्त सिंह
(C) प्रतापगढ़	–	दलपत सिंह
(D) झालावाड़	–	उदय सिंह

107. Dry farming is done in India



- (A) in less than 75 cm annual rainfall region
- (B) in 75 to 100 cm annual rainfall region
- (C) in 100 to 110 cm annual rainfall region
- (D) in 110 to 140 cm annual rainfall region

भारत में शुष्क खेती की जाती है

- (A) 75 सेमी से कम वार्षिक वर्षा वाले क्षेत्र में
- (B) 75 से 100 सेमी वार्षिक वर्षा वाले क्षेत्र में
- (C) 100 से 110 सेमी वार्षिक वर्षा वाले क्षेत्र में
- (D) 110 से 140 सेमी वार्षिक वर्षा वाले क्षेत्र में

108. Which Veda contains the Sukta “Ekam Sat Vipra Bahuda Vadanti” ?



- (A) Rigveda
- (B) Yajurveda
- (C) Samaveda
- (D) Atharvaveda

“एकम सत् विप्राः बहुधा वदन्ति” सूक्त किस वेद में सम्मिलित है ?

- (A) ऋग्वेद
- (B) यजुर्वेद
- (C) सामवेद
- (D) अथर्ववेद

109. The distance between two meridians (1 interval) at equator is

- (A) 109 km
- (B) 119 km
- (C) 55.4 km
- (D) 111 km



भूमध्य रेखा पर दो देशान्तर रेखाओं (1 अंतराल) के मध्य की दूरी है

- (A) 109 किमी
- (B) 119 किमी
- (C) 55.4 किमी
- (D) 111 किमी



110. Consider the following statements about the administration of the Mauryan period :

1. 'Kushilan' was associated with judiciary.
2. A unit of 100 villages was called 'Sthaniya'.
3. The 'Sannidhata' was the treasurer of the State.

Which of the statements given above is/are true ?

- (A) 1, 2, 3 (B) Only 3
(C) 1, 3 (D) Only 1

मौर्य काल के प्रशासन के बारे में निम्नलिखित कथनों पर विचार कीजिए :

1. 'कुशीलन' का सम्बंध न्यायालय से था ।
2. 100 ग्रामों की इकाई को 'स्थानीय' कहा जाता था ।
3. 'सन्निधाता' राज्य का कोषाध्यक्ष था ।



उपर्युक्त कथनों में से कौन-सा/से कथन सही है/हैं ?

- (A) 1, 2, 3 (B) केवल 3
(C) 1, 3 (D) केवल 1

111. The direction of the Aravalli mountain range is

- (A) South-West to South-East (B) South-West to North-East
(C) North-West to South-East (D) North-East to South-West



अरावली पर्वतमाला की दिशा है

- (A) दक्षिण-पश्चिम से दक्षिण-पूर्व (B) दक्षिण-पश्चिम से उत्तर-पूर्व
(C) उत्तर-पश्चिम से दक्षिण-पूर्व (D) उत्तर पूर्व से दक्षिण-पश्चिम

112. Who wrote the Chola period book 'Kalingattuparani' ?

- (A) Kamban (B) Tirutakkadevar (C) Jayangondar (D) Pulgendi

चोलयुगीन 'कलिंगट्टुपरानी' नामक ग्रंथ किसने लिखा ?

- (A) कम्बन (B) तिरुतक्कदेवर (C) जयन्गोन्दार (D) पुलगेन्दि

113. Which one is not the feature of toy based learning ?

- (A) Toys sparks creativity and imagination
(B) Toys helps in multidisciplinary learning
(C) Toys helps only in social-emotional development
(D) Toys strengthen motor development



खिलौना आधारित अधिगम की कौन-सी एक विशेषता नहीं है ?

- (A) खिलौने सोचने तथा सृजनात्मकता का स्फूर्त करते है
(B) खिलौने बहुविषयक अधिगम में मदद करते है
(C) खिलौने केवल सामाजिक-संवेगात्मक विकास में मदद करते है
(D) खिलौने गत्यात्मक विकास को सुदृढ़ करते है



114. Which one of the following pairs is not correctly matched ?

Mahajanapada	–	Town
(A) Ashmak	–	Kampilya
(B) Shursen	–	Mathura
(C) Kuru	–	Indraprastha
(D) Chedi	–	Shuktimati

निम्नलिखित में से कौन-सा एक युग्म सही सुमेलित नहीं हैं ?



महाजनपद	–	नगर
(A) अश्मक	–	काम्पिल्य
(B) शूरसेन	–	मथुरा
(C) कुरु	–	इन्द्रप्रस्थ
(D) चेदि	–	शुक्तिमति

115. Who among the following Saint was born in Ahmedabad ?

- (A) Laldas (B) Haridas (C) Dadudayal (D) Mavji



निम्नलिखित में से किस संत का जन्म अहमदाबाद में हुआ ?

- (A) लालदास (B) हरिदास (C) दादूदयाल (D) मावजी

116. Which of the following Amendments was made by the 61st Constitutional Amendment in India ?

- (A) Preventing defection (B) Making voting age 18 year
(C) Retirement age of judges (D) Reservation in jobs

भारत में 61वें संविधान संशोधन द्वारा निम्नलिखित में से कौन-सा संशोधन किया गया था ?

- (A) दलबदल को रोकना (B) मताधिकार की आयु 18 वर्ष करना
(C) न्यायाधीशों की सेवानिवृत्ति की आयु (D) नौकरियों में आरक्षण

117. Which of the following association was not founded by Pt. Harinarayan Sharma of Alwar ?

- (A) Charkha Sangh
(B) Untouchability prevention association
(C) Valmiki Sangh
(D) Adivasi Sangh

अलवर के पं. हरिनारायण शर्मा ने निम्नांकित में से किस संघ की स्थापना नहीं की थी ?



- (A) चरखा संघ
(B) अस्पृश्यता निवारण संघ
(C) वाल्मीकि संघ
(D) आदिवासी संघ



118. To which ruler did Chandragupta II marry his daughter Prabhavathi Gupta ?

- (A) Rudrasen I (B) Prithvisen I
(C) Vindhyashakti II (D) Rudrasen II

चन्द्रगुप्त द्वितीय ने अपनी पुत्री प्रभावती गुप्त का विवाह किस शासक के साथ किया था ?

- (A) रुद्रसेन प्रथम (B) पृथ्वीसेन प्रथम
(C) विन्ध्यशक्ति द्वितीय (D) रुद्रसेन द्वितीय

119. All types of topics and learning experiences may be properly provided through the application of

- (A) Project method (B) Survey method
(C) Source method (D) Discovery method

सभी प्रकार के प्रकरणों तथा अधिगम अनुभवों को किस अनुप्रयोग के द्वारा उचित रूप से प्रदान किया जा सकता है ?

- (A) प्रयोजना विधि (B) सर्वेक्षण विधि
(C) स्रोत विधि (D) खोज विधि

120. What does the National Curriculum Framework (NCF)–2005 emphasize in social science teaching ?

- (A) Memorization of facts
(B) Connecting knowledge to life outside the school
(C) Exclusive reliance on text book
(D) Focus on rote learning methods



राष्ट्रीय पाठ्यचर्या की रूपरेखा (NCF)–2005 सामाजिक विज्ञान शिक्षण में किस पर जोर देती है ?

- (A) तथ्यों को कंठस्थ करने पर
(B) ज्ञान को विद्यालय के बाहर के जीवन से जोड़ने पर
(C) पाठ्यपुस्तकों पर अत्यधिक निर्भरता
(D) रटने की विधियों पर ध्यान

121. Consider the following statements about Indus valley civilization :

1. Harappa was the first site to be discovered in this civilization.
2. The first director of the Archaeological Survey of India was John Marshall.
3. Mesopotamian texts call meluhha the land of the Gods.

Which of the statements given above is/are correct ?

- (A) Only 2 (B) 1, 2, 3 (C) Only 1 (D) 1, 3

सिन्धु घाटी सभ्यता के बारे में निम्नलिखित कथनों पर विचार कीजिए :

1. इस सभ्यता में हड़प्पा सबसे पहले खोजा गया स्थल था ।
2. भारतीय पुरातात्विक सर्वेक्षण के पहले डायरेक्टर जॉन मार्शल थे ।
3. मेसोपोटामिया के लेख मेलुहा को देवताओं का देश कहते हैं ।

उपर्युक्त कथनों में से कौन-सा/से कथन सही है/हैं ?

- (A) केवल 2 (B) 1, 2, 3 (C) केवल 1 (D) 1, 3



122. "5E" instructional model was investigated by Roger Bybee for

- (A) Behaviourism (B) Constructivism
(C) Humanism (D) Structuralism

"5E" अनुदेशनात्मक प्रतिरूप का प्रवर्तन रोजर बाईबी द्वारा _____ के लिए किया गया।

- (A) व्यवहारवाद (B) रचनात्मकवाद
(C) मानववाद (D) संरचनावाद



123. Under which Article of the Indian Constitution there is a provision for a Council of Ministers headed by the Prime Minister to aid and advise the President ?

- (A) 73(1) (B) 74(1) (C) 75(1) (D) 76(1)

भारतीय संविधान के किस अनुच्छेद के अन्तर्गत राष्ट्रपति को सहायता एवं सलाह हेतु प्रधानमंत्री के नेतृत्व में मंत्रीपरिषद का प्रावधान है ?

- (A) 73(1) (B) 74(1) (C) 75(1) (D) 76(1)

124. Mavath is

- (A) Rain in summer season (B) Rain in rainy season
(C) Rain in winter season (D) Rain in autumn season

मावट है

- (A) ग्रीष्म ऋतु की वर्षा (B) वर्षा ऋतु की वर्षा
(C) शीत ऋतु की वर्षा (D) शरद ऋतु की वर्षा

125. Which one of the following pairs is not correctly matched ?



Author	Text
(A) Dandin	– Dashkumarcharit
(B) Vishakhdutt	– Devichandraguptam
(C) Kalidas	– Kumar Sambhav
(D) Siddhasen	– Abhidhammavataara



निम्नलिखित में से कौन-सा एक युग्म सही सुमेलित नहीं है ?

लेखक	ग्रन्थ
(A) दण्डिन	– दशकुमारचरित
(B) विशाखदत्त	– देवीचन्द्रगुप्तं
(C) कालिदास	– कुमार सम्भव
(D) सिद्धसेन	– अभिधम्मावतार



126. The most favourable conditions for the cement industry are found in Rajasthan at
(A) Chittorgarh (B) Jaipur (C) Alwar (D) Barmer

राजस्थान में सीमेंट उद्योग के लिए सर्वाधिक अनुकूल परिस्थितियाँ पाई जाती है



- (A) चित्तौड़गढ़ में (B) जयपुर में (C) अलवर में (D) बाड़मेर में
127. According to the Indian Constitution the State legislature cannot make laws on which of the following subject ?
(A) Police (B) Currency (C) Prison (D) Agriculture

भारतीय संविधान के अनुसार राज्य की विधायिका निम्न में से किस विषय पर कानून निर्माण नहीं कर सकती हैं ?

- (A) पुलिस (B) मुद्रा (C) जेलखाना (D) कृषि
128. After the 91st Constitutional Amendment the number of members of the Council of Ministers at the centre can be what percentage of the total number of members of the Lok Sabha ?

(A) 10% (B) 12% (C) 18% (D) 15%

91 वें संविधान संशोधन के बाद केन्द्र में मंत्री परिषद के सदस्यों की संख्या लोकसभा के सदस्यों की कुल संख्या के कितने प्रतिशत हो सकती है ?

- (A) 10% (B) 12% (C) 18% (D) 15%
129. Who first used the term 'Rajasthani' for the language of Rajasthan ?
(A) George Thomas (B) Colonel James Tod
(C) Udyottan Suri (D) George Abraham Grierson



राजस्थान की भाषा के लिए 'राजस्थानी' शब्द का सर्वप्रथम प्रयोग किसने किया ?

- (A) जॉर्ज थॉमस (B) कर्नल जेम्स टॉड
(C) उद्योतन सूरी (D) जॉर्ज अब्राहम ग्रियर्सन
130. Doldrums is located on

(A) North and South of the Equator
(B) North and South of the Tropic of Cancer
(C) North and South of the Tropic of Capricorn
(D) North and South of the Arctic circle



शान्त कटिबन्ध स्थित है

- (A) भूमध्य रेखा के उत्तर व दक्षिण में
(B) कर्क रेखा के उत्तर व दक्षिण में
(C) मकर रेखा के उत्तर व दक्षिण में
(D) आर्कटिक वृत्त के उत्तर व दक्षिण में



131. Why are interdisciplinary approaches important in social science teaching ?

- (A) To enhance understanding of different subjects in isolation
- (B) To link historical events with geographical context
- (C) To limit learning to specific fields of study
- (D) To focus solely on text book knowledge



सामाजिक विज्ञान शिक्षण में अंतः विषयक दृष्टिकोण क्यों महत्वपूर्ण है ?

- (A) एकांत में विभिन्न विषयों को समझने की क्षमता को बढ़ाने के लिए
- (B) ऐतिहासिक घटनाओं को भौगोलिक संदर्भों से जोड़ने के लिए
- (C) अध्ययन को विशिष्ट क्षेत्रों तक सीमित करने के लिए
- (D) केवल पाठ्यपुस्तक पर ध्यान केन्द्रित करने के लिए

132. The scene of 'Nar-narayan tapasya' and 'Gajendra Moksha' has been depicted in which temple of Gupta period ?

- (A) Dashavatara Temple of Devgarh
- (B) Shiva Temple of Bhumara
- (C) Vishnu Temple of Tigwan
- (D) Parvati Temple of Nachana-Kuthar

'नर-नारायण तपस्या' और 'गजेन्द्र मोक्ष' का दृश्य गुप्तकालीन किस मंदिर में दर्शाया गया है ?



- (A) देवगढ़ का दशावतार मंदिर
- (B) भूमरा का शिव मंदिर
- (C) तिगवां का विष्णु मंदिर
- (D) नचना-कुठार का पार्वती मंदिर

133. Hunting dance of Rajasthan is related to

- (A) Sehariya
- (B) Garasiya
- (C) Kalbeliya
- (D) Bheel



राजस्थान का शिकार नृत्य संबंधित है

- (A) सहरिया
- (B) गरसिया
- (C) कालबेलिया
- (D) भील

134. According to census 2011, the male literacy rate in Rajasthan was

- (A) 52.1 %
- (B) 67.06 %
- (C) 79.2%
- (D) 89%

जनगणना 2011 के अनुसार राजस्थान में पुरुष साक्षरता दर थी

- (A) 52.1 %
- (B) 67.06 %
- (C) 79.2%
- (D) 89%



135. Consider the following statements about Bhakti Movement :

1. The philosophical view of Ramanuja is called Vishishtadvaita.
2. The philosophical view of Vallabhacharya is called Shuddhadvaita.
3. The philosophical view of Nimbarkacharya is called Dvaitwad.

Which of the statements given above is/are true ?

- (A) Only 1 (B) Only 3
(C) 1, 2 (D) 1, 2, 3



भक्ति आन्दोलन के बारे में निम्नलिखित कथनों पर विचार कीजिए :

1. रामानुज के दार्शनिक दृष्टिकोण को विशिष्टाद्वैत कहा जाता है ।
2. वल्लभाचार्य के दार्शनिक दृष्टिकोण को शुद्धाद्वैत कहा जाता है ।
3. निम्बार्काचार्य के दार्शनिक दृष्टिकोण को द्वैतवाद कहा जाता है ।

उपर्युक्त कथनों में से कौन-सा/से कथन सही है/हैं ?

- (A) केवल 1 (B) केवल 3
(C) 1, 2 (D) 1, 2, 3

136. How much domain of assessment and evaluation is included in Holistic progress card for foundational stage by PARAKH (NCERT) ?

- (A) 3 (B) 4
(C) 5 (D) 6



परख (एनसीईआरटी) द्वारा फाउंडेशनल स्टेज के विकसित किये गये समग्र प्रगति कार्ड में मापन एवं मूल्यांकन के कितने आयाम शामिल किये गये हैं ?

- (A) तीन (B) चार
(C) पाँच (D) छः

137. Which current is located in Pacific Ocean ?

- (A) Alaska current (B) Gulf stream current
(C) Labrador current (D) Benguela current



प्रशांत महासागर में कौन-सी धारा स्थित है ?

- (A) अलास्का धारा (B) गल्फ स्ट्रीम धारा
(C) लेब्राडोर धारा (D) बैंग्युला धारा



138. Which of the following is not the function of CIET (Central Institute of Educational Technology) ?



- (A) To design and produce media software materials, graphics and other programmes
- (B) To develop plans for the use of Information and Communication Technologies (ICTs) in education
- (C) To train the faculty of Institutes of advanced study in education/colleges of teacher education and district institutes of education and training in the use of educational technology in their teacher education programmes
- (D) Regulate the academic and technical programmes and activities of State Institutions of Educational Technology (SIET's) set up by the Ministry of Education in States of India

निम्नलिखित में से कौन-सा केन्द्रीय शैक्षिक प्रौद्योगिकी संस्थान का कार्य नहीं है ?

- (A) मीडिया सॉफ्टवेयर सामग्री, ग्राफिक्स और अन्य कार्यक्रमों को डिजाइन और उत्पादन करना
- (B) शिक्षा में सूचना एवं संचार प्रौद्योगिकी (आईसीटी) के उपयोग की योजनाओं को तयार करना
- (C) शैक्षिक प्रौद्योगिकी के उपयोग में शिक्षा के उच्च अध्ययन संस्थानों/अध्यापक शिक्षा महाविद्यालयों और जिल्ला शिक्षा एवं प्रशिक्षण संस्थानों के संख्याओं को उनके अध्यापक शिक्षा कार्यक्रमों में प्रशिक्षित करना
- (D) भारत के राज्यों में शिक्षा मंत्रालय द्वारा स्थापित राज्य शैक्षिक प्रौद्योगिकी संस्थानों (एस.आई.ई.टी.) के शैक्षणिक और तकनीकी कार्यक्रमों एवं गतिविधियों की निगरानी करना

139. According to Article 137 among the following who has the right to review the decision of the Supreme Court ?

- (A) Prime Minister
- (B) Speaker of Lok Sabha
- (C) Supreme Court
- (D) Chairman of Rajyasabha



अनुच्छेद 137 के अनुसार उच्चतम न्यायालय के निर्णय की समीक्षा करने का अधिकार निम्न में से किसको है ?

- (A) प्रधानमंत्री
- (B) लोकसभाध्यक्ष
- (C) उच्चतम न्यायालय
- (D) राज्यसभा के सभापति

140. Between whom was the 'Battle of Bhutala' fought



- (A) Maharana Kumba and Mahmud Khilji I
- (B) Jaitra Singh and Iltutmish
- (C) Rana Sanga and Ibrahim Lodhi
- (D) Maharana Pratap and Akbar

'भूताला का युद्ध' किसके मध्य लड़ा गया ?

- (A) महाराणा कुम्भा और महमूद खिल्जी I
- (B) जैत्र सिंह और इल्तुतमिश
- (C) राणा सांगा और इब्राहिम लोदी
- (D) महाराणा प्रताप और अकबर



141. Which of the following term refers to “QR Code embedded text books” ?

- (A) Energised Text Books (ETBs) (B) Donated Text Book
(C) Teaching aids (D) Flip Books

निम्नलिखित में से कौन-सा पारिभाषिक शब्द “क्यू आर कोड युक्त पाठ्यपुस्तकों” के लिए प्रयुक्त होता है ?

- (A) ऊर्जित पाठ्यपुस्तकें (B) दान की गई पाठ्यपुस्तकें
(C) शिक्षण सहायक सामग्री (D) फ्लिप पाठ्यपुस्तकें

142. Which Mughal emperor implemented the policy of ‘Sulh-i-Kul’ ?

- (A) Jahangir (B) Akbar
(C) Shahjahan (D) Aurangzeb



‘सुलह-ए-कुल’ की नीति को किस मुगल शासक ने लागू की थी ?

- (A) जहाँगीर (B) अकबर
(C) शाहजहाँ (D) औरंगजेब

143. The most destructive earthquake wave is

- (A) P wave (B) S wave (C) L wave (D) P* wave

सर्वाधिक विनाशकारी भूकंप तरंग है

- (A) पी तरंग (B) एस तरंग (C) एल तरंग (D) पी* तरंग

144. The illustrated text ‘Shravakpratikramansutrachoomi’ is related to which school of painting ?

- (A) Marwar school (B) Hadoti school
(C) Mewar school (D) Dhundhad school

‘श्रावकप्रतिक्रमणसूत्रचूर्णि’ नामक चित्रित ग्रंथ का संबंध किस चित्रकला शैली से है ?

- (A) मारवाड़ शैली (B) हाड़ौती शैली
(C) मेवाड़ शैली (D) दूँढाड़ शैली



145. When did the Gandhi-Irwin pact take place ?

- (A) 1931 (B) 1921 (C) 1933 (D) 1935

गांधी-इरविन समझौता कब हुआ ?

- (A) 1931 (B) 1921 (C) 1933 (D) 1935

146. Major gypsum producing district of Rajasthan is

- (A) Bhilwara (B) Udaipur (C) Ajmer (D) Bikaner

राजस्थान का प्रमुख जिप्सम उत्पादक जिला है

- (A) भीलवाड़ा (B) उदयपुर (C) अजमेर (D) बीकानेर



147. The area situated in the foot hills of Shivalik mountain range is called

- (A) Khadar region (B) Bangar region
(C) Tarai region (D) Bhabar region

शिवालिक पर्वत शृंखला की पर्वतपदीय क्षेत्र में स्थित भाग कहलाता है

- (A) खादर प्रदेश (B) बांगर प्रदेश
(C) तराई प्रदेश (D) भाबर प्रदेश



148. How many subjects were included in the 11th Schedule for Panchayati Raj by the 73rd Constitutional Amendment ?

- (A) 25 (B) 28 (C) 31 (D) 29

73 वें संविधान संशोधन द्वारा पंचायती राज हेतु 11वीं अनुसूची में कितने विषय शामिल किये गये ?

- (A) 25 (B) 28 (C) 31 (D) 29

149. After the partition of India what was the number of actual members left in the Constituent Assembly of India ?

- (A) 389 (B) 299 (C) 294 (D) 278



भारत विभाजन के बाद भारत की संविधान सभा में वास्तविक सदस्यों की संख्या कितनी रह गई ?

- (A) 389 (B) 299 (C) 294 (D) 278

150. Ghunghat, Gugadi, Footi, Bandra, Imali and Feteah Burj are related to which fort of Rajasthan ?

- (A) Mehrangarh (Jodhpur)
(B) Taragarh (Ajmer)
(C) Junagarh (Bikaner)
(D) Kumbhalgarh (Rajsamand)

घूंघट, गूगड़ी, फूटी, बाँदरा, इमली और फतेह बुर्ज राजस्थान के किस दुर्ग से संबंधित हैं ?

- (A) मेहरानगढ़ (जोधपुर)
(B) तारागढ़ (अजमेर)
(C) जूनागढ़ (बीकानेर)
(D) कुंभलगढ़ (राजसमंद)





Space For Rough Work / कच्चे कार्य के लिए स्थान



Space For Rough Work / कच्चे कार्य के लिए स्थान



Space For Rough Work / कच्चे कार्य के लिए स्थान



Space For Rough Work / कच्चे कार्य के लिए स्थान



DO NOT WRITE HERE



IMPORTANT INSTRUCTIONS / महत्त्वपूर्ण निर्देश (Read carefully and comply / ध्यान से पढ़ें और पालन करें)

- In Section II (Language-I), a candidate has to attempt the questions of the language which the candidate has selected as Language-I in the Online Application Form. खण्ड II (भाषा-I) में उसी भाषा के प्रश्नों को हल करना अनिवार्य है जिस भाषा का चयन अभ्यर्थी ने भाषा-I के रूप में ऑनलाइन आवेदन-पत्र में किया है।
- In Section III (Language-II), a candidate has to attempt the questions of the language which the candidate has selected as Language-II in the Online Application Form. The Language-II will be different from Language-I. खण्ड III (भाषा-II) में उसी भाषा के प्रश्नों को हल करना अनिवार्य है जिस भाषा का चयन अभ्यर्थी ने भाषा-II के रूप में ऑनलाइन आवेदन-पत्र में किया है। भाषा-I से भाषा-II भिन्न होगी।
- The candidate must ensure that the Question Booklet Series Code and Shift No. has been filled correctly at the prescribed place in the OMR Answer Sheet. Your OMR Answer Sheet will be evaluated on the basis of Question Booklet Series Code and Shift No., not Question Booklet Number. अभ्यर्थी सुनिश्चित करें कि OMR आन्सर शीट में निर्धारित स्थान पर प्रश्न-पुस्तिका सीरीज कोड एवं शिफ्ट क्रमांक सही भरा है। आपकी OMR आन्सर शीट का मूल्यांकन प्रश्न-पुस्तिका क्रमांक पर नहीं बल्कि प्रश्न-पुस्तिका सीरीज कोड एवं शिफ्ट क्रमांक के आधार पर किया जायेगा।
- The candidate has to answer for that subject in Section (IV a) Mathematics and Science or (IV b) Social Studies as selected by the candidate in the Online Application Form. If a candidate answers the questions of the language or subject other than selected in the Online Application Form, the candidate shall be personally responsible for it and it would be treated as wrong. अभ्यर्थी को इस प्रश्न-पत्र के खण्ड (IV a) गणित एवं विज्ञान या (IV b) सामाजिक अध्ययन में उसी विषय के प्रश्नों को हल करना है, जिस विषय का चयन अभ्यर्थी ने ऑनलाइन आवेदन-पत्र में किया है। यदि अभ्यर्थी ऑनलाइन आवेदन-पत्र में चयनित भाषा या विषय के प्रश्नों को हल न करके अन्य विषय के प्रश्नों को हल करता है तो वह अभ्यर्थी की स्वयं की जिम्मेदारी होगी तथा गलत माना जायेगा।

- Read complete instructions carefully and fill the details from Sl. No. 1 to 9 in the OMR Answer Sheet and Sl. No. 1 to 4 in the Question Booklet. If you fail to fill the details and sign as instructed, you will be personally responsible for the consequences arising during scanning of your OMR Answer Sheet. निर्देशों को पूर्ण रूप से ध्यानपूर्वक पढ़ें और क्रमांक 1 से 9 तक OMR आन्सर शीट में एवं क्रमांक 1 से 4 तक प्रश्न-पुस्तिका (बुकलेट) में विवरणों को भरें। यदि आप गलत तरीके से विवरण भरते या हस्ताक्षर करते हैं तो OMR आन्सर शीट की स्कैनिंग के फलस्वरूप होने वाले परिणामों के प्रति आप स्वयं उत्तरदायी होंगे।
- The Question Booklet comprises 96 pages having 150 questions. After being instructed to open the Question Booklet, only then the candidates will open the seal of the Question Booklet. Check whether the Question Booklet contains 150 questions starting from Page No. 3 to 90. The Shift Number required in OMR Answer Sheet will be as per admit card issued to the candidate and also mentioned on the top of the Question Booklet. प्रश्न-पुस्तिका में 96 पृष्ठ एवं 150 प्रश्न हैं। अभ्यर्थी निर्देश दिये जाने के उपरान्त ही प्रश्न-पुस्तिका की सील खोलेंगे। यह सुनिश्चित कर लें कि प्रश्न-पुस्तिका में 150 प्रश्न हैं जो कि पृष्ठ संख्या 3 से प्रारम्भ होकर 90 तक हैं। OMR आन्सर शीट पर शिफ्ट नम्बर अभ्यर्थी को जारी किये गये प्रवेश-पत्र के अनुसार अंकित करना है एवं जो प्रश्न-पुस्तिका के ऊपरी भाग पर भी अंकित किया हुआ है।
- All questions are of MCQ (Multiple Choice Questions) type. There is only one correct answer to each question carrying one mark. No marks will be deducted for wrong answers. सभी प्रश्न बहुविकल्पीय प्रकार के हैं। प्रत्येक प्रश्न का एक विकल्प ही सही है। प्रत्येक प्रश्न के लिए निर्धारित अंक एक है। गलत जवाब के लिए कोई अंक काटे नहीं जायेंगे।
- There will be five options (A, B, C, D, E) for each question in the answer sheet but there will be four options A, B, C, D for each question in the question paper. Candidates have to choose the correct option from these four options and mark the corresponding circle blue/black in the answer sheet. Once darkened, changes are not permitted. Modified mark will not be accepted and the answer will be treated wrong. If a candidate does not want to answer a question, he/she should blue/black the circle of the fifth option E on the answer sheet. If none of the five options given in the answer sheet is circled blue/black, 1/3rd of the marks for such question will be deducted. If a candidate does not mark any of the five options in more than 10 percent of the total questions, he/she will be considered disqualified. उत्तर पत्रक में प्रत्येक प्रश्न के लिए पाँच विकल्प (A, B, C, D, E) होंगे किन्तु प्रश्न पत्र में प्रत्येक प्रश्न हेतु चार विकल्प A, B, C, D होंगे। अभ्यर्थियों को इन चार विकल्पों में से सही विकल्प का चयन कर उत्तर पत्रक में संबंधित गोले को नीला/काला करना है। एक बार रंग हूए गोले को बदलने की अनुमति नहीं है। बदला हुआ निशान स्वीकार नहीं होगा तथा उत्तर गलत माना जावेगा। यदि अभ्यर्थी किसी प्रश्न का उत्तर नहीं देना चाहता है, तो उत्तर पत्रक के पाँचवें विकल्प E का गोला नीला/काला करें। यदि उत्तर पत्रक में दिये गये पाँच विकल्पों में से किसी का भी गोला नीला/काला नहीं किया जाता है, तो ऐसे प्रश्न के लिए प्रश्न अंक का 1/3 भाग काटा जावेगा। यदि अभ्यर्थी कुल प्रश्नों के 10 प्रतिशत से अधिक प्रश्नों में पाँच विकल्पों में से कोई भी विकल्प अंकित नहीं करता है, तो उसे अयोग्य माना जावेगा।
- Bubble of correct answer of the question should be darkened completely as shown below : प्रश्न के सही उत्तर के गोले को नीचे दर्शाये अनुसार पूरा रंगें।

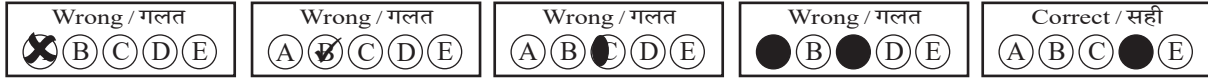

- All questions other than language questions of Sections II and III shall be bilingual. प्रश्न-पत्र के भाषा सम्बन्धित खण्ड II एवं III के प्रश्नों के अतिरिक्त शेष सभी खण्डों के प्रश्न द्विभाषीय होंगे।
- In any event of any mistake in any question/s, candidates will not be penalized. However no corrections will be made in question/s during the examination. किसी प्रश्न में किसी त्रुटि के लिये अभ्यर्थी को किसी प्रकार का नुकसान नहीं होगा। परीक्षा की अवधि में प्रश्नों में किसी प्रकार का संशोधन नहीं करवाया जायेगा।
- Rough work, if any, may be done in the Question Booklet only in the space provided at the end of the Question Booklet. Do not tear it off from the Question Booklet. No additional paper shall be provided. किसी प्रकार के रफ कार्य हेतु प्रश्न-पुस्तिका के अन्त में जगह दी गई है। इसे प्रश्न-पुस्तिका से नहीं फाड़ें। किसी प्रकार का अतिरिक्त कागज़ उपलब्ध नहीं करवाया जायेगा।
- Use of Log tables, Calculator, Slide rule, Mobile phone, Pager, Digital diary, Bluetooth, Microphone or any other electronic item/instrument etc. is not allowed. Their use will result in disqualification. लॉग टेबल, कैल्क्युलेटर, स्लाइड रूल, मोबाइल फोन, पेजर, डिजिटल डायरी, ब्ल्यूटूथ, माइक्रोफोन या किसी अन्य प्रकार का इलेक्ट्रॉनिक वस्तु/उपकरण का प्रयोग वर्जित है। इनके उपयोग पर परीक्षा से अयोग्य घोषित किया जा सकता है।
- OMR Answer Sheet will be provided along with Question Booklet separately. प्रश्न-पुस्तिका के साथ OMR आन्सर शीट प्रदान की जायेगी।
- The Question Booklet will be issued to the candidates 10 minutes before the start of examination and the candidate must fill all entries in OMR Answer Sheet. The Question Booklet seal shall be opened 5 minutes before the start of examination and the candidate must fill 1 to 4 entries correctly on the Question Booklet. After opening the Question Booklet, ensure that any page/question is not missing/not printed/torn/repeated. In case, you find any defect anywhere in the Question Booklet, immediately inform the Invigilator and get it replaced within 5 minutes by the Invigilator. अभ्यर्थी को प्रश्न-पुस्तिका परीक्षा आरम्भ होने के 10 मिनट पूर्व दी जावेगी। अभ्यर्थी आवश्यक रूप से OMR आन्सर शीट में सभी प्रविष्टियों को सही प्रकार से भरें। प्रश्न-पुस्तिका की सील परीक्षा आरम्भ के 5 मिनट पूर्व खोलें तथा प्रश्न-पुस्तिका के क्रम संख्या 1 से 4 की प्रविष्टियों को सही प्रकार से भरें। प्रश्न-पुस्तिका खोलने के पश्चात् अभ्यर्थी तत्काल यह सुनिश्चित करें कि उसमें निर्धारित सम्स्त पृष्ठ है/कोई प्रश्न छूटा तो नहीं है/छपाई पूर्ण है/कागज़ फटा तो नहीं है या कोई पृष्ठ दुबारा जुड़ गया है। यदि प्रश्न-पुस्तिका में इस प्रकार की कोई त्रुटि पाई जाती है तो तत्काल वीक्षक को सूचित करें तथा 5 मिनट के भीतर वीक्षक से अपनी प्रश्न-पुस्तिका बदलवा लें।
- Write your Name, Exam Centre Code, Signature, Roll No., Question Booklet Series Code, Shift Number and Question Booklet Number in the space provided in the Question Booklet as well as in the OMR Answer Sheet. प्रश्न-पुस्तिका एवं OMR आन्सर शीट पर निर्धारित स्थान पर नाम, परीक्षा केन्द्र का कोड, हस्ताक्षर, रोल नं., प्रश्न-पुस्तिका सीरीज कोड, शिफ्ट क्रमांक एवं प्रश्न-पुस्तिका क्रमांक भरें।
- OMR Answer Sheet is designed for computer evaluation. If you do not follow the instructions given above and at the backside of the OMR Answer Sheet, it may make evaluation by computer difficult. Any resultant loss to the candidate on the above account shall be of the candidate only. OMR आन्सर शीट को कम्प्यूटर द्वारा मूल्यांकन के लिये बनाया गया है। यदि आप उपर्युक्त एवं OMR आन्सर शीट के पिछले पृष्ठ पर दिये गये निर्देशों का पालन नहीं करते, तो कम्प्यूटर द्वारा आपका मूल्यांकन कठिन हो जायेगा। इस कारण से अभ्यर्थी को होने वाले नुकसान की जिम्मेदारी उसकी स्वयं की होगी।
- Warning Bell will ring at 5 minutes before closer of examination and the last long bell will ring at closer of examination. No candidate should leave the examination hall before the final bell. The OMR Answer Sheet is carbonless in duplicate having perforation on the left side. Candidate should detach carefully the Original Copy from the Candidate's Copy (Duplicate) so that the Original Copy is not mutilated in any way. Candidate should handover the Original OMR Copy and Question Booklet to the Invigilator before leaving the examination hall. Candidate can carry only the Candidate's OMR copy with him/her. Question Booklet is not allowed to be taken by the candidate. परीक्षा समाप्ति के 5 मिनट पूर्व चेतावनी घंटी बजेगी एवं अन्तिम लम्बी घंटी परीक्षा समाप्ति पर बजेगी। कोई अभ्यर्थी अन्तिम घंटी बजने के पूर्व परीक्षा कक्ष से बाहर नहीं जा सकेगा। OMR आन्सर शीट कार्बन रहित तथा अनुलिपि सहित है उसके बायीं तरफ परफोरेशन किया हुआ है। अभ्यर्थी सावधानी से अभ्यर्थी की प्रति (अनुलिपि) से मूल प्रति को ऐसे अलग करें ताकि किसी भी तरीके से मूल प्रति को कोई हानि न पहुँचे। परीक्षा कक्ष छोड़ने के पूर्व अभ्यर्थी OMR की मूल प्रति एवं प्रश्न-पुस्तिका वीक्षक को सौंप दें। अभ्यर्थी केवल अपनी OMR की प्रति ही अपने साथ ले जा सकेंगे। प्रश्न-पुस्तिका अभ्यर्थी अपने साथ नहीं ले जा सकेंगे।



PAPER CODE : RL-2 (SHIFT – 3)

Series Code :
सीरीज़ कोड :

Question Booklet No.

C

Write this code in OMR Answer Sheet.
इस कोड को OMR आन्सर शीट में अंकित करें।

1. Roll No./ रोल नं.				2. OMR Answer Sheet No./ ओ.एम.आर. आन्सर शीट क्रमांक			
* 3. Candidate's Name/ अभ्यर्थी का नाम				* 4. मैंने पृष्ठ भाग पर दिये गये सभी निर्देशों को पढ़ लिया है।			
				Candidate's Signature/ अभ्यर्थी के हस्ताक्षर			
* As per Application Form./ जैसा आवेदन-पत्र में अंकित किया है।							
Invigilator's Signature/ वीक्षकों के हस्ताक्षर		(i)		(ii)			
S. No. 1, 2, 3 and 4 are to be filled by the Candidate himself. क्रमांक 1, 2, 3 व 4 की पूर्ति स्वयं अभ्यर्थी द्वारा की जानी है।				No. of Pages in Question Booklet/ प्रश्न पुस्तिका में कुल पृष्ठ : 96			

There are 150 objective multiple choice questions in this paper. This Question Booklet is made up of the following four Sections : Section – I, II and III of 30 – 30 questions each and Section – IV is of 60 questions. The candidate has to attempt all Sections. Each question is of one mark. No marks will be deducted for wrong answers. For unattempted questions kindly see Point Number 4 of important instructions given on last page.

इस प्रश्न-पत्र में कुल 150 वस्तुनिष्ठ बहुचयनात्मक प्रश्न हैं। प्रश्न-पत्र कुल चार खण्डों में विभाजित है तथा सभी खण्ड करना अनिवार्य है। प्रत्येक खण्ड-I, II एवं III, 30 – 30 प्रश्नों का है तथा खण्ड-IV 60 प्रश्नों का है। प्रत्येक प्रश्न 1 अंक का है। गलत उत्तर के लिये कोई अंक काटे नहीं जायेंगे। अनुत्तरित प्रश्नों के सम्बन्ध में पुस्तिका के अंतिम पृष्ठ पर दिये गये महत्वपूर्ण निर्देशों में क्रम संख्या 4 देखें।

परीक्षार्थी OMR शीट भरने से पूर्व यह सुनिश्चित कर लें कि प्रश्न-पुस्तिका में 1-96 पृष्ठ भलीभाँति छपे हैं। कोई विसंगति होने पर प्रश्न-पुस्तिका तुरंत बदलवा लें।

PAPER CODE : RL-2 (SHIFT – 3)

Total Questions : 150 Time period : 2 Hours 30 Minutes Maximum Marks : 150

Sections	Contents	No. of Questions	Question Nos.		Page Nos.	
			From	To	From	To
(I)	Child Development and Pedagogy	30	1	30	3	10
(II)	Language-I (Only One Language) As selected by the candidate as medium of instruction in the Online Application Form as Language-I from the Languages given below :	30	31	60		
	Hindi	30	31	60	11	14
	English	30	31	60	15	17
	Sanskrit	30	31	60	18	20
	Urdu	30	31	60	21	24
	Sindhi	30	31	60	25	28
	Punjabi	30	31	60	29	32
	Gujarati	30	31	60	33	35
(III)	Language-II (Only One Language) As selected by the candidate as Language-II (other than the Language-I) in the Online Application Form from the Languages given below :	30	61	90		
	Hindi	30	61	90	36	39
	English	30	61	90	40	42
	Sanskrit	30	61	90	43	45
	Urdu	30	61	90	46	49
	Sindhi	30	61	90	50	53
	Punjabi	30	61	90	54	57
	Gujarati	30	61	90	58	60
(IV)	(IV a) Mathematics and Science : (For Mathematics and Science Teacher) OR	60	91	150	61	76
	(IV b) Social Studies : (For Social Studies Teacher) OR	60	91	150	77	90
	For any other Subject Teacher : (Can choose either IV a or IV b)					

Note : 1. In Sections II and III, a candidate has to attempt the questions of Languages compulsorily, selected as Language-I and Language-II in the Online Application Form.
2. In Sections – IV, it is compulsory to attempt the questions of Section IV (a) or Section IV (b) as selected subject in Online Application Form.
For Hindi version of the above Table and Note refer to Page No. 2.

Read the instructions in English and Hindi at Page No. 96, last page of this Question Booklet.

RL-2 C





PAPER CODE : RL-2 (SHIFT – 3)

कुल प्रश्न : 150

समयावधि : 2 घण्टे 30 मिनट

पूर्णांक : 150

खण्ड	विषय-सामग्री	कुल प्रश्न संख्या	प्रश्न संख्या		पृष्ठ संख्या	
			से	तक	से	तक
(I)	बाल-विकास एवं शिक्षण विधियाँ	30	1	30	3	10
(II)	भाषा-I (केवल एक भाषा) अभ्यर्थी द्वारा चयनित अनुदेशन के माध्यम की भाषा जो निम्नलिखित भाषाओं में से भाषा-I के रूप में ऑनलाइन आवेदनपत्र में अंकित की है :	30	31	60		
	हिन्दी	30	31	60	11	14
	अंग्रेजी	30	31	60	15	17
	संस्कृत	30	31	60	18	20
	उर्दू	30	31	60	21	24
	सिंधी	30	31	60	25	28
	पंजाबी	30	31	60	29	32
	गुजराती	30	31	60	33	35
(III)	भाषा-II (केवल एक भाषा) अभ्यर्थी द्वारा ऑनलाइन आवेदनपत्र में चयनित भाषा-II जो भाषा-I से भिन्न होगी तथा जिसका चयन निम्नलिखित भाषाओं में से किया गया है :	30	61	90		
	हिन्दी	30	61	90	36	39
	अंग्रेजी	30	61	90	40	42
	संस्कृत	30	61	90	43	45
	उर्दू	30	61	90	46	49
	सिंधी	30	61	90	50	53
	पंजाबी	30	61	90	54	57
	गुजराती	30	61	90	58	60
(IV)	(IV a) गणित एवं विज्ञान (गणित एवं विज्ञान शिक्षक के लिए) अथवा	60	91	150	61	76
	(IV b) सामाजिक अध्ययन (सामाजिक अध्ययन शिक्षक के लिए) अथवा किसी अन्य दूसरे विषय शिक्षक के लिए (IV a अथवा IV b चुन सकते हैं)	60	91	150	77	90

- नोट : 1. अभ्यर्थी द्वारा खण्ड-II एवं खण्ड-III में ऑनलाइन आवेदनपत्र में जिस भाषा का चयन भाषा-I एवं भाषा-II के रूप में किया है उसी भाषा के प्रश्न करना अनिवार्य है।
2. खण्ड-IV में अभ्यर्थी द्वारा ऑनलाइन आवेदन-पत्र में खण्ड (IV a) या खण्ड (IV b) के जिस विषय का चयन किया गया है उसी विषय का प्रश्न करना अनिवार्य है।

प्रश्न-पुस्तिका के अंतिम पृष्ठ संख्या 96 पर अंग्रेजी तथा हिन्दी में दिये हुए निर्देश को पढ़ें।



SECTION – I

खण्ड – I

CHILD DEVELOPMENT AND PEDAGOGY

बाल विकास एवं शिक्षण विधियाँ

There are 30 questions in all in this Section.

All questions are compulsory.

इस खण्ड में कुल 30 प्रश्न हैं ।

सभी प्रश्न अनिवार्य हैं ।

1. Which adjustment mechanism involves using substances like alcohol or drugs to escape anxiety ?

- (A) Avoidance mechanism (B) Cognitive restructuring
(C) Adjustment by escape (D) Adjustment by illness

कौन-सा समायोजन तंत्र शराब या नशीले पदार्थों का उपयोग दुश्चिंता से बचने के लिए करता है ?

- (A) परिहार तंत्र (B) संज्ञानात्मक पुनर्गठन
(C) पलायन द्वारा समायोजन (D) बीमारी द्वारा समायोजन

2. Which of the following is an internal factor affecting child's development ?

- (A) Intelligence (B) Social environment
(C) Peer group relationships (D) Economic conditions

निम्नलिखित में से कौन-सा कारक बच्चे के विकास को प्रभावित करने वाला आंतरिक कारक है ?

- (A) बुद्धिमता (B) सामाजिक पर्यावरण
(C) सहपाठी समूह संबंध (D) आर्थिक स्थितियाँ

3. What is the common cause of cerebral palsy ?

- (A) Brain damage before or during birth
(B) Genetic disorders
(C) Poor nutrition
(D) Environmental factors

मस्तिष्क पक्षाघात का सामान्य कारण क्या है ?

- (A) जन्म से पहले या जन्म के दौरान मस्तिष्क की क्षति
(B) आनुवंशिक विकार
(C) खराब पोषण
(D) पर्यावरणीय कारक





4. How is learning different from maturation ?
- (A) Learning is a natural growth process
 (B) Learning requires external experiences, whereas maturation is genetic
 (C) Maturation involves deliberate practice
 (D) Learning is independent of the environment

सीखने को परिपक्वता से किस प्रकार अलग किया जा सकता है ?



- (A) सीखना एक प्राकृतिक विकास प्रक्रिया है
 (B) सीखने के लिए बाहरी अनुभव आवश्यक हैं, जबकि परिपक्वता आनुवंशिक हैं
 (C) परिपक्वता जानबूझकर किये गये अभ्यास पर आधारित हैं
 (D) सीखना पर्यावरण से स्वतंत्र हैं
5. What is the main subject of the nature vs nurture debate ?
- (A) Intelligence is influenced by both genetic and environmental factors
 (B) Intelligence increases only with education
 (C) Intelligence is inherited only from parents
 (D) Intelligence is influenced only by social conditions



प्रकृति बनाम पोषण परिसंवाद का मुख्य विषय क्या है ?

- (A) बुद्धिमता आनुवंशिक और पर्यावरणीय कारकों से प्रभावित होती है
 (B) बुद्धिमता केवल शिक्षा से बढ़ती है
 (C) बुद्धिमता केवल माता-पिता से विरासत में मिलती है
 (D) बुद्धिमता केवल सामाजिक परिस्थितियों से प्रभावित होती है
6. What is the primary goal of the teaching strategies suggested in NCF 2005 ?
- (A) To ensure all students memorize facts efficiently for exams
 (B) To connect knowledge to real life experiences and foster creativity
 (C) To focus on individual achievement through competitive learning
 (D) To use technology as the main tool for learning



NCF 2005 द्वारा सुझाई गई शिक्षण रणनीतियों का मुख्य उद्देश्य क्या है ?

- (A) यह सुनिश्चित करना कि सभी छात्र परीक्षा के लिए तथ्य कुशलता से याद कर लें
 (B) ज्ञान को वास्तविक जीवन के अनुभवों से जोड़ना और रचनात्मकता को प्रोत्साहित करना
 (C) प्रतिस्पर्धात्मक शिक्षा के माध्यम से व्यक्तिगत उपलब्धि पर ध्यान देना
 (D) शिक्षण के मुख्य उपकरण के रूप में प्रौद्योगिकी का उपयोग करना



7. What teaching strategy is recommended for students with below average intelligence ?
- (A) Skipping basic steps
 (B) Giving assignments without explanation
 (C) Presenting material in small, logical steps
 (D) Avoiding practice exercises



औसत से कम बुद्धिमता वाले छात्रों के लिए कौन-सी शिक्षण रणनीति की सिफारिश की जाती है ?

- (A) बुनियादी चरणों को छोड़ देना
 (B) बिना व्याख्या के प्रदत्त कार्य
 (C) सामग्री को छोटे और तार्किक चरणों में प्रस्तुत करना
 (D) अभ्यासकारी अभ्यासों से बचना

8. Which statistical test is commonly used for data analysis in action research ?



- (A) Correlated t-test (paired t-test) (B) Independent t-test
 (C) Chi-square test (D) Regression analysis

क्रियात्मक अनुसंधान में डेटा विश्लेषण के लिए कौन-सा सांख्यिकीय परीक्षण आमतौर पर उपयोग किया जाता है ?

- (A) सहसंबंध टी-परीक्षण (B) स्वतन्त्र टी-परीक्षण
 (C) कार्ई-वर्ग परीक्षण (D) प्रतिगमन विश्लेषण

9. What is meant by intra-individual differences ?

- (A) Differences within an individual (B) Differences among various individuals
 (C) Only physical characteristics (D) Only mental characteristics

अन्तःवैयक्तिक विभिन्नता का क्या अर्थ है ?

- (A) व्यक्तियों के भीतर विभिन्नताएँ (B) विभिन्न व्यक्तियों के बीच विभिन्नताएँ
 (C) केवल शारीरिक विशेषताएँ (D) केवल मानसिक विशेषताएँ

10. Which of the following factors bring relatively permanent changes in behaviour ?



- (A) Training and practice (B) Maturation only
 (C) Physical fatigue (D) Emotional stress

कौन-से कारक व्यवहार में अपेक्षाकृत स्थायी परिवर्तन लाते हैं ?

- (A) प्रशिक्षण और अभ्यास (B) केवल परिपक्वता
 (C) शारीरिक थकावट (D) भावनात्मक तनाव



11. Which concept deals with assigning numerical indices to describe a quantity ?



- (A) Evaluation (B) Measurement
(C) Assessment (D) Testing

कौन-सी अवधारणा किसी मात्रा को मापने के लिए संख्यात्मक सूचकांक निर्दिष्ट करने से संबंधित है ?

- (A) मूल्यांकन (B) मापन
(C) आकलन (D) परीक्षण

12. Which personality inventory uses factor analysis to measure traits ?

- (A) Myers-Briggs type indicator (B) Minnesota multiphasic personality inventory
(C) Cattell's 16 PF scale (D) California psychological inventory

कौन-सा व्यक्तित्व इन्वेंटरी गुणों को मापने के लिए कारक विश्लेषण का उपयोग करता है ?

- (A) मायर्स-ब्रिग्स टाइप इंडिकेटर (B) मिनेसोटा मल्टिपेसिक पर्सनालिटी इन्वेंटरी
(C) कैटल का 16 पी.एफ. स्केल (D) कैलिफोर्निया साइकोलॉजिकल इन्वेंटरी

13. Which example best illustrates intrinsic cognitive load ?



- (A) A task requiring multiple examples
(B) A student struggling to recognize complex elements
(C) A lesson with distracting visuals
(D) Managing unrelated background noise

आंतरिक संज्ञानात्मक भार का सबसे अच्छा उदाहरण कौन-सा है ?

- (A) एक कार्य जिसके लिये कई उदाहरणों की आवश्यकता है
(B) एक छात्र जो जटिल तत्वों को पहचानने के लिए संघर्ष कर रहा है
(C) विनाशकारी दृश्यों वाला पाठ
(D) असंबंधित पृष्ठभूमि शोर को प्रबंधित करना

14. Which intelligence type involves understanding one's own feeling and motives ?



- (A) Interpersonal intelligence (B) Intrapersonal intelligence
(C) Spatial intelligence (D) Logical intelligence

बुद्धिमता का कौन-सा प्रकार व्यक्ति की स्वयं की भावनाओं और उद्देश्यों को समझने से संबंधित है ?

- (A) अंतर्वैयक्तिक बुद्धिमता (B) अन्तःवैयक्तिक बुद्धिमता
(C) स्थानिक बुद्धिमता (D) तार्किक बुद्धिमता



15. According to Kohlbergs stages of moral development, which stage focuses on individual rights and universal principles of justice ?

- (A) Obedience orientation (B) Social contract orientation
(C) Law and order orientation (D) Universal ethical principles orientation



कोल्बर्ग के नैतिक विकास के चरणों के अनुसार, कौन-सा चरण व्यक्तिगत अधिकारों और न्याय के सार्वभौमिक सिद्धान्तों पर केन्द्रित है ?

- (A) आज्ञापालन अभिविन्यास (B) सामाजिक अनुबन्ध अभिविन्यास
(C) कानून और व्यवस्था अभिविन्यास (D) सार्वभौमिक नैतिक सिद्धान्त अभिविन्यास

16. What is the first step in planning an achievement test ?

- (A) Writing the marking scheme (B) Identifying instructional objectives
(C) Preparing the question paper directly (D) Deciding on the grading system

उपलब्धि परीक्षण बनाने में पहला कदम क्या है ?

- (A) मूल्यांकन योजना लिखना (B) निर्देशात्मक उद्देश्यों की पहचान करना
(C) सीधे ही प्रश्न पत्र तैयार करना (D) ग्रेडिंग प्रणाली का निर्णय करना

17. What does the term “Temperament” refer to in personality ?

- (A) Physical appearance of an individual
(B) Emotional and affective tendencies
(C) Moral values and character
(D) Cognitive abilities

व्यक्तित्व के संदर्भ में “स्वभाव” (Temperament) किसे संदर्भित करता है ?



- (A) व्यक्ति की शारीरिक उपस्थिति
(B) भावनात्मक और संवेगात्मक प्रवृत्तियाँ
(C) नैतिक मूल्य और चरित्र
(D) संज्ञानात्मक अभिक्षमताएँ

18. What is a conceptual dilemma faced by teachers in constructivist practices ?

- (A) How to manage classroom discussions
(B) Reconciling beliefs about pedagogy with constructivist principles
(C) Understanding cultural background of students
(D) Addressing accountability with stakeholders

रचनावादी शिक्षण अभ्यास में शिक्षकों द्वारा सामना की जाने वाली वैचारिक दुविधा क्या है ?



- (A) कक्षा चर्चाओं का प्रबंधन कैसे करें
(B) शिक्षणशास्त्र के विश्वासों को रचनावादी सिद्धान्तों के साथ सामंजस्य बनाना
(C) छात्रों की सांस्कृतिक पृष्ठभूमि को समझना
(D) हितधारकों के साथ उत्तरदायित्व को संबोधित करना



19. What is a gifted child considered as in society ?

- (A) A liability to the nation
- (B) A resource of incalculable value
- (C) A dependent individual
- (D) A socially inactive learner

समाज में प्रतिभाशाली बच्चे को किस रूप में देखा जाता है ?



- (A) राष्ट्र के लिए एक भार
- (B) अमूल्य संसाधन
- (C) एक निर्भर व्यक्ति
- (D) सामाजिक रूप से निष्क्रिय अधिगमकर्ता

20. How are rubrics beneficial in the assessment process ?

- (A) They simplify assessments by eliminating detailed feedback
- (B) They replace all forms of teacher assessments
- (C) They emphasize final grades only
- (D) They provide clear criteria for evaluating students performance

मूल्यांकन प्रक्रिया में रूब्रिक्स कैसे लाभकारी होते हैं ?

- (A) वे विस्तृत प्रतिक्रिया को समाप्त करके मूल्यांकन को सरल बनाते हैं
- (B) वे शिक्षकों के सभी प्रकार के मूल्यांकन को प्रतिस्थापित करते हैं
- (C) वे केवल अंतिम श्रेणी पर जोर देते हैं
- (D) वे छात्रों के प्रदर्शन का मूल्यांकन करने के लिये स्पष्ट मानदंड प्रदान करते हैं

21. What is the first stage in the development of creativity ?

- (A) Stage of incubation
- (B) Stage of illumination
- (C) Stage of revision
- (D) Stage of preparation



रचनात्मकता के विकास में पहला चरण कौन-सा है ?

- (A) उष्मायन का चरण
- (B) प्रबोधन का चरण
- (C) पुनरीक्षण का चरण
- (D) तैयारी का चरण

22. How does a child initially express emotions through language ?

- (A) Through vowels and consonants
- (B) Through full sentences
- (C) By crying and sounds
- (D) By pointing to an objects

बच्चा शुरुआत में अपनी भावनाओं को भाषा के माध्यम से कैसे व्यक्त करता है ?

- (A) स्वर और व्यंजन के माध्यम से
- (B) पूर्ण वाक्यों के माध्यम से
- (C) रोने और ध्वनियों के माध्यम से
- (D) वस्तुओं की ओर इशारा करके





23. What is the primary structure of a concept map ?
- (A) Chapters and sub-chapters (B) Labeled nodes and connecting lines
(C) Images and animations (D) Timelines and events

कॉन्सेप्ट मैप की प्राथमिक संरचना क्या है ?

- (A) अध्याय और उप-अध्याय (B) लेबल वाले नोड्स और कनेक्टिंग लाइन्स
(C) चित्र और एनीमेशन (D) समय-रेखाएं और घटनाएं

24. According to Piaget's stages of cognitive development, during which stage children develop object permanence ?

- (A) Pre-operational stage (B) Sensorimotor stage
(C) Concrete operational stage (D) Formal operational stage



पियाजे के संज्ञानात्मक विकास के चरणों के अनुसार, बच्चे किस चरण में वस्तु स्थायित्व विकसित करते हैं ?

- (A) प्राक-संक्रियात्मक चरण (B) संवेदीमोटर चरण
(C) मूर्त संक्रियात्मक चरण (D) औपचारिक संक्रियात्मक चरण

25. What does the process of adjustment primarily aim to achieve ?

- (A) Achieving harmony between self and environment
(B) Meeting only biological needs
(C) Ignoring societal demands
(D) Fulfilling all desires without constraints

समायोजन की प्रक्रिया मुख्य रूप से किसे प्राप्त करने का प्रयास करती है ?

- (A) स्व और पर्यावरण के बीच सामंजस्य स्थापित करना
(B) केवल जैविक आवश्यकताओं को पूरा करना
(C) सामाजिक मांगों की अनदेखी करना
(D) बिना किसी प्रतिबंध के सभी इच्छाओं को पूरा करना



26. The medium of instruction under Section 29 of RTE Act, 2009 should emphasize

- (A) Global languages only
(B) Only English for all stages
(C) Regional and mother tongue in early stages
(D) Digital platforms

RTE एक्ट, 2009 की धारा 29 के तहत शिक्षा का माध्यम प्राथमिक रूप से होना चाहिए

- (A) केवल वैश्विक भाषाएँ
(B) सभी चरणों के लिए केवल अंग्रेजी
(C) प्रारंभिक चरणों में क्षेत्रीय और मातृभाषा
(D) डिजिटल प्लैटफॉर्म





27. What does the interdependence of heredity and environment signify ?
- (A) Traits are determined by environment only
 (B) Traits are determined by heredity only
 (C) Both heredity and environment influence development
 (D) Neither heredity nor environment influences development



वंशानुक्रम और पर्यावरण की पारस्परिक निर्भरता क्या दर्शाती है ?

- (A) गुण केवल पर्यावरण द्वारा निर्धारित होते हैं
 (B) गुण केवल वंशानुक्रम द्वारा निर्धारित होते हैं
 (C) विकास को वंशानुक्रम और पर्यावरण दोनों प्रभावित करते हैं
 (D) न तो वंशानुक्रम और न ही पर्यावरण विकास को प्रभावित करते हैं

28. Which motivation theory focuses on setting clear and specific objectives to enhance performance ?

- (A) Need Hierarchy theory (B) Attribution theory
 (C) Reinforcement theory (D) Goal setting theory

कौन-सा अभिप्रेरणा सिद्धान्त प्रदर्शन बढ़ाने के लिए स्पष्ट और विशिष्ट उद्देश्यों के निर्धारण पर केन्द्रित है ?

- (A) आवश्यकता पदानुक्रम सिद्धान्त (B) गुणारोपण सिद्धान्त
 (C) पुनर्बलन सिद्धान्त (D) लक्ष्य निर्धारण सिद्धान्त

29. What does fluid intelligence refer to in Cattell's theory ?

- (A) The ability to use knowledge from past experiences
 (B) Emotional regulation and social skill
 (C) The ability to analyze verbal tasks
 (D) The capacity to solve new problems without relying on prior knowledge



कैटल के सिद्धान्त में फ्लूइड बुद्धिमत्ता किससे संबंधित है ?

- (A) पिछले अनुभवों से ज्ञान का उपयोग करने की क्षमता
 (B) भावनात्मक विनियमन और सामाजिक कौशल
 (C) मौखिक कार्यों का विश्लेषण करने की क्षमता
 (D) बिना पूर्व ज्ञान पर निर्भरता के नई समस्याओं को हल करने की क्षमता

30. Which principle of development suggests that development is a continuous process from conception to death ?

- (A) Principle of integration (B) Principle of uniformity
 (C) Principle of continuity (D) Principle of predictability



विकास के किस सिद्धान्त के अनुसार विकास गर्भधारण से मृत्यु तक निरंतर प्रक्रिया है ?

- (A) एकीकरण का सिद्धान्त (B) एकरूपता का सिद्धान्त
 (C) निरंतरता का सिद्धान्त (D) भविष्यवाणी का सिद्धान्त



खण्ड – II

भाषा – I

हिन्दी

इस खण्ड में कुल 30 प्रश्न हैं ।

सभी प्रश्न अनिवार्य हैं ।



निर्देश : निम्नलिखित गद्यांश के आधार पर प्रश्न संख्या 31 से 36 तक के उत्तर दीजिए :

आज हमारा सामाजिक ढाँचा चरमराने लगा है । भाई-बहिन के संबंधों में भी प्रेम तिरोहित होता जा रहा है । निकम्मे रहकर मनुष्यों की चिन्तन-शक्ति थक गई है । बिस्तरों और आसनों पर सोते-सोते मन के घोड़े हार गये हैं । सारा जीवन निचुड़ चुका है । स्वप्न पुराने हो चुके हैं । आज मनुष्य पैसा कमाने की मशीन बन चुका है । सारा समाज अर्थ प्रधान होता जा रहा है । सिर्फ धन और धन कमाने की लालसा के चलते व्यक्ति यह भूल बैठा है कि- 'अणूतो धन सुख सान्ति ने खोस लेवे ।' भौतिक वस्तुओं को पाने की चाहना अग्नि सदृश सदैव प्रज्वलित रहती है ।



31. बहिन का 'पुल्लिंग' शब्द होगा
(A) भानजा (B) बहिनों (C) बहनोई (D) भाइयों
32. निम्नलिखित में से 'पुल्लिंग' शब्द है
(A) वस्तु (B) धन (C) अग्नि (D) शक्ति
33. गद्यांश में प्रयुक्त 'अणूतो धन सुख-सान्ति ने खोस लेवे' कहावत में 'अणूतो' शब्द का हिन्दी अर्थ है
(A) अनूठा (B) अधिक (C) अद्भुत (D) अल्प
34. 'तिरोहित' शब्द का अर्थ है
(A) लुप्त (B) प्रकाशित (C) लालायित (D) तिरस्कार
35. निम्नलिखित में से कौन-सा शब्द एकवचन और बहुवचन में समान रूप से प्रयुक्त हो सकता है ?
(A) मनुष्य (B) घोड़ा (C) मशीन (D) यह
36. 'सारा जीवन निचुड़ चुका है ।' इस वाक्य में काल है
(A) वर्तमान काल (B) भविष्य काल (C) भूतकाल (D) संदिग्ध वर्तमान काल
37. भारतवर्ष में 'किंडर गार्टन बॉक्स' का निर्माण किया
(A) भोलानाथ तिवारी ने (B) एस. के. देशपांडे ने
(C) महात्मा गांधी ने (D) पंडित देवीदत्त ने





38. 'प्ले वे' (Play Way) पुस्तक के लेखक हैं
 (A) डॉ. मॉण्टेसरी (B) कुक महोदय (C) प्लेटो (D) फ्रोबेल

39. 'वस्तुनिष्ठ प्रश्नों' के संबंध में कौन-सा कथन सत्य है ? 
 (A) इन्हें वर्णनात्मक प्रश्न कहा जाता है ।
 (B) ये प्रश्न पाठ्यविषय को अधिक से अधिक समावृत्त कर सकते हैं ।
 (C) इन प्रश्नों के मूल्यांकन में शिक्षक को स्वतन्त्रता रहती है ।
 (D) इन प्रश्नों के द्वारा कम समय में अधिक प्रश्नों के उत्तर नहीं दे सकते हैं ।

निर्देश : निम्नलिखित गद्यांश के आधार पर प्रश्न संख्या 40-49 तक के उत्तर दीजिए :



आम आदमी के लिए विज्ञान का मतलब क्या है ? विज्ञान मानव सभ्यता और संस्कृति का एक रूप है । आधुनिक विज्ञान ने इस नैसर्गिक सादगी व सौन्दर्य को हाशिए पर डाल कर विज्ञान को एक औपचारिक ढाँचे में कैद कर लिया है । विज्ञान एक औजार बन गया है जिससे प्रकृति के रहस्यों को खोलने की कोशिश की जाती है । इस प्रक्रिया में आम इंसान का संबंध इससे कट गया है । 'विज्ञान पूर्वाग्रहों से मुक्त ज्ञान का भण्डार है' - ऐसा कहा जाता है । विज्ञान को विकास से जोड़ा जाता है । यह सरासर गलत है । जिन आदिवासियों ने सदियों प्रकृति के साथ सम्मानजनक रिश्ता बनाए रखा, आज हमने उन्हें 'अविकसित' मान लिया है । मानव का मानव से संबंध हानि-लाभ पर निर्धारित हो रहा है ।



40. व्याकरणिक दृष्टि से 'प्रकृति' शब्द है
 (A) सर्वनाम (B) विशेषण (C) संज्ञा (D) क्रिया
41. किस विकल्प के सभी शब्द 'उदार' शब्द का अर्थ देते हैं ? 
 (A) अनुदार, बड़ा, कठिन, ईमानदार (B) दाता, बड़ा, सरल, श्रेष्ठ
 (C) दानवीर, सरल, कुशपुत्र, कर्ण (D) मौलिक, स्थिर, अधिकता, अभिप्राय
42. 'संस्कृति' शब्द का 'सन्धि-विच्छेद' होगा
 (A) सु + कृति (B) सम् + कृति
 (C) सन् + कृति (D) सत् + कृति
43. हानि-लाभ में समास है
 (A) तत्पुरुष समास (B) अव्ययीभाव समास
 (C) कर्मधारय समास (D) द्वन्द्व समास
44. निम्नलिखित में से 'उपसर्ग' युक्त शब्द है
 (A) विज्ञान (B) पूर्वाग्रह (C) सभ्यता (D) रहस्य



45. 'मुक्त' शब्द का 'विलोम शब्द' है
 (A) मोक्ष (B) निर्वाण (C) कैवल्य (D) बद्ध
46. निम्नलिखित वाक्य में रेखांकित अंश किसका उदाहरण है ?
 'विज्ञान मानव सभ्यता और संस्कृति का एक रूप है ।'
 (A) व्यधिकरण समुच्चय बोधक अव्यय का
 (B) संकेतवाचक समुच्चय बोधक अव्यय का
 (C) समानाधिकरण समुच्चय बोधक अव्यय का
 (D) संबंध बोधक अव्यय का
47. '..... आज हमने उन्हें अविकसित मान लिया है ।' दिए गए वाक्य में रेखांकित शब्द है
 (A) संज्ञा (B) सर्वनाम (C) विशेषण (D) क्रिया
48. किस विकल्प में सभी शब्द 'इंसान' के पर्यायवाची हैं ?
 (A) कैवर्त, प्राणी, अनिल (B) मानस, महीप, मीत
 (C) मानव, मनुज, मानुष (D) मारुत, उपल, जीव
49. 'आदमी' शब्द है
 (A) तद्भव (B) विदेशी (C) तत्सम (D) देशज
50. 'स्वगति का सिद्धान्त' है
 (A) अभिक्रमित अनुदेशन प्रणाली का (B) वैयक्तिक अनुदेशन प्रणाली का
 (C) कम्प्यूटर आधारित अनुदेशन प्रणाली का (D) उपर्युक्त तीनों प्रणालियों का
51. परीक्षा के समय ही अध्ययन करने वाले छात्रों के संदर्भ में सत्य-कथन है
 (A) उन्हें पाठ्यसामग्री का पूरा ज्ञान होता है ।
 (B) उन्हें अपनी कमियों का निरंतर ज्ञान होता रहता है ।
 (C) वे समझने की अपेक्षा रटने पर अधिक निर्भर रहते हैं ।
 (D) माता-पिता व अभिभावकों को उनकी प्रगति की निरंतर जानकारी रहती है ।
52. व्याकरण की शिक्षा प्रारम्भ करना कौन-सी कक्षा से अधिकांशतः भाषा विज्ञानियों ने उचित माना है ?
 (A) कक्षा 8 से (B) कक्षा 6 से (C) कक्षा 4 से (D) कक्षा 7 से
53. लिखने में जब कोई शब्द भूल से छूट जाए तो उसे लिखने के लिए प्रयोग किया जाने वाला विराम चिह्न है
 (A) तुल्यता सूचक चिह्न (B) संकेत चिह्न
 (C) हंसपद चिह्न (D) वर्गाकार कोष्ठक चिह्न





54. 'चित्र-विस्तारक यन्त्र (एपिडायस्कोप)' की विशेषता है 
- (A) इसमें ध्वनि की आवश्यकता नहीं होती है ।
 (B) यह खादी बोर्ड का ही एक रूप है ।
 (C) इसमें शिक्षक स्वयं रेखाचित्र एवं डायग्राम खींच सकता है ।
 (D) यह भाषा प्रयोगशाला का ही एक रूप है ।
55. 'उच्च प्राथमिक स्तर के बच्चे जब बोलें तो उन्हें टोका न जाए । सुझाव अंत में दिए जाएँ ।' इससे उनमें कौन-से 'कौशल' का विकास होगा ?
- (A) श्रवण कौशल का (B) पठन कौशल का
 (C) बोलना कौशल का (D) लेखन कौशल का
56. 'एक परेशानी पहले से होने पर नई परेशानी का आ घेरना' भाव वाला मुहावरा है
- (A) कब्र में पाँव लटकना (B) आठ-आठ आँसू रोना
 (C) कोढ़ में खाज होना (D) आग में घी डालना
57. निम्नलिखित में से राजस्थानी बोलियों में सम्मिलित है 
- (A) छत्तीसगढ़ी (B) बुन्देली
 (C) मगही (D) हाड़ौती
58. 'भाषा प्रयोगशाला' के संदर्भ में उचित कथन है
- (A) सभी छात्र एक दूसरे से संपर्क कर सकते हैं ।
 (B) सभी छात्र बाहरी वातावरण से प्रभावित रहते हैं ।
 (C) $4 \times 4 = 16$ छात्रों के बैठने व सीखने की व्यवस्था रहती है ।
 (D) शिक्षक अपनी सीट से किसी भी छात्र को निर्देश नहीं दे सकता है ।
59. निम्नलिखित में से 'विजयदान देथा' की रचना है 
- (A) रणमल्ल छंद (B) अलेखू हितलर
 (C) नुकती-दाणा (D) आज रौ सरवण
60. 'यदि तुम अमेरिका जाओ तो तुम्हें विभिन्न देशों के व्यक्ति देखने को मिलेंगे ।' - 'अर्थ की दृष्टि' से उपर्युक्त वाक्य का प्रकार है
- (A) आज्ञार्थक वाक्य (B) संकेतार्थक वाक्य
 (C) सन्देशसूचक वाक्य (D) विधानार्थक वाक्य



SECTION – II
LANGUAGE – I
ENGLISH

There are **30** questions in all in this Section.

All questions are compulsory.



31. Rubrics can be used for :
(A) Self assessment and peer assessment.
(B) Students and teacher assessment.
(C) Teacher assessment.
(D) Teacher and parents assessment.
32. Phonetic symbol for “show” is
(A) $\int\theta\upsilon$ (B) $s\theta\upsilon$ (C) $\int\theta$ (D) sho
33. The evaluation cycle has not one of these elements :
(A) Measurement (B) Objectives
(C) Learning experiences (D) Tools and devices of evaluation
34. The old methods used to teach English language are
(A) Translation cum grammar method and direct method.
(B) Translation cum grammar method and bilingual method.
(C) Translation cum grammar method and substitutional method.
(D) Translation cum grammar method and multilingualism.
35. A picture is :
(A) An audio aid (B) An audio-visual aid
(C) A visual aid (D) None
36. Which out of the following is not related to the direct method of learning English ?
(A) Grammar is taught systematically.
(B) It makes pupil to think in English.
(C) It enable pupil to express his thoughts and feelings directly by means of English.
(D) This method is interesting because it is full of activity.
37. Choose the right question for
‘He has given a pen to Radha’.
(A) To whom has he given a pen ? (B) To who has he given a pen ?
(C) To whose has he given a pen ? (D) To what has he given a pen ?
38. Which one is not the aim of intensive reading ?
(A) To enable students to speak English correctly.
(B) To increase students active vocabulary.
(C) To concentrate upon language.
(D) To save time.
39. The number of consonant sounds is
(A) 21 (B) 22 (C) 23 (D) 24



40. In language structures can be divided into _____ categories.
 (A) 2 (two) (B) 3 (three) (C) 4 (four) (D) 5 (five)
41. In close test students are asked :
 (A) To answer questions with the help of their peer who is close to them.
 (B) To answer questions with the help of a text book which is closed.
 (C) To fill the blank or delete words from the passage to complete the idea.
 (D) To point out the error from the options.
42. Choose the right question for 'Rani went to Delhi by bus'.
 (A) Does Rani go to Delhi by bus ? (B) Did Rani go to Delhi by bus ?
 (C) Did Rani went to Delhi by bus ? (D) Do Rani go to Delhi by bus ?



Read the passage and answer the questions (Q. Nos. 43-49) that follow :

Noise pollutes our environment just as much as smoke, foul water, dirty air and litter. It can cause illness and deafness. The human body never gets used to noise. It continues to react even though a person thinks he or she has become used to all surrounding noises. For instance, Naseer who lived in an apartment on a busy street often boasted that he could sleep through any kind of noise. He claimed he just didn't hear it. Well, Naseer could sleep through the roar of traffic and the blare of a television set in the next apartment, but he didn't know that while he slept his body was reacting to the stress of the noise.



43. Choose the conjunction out of the following :
 (A) Or (B) Just (C) To (D) Has
44. Choose the correct superlative degree of 'busy'.
 (A) Busiest (B) Busier (C) Busiest (D) Busiast
45. Smoke, foul water, dirty air and litter _____ our environment just as much as noise.
 (A) Pollute (B) Pollutes (C) Polluted (D) Polluting
46. Which of the following is a determiner ?
 (A) Through (B) Never (C) An (D) Of
47. The human body never gets used to noise. The sentence is in
 (A) Simple future (B) Present indefinite
 (C) Past perfect (D) Present continuous
48. He and she has become used to all the surrounding noises. The underlined words are :
 (A) Common nouns (B) Possessive pronouns
 (C) Relative pronouns (D) Personal pronouns
49. _____ illness _____ deafness can be caused by noise pollution.
 (A) As – so (B) Both – and (C) Neither – nor (D) As – as
50. Out of the following which is not a quality of good handwriting ?
 (A) Legibility (B) Attractiveness (C) Uniformity (D) Writing slowly





51. Choose the correct indirect speech for
The policeman said to us, “where are you going ?”
- (A) The policeman asked that where we are going.
(B) The policeman enquired where we were going.
(C) The policeman asked us where we are going.
(D) The policeman enquired us where were are going.

52. Which out of following is incorrect ?
Principle of naturalness in teaching, learning of English consists of
- (A) Talking to students in foreign language in the class, playground etc.
(B) Giving grades and sequence.
(C) Arranging for group discussions.
(D) Encouraging students to converse in target language.



Read the passage and answer the questions (Q. Nos. 53-59) that follow :

At the circus I had no chance to study human beings. They had sat in their seats peacefully while I cowered before captain’s whip. I got totally wrong idea of human beings at that angle. I had thought that they were strong and fearless. But now I found them running from me like a herd of deer, although I had no intention of attacking them. When I paused in front of a tailor’s shop, he abandoned his machine and shut himself in a cupboard, wailing. “Alas, I am undone, won’t someone shoot that tiger ?”

53. The synonym of ‘abandoned’ is :
- (A) Cowered (B) Herd (C) Left (D) Undone
54. The synonym of ‘chance’ is
- (A) Cowered (B) Totally (C) Thoughtfully (D) Opportunity
55. The root verb of ‘sat’ is
- (A) Set (B) Sit (C) Sut (D) Site
56. The antonym of ‘fearless’ is
- (A) Frightened (B) Scared (C) Wailing (D) Paused
57. A person who leads a group is a
- (A) Courageous (B) Strong (C) Fearless (D) Captain
58. The correct spelling is
- (A) Machinist (B) Machinest (C) Machineist (D) Machiniest
59. Correct adjective form of ‘intention’ is
- (A) Intentionally (B) Intentionaly (C) Intently (D) Intentional
60. Choose the correct passive voice for
‘Some boys were helping the wounded man’.
- (A) The wounded man were helped by some boys.
(B) The wounded man was helped by some boys.
(C) The wounded man was helping by some boys.
(D) The wounded man was being helped by some boys.





खण्ड – II

भाषा – I (प्रथमा)

संस्कृतम्

अत्र त्रिंशत् प्रश्नाः सन्ति ।

सर्वे प्रश्नाः समाधेयाः ।



31. “28” इमां संख्यां संस्कृतेन लिखत
 (A) अष्टाविंशतिः (B) अष्टविंशतिः (C) विंशति-अष्ट (D) अष्टं विंशतिः
32. कया परीक्षया बालकानां व्यक्तिगतगुणावगुणाश्च ज्ञातुं शक्यन्ते ?
 (A) निबन्धपरीक्षया (B) प्रायोगिकपरीक्षया
 (C) लिखितपरीक्षया (D) मौखिकपरीक्षया
33. “ग्” इति वर्णस्य उच्चारण स्थानं किम् ?
 (A) तालुः (B) कण्ठः (C) मर्धा (D) दन्ताः
34. त्वं प्रतिदिनं ग्रन्थं पठसि ।
 (A) त्वया प्रतिदिनं ग्रन्थः पठ्यते । (B) त्वया प्रतिदिनं ग्रन्थम् अपठत् ।
 (C) त्वम् प्रतिदिनं ग्रन्थः पठ्यते । (D) त्वया प्रतिदिनं ग्रन्थम् अपठः ।
35. त्रयाणां कौशलानां मूलाधारं कौशलं किम् ?
 (A) पठनम् (B) श्रवणम् (C) भाषणम् (D) लेखनम्

निम्नलिखितम् अपठितं गद्यांशमाधारीकृत्य प्रश्ना (36 – 39) प्रश्नाः समाधेयाः –

लोके सदा दृश्यते एतद् ये जना अतीव साधवः सरला भवन्ति, तेषामादरो न भवति । दुष्टास्तेषां धनादिकमपि हरन्ति, कार्यबाधां च कुर्वन्ति । अत एवोच्यते “मृदुर्हि परिभूयते” । राजनीतौ च विशेषतः शठेषु शठतायाः प्रयोगः करणीयः । अन्यथा कार्यसिद्धिर्न भविष्यति ।



36. “ये साधवः अतीव सरलाः भवन्ति ।” इत्यस्मिन् वाक्ये विशेष्यपदं किम् ?
 (A) अतीव (B) ये (C) सरलाः (D) साधवः
37. “राजनीतिः” इत्यत्र कः समासः ?
 (A) अव्ययीभावः (B) तत्पुरुषः (C) द्वन्द्वसमासः (D) बहुव्रीहिः
38. “एवोच्यते” इत्यत्र कः सन्धिः ?
 (A) दीर्घसन्धिः (B) पूर्वरूपसन्धिः (C) गुणसन्धिः (D) वृद्धिसन्धिः
39. “शठतायाः” इत्यत्र का विभक्तिः ?
 (A) षष्ठी (B) चतुर्थी (C) सप्तमी (D) तृतीया





40. “मनसि ईश्वरं चिन्तय ।” रेखाङ्कितपदमादृत्य प्रश्न-निर्माणं कुरुत
 (A) कस्मै (B) केन (C) कस्मिन् (D) कस्मात्
41. कः सिद्धान्तः श्लोकपाठनसमये तत्सम्बन्धितग्रन्थस्य नाम प्रसङ्गसन्दर्भयोश्च वर्णनं करोति ?
 (A) समवायसिद्धान्तः (B) मौखिककार्यस्य सिद्धान्तः
 (C) वैयक्तिकभिन्नतायाः सिद्धान्तः (D) अभ्यासस्य सिद्धान्तः
42. माहेश्वरसूत्रेषु “यण्” प्रत्याहारे वर्णाः भवति
 (A) य व ह प (B) य व र ल (C) य र ष ल (D) य ल ज म
43. “हरनामामृतं” महाकाव्यस्य लेखकः कः ?
 (A) पं. सूर्य नारायण शास्त्री (B) आचार्य मधुकर शास्त्री
 (C) श्री कृष्णारामभट्टः (D) पं. विद्याधर शास्त्री



निम्नलिखितमपठितं पद्यांशमाधारीकृत्य निम्नाङ्किता प्रश्नाः (44 – 47) समाधेयाः
 शरीरविज्ञान विचक्षणेन प्रशंसितोऽयं चरकेश्वरेण ।



स्नेहार्द्र-भावैकरसैर्विशिष्टः शुष्कोऽपि नित्यं सरसः स देशः ॥

44. “स्नेहार्द्रः” इत्यत्र कः सन्धिः ?
 (A) वृद्धिसन्धिः (B) गुणसन्धिः (C) पूर्वरूपसन्धिः (D) दीर्घसन्धिः
45. “शुष्कः” इति पदे कः प्रत्ययः ?
 (A) क्त (B) शतृ (C) क (D) घञ्
46. उपर्युक्त-श्लोके छन्दसः नाम किम् ?
 (A) इन्द्रवज्रा (B) वंशस्थः (C) उपजातिः (D) उपेन्द्रवज्रा
47. “शरीरविज्ञानम्” इत्यत्र कः समासः ?
 (A) तृतीया तत्पुरुषः (B) षष्ठी तत्पुरुषः (C) चतुर्थी तत्पुरुषः (D) पञ्चमी तत्पुरुषः
48. “9 :10” संस्कृते समयं लिखत
 (A) दशाधिक दशवादनम् (B) सपाद नववादनम्
 (C) दशाधिक-नववादनम् (D) सार्ध नववादनम्
49. संस्कृतव्याकरणशिक्षणस्य दर्शनशिक्षणस्य च प्राचीनतमो विधिः विद्यते
 (A) सूत्रविधिः (B) पारायणविधिः (C) भाषणविधिः (D) मौखिकविधिः
50. केन मूल्याङ्केन छात्रेषु संस्कृत पठनं प्रति इच्छायाः-प्रतिस्पर्धायाश्च भावनोत्पन्ना भवति ?
 (A) बाह्यमूल्याङ्केन (B) आन्तरिकमूल्याङ्केन
 (C) लिखितमूल्याङ्केन (D) मौखिकमूल्याङ्केन





51. “ज्ञानं _____ क्रियां विना” अत्र लिखितसूक्तेः समुचितपदेन रिक्तस्थानं पूरयत-
(A) पाठः (B) शमः (C) लाभः (D) भारः
52. अनुकरणम् अभ्यासश्चेति कस्य भाषा कौशलस्य साधनद्वयम् ?
(A) लेखनम् (B) पठनम् (C) श्रवणम् (D) भाषणम्
53. श्री पद्मशास्त्रिणः रचना अस्ति
(A) मोहभङ्गम् (B) कच्छ वंशम्
(C) लेलिनामृतम् (D) श्री महावीर सौरभम्
54. कस्यापि बिन्दोः वर्गीकरणस्य प्रदर्शनार्थं कानि-साधनानि सहायकानि भवन्ति ?
(A) चित्राणि (B) भित्तिपत्राणि
(C) रेखाचित्राणि (D) मानचित्राणि
55. “माता बालकः पश्यते ।” इत्यत्र वाक्यं संशोधयत
(A) मात्रा बालकः दृश्यते । (B) माता बालकेन दृश्यते ।
(C) मात्रे बालकः पश्यति । (D) मातुः बालकः पश्यति ।
56. कानि साधनानि विद्यन्ते यानि प्रत्यक्ष रूपेण दृष्ट्वा छात्राः कमपि विषयं सुगमतया अवगच्छन्ति ?
(A) दृश्यसाधनानि (B) दृश्यश्रव्यसाधनानि
(C) वाचिकसाधनानि (D) श्रव्यसाधनानि
57. ‘हरि को भक्ति अच्छी लगती हैं’ वाक्यमिदं संस्कृते अनुवादं कुरुत ।
(A) हरिं भक्तिः रोचति । (B) हरिः भक्ति रोचते ।
(C) हरये भक्तिः रोचते । (D) हरिणा भक्ति रोचते ।
58. मातृविधेः अपरं नाम किम् ?
(A) व्याख्याविधिः (B) पाठ्यपुस्तकविधिः
(C) प्रत्यक्षविधिः (D) मूल्याङ्कनविधिः
59. “कविः गीतं गायति” वाक्यमिदं लङ्लकारे परिवर्तयत
(A) कविः गीतम् अगायत् । (B) कविः गीतं गायतु ।
(C) कविः गीतं गास्यति । (D) कविः गीतं गायेत् ।
60. “पूर्णादंशं प्रति” इति कस्य शिक्षणसूत्रस्य पूरकमस्ति ?
(A) ज्ञातादज्ञातं प्रति (B) स्थूलात् सूक्ष्मं प्रति
(C) विश्लेषणात् संश्लेषणं प्रति (D) सरलात् कठिनं प्रति





باب - II

زبان - I

(33) اُردو

اس سیکشن میں تیس (30) سوالات دیئے گئے ہیں۔ تمام سوالات کے جوابات ضروری ہیں۔
ہر سوال کے چار جوابات میں سے ایک صحیح جواب کی نشاندہی کیجئے۔



31. ڈرامے کی کتنی اہم قسمیں ہوتی ہیں؟

- (A) دو (B) تین (C) چار (D) آٹھ

مندرجہ ذیل اقتباس کو پڑھ کر نیچے لکھے سوالات (32-34) کا جواب دیجئے۔

”اُردو ادب میں مولانا آزاد کا عظیم کارنامہ ہفتہ وار اخبار ’الہلال‘ تھا جو انھوں نے ۱۹۱۲ میں جاری کیا۔ اس اخبار میں انھوں نے انگریزی حکومت کی پالیسیوں کے خلاف اور ہندو مسلم اتحاد پر مضامین لکھے اور نوجوان مسلمانوں میں آزادی کے جذبات بیدار کئے۔ لہذا برطانوی حکومت نے ۱۹۱۴ء میں اس اخبار پر پابندی لگا دی۔“



32. مولانا آزاد نے ’الہلال‘ کب جاری کیا تھا؟

- (A) 1912 (B) 1914 (C) 1918 (D) 1921

33. لفظ ’اتحاد‘ کا متضاد بتائیے۔

- (A) اتفاق (B) انتشار (C) الحاد (D) اقتصاد

34. اس اخبار میں مولانا آزاد نے کس موضوع پر مضامین لکھے؟

- (A) انگریزوں کی موافقت میں
(B) ہندو مسلم اتحاد پر
(C) مسلم لیگ کی موافقت میں
(D) دو قومی پالیسی کی موافقت میں



35. ’آسمان سے گرا کھجور میں اٹکا‘ سے کیا مراد ہے؟

- (A) کام پورا نہ ہونا
(B) ایک مصیبت سے نکل کر دوسری میں پھنسنا
(C) کام کرنا نہ آنا
(D) کام کو ادھورا نہ چھوڑنا



36. وہ الفاظ جو معنی میں ایک دوسرے سے ملتے جلتے ہیں۔ کیا کہلاتے ہیں؟

- (A) مترادف (B) متضاد (C) متجانس (D) مرکب



37. مندرجہ ذیل میں کس کا شمار شوی کے اجزائے ترکیبی میں ہوتا ہے؟

- (A) گریز (B) رخصت (C) مدح (D) نعت

38. اندازہ قدر کے کتنے طریقہ کار ہوتے ہیں؟

- (A) دو (B) تین (C) چار (D) پانچ

39. مندرجہ ذیل میں کون سی ترتیب درست ہے؟

- (A) سننا، بولنا، پڑھنا، لکھنا
(B) بولنا، پڑھنا، لکھنا، سننا
(C) پڑھنا، لکھنا، بولنا، سننا
(D) سننا، لکھنا، پڑھنا، بولنا



40. مندرجہ ذیل بیانات میں سے کون سا درست نہیں ہے؟

- (A) معروضی جانچ، موضوعی جانچ کی ضد ہوتی ہے
(B) معروضی جانچ کی پیمائش آسان ہوتی ہے
(C) غیر متعلق باتوں پر اظہار خیال کی گنجائش نہیں ہوتی ہے
(D) اس کے ذریعے ادب کے جمالیاتی پہلوؤں کی جانچ بھی ہو جاتی ہے

41. مندرجہ ذیل میں صفت نسبتی کی مثال کون سی ہے؟

- (A) چند کتابیں (B) خوبصورت (C) جاپانی (D) خوش مزاج



42. مندرجہ ذیل میں کس کا تعلق صنفِ مرثیہ سے ہے؟

- (A) تشبیب (B) حمد (C) رجز (D) طریبہ

43. "وہ الفاظ جو فعل پر ختم ہوتے ہیں اور اپنے لغوی معنی کے بجائے دوسرے معنی میں استعمال ہوتے ہیں"۔ کیا کہلاتے ہیں؟

- (A) محاورہ (B) روزمرہ (C) کہاوت (D) تلمیح



44. وہ فعل جس میں کسی کام کا اثر صرف فاعل تک محدود ہو۔ اسے کیا کہتے ہیں؟

- (A) فعل ناقص (B) فعل لازم (C) فعل متعدی (D) فعل مرکب



45. جس جملے میں ایک فعل اور ایک فاعل ہو اسے کیا کہتے ہیں؟

- (A) مفرد جملہ (B) مرکب جملہ (C) جملہ بیانیہ (D) جملہ حکمیہ

مندرجہ ذیل اقتباس کو پڑھ کر نیچے لکھے سوالات (46-49) کے جواب لکھئے۔

"میرے قبلہ گاہ نے جب وفات پائی اور میں اس تخت پر بیٹھا ، عین عالم شباب کا تھا اور سارا یہ ملک روم کا میرے حکم میں تھا۔ اتفاقاً ایک سال کوئی سوداگر بدخشاں کے ملک سے آیا اور اسباب تجارت کا بہت سا لایا۔ خیرداروں نے میرے حضور میں خبر کی ایسا بڑا تاجر آج تک شہر میں نہیں آیا ، میں نے اُس کو طلب فرمایا۔"



46. لفظ 'اسباب' کا واحد بتائیے۔

- (A) سبیل (B) سب (C) سبب (D) مسبب

47. مندرجہ ذیل میں لفظ نلک کی جمع کی نشاندہی کیجئے۔

- (A) املاک (B) ممالک (C) ملکیت (D) ملک

48. لفظ "اتفاقاً" میں کس اعراب / علامت کا استعمال ہوا ہے؟

- (A) تنوین (B) تشدید (C) ذر (D) پیش

49. یہاں لفظ قبلہ گاہ سے کیا مراد ہے؟

- (A) ایک مقدس مقام (B) خانہ کعبہ (C) والد (D) بادشاہوں کا لقب

50. مندرجہ ذیل میں کس کا شمار بصری توضیحات میں ہوتا ہے؟

- (A) ریڈیو (B) گراموفون (C) ٹیپ ریکارڈر (D) چارٹ

51. پڑھنا سکھانے کے تخلیقی طریقے کے لئے کون سا بیان درست ہے؟

- (A) معلوم سے نامعلوم کی طرف آگے بڑھتے ہیں (B) نامعلوم سے معلوم کی طرف
(C) یہ تدریس کا قدیم طریقہ ہے (D) اس میں پہلے حروف کی آواز سکھائی جاتی ہے



52. مندرجہ ذیل میں ضمیر متکلم کی نشاندہی کیجئے۔

- (A) آپ (B) تم (C) میں (D) وہ



53. جو سوالات طلباء کی سابقہ معلومات کا اعادہ کرتے ہیں اور نئی معلومات فراہم کرتے ہیں۔ انہیں کیا کہتے ہیں؟

- (A) تمہیدی سوالات
(B) پیش رفت پر مبنی سوالات
(C) تفہیمی سوالات
(D) تفویض کے سوالات



54. مندرجہ ذیل میں کون اسم مکبر کی مثال ہے؟

- (A) صندوقچہ (B) تلوار (C) لوٹا (D) خواب گاہ

55. تعمیری اندازِ نظر (Constructive Approach) کی اہم خصوصیت کونسی ہے؟

- (A) طلباء کے تعمیری عمل میں اسانڈہ ان کی رہنمائی نہیں کرتے ہیں
(B) معلم کی حیثیت مددگار کی نہیں ہوتی ہے
(C) طلباء کے ساتھ معلم کو بھی فعال رہنا لازمی ہے
(D) اس میں معلم اور طلباء کے کردار واضح نہیں ہوتے ہیں



56. طریقہ تفویض کے ذریعے طلباء کی کس لسانی صلاحیت میں اضافہ ہوتا ہے؟

- (A) تحریری صلاحیت
(B) تقریری صلاحیت
(C) تحریری اور تقریری دونوں
(D) تلفظ کی مشق

57. جملے میں کسی جذبے کو ظاہر کرنے یا مخاطب کے لئے رموزِ اوقاف کی جس علامت کا استعمال ہوتا ہے۔ اسے کیا کہتے ہیں؟

- (A) فجائیہ (B) رابطہ (C) خطِ زیریں (D) سکتہ

58. وہ سوالات جن کے جوابات ایک ہی ہوں اور جن پر ماہرین مضمون کی اتفاقِ رائے ہو۔ کیا کہلاتے ہیں؟

- (A) موضوعی سوالات
(B) مضمون قسم والے سوالات
(C) معروضی سوالات
(D) تفصیلی جواب والے سوالات



59. لکھنا سکھانے کے کس طریقے میں دائرے، نیم دائرے، خطِ مستقیم اور خطِ منحنی سکھائے جاتے ہیں؟

- (A) ماٹیسوری کا طریقہ (B) پستالوزی کا طریقہ (C) ابجدی طریقہ (D) ترکیبی طریقہ

60. با معنی الفاظ سے پہلے لگنے والے حروف یا الفاظ کو کیا کہتے ہیں؟

- (A) مفرد (B) سابقہ (C) لاحقہ (D) عطف



खण्ड – II

भाषा – I

सिंधी

कुल 30 सुवाल आहिनि ।
सभेई सुवाल करण ज़रुरी आहिनि ।



31. 'आई' पछाड़ी वारो लफ़्ज आहे
(A) कहाणी (B) भवानी (C) कमाऊ (D) भलाई
32. 'माला' लफ़्ज जो अददु जमउ आहे
(A) मालाऊं (B) माली (C) माल्हिण (D) मालिक
33. उहो लफ़्ज जो इस्म या ज़मीर जो गुणु, अवगुण या किस्म ड़ेखारे, तंहिंखे चइबो आहे
(A) सिफ़ति वसफ़ी (B) सिफ़ति अददी
(C) सिफ़ति ज़मीरी (D) सिफ़ति इशारो
34. 'जाणु' लफ़्ज में 'अण' अगियाड़ी लगाइणु सां लफ़्ज ठहन्दो
(A) अणठहिकंदडु (B) अणवणन्दडु
(C) अणजाणु (D) अणपदियलु
35. "परख मकसदनि जे हासिलात जी हद मुकररु करण जी प्रक्रिया आहे ।" परिभाषा आहे
(A) गीन (B) जैरोमिल (C) माइकलस (D) ब्लूम
36. जोड़ा मिलायो
1. आबादु i. मतारो
2. ड़ुबिरो ii. रोकड
3. बादशाह iii. बरबादु
4. ओधर iv. गुलाम
(A) 1-i 2-ii 3-iii 4-iv
(B) 1-iii 2-i 3-iv 4-ii
(C) 1-ii 2-iv 3-i 4-iii
(D) 1-iv 2-iii 3-ii 4-i
37. 'राम जो पीउ हरिद्वार वियो ।' ज़ुमिले में हर्फ़ ज़र आहे
(A) राम (B) जो (C) पीउ (D) हरिद्वार





हेठियों टुकर पढी डिनल सुवालनि जा जवाब लिखो - (38-42)

जॉन रस्किन फरिमायो आहे त, “ इबारत अदीब जे रूह जो नक्शु आहे ।” हर अज़ीम शाइर खे पंहिंजी गाल्हि चवण जो अनोखो अंदाज़ हूंदो आहे जंहिं खे इबारत ढंग, नमूनो, स्टाईल, शैली चवंदा आहिनि । मिल्टन वांगुर सचल सरमस्त बि पंहिंजे शब्दनि जी शाइरीअ में इएं लिकल आहे जीअं खुशबू गुल जे पंखड़ियुनि में लिकल हूंदी आहे । जंहिं खे हिन जो दर्शन करिणो हुजे सो हिन खे संदसि शाहाणी ऐं शहसवार शाइरीअ में पसे सघे थो । संदसि बागी कलाम ऐं रूहानियत जा राज़ हिन जी आला आत्मा वारी जिंदगीअ जो निचोड़ आहिनि । दर्पण आहिनि, अक्स आहिनि ऐं आहिनि आईनो । संदसि को बि शइर जंहिं में संदसि नालो न बि लिखियल हुजे तइहिं बि पाठक समिझी वेंदो त हीउ त सचल सरमस्त आहे । इहा इबारत ई आहे जा हिक कामिल कलमकार, सुहिणे सृजणहार खे बियनि इति धणियुनि खां अलग् करे थी बिहारे । सचल जी शाइरी अमर जोति आहे, जंहिं खे घटाऊं ऐं हवाऊं विसाए न सघंदियूं । हिन फनकार खे वक्तु मटाए न सघंदो - हिन वक्त खे मटाए छड़ियो आहे । संदसि लिखणीअ में ऐतिरी छिक ऐं तासीर आहे जो हर दौर हुन खे पंहिंजी लिखत समिझंदो ।



38. अज़ीम शब्द जी माना आहे

- (A) महान (B) मिसकीन (C) नंदो (D) शुरुआत

39. रूहानियत लफ़ज़ आहे

- (A) इस्मु (B) जमीर (C) फ़इल (D) सिफ़त

40. सिट सही आहे

- (A) सचल जी शाइरी अमर जोति आहे । (B) शाइरी अमर आहे जोति सचल जी ।
(C) जी सचल शाइरी जोति आहे अमर । (D) अमर शाइरी जोति आहे सचल जी ।

41. इबारत अदीब जे रूह जो आहे

- (A) चित्र (B) नक्शु (C) लिपि (D) नमूनो

42. सचल जो कलाम आहे

- (A) देशद्रोही (B) बागी (C) तइसुब भरियो (D) रूढीवादी

43. फ़इल मरकब जो मिसाल आहे

- (A) तोतो उडामी वियो (B) हू कम कंदो रहियो
(C) महिमान ईदा (D) राम शाहूकारु आहे

44. तकतोर, सुवाल-जवाब, जाँच सूची किस्म आहिनि

- (A) नायक (B) अभिनेता
(C) छंडछाण (D) अभिनय

45. निदाई निशानी आहे

- (A) (“”) (B) (!) (C) (;) (D) (?)

46. उहा जाँच जंहिं में बालक अणजाण हूंदो आहे

- (A) रूबरू गा॒ल्हि बो॒ल्हि (B) सिलसिलेवार
(C) इतिहास वृत्त (D) ओचिती जाँच

47. इन्दनि जे उचार वारा अखर आहिनि

- (A) क, ख (B) य, र
(C) च, छ (D) त, थ

48. बोर्ड, चित्र, चार्ट आहिनि

- (A) बुधण वारी मददी सामग्री (B) डिसण वारी मददी सामग्री
(C) गाल्हाइण वारी सामग्री (D) डिसण ऐं बुधण वारी मददी सामग्री

49. 'लकाउ' लफ़ज़ जी सागी माना वारो लफ़ज़ आहे

- (A) छांव (B) नज़ारो
(C) उस (D) लिकणु

50. 'जेडो पेट, तेडी ओझिरी' इस्तलाह जी माना आहे

- (A) तमाम घणो कमु करणु (B) हैसियत अनुसार कमु कजे
(C) सवलो कम करणु (D) मुश्किल कम करणु

51. सुवाली पर्चे जो गडियल रूप आहे

- (A) ब्लू प्रिंट (B) जवाबी पर्ची
(C) उत्तर तालिका (D) लुगत

52. अखरनि जी फ़हरिस्त खे चइजे थो

- (A) लफ़ज़ (B) आईवेटा
(C) जुमिलो (D) हर्फ

53. असंतोषी माणहूअ लाइ पहाको कम ईन्दो

- (A) नका हूंद नकी शुकुरु (B) न आए जी खुशी न विए जो गमु
(C) न कंहिंजे हंईअ में न खईअ में (D) न हूंदो बांस न वजुंदी बांसुरी

54. घोड़ी, बिली, डेल, छोकिरी आहिनि

- (A) जिस आम (B) जिस मुज़कर
(C) जिस मोनिस (D) जिस बेजान

55. देवनागरी लिपिअ में सभु अखर आहिनि

- (A) आडा (B) सुमिहियल
(C) उभा (D) डिंगा



हेठियों टुकर ध्यान सां पढी सुवालनि जा जवाब लिखो - (56-60)

बरसाति हर मुल्क लाइ रहमत आहे, पर राजस्थान लाइ त जिन्सी आबहयातु आहे । जिते पीअण जे पाणीअ जी अणाठि, उते पोख कीअं थिए, माल ऐं माणहुनि जो गुजरु किथां थिए ? इनकरे ई चयो अथनि त, “राजस्थान रेगिस्तान या रिणिपटु आहे; वसे त वस करे ।” बरसाति चडी वसे त मुल्कु ठरी पवे, धरतीअ जी रूइ बदिलिजियो वत्रे । वण-टिण धोपी चिहिचु थियो पवनि ऐं झर झंग जी सावक डिंसी नेणु-नेणु पियो ठरे । जमीन त छडियो, पर टकिरियूं बि सावक सां ढकिजियो वत्रनि । मालु खुशि, मालदार ऐं हारी, नारी बोडि में भरिजियो वत्रनि । जीअं बरसाति बइदि हारियुनि में केडी न सरहाई थिए थी । मिस्कीननि खे आथतु अचे थो त अनु सस्तो थीन्दो ऐं बुख भजंदी; खीरु, मखणु थीन्दा । कुडिमी ऐं धनार कम खां वांदा थी, नइ ऐं बंसरियूं ऐं सुरंदा सारंगियूं पिया वजाईनि ऐं उन सां गडु गोठाणनि गीतनि ऐं रागुनि जी धूम मचियो वत्रे । पखी-पखण बोदि में अची मिठियूं लातियूं पिया लवनि । मेघ मलार जी मौज डिंसी शाह लतीफ़ चवनि था त -

सारंग सिंगारे, विजुं वसण आयूं;
वर्सी भटारे, भरिया पट पुरार जा ।



56. ‘बरसाति हर मुल्क लाइ रहमत आहे ।’ सिट आहे

- | | |
|-----------------------|-----------------------|
| (A) जमानु माज़ी | (B) जमानु हालु |
| (C) जमानु मुस्तक़बिलु | (D) जमानु माज़ी मुतलक |

57. ‘बंसरी’ लफ़ज़ जो अददु जमउ आहे

- | | |
|------------|--------------|
| (A) बंसरीअ | (B) बंसरियूं |
| (C) बांसरी | (D) बंसुरी |



58. ‘कुडिमी’ लफ़ज़ जी माना आहे

- | | |
|-----------|-------------|
| (A) लोहार | (B) मेहार |
| (C) किसान | (D) कुम्भार |

59. ‘सारंग सिंगारे, विजुं वसण आयूं’ मिसिरा चई आहे

- | | |
|-----------------------|-------------------|
| (A) शाहु लतीफ़ | (B) किशनचंद बेवसि |
| (C) चैनराइ बचोमल सामी | (D) सचल सरमस्त |



60. मथिएं टुकिरे जो उनवान आहे

- | | |
|------------|-----------|
| (A) बरसाति | (B) खिजां |
| (C) सियारो | (D) पतझइ |



ਖੰਡ – II

ਭਾਸ਼ਾ – I

ਪੰਜਾਬੀ (ਪੰਜਾਬੀ)

ਇਸ ਖੰਡ ਵਿੱਚ ਕੁੱਲ 30 ਪ੍ਰਸ਼ਨ ਹਨ।

ਸਾਰੇ ਪ੍ਰਸ਼ਨ ਕਰਨੇ ਜ਼ਰੂਰੀ ਹਨ।

ਹੇਠ ਲਿਖੇ ਪੈਰ੍ਹੇ ਨੂੰ ਪੜ੍ਹ ਕੇ ਸਵਾਲ ਨੰਬਰ 31 ਤੋਂ 34 ਤੱਕ ਦੇ ਉੱਤਰ ਦਿਉ :

ਸਮੇਂ ਦੇ ਪਰਿਵਰਤਨ ਦੇ ਨਾਲ-ਨਾਲ ਮਨੁੱਖ ਦੀਆਂ ਆਦਤਾਂ ਵਿੱਚ ਵੀ ਪਰਿਵਰਤਨ ਆ ਗਿਆ ਹੈ। ਪਹਿਲੇ ਸਮਿਆਂ ਵਿੱਚ ਅੰਮ੍ਰਿਤ ਵੇਲੇ ਜਾਗਣਾ, ਇਸ਼ਨਾਨ ਕਰਨਾ, ਪੂਜਾ-ਪਾਠ ਕਰਨੀ, ਕਿਸਾਨਾਂ ਦਾ ਹਲ ਵਾਹੁਣਾ ਤੇ ਸੁਆਣੀਆਂ ਵੱਲੋਂ ਘਰ ਦੇ ਕੰਮ ਧੰਦੇ ਕਰਨੇ ਸ਼ਾਮਲ ਸਨ। ਪਰ ਅੱਜ ਪ੍ਰਭਾਤ ਤੇ ਅੰਮ੍ਰਿਤ ਵੇਲੇ ਦਾ ਸੰਕਲਪ ਗੁਆਚ ਗਿਆ ਹੈ। ਦੇਰ ਰਾਤ ਤੱਕ ਜਾਗਣਾ ਤੇ ਸਵੇਰੇ ਦਿਨ ਚੜ੍ਹਨ ਤੋਂ ਬਾਅਦ ਉੱਠਣਾ ਅੱਜ ਦੇ ਮਨੁੱਖ ਦੀ ਆਦਤ ਬਣ ਗਈ ਹੈ। ਸਵੇਰੇ ਉੱਠਦਿਆਂ ਸਾਰ ਹੀ ਬੈਂਡ-ਟੀ, ਟੀ.ਵੀ., ਅਖ਼ਬਾਰ ਨੂੰ ਪਹਿਲ ਦਿੱਤੀ ਜਾ ਰਹੀ ਹੈ। ਸਿਰਫ਼ ਗਿਣਵੇਂ ਕੁਝ ਕੁ ਲੋਕ ਹੀ ਰਹਿ ਗਏ ਹਨ, ਜਿਹੜੇ ਅੰਮ੍ਰਿਤ ਵੇਲੇ ਉੱਠਦੇ ਹਨ ਤੇ ਪਰਮਾਤਮਾ ਦਾ ਸਿਮਰਨ ਕਰਦੇ ਹਨ। ਸਿਰਫ਼ ਉਹਨਾਂ ਵਿੱਚ ਹੀ ਨਿਮਰਤਾ, ਹਲੀਮੀ, ਸਾਦਗੀ ਤੇ ਮਿਠਾਸ ਬਾਕੀ ਹੈ। ਜ਼ਿਆਦਾਤਰ ਮਨੁੱਖਤਾ ਤਾਂ ਭੈੜੀਆਂ ਆਦਤਾਂ ਦੀ ਸ਼ਿਕਾਰ ਹੋ ਚੁੱਕੀ ਹੈ। ਜ਼ਿੰਦਗੀ ਮਸ਼ੀਨ ਬਣ ਗਈ ਹੈ। ਹੱਥੀਂ ਕਿਰਤ ਦੀ ਆਦਤ ਨਹੀਂ ਰਹਿ ਗਈ, ਵਿਹਲੇ ਰਹਿਣਾ, ਟੀ.ਵੀ. ਵੇਖਣਾ ਤੇ ਨਿੰਦਿਆ-ਚੁਗਲੀ ਕਰਨੀ ਹੀ ਅੱਜ ਦੇ ਮਨੁੱਖ ਦੀ ਆਦਤ ਬਣ ਗਈ ਹੈ।



31. 'ਹਲੀਮੀ' ਸ਼ਬਦ ਦਾ ਅਰਥ ਦੱਸੋ :

- (A) ਗ਼ਰੀਬੀ (B) ਸਹਿਣਸ਼ੀਲਤਾ (C) ਸੁਥਰਾ (D) ਸੱਜਣਤਾ

32. 'ਜ਼ਿੰਦਗੀ ਮਸ਼ੀਨੀ ਬਣ ਗਈ ਹੈ' – ਵਾਕ ਦਾ ਕਾਲ ਦੱਸੋ।

- (A) ਭੂਤ ਕਾਲ (B) ਭਵਿੱਖਤ ਕਾਲ (C) ਵਰਤਮਾਨ ਕਾਲ (D) ਬੀਤ ਚੁੱਕਾ ਕਾਲ

33. 'ਮਿਠਾਸ' ਸ਼ਬਦ ਦਾ ਲਿੰਗ ਬਦਲੋ :

- (A) ਮਿਠਾਸ (B) ਮਿੱਠਤ (C) ਮਿਠਾਈ (D) ਮਿੱਠੀ



34. 'ਪ੍ਰਭਾਤ' ਸ਼ਬਦ ਦਾ ਅਰਥ ਦੱਸੋ :

- (A) ਤ੍ਰਕਾਲਾ (B) ਦੁਪਹਿਰ (C) ਤੜਕਾ (D) ਸੰਝ

35. ਅਗਲੇ, ਅਗੋਲ ਅਤੇ ਦੀਰਘ ਸਵਰ ਹਨ :

- (A) ਈ, ਊ (B) ਇ, ਊ (C) ਉ, ਊ (D) ਈ, ਏ

36. ਵਰਤਮਾਨ ਸਮੇਂ ਵਿੱਚ ਸੰਪੂਰਨ ਪਾਠਕਰਮ ਦੇ ਮੁਲਾਂਕਣ ਲਈ ਸਭ ਤੋਂ ਉਪਯੋਗੀ ਪ੍ਰੀਖਿਆ ਢੰਗ ਹੈ :

- (A) ਨਿਬੰਧਾਤਮਿਕ ਪ੍ਰੀਖਿਆ (B) ਮੌਖਿਕ ਪ੍ਰੀਖਿਆ
(C) ਮੌਖਿਕ ਤੇ ਨਿਬੰਧਾਤਮਿਕ ਪ੍ਰੀਖਿਆ (D) ਵਸਤੂਨਿਸ਼ਠ ਪ੍ਰੀਖਿਆ





37. ' _____ ਕੁੱਤੇ ਦੀ ਜਾਤ ਪਛਾਣੀ ਗਈ।' ਅਖਾਣ ਨੂੰ ਪੂਰਾ ਕਰੋ।
 (A) ਟਿੰਡ ਦੀ ਹਾਂਡੀ ਗਈ (B) ਦੁੱਧ ਦੀ ਹਾਂਡੀ ਗਈ
 (C) ਟਕੇ ਦੀ ਹਾਂਡੀ ਗਈ (D) ਪਰਾਈ ਹਾਂਡੀ ਗਈ
38. ਪਾਠ ਪੁਸਤਕ ਦਾ ਰੂਪਾਤਮਿਕ ਗੁਣ ਨਹੀਂ ਹੈ :
 (A) ਮੁੱਲ ਤੇ ਆਕਾਰ (B) ਮੌਲਿਕਤਾ ਤੇ ਰੋਚਿਕਤਾ
 (C) ਪੁਸਤਕ ਦਾ ਨਾਮ ਤੇ ਛਪਾਈ (D) ਰੇਖਾ ਚਿੱਤਰ ਤੇ ਚਿੱਤਰ
39. ਕਵਿਤਾ ਵਿੱਚ ਪੇਸ਼ ਕੀਤੀਆਂ ਗਈਆਂ ਭਾਸ਼ਾਈ ਧੁਨੀਆਂ ਦਾ ਨੇਮ-ਬੱਧ ਸੰਗਠਨ ਹੈ :
 (A) ਛੰਦ (B) ਰਸ (C) ਅਲੰਕਾਰਿਤ (D) ਰਾਗ
40. ਵਿਅੰਜਨ ਧੁਨੀਆਂ ਦੇ ਉਚਾਰਨ ਲਈ ਚੁਸਤ ਉਚਾਰਕ ਹਨ :
 (A) ਜੀਭ, ਬੁੱਲ੍ਹ ਤੇ ਹੇਠਲਾ ਜਬਾੜਾ (B) ਜੀਭ, ਦੰਦ ਤੇ ਨੱਕ
 (C) ਬੁੱਲ੍ਹ, ਦੰਦ ਤੇ ਹੇਠਲਾ ਜਬਾੜਾ (D) ਬੁੱਲ੍ਹ, ਨੱਕ ਤੇ ਦੰਦ
41. ਵਿਦਿਆਰਥੀਆਂ ਦੀ ਭਾਸ਼ਾ-ਸ਼ੈਲੀ, ਤਰਕ-ਵਿਤਰਕ ਸ਼ਕਤੀ ਦਾ ਸਹੀ ਮੁਲਾਂਕਣ ਸੰਭਵ ਹੈ :
 (A) ਨਿਬੰਧਾਤਮਿਕ ਪ੍ਰਸ਼ਨਾਂ ਨਾਲ। (B) ਵਸਤੂਨਿਸ਼ਠ ਪ੍ਰਸ਼ਨਾਂ ਨਾਲ।
 (C) ਲਘੂ-ਉੱਤਰ ਵਾਲੇ ਪ੍ਰਸ਼ਨਾਂ ਨਾਲ। (D) ਬਦਲਵੇਂ ਉੱਤਰ ਵਾਲੇ ਪ੍ਰਸ਼ਨਾਂ ਨਾਲ।
42. ਸਗਲ ਦੁਆਰ ਕਉ ਛਾਡਿ ਕੈ,
 ਗਹਿਓ ਤੁਹਾਰੇ ਦੁਆਰਾ॥
 ਉਪਰੋਕਤ ਤੁਕ ਵਿੱਚ ਕਿੰਨੇ ਚਰਨ ਹਨ :
 (A) ਚਾਰ (B) ਛੇ (C) ਤਿੰਨ (D) ਦੋ
43. ਉਦਾਹਰਨਾਂ ਤੋਂ ਪ੍ਰਸ਼ਨ-ਉੱਤਰ, ਬਹਿਸ ਤੇ ਕਾਰਜ ਗੁਣ ਵਿਸ਼ਲੇਸ਼ਣ ਰਾਹੀਂ ਨਿਯਮ ਦਾ ਨਿਰਮਾਣ ਕਰਕੇ ਵਿਆਕਰਨ ਸਿਖਾਉਣ ਦੀ ਵਿਧੀ ਹੈ :
 (A) ਸਹਿਯੋਗ ਵਿਧੀ (B) ਸੂਤਰ ਵਿਧੀ
 (C) ਪ੍ਰਯੋਗ ਵਿਧੀ (D) ਵਿਆਖਿਆ ਵਿਧੀ
44. ਕਬਿੱਤ ਇੱਕ _____ ਛੰਦ ਹੈ।
 ਇਸ ਵਿੱਚ _____ ਤੁਕਾਂ ਹੁੰਦੀਆਂ ਹਨ।
 (A) ਮਾਤਰਿਕ, ਤਿੰਨ (B) ਵਰਨਿਕ, ਚਾਰ
 (C) ਵਰਨਿਕ, ਤਿੰਨ (D) ਮਾਤਰਿਕ, ਚਾਰ
45. "ਪੁਸਤਕਾਲਾ ਅਜਿਹੀ ਪ੍ਰਯੋਗਸ਼ਾਲਾ ਹੈ ਜੋ ਵਿਦਿਆਰਥੀਆਂ ਨੂੰ ਵਰਤਮਾਨ ਸਥਿਤੀ ਨਾਲ ਜਾਣੂ ਕਰਵਾ ਕੇ ਉਹਨਾਂ ਨੂੰ ਸੰਪੰਨ ਜੀਵਨ ਜਿਉਣ ਲਈ ਤਿਆਰ ਕਰਦੀ ਹੈ।"
 ਉਪਰੋਕਤ ਕਥਨ ਕਿਹੜੇ ਵਿਦਵਾਨ ਦਾ ਹੈ?
 (A) ਜੇ.ਬੀ.ਐਡਮੋਸਨ (B) ਹੈਰੋਲਿਕਰ
 (C) ਰਾਇਬਰਨ (D) ਕ੍ਰੈ ਐਡ ਕ੍ਰੈ



46. “_____ ਕਾਵਿ-ਕਲਾ ਦਾ ਅਨੇਕਾ ਤੇ ਨਿਰਾਲਾ ਢੰਗ ਹੈ ਜੋ ਕਵੀ ਦੇ ਬੋਲਾਂ ਤੇ ਸ਼ਬਦਾਂ ਵਿੱਚ ਅਦਭੁੱਤ ਚਮਤਕਾਰ ਪੈਦਾ ਕਰਕੇ ਕਵਿਤਾ ਦੇ ਸੁਹਜ ਵਿੱਚ ਵਾਧਾ ਕਰਦਾ ਹੈ”।
 (A) ਰਸ (B) ਅਲੰਕਾਰ (C) ਰਾਗਾਤਮਕਤਾ (D) ਸੰਗੀਤ
47. ਹੇਠ ਲਿਖਿਆਂ ਵਿੱਚੋਂ ਕਿਹੜਾ ਉਦੇਸ਼ ਵਾਰਤਕ ਸਿੱਖਿਆ ਦਾ ਨਹੀਂ ਹੈ ?
 (A) ਵਿਚਾਰ ਵਿਸ਼ਲੇਸ਼ਣ 'ਤੇ ਵਧੇਰੇ ਬੱਲ। (B) ਭਾਵਾਤਮਿਕ ਵਿਕਾਸ ਵੱਲ ਧਿਆਨ।
 (C) ਬੌਧਿਕ ਵਿਕਾਸ ਵੱਲ ਵੱਧ ਧਿਆਨ। (D) ਗਿਆਨ ਵਿੱਚ ਵਾਧਾ।
48. ਵਾਕ ਦੇ ਦੋ ਹਿੱਸੇ ਹੁੰਦੇ ਹਨ, ਉਦੇਸ਼ ਅਤੇ ਵਿਧੇਆ। ਉਦੇਸ਼ ਵਿੱਚ ਕਿਸ ਦਾ ਹੋਣਾ ਜ਼ਰੂਰੀ ਹੈ ?
 (A) ਕਿਰਿਆ (B) ਕਰਤਾ (C) ਵਿਸ਼ੇਸ਼ਣ (D) ਯੋਜਕ

ਹੇਠ ਲਿਖੇ ਪੈਰ੍ਹੇ ਨੂੰ ਪੜ੍ਹ ਕੇ ਸਵਾਲ ਨੰਬਰ 49 ਤੋਂ 53 ਤੱਕ ਦੇ ਉੱਤਰ ਦਿਉ :

ਪੰਜਾਬ ਦਾ ਮੈਦਾਨੀ ਇਲਾਕਾ, ਜ਼ਰਖੇਜ਼ ਭੋਇੰ, ਪਹਾੜਾਂ ਤੋਂ ਵਗਣ ਵਾਲੇ ਦਰਿਆ ਤੇ ਨਦੀਆਂ, ਇੱਥੋਂ ਦੇ ਲੋਕਾਂ ਨੂੰ ਖੇਤੀਬਾੜੀ ਦੇ ਧੰਦੇ ਨਾਲ ਜੋੜਨ ਦਾ ਪ੍ਰਮੁੱਖ ਕਾਰਨ ਸੀ। ਕਿਸੇ ਸਮੇਂ ਇੱਥੋਂ ਦਾ ਸੁਜਾਨ ਕਿਸਾਨ ਦੁੱਧ, ਅਨਾਜ, ਸਬਜ਼ੀਆਂ, ਫਲ ਅਤੇ ਆਪਣਾ ਮੰਜਾ-ਪੀੜ੍ਹਾ ਸਭ ਖੇਤੀ ਤੋਂ ਹੀ ਹਾਸਿਲ ਕਰ ਲੈਂਦਾ ਸੀ। ਭਰਪੂਰ ਉਪਜ ਪੈਦਾ ਕਰਕੇ ਦੇਸ ਦੇ ਲੋਕਾਂ ਦਾ ਢਿੱਡ ਭਰਦਾ ਸੀ। ਪਰ ਕਦੇ-ਕਦੇ ਕੁਦਰਤੀ ਆਫ਼ਤਾਂ ਸਾਹਮਣੇ ਕਿਸਾਨ ਦਾ ਮਨ ਡੋਲ ਵੀ ਜਾਂਦਾ ਸੀ। ਸੁੱਚੀ ਕਿਰਤ ਵਿੱਚ ਰੱਬ ਦੀ ਬਰਕਤ ਹੋਣ ਕਰਕੇ ਫੇਰ ਉੱਠ ਖਲੋਂਦਾ ਸੀ। ਵਾਹਿਗੁਰੂ ਅੱਗੇ ਅਰਦਾਸ ਕਰਕੇ ਸੁਵੱਖਤੇ ਹਲ ਜੇਤ ਸੂਰਜ ਦੀ ਪਹਿਲੀ ਕਿਰਨ ਦਾ ਸਵਾਗਤ ਕਰਦਾ ਸੀ। ਚਿੜੀਆਂ ਤੇ ਗਟਾਰਾਂ ਇਸ ਦਾ ਮਨ ਪਰਚਾਉਂਦੀਆਂ ਸਨ। ਤਦੇ ਤਾਂ ਵਾਰਸ ਸ਼ਾਹ ਵੀ ਕਹਿ ਉੱਠਿਆ ਸੀ -

“ਚਿੜੀ ਚੁਕਦੀ ਨਾਲ ਜਾ ਤੁਰੇ ਪਾਂਧੀ,
 ਪਈਆਂ ਦੁੱਧ ਦੇ ਵਿੱਚ ਮਧਾਈਆਂ ਨੀ।”

49. ਪਰ ਕਦੇ-ਕਦੇ ਕੁਦਰਤੀ ਆਫ਼ਤਾਂ ਸਾਹਮਣੇ ਕਿਸਾਨ ਦਾ ਮਨ ਡੋਲ ਵੀ ਜਾਂਦਾ ਸੀ। ਉਪਰੋਕਤ ਵਾਕ ਵਿੱਚ ਆਏ ਬਹੁਅਰਥਕ ਸ਼ਬਦ ‘ਡੋਲ’ ਦਾ ਸਹੀ ਅਰਥ ਹੈ :
 (A) ਘਬਰਾਉਣਾ (B) ਭਾਂਡਾ
 (C) ਜ਼ਖਮ ਨੂੰ ਡੋਲ ਪੈਣੀ (D) ਰਿਸ਼ਟ-ਪੁਸ਼ਟ ਸਰੀਰ
50. ‘ਪੈਦਲ ਸਫ਼ਰ ਕਰਨ ਵਾਲਾ’ ਲਈ ਬਹੁਤੇ ਸ਼ਬਦਾਂ ਦੀ ਥਾਂ ‘ਤੇ ਇੱਕ ਸ਼ਬਦ ਚੁਣੋ :
 (A) ਮੁਸਾਫ਼ਰ (B) ਜੋਗੀ (C) ਯਾਤਰੀ (D) ਪਾਂਧੀ
51. ਹੇਠ ਲਿਖਿਆਂ ਵਿੱਚੋਂ ਪੰਜਾਬੀ ਦਾ ਜੱਦੀ ਸ਼ਬਦ ਹੈ :
 (A) ਸਰਦਾਰ (B) ਬਾਦਸ਼ਾਹ (C) ਰਿਕਸ਼ਾ (D) ਪੀੜ੍ਹਾ
52. ‘ਸੁਜਾਨ’ ਸ਼ਬਦ ਦਾ ਸਮਾਨਾਰਥਕ ਜੁੱਟ ਚੁਣੋ :
 (A) ਜਿੱਦੀ, ਚੁਕੰਨਾ (B) ਚੁਕੰਨਾ, ਚੌਕਸ (C) ਚੁਕੰਨਾ, ਲਾਲਚੀ (D) ਤੰਗ, ਚੌਕਸ





53. 'ਦਰਿਆ' ਸ਼ਬਦ ਰੂਪ ਹੈ :
 (A) ਤਦਭਵ (B) ਦੇਸੀ (C) ਤਤਸਮ (D) ਸਮਾਸੀ
54. ਪ੍ਰਾਇਮਰੀ ਪੱਧਰ ਉੱਤੇ ਪੰਜਾਬੀ ਭਾਸ਼ਾ ਦੀ ਸਿੱਖਿਆ ਦੇ ਉਦੇਸ਼ ਸੰਬੰਧੀ ਕਿਹੜਾ ਕਥਨ ਸਹੀ ਨਹੀਂ ਹੈ ?
 (A) ਬੱਚਿਆਂ ਦੇ ਸ਼ਬਦ ਭੰਡਾਰ ਵਿੱਚ ਵਾਧਾ ਕਰਨਾ।
 (B) ਛੋਟੇ ਤੇ ਸਰਲ ਵਾਕਾਂ ਵਿੱਚ ਬੋਲਣ ਤੇ ਲਿਖਣ ਦੇ ਯੋਗ ਬਣਾਉਣਾ।
 (C) ਵਿਚਾਰਾਂ ਨੂੰ ਤਰਤੀਬ ਦੇ ਸਕਣ ਦੇ ਯੋਗ ਬਣਾਉਣਾ।
 (D) ਬੱਚਿਆਂ ਅੰਦਰ ਸੁਹਜਾਤਮਿਕ ਤੇ ਨਾਟਕਾਤਮਿਕ ਪ੍ਰਵਿਰਤੀਆਂ ਦਾ ਵਿਕਾਸ ਕਰਨਾ।
55. ਹੇਠ ਲਿਖਿਆਂ ਵਿੱਚੋਂ ਪ੍ਰਾਇਮਰੀ ਪੱਧਰ 'ਤੇ ਕਵਿਤਾ ਸਿੱਖਿਆ ਦਾ ਕਿਹੜਾ ਉਦੇਸ਼ ਨਿਰਧਾਰਿਤ ਕੀਤਾ ਜਾਣਾ ਸਹੀ ਹੈ :
 (A) ਕਵਿਤਾ ਨੂੰ ਲੈਅ, ਸੁਰ ਤੇ ਤਾਲ ਅਨੁਸਾਰ ਪੜ੍ਹਨ ਦੀ ਜਾਚ ਸਿਖਾਉਣਾ।
 (B) ਕਵਿਤਾ ਦੀ ਅਲੋਚਨਾਤਮਿਕ ਸਮੀਖਿਆ ਕਰਨ ਦੀ ਜਾਚ ਸਿਖਾਉਣਾ।
 (C) ਕਾਵਿ ਦੇ ਭਿੰਨ-ਭਿੰਨ ਰੂਪਾਂ ਭਾਵ ਗੀਤ, ਗਜ਼ਲ, ਰੁਬਾਈ, ਕਵਿਤਾ ਦਾ ਗਿਆਨ ਦੇਣਾ।
 (D) ਵਿਦਿਆਰਥੀਆਂ ਦੀਆਂ ਤਰਕ, ਵਿਚਾਰ ਅਤੇ ਕਲਪਨਾ ਸ਼ਕਤੀਆਂ ਦਾ ਵਿਕਾਸ ਕਰਨਾ।
56. ਕਾਵਿ-ਰਸ ਦਾ ਅਨੰਦ ਹੈ :
 (A) ਵਿਆਖਿਆਮਈ (B) ਬਿਆਨੀਆ (C) ਅਕੱਥ (D) ਵਰਨਣਮਈ
57. 'ਵਡਿਆਈ ਹੋਈ' ਦਾ ਅਰਥ ਦੇਣ ਵਾਲਾ ਮੁਹਾਵਰਾ ਹੈ :
 (A) ਸਿਰ 'ਤੇ ਚੁੱਕਣਾ (B) ਸਿਰ ਸਿਹਰਾ ਆਉਣਾ
 (C) ਅੱਖਾਂ 'ਤੇ ਬਿਠਾਉਣਾ (D) ਸੋਹਿਲੇ ਸੁਣਾਉਣੇ
58. ਸੂਖਮ ਪੜ੍ਹਾਈ ਵਿੱਚ 'ਉੱਚੀ ਪੜ੍ਹਨਾ' ਦਾ ਮਹੱਤਵਪੂਰਨ ਗੁਣ ਹੈ :
 (A) ਸਰੀਰਕ ਉਰਜਾ ਦੀ ਬੱਚਤ ਕਰਨ ਵਿੱਚ ਸਹਾਇਕ।
 (B) ਚੰਗੇ ਬੁਲਾਰੇ ਬਣਨ ਵਿੱਚ ਸਹਾਇਕ।
 (C) ਸਥੂਲ ਪੜ੍ਹਾਈ ਵਿੱਚ ਸਹਾਇਕ।
 (D) ਇਕਾਗਰਤਾ ਕਾਇਮ ਰੱਖਣ ਵਿੱਚ ਸਹਾਇਕ।
59. ਸਾਧਾਰਨੀਕਰਨ ਦਾ ਸੰਬੰਧ ਹੈ
 (A) ਸਰੀਰਕ ਅੰਗਾਂ ਦੀਆਂ ਗੈਰ ਮਾਨਵੀ ਹਰਕਤਾਂ ਨਾਲ।
 (B) ਹਾਰ-ਸਿੰਗਾਰ, ਪਹਿਰਾਵੇ, ਵਾਣੀ ਜਾਂ ਮਾਨਸਿਕ ਪ੍ਰਕਿਰਿਆ ਨਾਲ।
 (C) ਕਲਾ ਸਮੱਗਰੀ ਦੀ ਕਲਪਨਾ ਨਾਲ।
 (D) ਵਿਭਾਵ, ਅਨੁਭਾਵ, ਸਹਿਕਾਰੀ ਸੰਚਾਰੀ ਅਤੇ ਸਥਾਈ ਭਾਵ ਦੇ ਸਰਬ ਸਾਂਝਾ ਹੋ ਜਾਣ ਦੀ ਕਿਰਿਆ ਨਾਲ।
60. "ਮਾਤ-ਭਾਸ਼ਾ ਅਜਿਹੀ ਭਾਸ਼ਾ ਹੈ, ਜਿਸ ਵਿੱਚ ਮਨੁੱਖ ਸੋਚਦਾ ਅਤੇ ਆਪਣੇ ਸੁਪਨੇ ਉਸਾਰਦਾ ਹੈ।" ਉਪਰੋਕਤ ਕਥਨ ਕਿਹੜੇ ਵਿਦਵਾਨ ਦਾ ਹੈ ?
 (A) ਪੀ.ਬੀ. ਬੈਲਾਰਡ (B) ਰਸੂਲ ਹਮਜ਼ਾਤੇਵ
 (C) ਮਹਾਤਮਾ ਗਾਂਧੀ (D) ਪ੍ਰਿੰਸੀਪਲ ਤੇਜਾ ਸਿੰਘ



ખંડ – II
ભાષા – I

ગુજરાતી (ગુજરાતી)

આ ખંડમાં કુલ 30 પ્રશ્નો છે.

દરેક પ્રશ્નનો જવાબ આપવો ફરજિયાત છે.



31. લેખક કૌશલ્યને વિકસાવવા માટે કઈ સહઅભ્યાસિક પ્રવૃત્તિઓનો ઉપયોગ કરી શકાય ?
(A) વાર્તાકથન (B) રોજનીશી (C) નાટક (D) ચર્ચા – પરિસંવાદ
32. નીચેનામાંથી કયા રૂઢિપ્રયોગનો અર્થ 'પ્રતિષ્ઠા માં વૃદ્ધિ કરવી' એમ થાય છે ?
(A) પાઘડીમાં નવું પીછું ઉમેરવું. (B) પૈસાની છોળ રેલાવવી.
(C) પરસેવો પાડવો. (D) પાણીમાં જવા દેવું.
33. એક કાવ્યશિક્ષકમાં નિમ્નમાંથી કયા ગુણો હોવા જરૂરી છે ?
(A) કવિતામાં અભિરુચિ ધરાવતો હોવો જોઈએ.
(B) કવિતાનું ઊંડું પરિશીલન કરતો હોવો જોઈએ.
(C) કવિતાવાચન અને કવિતાસર્જન માટે ઉત્સુક હોવો જોઈએ.
(D) જણાવેલ તમામ.
34. 'નદી દોડે સોડે ભડભડ બળે ડુંગર વનો' પંક્તિમાં કયો છંદ છે ?
(A) પૃથ્વી (B) મંદાકાન્તા (C) શિખરિણી (D) હરિણી
35. ભાષાશિક્ષણમાં દશ્ય સાધન તરીકે નીચેનામાંથી શાનો ઉપયોગ થાય છે ?
(A) ટેપરેકર્ડર (B) ગ્રામોફોન (C) ઓડિયો કેસેટ (D) ફ્લેશ કાર્ડ
36. ભાષા શિક્ષણમાં તમે ઉપચારાત્મક કાર્ય કેવી રીતે કરશો ?
(A) પુનઃ શિક્ષણ કરીને. (B) વિવિધ દશ્ય-શ્રાવ્ય સાધનોનો ઉપયોગ કરીને.
(C) વિદ્યાર્થીઓને તેના પરિણામની જાણ કરીને. (D) ઉપરોક્ત બધી રીતે.
37. 'અમારે ત્યાં ઓછું પાણી વરસે છે.' મૂળ અર્થને સાચવીને વાક્યનું નિષેધ વાક્યમાં પરિવર્તન કરો.
(A) અમારે ત્યાં ઓછું પાણી વરસતું નથી. (B) અમારે ત્યાં વધારે પાણી વરસતું નથી.
(C) અમારે ત્યાં ઓછું પાણી વરસવું ના જોઈએ. (D) અમારે ત્યાં વધારે પાણી વરસવું ના જોઈએ.
38. જાહેર પરીક્ષાની કસોટીઓમાં મૂલ્યાંકનની વિશ્વસનીયતા માટે કયા પ્રકારના પ્રશ્નોનો ઉપયોગ સૌથી વધારે પ્રમાણમાં કરવામાં આવે છે ?
(A) નિબંધ પ્રકારના પ્રશ્નો (B) ટૂંકા જવાબના પ્રશ્નો
(C) અનાત્મલક્ષી પ્રશ્નો (D) કહેવું મુશ્કેલરૂપ
39. 3 માસના બાળકના ભાષાવિકાસમાં કયું વાક્ય વધુ સાર્થક લાગે છે ?
(A) માનવીનો અવાજ ઓળખે.
(B) પ્રેમભર્યો અવાજ અને ગુસ્સાભર્યા અવાજ વચ્ચેનો ભેદ પાડે છે.
(C) મુખમુદ્રાના ભાવને સમજી શકે છે.
(D) સાદી સૂચનાઓ સમજે છે.





40. નીચેના શબ્દોમાં કયો શબ્દ તદ્ભવ શબ્દ છે ?
 (A) આશીર્વાદ (B) ઈન્દ્ર (C) આરતી (D) અતિથિ
41. મૂલ્યાંકન કેવી પ્રક્રિયા છે ?
 (A) સતત ચાલતી પ્રક્રિયા છે. (B) પ્રસંગોચિત ચાલતી પ્રક્રિયા છે.
 (C) સામાજિક પ્રક્રિયા છે. (D) સિમિત પ્રક્રિયા છે.
42. 'જોગીદાસ મહારાજને મળવા જશે.' – વાક્ય કયા કાળને વ્યક્ત કરે છે ?
 (A) ભૂતકાળ (B) ભવિષ્યકાળ (C) વર્તમાનકાળ (D) એકપણ નહીં
43. નીચેનામાં ઓષ્ઠ્ય ધ્વનિ કયો છે ?
 (A) દ (B) ઘ (C) બ (D) ઢ
44. બાળકમાં કયું કૌશલ્ય સૌથી પહેલા વિકસે છે ?
 (A) કથન (B) શ્રવણ (C) લેખન (D) વાચન

નીચેના પદ્યાંશના આધારે પ્રશ્ન ક્રમાંક 45 થી 48 સુધીના જવાબ આપો.

સરકી જાયે પલ....

કાળ તણું જાણે કે એ તો વરસે જરમર જલ !

નહીં વર્ષામાં પૂર

નહીં એ ગ્રીષ્મ મહીં શોષાય,

કોઈના સંગનિ : સંગની એને

કશી અસર નવ થાય,

ઝાલો ત્યાં તો છટકે એવી નાજુક ને ચંચલ !

છલક છલક છલકાય

છતાંયે કદી શકી નવ ઢળી

વૃન્દાવનમાં,

વળી કોઈને કુરુક્ષેત્રમાં મળી,

જાય તેડી પોઢેલાંને યે નવે લોક, નવ સ્થલ !

45. 'છલક છલક છલકાય' કાવ્ય પંક્તિમાં કયો અલંકાર છે ?
 (A) ઉપમા (B) શ્લેષ (C) વર્ણાનુપ્રાસ (D) યમક
46. કુરુક્ષેત્રના ઉલ્લેખ દ્વારા કવિ સમયનું કયું સ્વરૂપ બતાવે છે ?
 (A) રમ્ય (B) શાંત (C) સ્થિર (D) રૌદ્ર
47. પલ એટલે ?
 (A) ક્ષણ (B) પાળ (C) પ્રકાશ (D) બળ
48. કવિ પલને કોની સાથે સરખાવે છે ?
 (A) પવનની લહેર સાથે. (B) ઝરમર વરસતા જલ સાથે.
 (C) સમુદ્રની તરંગ સાથે. (D) ખીલતા ફૂલ સાથે.

49. 'શાળાનો નવો ઓરડો અષ્ટકોણીય છે.' વાક્યમાં કયો સમાસ છે ?

- (A) દ્વન્દ્વ (B) દ્વિગુ (C) કર્મધારય (D) અવ્યયીભાવ



50. નીચેનામાંથી નિગમન પદ્ધતિની વિશેષતા કઈ છે ?
 (A) વિદ્યાર્થીઓને વિશિષ્ટ થી સામાન્ય તરફ લઈ જવામાં આવે છે.
 (B) આ પદ્ધતિ મૂર્ત-થી અમૂર્ત તરફ દોરી જાય છે.
 (C) આ પદ્ધતિ વ્યાકરણ શિક્ષણ માટે અત્યંત અસરકારક છે.
 (D) અમૂર્ત નિયમ, સિદ્ધાંતને વિવિધ ઉદાહરણો દ્વારા તપાસવામાં આવે છે.

નીચેના ગદ્યાંશના આધારે પ્રશ્ન ક્રમાંક 51 થી 53 સુધીના જવાબ આપો.

દરિયો એટલે ગતિનો અપરંપાર. દરિયાને કાંઠે બેઠા હોઈએ તો પણ આપણને એમ લાગે કે આપણે ક્યાંક વિહાર કરી રહ્યા છીએ. આમ તો દરિયો જ વહેતો હોય છે પણ મનને એમ થાય છે કે તે ક્યાંક વહી રહ્યું છે. મન ક્યાં વહેતું હશે ? એ તો જેવું ચિત્ત તેવી દિશા. હું જ્યારે ઘરમાં કે ઓફિસમાં હોઉં ત્યારે મોટા ભાગે શરીર પાસેથી કામ લેતો હોઉં છું. પણ દરિયાકિનારે કેવળ મન પાસેથી કામ લેતો હોઉં છું. ખરી રીતે તો હું કાંઈ કરતો હોતો નથી. જાગેલું મન જ દરિયાકિનારે એકાએક કામ કરવા મંડી પડે છે અને હું કોઈ બીજી વ્યક્તિ બની જાઉં છું. આમ, જ્યારે-જ્યારે દરિયાકિનારે જાઉં છું ત્યારે મારો માનસિક કાયાકલ્પ થાય છે.

51. 'દરિયો' શબ્દનો પર્યાયવાચી શબ્દ કયો છે ?
 (A) રત્નાકર (B) સરાવર (C) જળાશય (D) તળાવ
52. લેખકને માનસિક કાયાકલ્પ ક્યારે થાય છે ?
 (A) વિદેશ જાય ત્યારે (B) દરિયાકિનારે જાય ત્યારે
 (C) નદીકિનારે જાય ત્યારે (D) પુત્રને રમાડે ત્યારે
53. દરિયાકિનારે લેખક કોની પાસે કામ લે છે ?
 (A) શરીર પાસે (B) તન પાસે (C) બીજી વ્યક્તિ પાસે (D) મન પાસે
54. 'વિદ્યાર્થી અધ્યયનમાં ક્યાં કાચો પડે છે ?' એ જાણવા માટે કયા પ્રકારની કસોટીનો ઉપયોગ કરશો ?
 (A) વલણ માપદંડ કસોટી (B) નિદાન કસોટી
 (C) બુદ્ધિ કસોટી (D) અભિયોગ્યતા કસોટી
55. 'ખોદકામ કરતા જમીનમાંથી સોનું નીકળ્યું.' - વાક્યમાં રેખાંકિત શબ્દની સંજ્ઞા ઓળખાવો.
 (A) દ્રવ્યવાચક (B) ભાવવાચક (C) જાતિવાચક (D) સમૂહવાચક
56. માતૃભાષા પાઠ્યપુસ્તકના લક્ષણોમાં નીચેનામાંથી કયા લક્ષણોનો સમાવેશ કરવામાં આવે છે
 (A) ટિપ્પણ અને સ્વાધ્યાય (B) પ્રવૃત્તિઓ અને ભાષા અભિવ્યક્તિ
 (C) એક પણ નહીં (D) (A) અને (B) બંને
57. નીચેનામાંથી કયા શબ્દને પૂર્વપ્રત્યય લાગેલો છે ?
 (A) પોલાણ (B) ભારતીય (C) લેખક (D) વિજ્ઞાન
58. નીચેનામાંથી કયું વિરામચિહ્ન વાક્યાંતે જ મૂકવામાં આવે છે ?
 (A) પ્રશ્નાર્થ ચિહ્ન (B) અલ્પવિરામ (C) અર્ધવિરામ (D) ગુરુવિરામ
59. નીચેનામાંથી કઈ પદ્ધતિ વિદ્યાર્થીઓમાં સ્વઅધ્યયનની ટેવ કેળવવા માટે જરૂરી છે ?
 (A) સ્વાધ્યાય પદ્ધતિ (B) વ્યાખ્યાન પદ્ધતિ (C) જૂથચર્ચા પદ્ધતિ (D) પરિસંવાદ પદ્ધતિ
60. નીચેનામાંથી કઈ રચના કહેવત છે ?
 (A) છોભીલા પડી જવું (B) કળ વળવી
 (C) ખુલ્લા મનથી વાતો કરવી (D) મોરના ઈંડા ચીતરવા ન પડે





खण्ड – III

भाषा – II

हिन्दी

इस खण्ड में कुल 30 प्रश्न हैं ।

सभी प्रश्न अनिवार्य हैं ।

61. द्वितीय भाषाओं की 'स्वयं शिक्षणमालाएँ' आधारित होती हैं
(A) संघटनापरक विधि पर (B) प्रत्यक्ष विधि पर
(C) व्याकरण एवं अनुवाद विधि पर (D) खेल विधि पर
62. 'तन पर नहीं लत्ता पान खाये अलबत्ता' लोकोक्ति का निकटतम अर्थ वाला विकल्प है
(A) मनुष्य का रहन-सहन उसकी हैसियत से बाहर होना ।
(B) जितने का माल उससे ज्यादा व्यय करना ।
(C) अभावग्रस्त होने का प्रदर्शन करना ।
(D) पान खाने का शौकीन ।
63. लिखित परीक्षा उपयोगी है
(A) उच्चारण कौशल मापन में (B) भाषायी व्यवहार मापन में
(C) श्रवण-कौशल मापन में (D) वर्तनी की शुद्धता मापन में
64. दृश्य-श्रव्य साधनों का गुण नहीं है
(A) इनके प्रयोग से सीखना स्थायी हो जाता है ।
(B) इनके निर्माण में धन व समय खर्च होता है ।
(C) इनके प्रयोग से अनुभव की सीमा का विस्तार होता है ।
(D) इनके उपयोग से शिक्षण में प्रभाविता आ जाती है ।
65. 'शिक्षकों ने कहा कि वे घर जा रहे हैं' वाक्य है
(A) साधारण वाक्य (B) संयुक्त वाक्य (C) मिश्र वाक्य (D) आज्ञार्थक वाक्य
66. 'सैनाणी' कविता के रचनाकार हैं
(A) मेघराज 'मुकुल' (B) चन्द्र सिंह
(C) रामनाथ कविया (D) सत्यप्रकाश जोशी
67. किण्डरगार्डन प्रणाली के आधार पर कौन-सा कथन असंगत है ?
(A) यह प्रणाली स्वतंत्रता के सिद्धांत पर कार्य करती है ।
(B) यह प्रणाली ज्ञान को बाहर से अंदर देने के सिद्धांत पर कार्य करती है ।
(C) यह प्रणाली सामाजिक सहयोग के सिद्धांत पर कार्य करती है ।
(D) प्राथमिक स्तर के विद्यार्थियों के लिए अधिक उपयोगी है ।



68. 'चेतावनी रा चूंगट्या' रचना के रचनाकार हैं
 (A) सूर्यमल्ल मीसण (B) केसरीसिंह बारहठ
 (C) डॉ. नारायणसिंह भाटी (D) बावजी चतुरसिंह
69. पाठ्य पुस्तकों के विषय में दोष कहलाता है
 (A) रुचि के विषयों पर आधारित होना
 (B) निर्धारित उद्देश्य को पूर्ण करने की प्रेरणा विद्यमान होना ।
 (C) भाषा का स्तरानुकूल होना ।
 (D) उसमें प्रयोजनहीनता का होना ।

निर्देश : निम्नलिखित पद्यांश के आधार पर प्रश्न संख्या 70 से 74 तक के उत्तर दीजिए ।



यह अन्तिम जप, ध्यान में देखते चरण युगल
 राम ने बढ़ाया कर लेने को नीलकमल ।
 कुछ लगा न हाथ, हुआ सहसा स्थिर मन चंचल,
 ध्यान की भूमि से उतरे, खोले पलक विमल ।
 देखा, वहाँ रिक्त स्थान, यह जप का पूर्ण समय,
 आसन छोड़ना असिद्धि, भर गए नयनद्वय,
 धिक् जीवन को जो पाता ही आया विरोध,
 धिक् साधन जिसके लिए सदा ही किया शोध
 जानकी! हाय उद्धार प्रिया का हो न सका,
 वह एक और मन रहा राम का जो न थका ।
 जो नहीं जानता दैन्य, नहीं जानता विनय,
 कर गया भेद वह मायावरण प्राप्त कर जय ।



70. पद्यांश में प्रयुक्त भाषा की विशेषता है
 (A) तद्भव शब्दों का बाहुल्य (B) तत्सम शब्दों का प्रयोग
 (C) आम बोलचाल की भाषा (D) दीर्घ सामासिक भाषा
71. पद्यांश के आधार पर असंगत कथन का चयन कीजिए
 (A) ध्यानमग्न राम दो चरण देख रहे हैं ।
 (B) राम का चंचल मन स्थिर हो गया ।
 (C) राम के दोनों नेत्र अश्रुपूर्ण हो गये ।
 (D) राम की चेतना के भीतर एक ओर अचेतन मन था जो अभी तक निराश नहीं हुआ था ।
72. पद्यांश में राम का कौन-सा रूप उभर कर सामने आया है ?
 (A) मानव (B) ईश्वर (C) दानव (D) मायावी
73. 'जानकी ! हाय उद्धार प्रिया का हो न सका' पंक्ति में भाव है
 (A) घृणा का (B) भय का (C) पश्चात्ताप का (D) क्रोध का





74. निम्नलिखित में से मायावरण का भेद किसने किया ?
 (A) राम के तीरे ने (B) राम के आँसू ने
 (C) राम के विनय ने (D) राम के मन ने
75. 'बेसिक शिक्षा प्रणाली' देन है
 (A) पार्कहर्स्ट की (B) फ्रोबेल की
 (C) महात्मा गाँधी की (D) मारिया मॉण्टेसरी की
76. 'घर के भीतर जाओ' वाक्य में कौन-सा क्रिया विशेषण प्रयुक्त हुआ है ?
 (A) कालवाचक (B) स्थानवाचक (C) रीतिवाचक (D) परिमाणवाचक
77. सतत् एवं व्यापक मूल्यांकन का गुण नहीं है
 (A) छात्र वर्ष भर अध्ययनशील रहते हैं ।
 (B) शिक्षक छात्रों को आवश्यक निर्देशन निरन्तर देते रहते हैं ।
 (C) इस प्रणाली में पक्षपात की संभावना रहती है ।
 (D) अभिभावक को बच्चों की प्रगति की निरन्तर जानकारी होती रहती है ।

निर्देश : निम्नलिखित गद्यांश के आधार पर प्रश्न संख्या 78 से 87 तक उत्तर दीजिए ।



'संस्कृति' शब्द का संबंध संस्कार से है जिसका अर्थ है संशोधन करना, उत्तम बनाना, परिष्कार करना । अंग्रेजी शब्द 'कल्चर' में वही धातु है जो 'एग्रीकल्चर' में है । इसका भी अर्थ 'पैदा करना, सुधारना' है । संस्कारों से किसी व्यक्ति अथवा जाति का विकास गतिपूर्वक होता है । जातीय संस्कारों को ही संस्कृति कहते हैं । संस्कृति एक समूहवाचक शब्द है । जलवायु के अनुकूल रहन-सहन की विधियाँ और विचार-परंपराएँ जाति के लोगों में दृढ़मूल हो जाने से जाति के संस्कार बन जाते हैं । इनको प्रत्येक व्यक्ति अपनी निजी प्रकृति के अनुकूल न्यूनाधिक मात्रा में पैतृक संपत्ति के रूप में प्राप्त करता है । ये संस्कार व्यक्ति के घरेलू जीवन तथा सामाजिक जीवन में परिलक्षित होते हैं । मनुष्य अकेला रहकर भी इनसे छुटकारा नहीं पा सकता ।

संस्कृति का बाह्य पक्ष भी होता है और आंतरिक भी । उसका बाह्य पक्ष आंतरिक का प्रतिबिम्ब नहीं तो उससे संबंधित अवश्य रहता है । हमारे बाह्य आचार, हमारे विचारों और मनोवृत्तियों के परिचायक होते हैं । संस्कृति एक देश-विशेष की उपज होती है, उसका संबंध देश के भौतिक वातावरण और उसके पालित, पोषित एवं परिवर्द्धित विचारों से होता है ।

भाषा संस्कृति का अंग है, फिर भी वह हमारी जातीय मनोवृत्ति की परिचायिका होती है ।



78. 'आचार' शब्द है
 (A) तत्सम (B) तद्भव (C) देशज (D) विदेशी
79. 'न्यूनाधिक' शब्द में संधि है
 (A) दीर्घ (B) गुण (C) वृद्धि (D) अयादि
80. 'भाषा संस्कृति का अंग है' पंक्ति में 'भाषा' शब्द है
 (A) क्रियावाचक संज्ञा (B) भाववाचक संज्ञा
 (C) व्यक्तिवाचक संज्ञा (D) जातिवाचक संज्ञा

81. 'सामाजिक' शब्द में प्रत्यय है
 (A) अ (B) अक (C) इक (D) क
82. 'संस्कारों से किसी व्यक्ति अथवा जाति का विकास गतिपूर्वक होता है' वाक्य में प्रयुक्त 'गतिपूर्वक' शब्द है
 (A) भाववाचक संज्ञा (B) क्रिया विशेषण
 (C) सार्वनामिक विशेषण (D) संकेतवाचक सर्वनाम
83. शब्दकोश में क्रम की दृष्टि से कौन-सा शब्द अंत में आयेगा ?
 (A) परिलक्षित (B) प्रतिबिम्ब (C) प्रकृति (D) पक्ष
84. 'प्रत्येक' शब्द में उपसर्ग है
 (A) प्र (B) प्रति (C) प्रत् (D) प्रती
85. सदैव पुल्लिङ्ग के रूप में प्रयुक्त होने वाला शब्द है
 (A) मनुष्य (B) भाषा (C) उपज (D) मनोवृत्ति
86. कौन-से विकल्प वाले शब्द में वर्णों का क्रम असंगत है ?
 (A) भौतिक = भ् औ त् इ क् अ
 (B) वातावरण = व् आ त् आ व् अ र् अ ण् अ
 (C) परिचायक = प् अ र् इ च् आ य् अ क् अ
 (D) मनोवृत्ति = म् अ न् ओ व् र् त् त् इ
87. 'उसका बाह्य पक्ष आंतरिक का प्रतिबिम्ब नहीं तो उससे संबंधित अवश्य रहता है' वाक्य में प्रयुक्त 'उसका' शब्द है
 (A) क्रिया (B) विशेषण (C) संज्ञा (D) सर्वनाम
88. मौन पठन का भावात्मक उद्देश्य है
 (A) अध्ययन में रुचि उत्पन्न करना (B) तीव्र गति से पठन का अभ्यास करना
 (C) शब्द भण्डार में अभिवृद्धि करना (D) पाठ्यक्रम शीघ्रता से पूर्ण करना
89. 'अंग-अंग मुळकणौ' राजस्थानी मुहावरे का अर्थ है
 (A) सभी अंग देश को समर्पित करना (B) मूर्ख बनाना
 (C) हर काम में सहायता करना (D) बहुत प्रसन्न होना
90. निबंधात्मक प्रश्नों का गुण नहीं है
 (A) छात्रों को भाषा-शैली एवं लेखन कला का ज्ञान होता है ।
 (B) बालकों की कल्पना शक्ति, स्मरण शक्ति, विश्लेषण एवं विचार-शक्ति का विकास होता है ।
 (C) ये प्रश्न रचनात्माक चिंतन को प्रोत्साहन देते है ।
 (D) इनसे छात्रों को भावाभिव्यक्ति का अवसर नहीं मिलता है ।



SECTION – III
LANGUAGE – II
ENGLISH

There are **30** questions in all in this Section.

All questions are compulsory.



UNSEEN POEM (Q.Nos. 61-65).

Good people all, of every sort
Give ear unto my song,
And if you find Wondrous short
It cannot hold you long.
'The wound it seem'd both sore and sad
To every Christian eye;
And while they swore the Dog was mad,
They swore the Man would die.
But soon a wonder came to light,
That show'd the rogues They lied;
The man recover'd of the bite,
The Dog was it that died.

61. The rhyme scheme in the given stanzas is
(A) abcd (B) aabb (C) abab (D) abc abc
62. 'It cannot hold you long' the object used for personification in this line is
(A) dog (B) song (C) men (D) people
63. 'The man was good as us saint' the literary device used in this line is
(A) personification (B) simile
(C) assonance (D) alliteration
64. The line that has the use of alliteration is
(A) The wound it seem'd both sore and sad
(B) But soon a wonder came to light
(C) They swore the Man would die
(D) The Dog was it that died
65. 'To every Christian eye;' The literary device used here is
(A) Simile (B) Assonance (C) Alliteration (D) Metaphor
66. The correct pronunciation of the word 'stone' is
(A) /stɔ:n/ (B) /staun/ (C) /stoʊn/ (D) /stəʊn/
67. The poem composed by Oliver Goldsmith on the death of a mad dog is
(A) Elegy (B) Sonnet (C) Lyric (D) Ode





68. 'Language is always used in a context in a real life situation, in a conversation one constantly has to interpret what is being said' – is a rationale of
 (A) situational approach (B) communicative approach
 (C) project approach (D) structural approach
69. The attributes of a good test are
 (A) Validity (B) Reliability (C) Usability (D) All the three
70. The idiomatic phrase 'a cock and bull story' means
 (A) a bold story (B) a victory event (C) a real story (D) an unreal story
71. Acquiring language is a _____ process. Choose the correct option :
 (A) sub-conscious (B) concession
 (C) drill (D) adopted
72. _____ drills are the excellent means of forming correct speech habits.
 (A) pronunciation (B) reading
 (C) substitution (D) composition



UNSEEN PROSE PASSAGE (Q.Nos. 73-77).



It is in the small matters of conduct, in the observance of the rule of the road that we pass judgement upon ourselves and declare that we are civilised or uncivilized. The great moments of heroism and sacrifice are rare. It is the little habits of the common place intercourse that make up the great sum of life and sweeten or make bitter the journey.



73. 'The great moments of heroism and sacrifice are rare', implies
 (A) The war is over
 (B) We need great moments to prove ourselves
 (C) We do not need great moments to prove ourselves
 (D) Great time is now
74. 'We are civilized or uncivilized' the type of conjunction used here is
 (A) Co-ordinating (B) Co-relative
 (C) Subco-ordinating (D) Temporal
75. People _____ the habit of passing the judgement in small things.
 (A) have (B) is (C) had (D) are
76. The following can be an appropriate title for this passage. Choose the correct option :
 (A) Civilisation (B) Heroism (C) Journey (D) Being civilised
77. Heroism and not sacrificed _____ rare.
 (A) are (B) is (C) has (D) have
78. _____ is an example of /ðʊ/ sound
 (A) toil (B) boy (C) home (D) poor





79. 'Different learning styles can be evaluated' – is a merit of
(A) Group evaluation (B) Cloze test
(C) Rubrics (D) Peer groups
80. The new bold leader has been able to _____ all opposition. Choose the correct idiom :
(A) bear with (B) bear up (C) bear down (D) bear out
81. "The only person equipped to choose these text-books are school teachers who really know the fodder, suited to their flock." This is quoted by
(A) V. K. Gokak (B) R. L. Mehta (C) Guy Boas (D) Otto Jespersen
82. 'Finger pointing' – is related to
(A) listening (B) reading habit (C) speaking habit (D) writing
83. The English sonnet is also known as
(A) Shakespearian sonnet (B) Miltonic sonnet
(C) Wordsworth sonnet (D) Coleridge sonnet
84. Arousing, expectancy and incentive are the techniques of _____ principle.
(A) gradation (B) interest (C) motivation (D) concreteness
85. He ran as fast as his legs allowed but he _____ not catch the thief. 
(A) can (B) may (C) could (D) might
86. 'Development of generic skills' is one of the vital strategies of
(A) Testing (B) Evaluation (C) Assessment (D) Remedial teaching
87. The principle of _____ leaves a long lasting impression upon the child's learning without the use of mother tongue. 
(A) concreteness (B) proportion (C) naturalness (D) interest
88. 'Staff _____ be at their desks by 9:00 am.' This was written on the notice board of an office.
(A) should (B) must (C) need (D) will
89. The list of semi-vowels comprise
(A) s, z (B) j, w (C) h, l (D) m, n
90. The following tests help to ascertain the skill of aloud reading of the students 
(A) Objective (B) New type (C) Oral (D) Written



खण्ड – III
भाषा – II (द्वितीया)

संस्कृतम्
अत्र त्रिंशत् प्रश्नाः सन्ति ।
सर्वे प्रश्नाः समाधेयाः ।



निम्नलिखितमपठितं श्लोकमाधारीकृत्य प्रश्नाः (61-65)

समाधेयाः -

प्राचीरतुङ्ग कपि शीर्षक सन्ति कर्षे,
स्थित्वा क्षणं दृशमवाञ्चय पश्चिमायाम् ।
यत्रातिनिर्मल -तरङ्गवती गभीरा,
तन्नी सुधाविरचितेव विभाति रेखा ॥

61. “स्थित्वा” इत्यत्र कः प्रत्ययः ?
(A) क्तवतु (B) त्वा (C) क्तिन् (D) क्त्वा
62. उपर्युक्ते श्लोके कः अलंकारः ?
(A) उपमा (B) यमकः (C) विभावना (D) श्लेषः
63. उपर्युक्ते श्लोके किं छन्दः ?
(A) मालिनी (B) शिरवारणी (C) वसन्ततिलका (D) उपजातिः
64. “विरचितेव” इत्यत्र कः सन्धिः ?
(A) गुणसन्धिः (B) वृद्धिसन्धिः (C) दीर्घसन्धिः (D) पररूपसन्धिः
65. “यत्रातिनिर्मल - तरङ्गवती गभीरा”
अस्मिन् पद्यांशे विशेष्य पदं किम् ?
(A) निर्मलम् (B) गभीरा (C) तरङ्गवती (D) यत्र
66. “इक्” प्रत्याहारस्य वर्णाः भवन्ति ।
(A) इ उ ए ऐ (B) इ उ ऋ लृ (C) इ उ लृ ओ (D) इ ओ ऐ औ
67. वाणीरूपं भावप्रकटममेव किम् कौशलम् उच्यते ?
(A) पठनम् (B) भाषणम् (C) श्रवणम् (D) लेखनम्





निम्नलिखितमपठितं गद्यांशमाधारीकृत्य प्रश्नाः (68-72)



समाधेयाः -

श्रेयसाम् अभिवादनं मानवस्य साधारणधर्मोऽस्ति । अर्हाणाम् अभिवादानेन सदृशं संबलं नाऽस्त्यन्यत् त्रिषु लोकेषु । अभिवादनशीलस्य कृते आचारोऽयं सुखसौभाग्यारोग्यादिसम्पदः कल्पवृक्ष इव स्वयं प्रददाति । अभिवादाने विनये च स्थितां महतीं शक्तिं जानन्तः सत्पुरुषाः जन्मतः एव सन्ततीः पूज्यपूजायै प्रेरयन्ति ।

68. “अस्त्यन्यत्” इत्यत्र कः सन्धिः ?
 (A) अयादिसन्धिः (B) पूर्वरूपसन्धिः (C) गुणसन्धिः (D) यण्सन्धिः
69. “महतीं शक्तिं जानन्तः सत्पुरुषाः जन्मतः एव-” अस्मिन् वाक्ये विशेष्यपदम् अस्ति
 (A) महतीम् (B) शक्तिम् (C) जानन्तः (D) जन्मतः
70. “जन्मतः” इत्यत्र कः प्रत्ययः ?
 (A) तसिल् (B) तृन् (C) क्त (D) तृच्
71. “सन्ततीः” इत्यत्र का विभक्तिः ?
 (A) चतुर्थी (B) द्वितीया (C) पञ्चमी (D) तृतीया
72. “प्रददाति” इत्यत्र कः लकारः ?
 (A) लृट्लकारः (B) लोट्लकारः (C) लट्लकारः (D) लङ्लकारः
73. श्लोकानां शुद्धोच्चारणाभ्यासस्य कृते धातुरूपाणां शब्दरूपाणाञ्च कण्ठस्थीकरणाय किं सहायकं श्रव्यसाधनं भवति ?
 (A) चित्रविस्तारकयन्त्रम् (B) प्रक्षेपयन्त्रम्
 (C) भाषापञ्जिका (D) वर्तुलाकारध्वनि ग्रहक यन्त्रम्
74. “35” इत्येषा संख्या संस्कृते लिखत ।
 (A) पञ्चाधिकत्रयम् (B) पञ्चविंशतिः (C) पञ्चत्रिंशम् (D) पञ्चत्रिंशत्
75. छात्रस्य तीव्रबुद्धेः मूल्याङ्कनं कया परीक्षया भवति ?
 (A) धारित परीक्षया (B) लिखितपरीक्षया
 (C) शलाकापरीक्षया (D) प्रायोगिकपरीक्षया
76. “हरबार्टीयपञ्चपदी” इत्यस्य विकसित विधिः कः ?
 (A) मूल्याङ्कनविधिः (B) प्रत्यक्षविधिः (C) व्याकरणविधिः (D) व्याख्याविधिः
77. “प्रातः 10 :15 वादने बालकः शेते” अस्मिन् वाक्ये रेखाङ्कितसमयं संस्कृते लिखत ।
 (A) दशपञ्चदशवादने (B) सपाददशवादने
 (C) सार्द्धदशवादने (D) पदोन्वादने
78. “इ” इत्यस्य उच्चारणं स्थानं भवति ।
 (A) कण्ठः (B) दन्ताः (C) मूर्धा (D) तालु





79. दृश्य श्रव्यसाधनयोः कस्मिन् जी. आई. एस. आई. पत्रकसंयोजने विषयवस्तुनः सर्वासु भाषासु रूपान्तरं कर्तुमपिशक्यते ?
(A) सङ्गणके (B) प्रक्षेपणयन्त्रे (C) मानचित्रे (D) ध्वन्यभिलेखने
80. “ अनुस्वारस्य” उच्चारणस्थानं भवति ।
(A) नासिका (B) कण्ठः (C) मूर्धा (D) दन्ताः
81. पद्यशिक्षणविधिषु नागच्छति
(A) खण्डान्वयविधिः (B) व्याख्याविधिः
(C) दण्डान्वयविधिः (D) निगमनविधिः
82. “ नृपः मम धर्मसखा आसीत्” वाक्यमिदं संशोधयत ।
(A) नृपः मम धर्मसखः आसीत् । (B) नृपः माम् धर्मसखा आसीत् ।
(C) नृपः मम धर्मसख्युः आसीत् । (D) नृपः मया धर्मसखा आसीत् ।
83. निरक्षराः जनाः अपि केन कौशलेन एव स्वकार्याणि साधयन्ति ?
(A) भाषणेन (B) पठनेन (C) लेखनेन (D) पाठनेन
84. अन्तःस्थाः वर्णाः भवन्ति
(A) श ष स ह (B) इ उ ऋ लृ (C) य व र ल (D) ए ओ ऐ औ
85. अत्यधिकविश्वसनीया, वैधा, व्यापिका, व्यावहारिकी तथा मितव्यया का परीक्षा ? येन बालकः स्वल्पमेव लिखति
(A) वस्तुनिष्ठपरीक्षा (B) लिखितपरीक्षा
(C) प्रायोगिकपरीक्षा (D) मौखिकपरीक्षा
86. सर्वेऽपिविषयाः परस्परं सम्बद्धाः भवन्ति । इत्यत्र कः सिद्धान्तः ?
(A) मौखिककार्यसिद्धान्तः (B) समवायसिद्धान्तः
(C) क्रियाशीलतासिद्धान्तः (D) योजनासिद्धान्तः
87. “ पिता भिक्षुक को धन देता हैं” वाक्यमिदं संस्कृते अनुवादं कुरुत ।
(A) पिता भिक्षुकं धनं ददाति । (B) पिता भिक्षुकाय धनं ददाति ।
(C) पिता भिक्षुकस्य धनं ददाति । (D) पित्रा भिक्षुकात् धनं ददाति ।
88. “ सर्वेगुणाः _____ आश्रयन्ति” रिक्तस्थानं पूर्यित्वा सूक्तिं संयोजयत।
(A) अन्नम् (B) जलम् (C) काञ्चनम् (D) मित्रम्
89. “यस्मिन् विषये छात्रस्य अधिका रूचिर्भवति, सः तं विषयं पठनाय प्रेरितो भवति” इति कथनं कस्य सिद्धान्तस्य ?
(A) रूचेः सिद्धान्तस्य (B) समवायसिद्धान्तस्य
(C) चयनसिद्धान्तस्य (D) मौखिककार्यसिद्धान्तस्य
90. “सा सदैव पुस्तकं पठति” वाक्यमिदं कर्मवाच्ये परिवर्तयत ।
(A) ते सदैव पुस्तकं पठ्यते । (B) ताः सदैव पुस्तकानि पठ्यते ।
(C) तेन सदैव पुस्तकं पठ्यते । (D) तथा सदैव पुस्तकं पठ्यते ।



باب - III

زبان - II

(۳۶) اُردو

اس سیکشن میں تیس (30) سوالات دیئے گئے ہیں۔ تمام سوالات کے جوابات ضروری ہیں۔

ہر سوال کے چار جوابات میں سے ایک صحیح جواب کی نشاندہی کیجئے۔

نوٹ: مندرجہ ذیل جزو نظم کو پڑھ کر سوالات (61 تا 65) کے جواب دیجئے۔

فرعون نے کیا تھا جو دعویٰ خدائی کا

شہاد بھی بہشت بنا کر ہوا خدّا

نمرود بھی خدّا ہی کہاتا تھا برملا

یہ بات ہے سمجھنے کی آگے کہوں میں کیا

یاں تک جو ہو چکا ہے سو ہے وہ بھی آدمی

یا آدمی ہی نار ہے اور آدمی ہی نور

یاں آدمی ہی پاس ہے اور آدمی ہی دور

کل آدمی کا حسن و قبح میں ہے یاں ظہور

شیطان بھی آدمی ہے جو کرتا ہے مکرو زور

اور ہادی و رہنما ہے سو ہے وہ بھی آدمی



61. "یاں آدمی ہی نار ہے اور آدمی ہی نور" یاں آدمی ہی پاس ہے اور آدمی ہی دور"

درج بالا شعر میں قافیہ کی نشاندہی کیجئے۔

(A) نور، دور (B) آدمی، آدمی (C) دور، پاس (D) یاں، یاں

62. درج بالا جزو بند کس ہیئت میں لکھے گئے ہیں؟

(A) مربع (B) مسدس (C) مخمس (D) مثلث

63. لفظ 'یاں' کے معنی ہیں۔

(A) یوں (B) کہاں (C) وہاں (D) یہاں

64. "فرعون نے کیا تھا جو دعویٰ خدائی کا" - مصرعے میں کون سی صنعت کا استعمال ہوا ہے؟

(A) تضاد (B) تشبیہ (C) حسن تعلیل (D) تلمیح



65. "حسن و قبح" کے معنی ہیں۔

(A) صداقت و جھوٹ (B) عقلمندی و جہالت (C) خوبصورتی و بدصورتی (D) اخلاقی و بد اخلاقی

66. درج ذیل میں 'خط' کی علامت ہے۔

(A) (-) (B) (:) (C) (-:) (D) (:)



67. پڑھنا سکھانے کے لفظ واری اور جملہ واری طریقہ کار میں کیا مماثلت ہے؟

(A) دونوں لفظ کی بجائے جملے کی ایکائی منتخب کی جاتی ہے
(B) دونوں میں جملے کی بجائے لفظ کی ایکائی منتخب کی جاتی ہے
(C) دونوں تخلیقی طریقے ہیں جن میں کل سے جز کی جانب اقدام ہے
(D) دونوں میں ہی نہ تو جملہ نہ تو لفظ کو منتخب کیا جاتا ہے

68. 'اردو' کس زبان کا لفظ ہے؟

(A) ترکی (B) عربی (C) فارسی (D) ہندی

69. خرد تدریس (Micro Teaching) کا سب سے پہلے استعمال کب اور کہاں ہوا تھا؟

(A) 1963 امریکہ (B) 1961 لندن (C) 1960 فرانس (D) 1965 جاپان



70. اردو تدریس میں منصوبہ بندی کے تحت امدادی شے ٹیلی ویژن ہے۔

(A) سمعی (B) سمعی اور بصری دونوں
(C) بصری (D) نہ سمعی نہ بصری

71. "مرزا نوشہ" میں اسم معرفہ کی کونسی قسم ہے؟

(A) تخلص (B) لقب (C) کنیت (D) خطاب

72. ماہر نفسیات ٹرین کے مطابق کندہ ذہن طلباء کا ذہنی خارج قسمت (IQ) ہے۔

(A) 80 سے کم (B) 100 سے 110 تک (C) 70 سے کم (D) 0 (صفر) سے 60 تک

73. کہاوت "آسمان سے گرا کھجور میں اٹکا" کے معنی ہیں

(A) دہرا فائدہ ہونا (B) ایک مصیبت سے نکل کر دوسری مصیبت میں پڑ جانا
(C) دو جگہ سے آرام ملنا (D) ہر جگہ سے فائدہ ہونا



74. معلم کی بلند خوانی کے بعد طلباء سے فرداً فرداً کرائی جانے والی بلند خوانی کہلاتی ہے۔

(A) اعادہ کرنا (B) انفرادی بلند خوانی (C) اجتماعی بلند خوانی (D) اساتذہ کی بلند خوانی



75. لسانیات میں 'صوتیات' کا تعلق ہے۔

- (A) زبان کی تلفظی آوازوں کی توجیہ اور ان کے تجزیہ سے
(B) املا اور لفظ کی بناوٹ کی مشق سے
(C) علمِ نحو کے مطالعے سے
(D) صنعتوں کے استعمال سے

76. وہ ضمیر جو غیر یقینی شخص یا چیز کے لئے آتی ہے، کہلاتی ہے۔

- (A) ضمیر اشارہ
(B) ضمیر موصولہ
(C) ضمیر استفہامیہ
(D) ضمیر تنکیر



77. خرد تدریس کے متعلق درج ذیل میں سے صحیح کی نشاندہی کیجئے۔

- (A) خرد تدریس معلم استاد کے لئے ایک تربیتی تکنیک نہیں بلکہ تدریسی طریقہ کار ہے
(B) خرد تدریس میں سمعی اور بصری آلات نیز (CCTV) کی مدد سے مشاہدہ عیب ہوتا ہے
(C) خرد تدریس کے ذریعے معلم استاد تدریسی مشق کے بعد مشاہدین کے ذریعے بازرسی (Feedback) لیتا ہے
(D) خرد تدریس میں معلم استاد کو ایک ہی مہارت کا اعادہ نہیں کرنا چاہئے

78. کسی زبان کی تحریری صورت یا بناوٹ کو اس زبان کا _____ کہا جاتا ہے۔

- (A) متن
(B) قواعد
(C) املا
(D) رسم الخط

79. اردو تدریس کے اصول کے متعلق صحیح کی نشاندہی کیجئے۔

- (A) اردو زبان سیکھنے کے لئے آمادگی میں کوتاہی
(B) زبان پر اثر انداز ہونے والے عوامل کی نظر اندازگی
(C) جسمانی ساخت اور صحت کی نظر اندازگی
(D) اردو زبان سیکھنے کے لئے آمادگی



80. کون سی منصوبہ بندی یومیہ تدریس کو ایک اساس فراہم کرتی ہے؟

- (A) سالانہ منصوبہ بندی
(B) یومیہ منصوبہ بندی
(C) پونٹ منصوبہ بندی
(D) ان میں سے کوئی نہیں

81. اندازہ قدر کے تصور کے تحت صحیح کی نشاندہی کیجئے۔

- (A) موضوعیت کے مقابلے میں معروضیت کو مستحسن سمجھا جاتا ہے
(B) معروضیت کے مقابلے میں موضوعیت کو مستحسن سمجھا جاتا ہے
(C) موضوعیت اور معروضیت دونوں ہی مستحسن نہیں سمجھے جاتے
(D) موضوعات و معروضیات کو یکجا کر دیا جاتا ہے

82. حروف شمسی : حروف قمری کی تعداد کتنی کتنی ہے؟

- (A) 16 : 14
(B) 14 : 16
(C) 14 : 14
(D) 16 : 16



83. لکھنا سکھانے کے کس طریقے کے تحت حرف تہجی ، مرکب الفاظ اور اس کے بعد جملہ لکھنا سکھایا جاتا ہے ؟
 (A) پڑھو اور لکھو طریقہ (B) ابجدی طریقہ (C) پستالوزی طریقہ (D) مائٹیسوری طریقہ

84. سالانہ پلان سے کیا مراد ہے ؟

(A) پورے ماہ کے لئے بنایا گیا تعلیمی منصوبہ
 (B) پورے ہفتے کے لئے بنایا گیا تعلیمی منصوبہ
 (C) ہر روز کے لئے بنایا گیا تعلیمی منصوبہ
 (D) پورے سال کے لئے بنایا گیا تعلیمی منصوبہ



85. درج بالا الفاظ میں درست الٹا والے لفظ کی نشاندہی کیجئے۔

(A) عکرب (B) عقرب (C) اکرب (D) اغرب

نوٹ : مندرجہ ذیل اقتباس کو غور سے پڑھ کر نیچے دیئے گئے سوالات (86 تا 90) کے جواب دیجئے۔

"اللہ! میرے اللہ میاں! اب کے تو میری آپا کا نصیبہ کھل جائے۔ میرے اللہ میں سو رکعت نفل تیری درگاہ میں پڑھوں گی۔" حمیدہ نے فجر کی نماز پڑھ کر دعا مانگی۔ صبح راحت بھائی آئے تو کبریٰ پہلے ہی سے مچھروں والی کوٹھری میں جا چھپی تھی۔ جب سیویوں اور پرائٹوں کا ناشتہ کر کے بیٹھک میں چلے گئے تو دھیرے دھیرے نئی دلہن کی طرح پیر رکھتی کبریٰ کوٹھری سے نکلی اور جھوٹے برتن اٹھائے۔
 "لاؤ! میں دھوؤں بی آپا۔" حمیدہ نے شرارت سے کہا۔ "نہیں" وہ شرم سے ہک گئی۔

حمیدہ پھینچتی رہی ، بی اماں مسکراتی رہیں اور کرب کے دوپٹے میں لپاٹا نکلتی رہیں۔ جس راستے کان کی لو لگیں گئی تھیں اسی راستے پھول پتہ اور چاندی کی پازیب بھی چل دی اور پھر ہاتھوں کی دو دو چوڑیاں بھی جو مٹھلے ماموں نے رنڈاپا اتارنے پر دی تھیں۔



86. لفظ "کبریٰ" کے معنی ہیں۔

(A) سب سے بھونٹی (B) سب سے بڑی (C) سب سے بہادر (D) سب سے لائق

87. "اب کے تو میری آپا کا نصیبہ کھل جائے۔" اس جملے میں زمانے کے لحاظ سے فعل کی کونسی قسم ہے ؟

(A) فعل حال (B) فعل مستقبل (C) فعل ماضی (D) فعل مضارع

88. "میرے اللہ میں سو رکعت نفل تیری درگاہ میں پڑھوں گی۔" جملے میں زمانہ ہے

(A) ماضی (B) حال (C) مستقبل (D) ماضی قریب

89. "کبریٰ پہلے ہی سے مچھروں والی کوٹھری میں جا چھپی۔" جملے میں مفعول کی نشاندہی کیجئے۔

(A) مچھروں والی کوٹھری (B) چھپی (C) کبریٰ (D) پہلے ہی سے



90. "اللہ! میرے اللہ میاں!" - اصطلاح میں جملہ ہے۔

(A) حکمیہ (B) بیانیہ (C) ندائیہ / فجائیہ (D) استنقبامیہ



खण्ड – III

भाषा – II

सिंधी

कुल 30 सुवाल आहिनि ।

सभेई सुवाल करण जरुरी आहिनि ।



61. बोलीअ खे दाइमी रूप डियण लाइ इस्तेमाल कजे थो
(A) सजावट (B) लिखावट
(C) चित्रकारी (D) मीनाकारी
62. देवनागरी लिपि वर्णमाला में 'ड' खां पोइ अखरु आहे
(A) ढ (B) ढ (C) थ (D) ठ
63. 'प्रभावु' लफ़्ज़ में अगियाड़ी आहे
(A) प्रभा (B) भावु (C) प्र (D) आवु
64. खबरदार ! बीहु त सहीं ! मिसालु आहे
(A) हर्फु जर (B) हर्फु जुमिलो (C) जर्फ (D) हर्फ निदा
65. पहाके जो सिलसिलो ठहियो
i. खे कन
ii. वेई सिडनि
iii. आई
iv. बि कपाए
(A) iv, iii, i, ii (B) ii, iii, iv, i (C) i, ii, iii, iv (D) ii, i, iv, iii
66. लफ़्ज़नि जी माना जा जोड़ा मिलायो
1. आथतु i. बेअंत
2. अपार ii. गाइबु
3. अलूप iii. दुर्लभ
4. अलभु iv. दिलासो
(A) 1-iv 2-i 3-ii 4-iii
(B) 1-i 2-ii 3-iii 4-iv
(C) 1-iv 2-iii 3-i 4-ii
(D) 1-iv 2-iii 3-ii 4-i



हेठि डिनल कविता पढ़ी डिनल सुवालनि जा जवाब डियो : (67-71)



ऐ आज़ादी तुंहिजे खातिर छा छा न थियो !
 कूधर कुसिजी विया, सींधियुनि जो सिंदूर मिटियो,
 पर पंहिजे रत सां वीरनि तुंहिजो चित्रु चिटियो !
 अत्याचारियुनि मतवालनि ते इल्जाम मढ़िया,
 तुंहिजे सदिके फ़ासीअ ते केडा वीर चढ़िया !
 नेणनि जे ककरनि मां लुइकनि जो मीहं वसियो,
 नौवरनियुनि ऐं बुढिडियुनि अखिडियुनि जो नूर खसियो !
 हिक डीहू वतनु आज़ाद थियो, ऐ आज़ादी,
 पर कंहिं कंहिं जो छा छा न वियो, ऐ आज़ादी !
 तो लाइ दुआ थो रोज़ु घुरां, त हुर्जी काइमु,
 'राही' तुंहिजी इज़्जत महफूज़ हुजे दाइमु !
 ऐ आज़ादी तुंहिजे खातिर छा छा न थियो !



67. 'बुढिडियुनि' जो अदद वाहिदु आहे
 (A) बुजुर्ग (B) बुजुर्गियाणी (C) बुढिडी (D) औरतुनि
68. 'कूधर' लफ़्ज़ जी माना आहे
 (A) वीर (B) कचो (C) कांइरु (D) डिज़िणो
69. सही सिट आहे
 (A) चढ़िया केडा वीर फ़ासीअ ते तुंहिजे सदिके !
 (B) फ़ासीअ ते केडा वीर चढ़िया तुंहिजे सदिके !
 (C) सदिके तुंहिजे केडा वीर चढ़िया फ़ासीअ ते !
 (D) तुंहिजे सदिके फ़ासीअ ते केडा वीर चढ़िया !
70. शाइर महफूज़ रखण जी कामना कई आहे
 (A) मिलकियत (B) हैसियत (C) हैवानियत (D) इज़्जत
71. कविता जो उनवान आहे
 (A) गुलामी (B) आज़ादी (C) दरियादिली (D) बुज़दिली
72. 'चूसिणो आवाज़' वारो अखरु आहे
 (A) ज़ (B) ण (C) ड (D) इ





हेठि डिनल टुकर पढी सुवालनि जा जवाब लिखो: (सुवाल 73-77)



उहो ईश्वर जंहिं में डिसण खां सवाए वेसाह था रखूं ऐं रखणो थो पवे, जो समझूं था त मारे थो त सहण जी ताकत बि डिए थो । उहो सुर्ग जो ज़ाहिरी कंहिं खे मिलियो त कोन्हे, पर सभ कंहिं जी अखियुनि अगियां डेखारी डिए थो । उहो ख्याल त असांजी नीज़ारी बेज़ारी, असां जूं आहूं ऐं आसूं मिडेई हणी हंधि कंदा । उहे सभु तुहिंजे करामत करे असांखे डुटु डियनि था । तुंहिंजे करे जीवत जी कड़ाईअ में मेठाज अचे थो, प्रेम ज्ञान जा चश्मा जारी थियनि था, कुर्बानीअ जा कारनामा ऐं इश्क जा उला लाट कढनि था । ओ इन्सानी जीवत जा आधार थम्भा - उम्मेद या आशा ! शाल तूं कंहिं खे न छडीं । शाल तुंहिंजो सायो सभिनी दर दरियुनि ते हुजे त दुखियुनि दिलियुनि में पारसी वाणीअ जो पड़ाडो बुधण में अचे

“ए दिल सबूर, बाश मखूर गम रू आकबात
ऐन शाम सुबह गरदद ऐन शब सहर शोद ।”

अर्थात ए दिल ! सबूर करि, दुख खे न चबाड़, छाकाणि त नेठि हिन शाम पुठियां सुबूह ईदो ऐं हीअं रात फिरी प्रभात थींदी ।



73. दुरुस्त जुमिलो चूडियो

- (A) तुंहिंजे करे अचे थो जीवत जी कड़ाईअ में मेठाज
- (B) मेठाज तुंहिंजे करे जीवत जी कड़ाईअ में अचे थो
- (C) जीवत जी कड़ाईअ में मेठाज तुंहिंजे करे अचे थो
- (D) तुंहिंजे करे जीवत जी कड़ाईअ में मेठाज अचे थो

74. उहो ईश्वर जंहिं में डिसण खां सवाए विश्वास था रखूं - जुमिलो आहे

- (A) ज़मान हाल
- (B) ज़मान माज़ी
- (C) ज़मान मुस्तक़बिल
- (D) ज़मान माज़ी इस्तमरारी

75. ‘ए दिल ! सबूर करि, दुख खे न चबाड़’ हिन सिट में फ़इल आहे

- (A) दिल
- (B) चबाड़
- (C) दुख
- (D) सबूर

76. ‘डुढ’ लफ़्ज़ जी माना आहे

- (A) डाढो
- (B) दिलासो
- (C) डुखियो
- (D) डुबिरो

77. शाल तूं कंहिं खे न छडीं

- (A) निराशा
- (B) आंसू
- (C) उम्मेद
- (D) आहूं

78. ‘चतुराई’ लफ़्ज़ में पछाडी आहे

- (A) राई
- (B) आई
- (C) तुराई
- (D) ई

79. पहाको पूरो करियो - “जुआ जे हारण वारे जो अधु मुंहं कारो, ऐं

- (A) हारण वारे जो सजो मुंहं कारो
- (B) खटण वारे जो अधु मुंहं कारो
- (C) खटण वारे जो सजो मुंहं कारो
- (D) हारण - खटण वारे जो सजो मुंहं कारो



80. 'हुन खतु लिखियो' मिसाल आहे

- (A) हर्फु ज़र (B) हर्फु जुमिलो
(C) ज़मान माज़ी मुतलक़ (D) ज़मान माज़ी मुतशकी

81. पढाईअ जी थकावट दूर करण लाइ अपनाइण खपे

- (A) रांदि विधि (B) अध्ययन विधि
(C) लिखावट विधि (D) सज़ा वारी विधि

82. 'लिखणु, पढणु खां अगु सिखणु खपे' इहो वीचार आहे

- (A) डाल्टन (B) लेडी मॉटेसरी
(C) फ़ोबेल (D) मिस हेलन पार्कहस्ट

83. सज़ा, मार, डंडु लाइ लफ़ज़ कमि ईदो

- (A) सज़ावान (B) सेखत (C) सेखराट (D) मारकुट

84. हैल्थ आफ़ीसर खे नालियुनि जी सफ़ाईअ लाइ दरख़्वास्त लिखिबी

- (A) प्रधानाचार्य (B) स्वास्थ्याधिकारी
(C) जलपूर्ति अधिकारी (D) सम्पादक

85. ब़ारनि में ज़िबानी फ़नु वधाइण लाइ कारगर तरीक़ो थींदो

- (A) भाषणु (B) लिखणु (C) डंडु (D) मार

86. 'जदीद' लफ़ज़ जी माना आहे

- (A) क़दीम (B) पुराणो (C) अवाइली (D) नओं

87. बुधण जे फ़न जो उज़वो आहे

- (A) कन (B) वातु (C) चप (D) कलमु

88. 'अखलाक' इस्म जो सिफ़त थींदो

- (A) चरित्र (B) नैतिक
(C) अखलाकी (D) गुण

89. 'ड़ांदु' लफ़ज़ जी जिंस बदिलायो

- (A) गांड (B) डेल (C) रिढ (D) ब़किरी

90. "शिक्षा मनोविज्ञान, मनोविज्ञान जी उहा शाख आहे, जेका सिखण ऐं सेखारण जी विधिअ जो अध्ययन कंदी आहे।" चयो आहे

- (A) जेम्स ड़ीवर (B) सैन्ट्रोक
(C) स्किनर (D) रॉबर्ट



ਖੰਡ – III

ਭਾਸ਼ਾ – II

ਪੰਜਾਬੀ (ਪੰਜਾਬੀ)

ਇਸ ਖੰਡ ਵਿੱਚ ਕੁੱਲ 30 ਪ੍ਰਸ਼ਨ ਹਨ।

ਸਾਰੇ ਪ੍ਰਸ਼ਨ ਕਰਨੇ ਜ਼ਰੂਰੀ ਹਨ।

ਹੇਠ ਲਿਖੇ ਕਾਵਿ ਬੰਦ ਨੂੰ ਪੜ੍ਹ ਕੇ ਸਵਾਲ ਨੰਬਰ 61 ਤੋਂ 64 ਤੱਕ ਦੇ ਉੱਤਰ ਦਿਉ :



ਆਪਣੀ ਜਾਚੇ ਉਹ ਤਾਂ ਵੱਡੇ ਘਰ ਜਾਂਦਾ ਹੈ।
 ਵਿੱਚ ਸਮੁੰਦਰ ਜਾ ਕੇ ਦਰਿਆ ਮਰ ਜਾਂਦਾ ਹੈ।
 ਗਰਦਨ ਸਿੱਧੀ ਰੱਖਣ ਦਾ ਮੁੱਲ ਤਾਰ ਰਹੇ ਹਾਂ,
 ਬੇਸ਼ਰਮਾਂ ਦਾ ਨੀਵੀਂ ਪਾ ਕੇ ਸਰ ਜਾਂਦਾ ਹੈ।
 ਇਹ ਜੇ ਆਤਿਸ਼ਬਾਜ਼ੀ ਸਾਨੂੰ ਵੇਚ ਰਿਹਾ ਏ,
 ਆਪਣੀ ਚੀਚੀ ਝੁਲਸ ਜਾਣ ਤੇ ਡਰ ਜਾਂਦਾ ਹੈ।
 ਅੱਤ ਨੂੰ ਅੰਤ ਬਣਾਏ ਆਖਰ ਕਹਿਰ ਖੁਦਾਈ,
 ਜਬਰ ਜਰਦਿਆਂ ਸਬਰ ਪਿਆਲਾ ਭਰ ਜਾਂਦਾ ਹੈ।
 ਮਾਂ ਬੋਲੀ, ਮਾਂ ਜਣਨੀ, ਧਰਤੀ ਮਾਤਾ ਕੋਲੋਂ,
 ਟੁੱਟ ਕੇ ਬੰਦਾ, ਮਰਦਾ-ਮਰਦਾ ਮਰ ਜਾਂਦਾ ਹੈ।
 ਬਹੁਤੀ ਵਾਰੀ ਜਾਗਦਿਆਂ ਨਹੀਂ ਹਿੰਮਤ ਪੈਂਦੀ,
 ਸੁਪਨੇ ਅੰਦਰ ਜੋ ਕੁਝ ਬੰਦਾ ਕਰ ਜਾਂਦਾ ਹੈ।



61. ਉਪਰੋਕਤ ਕਾਵਿ ਬੰਦ ਦੀ ਕਾਵਿ ਵੰਨਗੀ ਹੈ :

- (A) ਰੁਬਾਈ (B) ਕਵਿਤਾ (C) ਗ਼ਜ਼ਲ (D) ਗੀਤ

62. 'ਗੁਲਾਮੀ ਦਾ ਜੂਲਾ ਲਾਹੁਣ ਲਈ ਤਤਪਰ ਹੋਣਾ'

ਉਪਰੋਕਤ ਕਥਨ ਲਈ ਵਰਤਿਆ ਜਾਣ ਵਾਲਾ ਮੁਹਾਵਰਾ ਹੈ :

- (A) ਸਬਰ ਦਾ ਪਿਆਲਾ ਭਰ ਜਾਣਾ (B) ਸਬਰ ਕਰਨਾ
 (C) ਸਬਰ ਦਾ ਘੁੱਟ ਭਰਨਾ (D) ਹੇਸ਼ ਗਵਾਉਣਾ

63. ਆਪਣੀ ਜਾਚੇ ਉਹ ਤਾਂ ਵੱਡੇ ਘਰ ਜਾਂਦਾ ਹੈ।

ਵਿੱਚ ਸਮੁੰਦਰ ਜਾ ਕੇ ਦਰਿਆ ਮਰ ਜਾਂਦਾ ਹੈ।

ਉਪਰੋਕਤ ਤੁਕਾਂ ਤੋਂ ਸਾਨੂੰ ਕੀ ਸਿੱਖਿਆ ਮਿਲਦੀ ਹੈ :

- (A) ਚਾਦਰ ਵੇਖ ਕੇ ਪੈਰ ਪਸਾਰਣੇ। (B) ਵੱਡਿਆਂ ਨਾਲ ਸੰਬੰਧ ਜੋੜਨ ਦਾ ਨੁਕਸਾਨ।
 (C) ਵੱਡਿਆਂ ਨਾਲ ਸੰਬੰਧ ਜੋੜਨ ਦਾ ਫ਼ਾਇਦਾ (D) ਦਰਿਆ ਦਾ ਮਰਨਾ।

64. ਮਾਂ ਬੋਲੀ, ਮਾਂ ਜਣਨੀ, ਧਰਤੀ ਮਾਤਾ ਕੋਲੋਂ,

ਟੁੱਟ ਕੇ ਬੰਦਾ, ਮਰਦਾ-ਮਰਦਾ ਮਰ ਜਾਂਦਾ ਹੈ।

ਉਪਰੋਕਤ ਕਾਵਿ ਤੁਕ ਵਿੱਚ ਕਿਹੜਾ ਅਲੰਕਾਰ ਵਰਤਿਆ ਗਿਆ ਹੈ।

- (A) ਅਤਿਕਥਨੀ (B) ਰੂਪਕ (C) ਦ੍ਰਿਸ਼ਟਾਂਤ (D) ਅਨੁਪ੍ਰਾਸ



65. ਪੰਜਾਬੀ ਭਾਸ਼ਾ ਦੇ ਉਚਾਰਨ ਉੱਪਰ ਅੰਗਰੇਜ਼ੀ, ਉਰਦੂ, ਫ਼ਾਰਸੀ ਤੇ ਹੋਰ ਵਿਦੇਸ਼ੀ ਭਾਸ਼ਾਵਾਂ ਦਾ ਪ੍ਰਭਾਵ ਸਪੱਸ਼ਟ ਦਿਖਾਈ ਦਿੰਦਾ ਹੈ। ਇਸ ਲਈ ਕਿਹੜਾ ਕਾਰਨ ਜਿੰਮੇਵਾਰ ਹੈ ?
- (A) ਮਨੋਵਿਗਿਆਨਕ ਕਾਰਨ (B) ਸਰੀਰਕ ਅਤੇ ਵਿਅਕਤੀਗਤ ਕਾਰਨ
(C) ਭੂਗੋਲਿਕ ਕਾਰਨ (D) ਛਾਪੇਖਾਨੇ ਦੇ ਪ੍ਰਭਾਵ ਕਾਰਨ
66. ਪ੍ਰਯੋਗਿਕੀ ਦੇ ਆਧਾਰ 'ਤੇ (Based on technology) ਦੇਖਣ-ਸੁਣਨ ਸਮੱਗਰੀ ਵਿੱਚੋਂ ਕੋਨੇਰ ਯੰਤਰ ਹਨ :
- (A) ਰੇਡੀਉ, ਕੰਪਿਊਟਰ (B) ਸਲਾਈਡ ਪ੍ਰੋਜੈਕਟਰ, ਓਵਰਹੈਡ ਪ੍ਰੋਜੈਕਟਰ
(C) ਕੈਸਟਾਂ, ਸਲਾਈਡਾਂ (D) ਐਪੀਡਾਇਆ ਸਕੋਪ, ਕੈਸਟਾਂ
67. 'ਨੱਕ ਵਿੱਚੋਂ ਠੂਹੇ ਡੋਗਣੇ' ਮੁਹਾਵਰੇ ਦਾ ਢੁੱਕਵਾਂ ਅਰਥ ਹੈ :
- (A) ਆਪਣੇ ਆਪ ਨੂੰ ਵੱਡਾ ਤੇ ਸੁੰਦਰ ਸਮਝ ਕੇ ਦੂਜਿਆਂ ਤੋਂ ਨਫ਼ਰਤ ਕਰਨੀ।
(B) ਲੜਾਈ ਜਾਂ ਬੇਇੱਜ਼ਤੀ ਕਰਨੀ।
(C) ਭੈੜੀਆਂ ਆਦਤਾਂ ਵਾਲੇ ਕੋਝੇ ਤੇ ਹੰਕਾਰੀ ਬੰਦੇ ਲਈ ਵਰਤਿਆ ਜਾਂਦਾ ਹੈ।
(D) ਸ਼ਰਾਬ ਪੀ ਕੇ ਜਾਂ ਕੋਈ ਹੋਰ ਨਸ਼ਾ ਕਰਕੇ ਰੋਹਬ ਝਾੜਣਾ।
68. "ਛੋਟੇ ਬੱਚੇ ਬਾਲ ਗੀਤ ਬਹੁਤ ਪਸੰਦ ਕਰਦੇ ਹਨ। ਵਾਰਤਕ ਜਾਂ ਹੋਰ ਸਾਹਿਤ-ਅੰਗ ਪੜ੍ਹਾਉਣ ਤੋਂ ਪਹਿਲਾਂ ਉਹਨਾਂ ਨੂੰ ਬਾਲ ਗੀਤ ਪੜ੍ਹਾਏ ਜਾਣ।" ਉਪਰੋਕਤ ਉਦਾਹਰਨ ਭਾਸ਼ਾ ਸਿੱਖਿਆ ਦੇ ਅਧਿਆਪਨ ਦੇ ਕਿਸ ਸੂਤਰ ਨਾਲ ਸੰਬੰਧਿਤ ਹੈ ?
- (A) ਜਾਣ ਤੋਂ ਅਨਜਾਣ ਵੱਲ (B) ਪੂਰਨ ਤੋਂ ਅੰਸ਼ ਵੱਲ
(C) ਮੂਰਤ ਤੋਂ ਅਮੂਰਤ ਵੱਲ (D) ਮਨੋਵਿਗਿਆਨਕ ਤੋਂ ਤਾਰਕਿਕ ਵੱਲ
69. ਉਹ ਕਿਹੜਾ ਅਲੰਕਾਰ ਹੈ, ਜਿਸ ਵਿੱਚ ਪਹਿਲਾਂ ਇੱਕ ਗੱਲ ਕਹਿ ਕੇ ਫਿਰ ਦੂਜੀ ਗੱਲ ਉਸਦੇ ਉਦਾਹਰਨ ਦੇ ਰੂਪ ਵਿੱਚ ਆਖੀ ਜਾਂਦੀ ਹੈ :
- (A) ਉਪਮਾ ਅਲੰਕਾਰ (B) ਦ੍ਰਿਸ਼ਟਾਂਤ ਅਲੰਕਾਰ
(C) ਅਤਿਕਥਨੀ ਅਲੰਕਾਰ (D) ਰੂਪਕ ਅਲੰਕਾਰ
70. ਦੇਖਣ-ਸੁਣਨ ਸਾਧਨਾਂ ਦੇ ਪ੍ਰਯੋਗ ਦੇ ਮਹੱਤਵ ਵਿੱਚ ਸ਼ਾਮਿਲ ਨਹੀਂ ਹੈ :
- (A) ਕਿਰਿਆ ਦੇ ਸਿਧਾਂਤ ਦਾ ਪਾਲਣ ਹੁੰਦਾ ਹੈ। (B) ਕਲਪਨਾ ਸ਼ਕਤੀ ਦੀ ਘਾਟ ਹੁੰਦੀ ਹੈ।
(C) ਸਮੇਂ ਤੇ ਸ਼ਕਤੀ ਦੀ ਬੱਚਤ ਹੁੰਦੀ ਹੈ। (D) ਸਿੱਖਣ ਦੀ ਗਤੀ ਵਿੱਚ ਤੇਜ਼ੀ ਆਉਂਦੀ ਹੈ।
71. "ਟੁੱਟਦੇ ਭੱਜਦੇ ਮਾਨਵੀ ਰਿਸ਼ਤਿਆਂ ਦੀ ਲੰਬੀ ਅਤੇ ਕਲਪਨਾਮਈ ਕਹਾਣੀ ਨੂੰ ਨਾਵਲ ਕਿਹਾ ਜਾਂਦਾ ਹੈ।" ਇਹ ਕਥਨ ਕਿਸ ਵਿਦਵਾਨ ਦਾ ਹੈ :
- (A) ਡਾ. ਜਸਵਿੰਦਰ ਸਿੰਘ (B) ਡਾ. ਗੁਰਮੁਖ ਸਿੰਘ
(C) ਗੁਰਦਿਆਲ ਸਿੰਘ (D) ਡਾ. ਗੁਰਤਰਨ ਸਿੰਘ
72. ਅੰਨ੍ਹੀ ਕੁੱਤੀ _____। ਅਖਾਣ ਨੂੰ ਪੂਰਾ ਕਰੋ:
- (A) ਮਸਰਾਂ ਦੀ ਦਾਲ (B) ਭੀੜਾ ਭਾਂਡਾ
(C) ਜਲੇਬੀਆਂ ਦੀ ਰਾਖੀ (D) ਸਿੱਜੜ ਮਾਰੇ





73. ਵਾਰ ਦੇ ਅੰਤ ਵਿੱਚ ਆਉਂਦਾ ਹੈ:
 (A) ਮੰਗਲਾਚਰਣ (B) ਸੰਘਰਸ਼ (C) ਸਮਾਧਾਨ (D) ਮਹਾਤਮ
74. ਮੁਲਾਂਕਣ ਦੀ ਵਿਸ਼ੇਸ਼ਤਾ ਹੈ :
 (A) ਮੁਲਾਂਕਣ ਇੱਕ ਨਿਰੰਤਰ ਤੇ ਸੀਮਤ ਪ੍ਰਕਿਰਿਆ ਹੈ।
 (B) ਸਿੱਖਿਆ ਮੁਲਾਂਕਣ ਕਠੋਰ ਹੁੰਦਾ ਹੈ।
 (C) ਮੁਲਾਂਕਣ ਸਿੱਖਿਆ ਪ੍ਰਣਾਲੀ ਦੇ ਵਿਸ਼ੇਸ਼ ਹਿੱਸੇ ਨੂੰ ਆਪਣੇ ਘੇਰੇ ਵਿੱਚ ਲੈਂਦਾ ਹੈ।
 (D) ਸਿੱਖਿਆ ਮੁਲਾਂਕਣ ਵਿਅਕਤੀਗਤ ਹੁੰਦਾ ਹੈ।
75. 'ਪੰਜਾਬੀ ਦਾ ਸਪਤਾਹਿਕ ਅਖ਼ਬਾਰ ਜਲੰਧਰ ਤੋਂ ਛਪਦਾ ਹੈ।' ਵਾਕ ਵਿੱਚੋਂ ਉਦੇਸ਼ ਚੁਣੋ :
 (A) ਪੰਜਾਬੀ (B) ਸਪਤਾਹਿਕ (C) ਅਖ਼ਬਾਰ (D) ਜਲੰਧਰ
76. ਕਹਾਣੀ ਪੜ੍ਹਾਉਣ ਦੀ ਕਿਸ ਵਿਧੀ ਵਿੱਚ ਕਹਾਣੀ ਦੇ ਗੁਣ ਅਤੇ ਦੋਸ਼ਾਂ ਨੂੰ ਪਰਖਿਆ ਜਾਂਦਾ ਹੈ :
 (A) ਸਮੀਖਿਆ ਵਿਧੀ (B) ਵਿਆਖਿਆ ਪ੍ਰਣਾਲੀ
 (C) ਅਰਥ-ਕਥਨ ਪ੍ਰਣਾਲੀ (D) ਵਿਸ਼ਲੇਸ਼ਣ ਵਿਧੀ
77. ਕਿਹੜੇ ਦੇ ਰਸਾਂ ਦਰਮਿਆਨ ਵਿਦਵਾਨਾਂ ਨੇ ਬਹੁਤ ਹੀ ਸੂਖਮ ਫ਼ਰਕ ਦੱਸਿਆ ਹੈ:
 (A) ਕਰੁਣਾ ਰਸ ਤੇ ਬੀਰ ਰਸ (B) ਸਾਂਤ ਰਸ ਤੇ ਅਦਭੁਤ ਰਸ
 (C) ਬੀਰ ਰਸ ਤੇ ਰੋਦਰ ਰਸ (D) ਭਿਆਨਕ ਰਸ ਤੇ ਅਦਭੁਤ ਰਸ
78. ਸੂਖਮ ਪੜ੍ਹਾਈ ਦੇ ਮਹੱਤਵਪੂਰਨ ਢੰਗ ਉੱਚੀ ਪੜ੍ਹਨਾ ਦਾ ਵੱਡਾ ਐਂਗੁਣ ਹੈ
 (A) ਚੰਗੇ ਬੁਲਾਰੇ ਬਣਨ ਵਿੱਚ ਸਹਾਇਕ ਹੈ। (B) ਉਚਾਰਨ ਸੁਧਾਰਨ ਵਿੱਚ ਸਹਾਇਕ ਹੈ।
 (C) ਲਾਇਬਰੇਰੀ ਵਿੱਚ ਪੜ੍ਹਨ ਵੇਲੇ ਸਹਾਇਕ ਹੈ। (D) ਲੋਕਰਾਜ ਵਿੱਚ ਸਹਾਇਕ ਹੈ।



ਹੇਠ ਲਿਖੇ ਪੈਰ੍ਹੇ ਨੂੰ ਪੜ੍ਹ ਕੇ, ਸਵਾਲ ਨੰਬਰ 79 ਤੋਂ 83 ਤੱਕ ਦੇ ਉੱਤਰ ਦਿਉ :



ਅਸਲ ਵਿੱਚ ਕਿਰਤੀ ਸੁਭਾਅ ਤੋਂ ਫ਼ਕੀਰ ਵੀ ਹੁੰਦਾ ਹੈ। ਸੁਚੱਜਾ ਕਿਰਤੀ ਕਦੇ ਭੁੱਖਾ ਨਹੀਂ ਮਰਦਾ। ਉਹ ਦੁੱਖਾਂ ਤਕਲੀਫ਼ਾਂ ਤੋਂ ਨਹੀਂ ਘਬਰਾਉਂਦਾ। ਉਸਨੂੰ ਆਪਣੀ ਮਿਹਨਤ ਤੇ ਭਰੋਸਾ ਹੁੰਦਾ ਹੈ। ਉਹ ਮਿਹਨਤ ਕਰਕੇ ਖੁਸ਼ੀਆਂ ਮਾਣਦਾ ਹੈ। ਮਿਹਨਤ ਦੇ ਨਾਲ-ਨਾਲ ਸੰਤੋਖ ਉਸ ਦਾ ਲੱਛਣ ਹੁੰਦਾ ਹੈ। ਉਹ ਨਿਰਮਾਣ ਹੋ ਕੇ ਕੰਮ ਵੱਲ ਹੀ ਰੁੱਝਿਆ ਰਹਿੰਦਾ ਹੈ। ਉਹ ਮਿਹਨਤ ਦੀ ਕਮਾਈ ਨਾਲ ਆਪਣੀਆਂ ਲੋੜਾਂ ਵੀ ਪੂਰੀਆਂ ਕਰਦਾ ਹੈ ਤੇ ਮਿਹਨਤ ਕਰਨ ਕਰਕੇ ਉਸਦਾ ਸਰੀਰ ਵੀ ਅਰੋਗ ਤੇ ਨਰੋਆ ਰਹਿੰਦਾ ਹੈ। ਸੱਚਾ ਤੇ ਸੁੱਚਾ ਕਿਰਤੀ ਇਰਾਦੇ ਦਾ ਬੜਾ ਪੱਕਾ ਹੁੰਦਾ ਹੈ।

79. ਉਹ ਮਿਹਨਤ ਕਰਕੇ ਖੁਸ਼ੀਆਂ ਮਾਣਦਾ ਹੈ।
 ਉਪਰੋਕਤ ਵਾਕ ਨੂੰ ਭਵਿੱਖਤ ਕਾਲ ਵਿੱਚ ਬਦਲੋ :
 (A) ਉਹ ਮਿਹਨਤ ਕਰਕੇ ਖੁਸ਼ੀਆਂ ਮਾਣਦਾ ਸੀ।
 (B) ਉਹ ਮਿਹਨਤ ਕਰਕੇ ਖੁਸ਼ੀਆਂ ਮਾਣੇਗੇ।
 (C) ਉਹ ਮਿਹਨਤੀ ਹੈ, ਇਸ ਲਈ ਖੁਸ਼ੀਆਂ ਮਾਣਦਾ ਹੈ।
 (D) ਉਹ ਮਿਹਨਤੀ ਸੀ, ਇਸ ਲਈ ਖੁਸ਼ੀਆਂ ਮਾਣਦਾ ਸੀ।





80. 'ਫਕੀਰ' ਸ਼ਬਦ ਦਾ ਲਿੰਗ ਬਦਲੋ :
 (A) ਫਕੀਰਾਂ (B) ਫਕਰ (C) ਫਕੀਰਨੀ (D) ਬੋਗਮ
81. 'ਸੁਚੱਜਾ' ਸ਼ਬਦ ਦਾ ਵਿਰੋਧੀ ਸ਼ਬਦ ਚੁਣੋ :
 (A) ਤਮੀਜ਼ ਵਾਲਾ (B) ਸੁਜਾਨ (C) ਕੁਚੱਜਾ (D) ਸੁਚੱਜਤਾ
82. ਹੇਠ ਲਿਖੇ ਵਾਕ ਵਿੱਚ ਆਏ ਬਹੁਅਰਥਕ ਸ਼ਬਦ 'ਪੱਕਾ' ਦਾ ਸਹੀ ਅਰਥ ਹੈ :
 'ਸੱਚਾ ਤੇ ਸੁੱਚਾ ਕਿਰਤੀ ਆਪਣੇ ਇਰਾਦੇ ਦਾ ਬੜਾ ਪੱਕਾ ਹੁੰਦਾ ਹੈ।'
 (A) ਨਾ ਉਤਰਨ ਵਾਲਾ (B) ਦੁਖ-ਸੁਖ ਦਾ ਸਹਾਇਕ
 (C) ਪੂਰਾ ਪਤਾ (D) ਦ੍ਰਿੜ
83. 'ਸੰਤੋਖ' ਦਾ ਸਮਾਨਾਰਥਕ ਸ਼ਬਦ ਦੱਸੋ :
 (A) ਸਬਰ (B) ਭੁੱਖ (C) ਚੈਨ (D) ਅਰਾਮ
84. ਸਫ਼ਰਨਾਮਾ ਸ਼ਬਦ 'ਸਫ਼ਰ' ਅਤੇ 'ਨਾਮਾ' ਦੇ ਸ਼ਬਦਾਂ ਦੇ ਮੇਲ ਤੋਂ ਬਣਿਆ ਹੈ। ਇਹ ਦੋਵੇਂ ਸ਼ਬਦ
 'ਸਫ਼ਰ' ਅਤੇ 'ਨਾਮਾ' ਕਿਹੜੀ-ਕਿਹੜੀ ਭਾਸ਼ਾ ਦੇ ਹਨ :
 (A) ਪੰਜਾਬੀ, ਉਰਦੂ (B) ਅਰਬੀ, ਫ਼ਾਰਸੀ (C) ਪੰਜਾਬੀ, ਹਿੰਦੀ (D) ਫ਼ਾਰਸੀ, ਪੰਜਾਬੀ
85. ਸੁਣਨ ਕੋਸ਼ਲ ਦੇ ਅਭਿਆਸ ਵਿੱਚ ਸ਼ਾਮਲ ਕੀਤਾ ਜਾਂਦਾ ਹੈ :
 (A) ਸੰਖੇਪ ਰਚਨਾ (B) ਰੇਡੀਓ ਪ੍ਰੋਗਰਾਮ (C) ਕਹਾਣੀ ਰਚਨਾ (D) ਕ੍ਰਮਣ
86. ਵਿਅੰਜਨ ਧੁਨੀਆਂ ਦੇ ਵਰਗੀਕਰਨ ਦੇ ਆਧਾਰ ਹਨ :
 (A) ਉਚਾਰਨ ਧੁਨੀ ਤੇ ਉਚਾਰਨ ਯੰਤਰ (B) ਸਾਹ ਤੇ ਗੁੱਛੇ
 (C) ਸਾਹ ਤੇ ਕਾਂਬਾ (D) ਉਚਾਰਨ ਸਥਾਨ ਤੇ ਉਚਾਰਨ ਢੰਗ
87. ਵਾਰਤਕ ਸਿੱਖਿਆ ਦੀ ਕਿਹੜੀ ਵਿਧੀ ਇਹ ਕਹਿੰਦੀ ਹੈ ਕਿ ਦੁਨੀਆਂ ਦਾ ਸੰਪੂਰਨ ਗਿਆਨ ਬੱਚੇ ਦੇ
 ਅੰਦਰ ਨਿਹਿਤ ਹੈ, ਪਰੰਤੂ ਜਨਮ-ਮਰਨ ਦੀ ਪ੍ਰਕਿਰਿਆ ਕਾਰਨ ਇਹ ਸਿਮਟ ਗਿਆ ਹੈ :
 (A) ਵਿਆਖਿਆ ਵਿਧੀ (B) ਅਰਥ ਬੋਧ ਵਿਧੀ
 (C) ਵਿਸ਼ਲੇਸ਼ਣ ਵਿਧੀ (D) ਪ੍ਰਸ਼ਨ-ਉੱਤਰ ਸਿੱਖਿਆ ਵਿਧੀ
88. ਮਾਲਵੇ ਦੀ ਕਵੀਸ਼ਰੀ ਵਿੱਚ ਕਿਹੜੇ-ਕਿਹੜੇ ਛੰਦਾਂ ਦੀ ਚੜਤ ਰਹੀ ਹੈ :
 (A) ਦੇਹਰਾ, ਕਬਿੱਤ, ਕੋਰੜਾ (B) ਚੋਪਈ, ਦਵੱਈਆ, ਬੈਂਤ
 (C) ਦਵੱਈਆ, ਬੈਂਤ, ਦੇਹਰਾ (D) ਬੈਂਤ, ਕਬਿੱਤ, ਚੋਪਈ
89. ਅਗਲਾ, ਉੱਚਾ ਤੇ ਦੀਰਘ ਸਵਰ ਹੈ :
 (A) ਊ (B) ਐ (C) ਈ (D) ਓ
90. ਲਿਖਤ ਰਚਨਾ ਦੀ ਸਿੱਖਿਆ ਵਿੱਚ ਸ਼ਬਦ ਤੇ ਵਾਕ ਰਚਨਾ ਸਿਖਾਉਣ ਦੀਆਂ ਵਿਧੀਆਂ ਵਿੱਚ
 ਸ਼ਾਮਲ ਨਹੀਂ ਹੈ :
 (A) ਲਿਖੇ ਅੱਖਰ ਉੱਤੇ ਕਲਮ ਚਲਾਉਣਾ (B) ਅਨੁਲਿਪੀ
 (C) ਪ੍ਰਤੀਲਿਪੀ (D) ਬੋਲ ਲਿਖਤ





ખંડ – III

ભાષા – II

ગુજરાતી (ગુજરાતી)

આ ખંડમાં કુલ 30 પ્રશ્નો છે

દરેક પ્રશ્નનો જવાબ આપવો ફરજિયાત છે



61. નીચેનામાંથી બાળકને મૂકવાચનથી ક્યો લાભ થાય છે ?
 (A) એકાગ્રતા વધે છે (B) શ્રોતાને કૃતિનો આસ્વાદ કરાવે છે
 (C) સુશ્રાવ્ય અવાજ (D) ક્ષોભ રહિત અવાજ સાથે વાચન
62. નીચેનામાંથી કર્મણિ વાક્યરચના શોધો.
 (A) મારાથી ભૂખ્યાને મદદ કરાશે. (B) હું ભૂખ્યાને મદદ કરીશ.
 (C) આપણે ભૂખ્યાને મદદ કરીશું. (D) તેમનાથી ભૂખ્યાને મદદ થશે.
63. એકમ આયોજન બાબતે નીચેનામાંથી કઈ બાબત સાચી છે ?
 (A) અંતિમ તાસમાં સમગ્રલક્ષી મૂલ્યાંકન શક્ય છે (B) અનુબંધનો અવકાશ નહિવત
 (C) નિદાનની શક્યતા નથી (D) આત્મીયતા કેળવાતી નથી
64. નીચેનામાંથી 'પૃથ્વી' છંદનું બંધારણ કયું છે ?
 (A) મભનતતગાગા (B) નસમરસલગા (C) યમનસભલગા (D) જસજસયલગા
65. નીચેનામાંથી શુદ્ધ વાક્યરચના કઈ છે ?
 (A) શુદ્ધ ભેંસનું દૂધ મળે છે (B) શહેરમાં માંદાં ઢોરનું સરકારી દવાખાનું હોય જ
 (C) મેં મગફળી અને ગોળ ખાંધી (D) કોકિલા, રમણ અને અર્જુન ગયો
66. નીચેનામાંથી કયું લક્ષણ સારા હસ્તાક્ષરનું નથી ?
 (A) અક્ષરોનું કદ (B) બે અક્ષરો વચ્ચેનું અંતર
 (C) છેકછાક વાળા અક્ષર (D) સ્વચ્છ લખાણ
67. 'તે આજે ધીમે ધીમે દોડી' – ક્રિયા વિશેષણનો પ્રકાર જણાવો.
 (A) સમયવાચક (B) રીતવાચક (C) ક્રમવાચક (D) પ્રમાણવાચક



નીચે આપેલા પદ્યાંશને આધારે પ્રશ્ન ક્રમાંક 68 થી 71 સુધીના જવાબ આપો.

સ્વર્ગની એકેક દેવીની ઝલકમાં દીકરી:
 છે સુખડ-ચંદન ને કુમકુમનાં તિલકમાં દીકરી
 સ્નેહનું ઝરણું ફૂટે એનું જ આ પરિણામ છે,
 કોતરે છે કોઈ વરસોથી ખડકમાં દીકરી.
 લાજ-મર્યાદા, શરમ, ગૌરીવ્રતોની હારમાં,
 ઊછરે છે રોજ કાયમથી ફડકમાં દીકરી.
 જે શિરે હું હાથ ફેરવતો, હવે એ હાથ દે,
 વિસ્તરે છે એમ સમજણના ફલકમાં દીકરી.
 સૂર, શરણાઈ, સગાંસંબંધીઓની ભીડમાં,
 રોજ ભીની થાય છે ભીની પલકમાં દીકરી.



68. આ કાવ્યને કયું શીર્ષક વધુ યોગ્ય ગણાય ?

- (A) સ્વર્ગ (B) સ્નેહ (C) પલક (D) દીકરી

C



69. દીકરીની સમજણ વિસ્તરી છે તેવું કયા કારણે કહી શકાય ?
 (A) પિતાને સહારો આપે છે તેથી (B) પિતાને ખર્ચ કરાવે છે તેથી
 (C) સાસરે જાય છે તેથી (D) ભણવા જાય છે તેથી
70. 'સ્નેહનું ઝરણું કૂટે એનું જ આ પરિણામ છે' માં નિપાત શોધો
 (A) જ (B) નું (C) એનું (D) છે
71. દીકરી સ્વર્ગમાં કયા સ્વરૂપે દેખાય છે ?
 (A) દેવોની ઝલકમાં (B) પરીની ઝલકમાં
 (C) દેવીઓની ઝલકમાં (D) અપ્સરાની ઝલકમાં
72. નીચેનામાંથી કઈ શિક્ષણ પદ્ધતિમાં દરેક વિદ્યાર્થીને પોતાની શક્તિ અને રુચિ પ્રમાણે કાર્ય કરવાની તક મળે છે ?
 (A) વાર્તા પદ્ધતિ (B) સ્વાધ્યાય પદ્ધતિ (C) અવલોકન (D) પ્રોજેક્ટ પદ્ધતિ
73. ત્રિપરિમાણદર્શક કોઠામાં નીચેનામાંથી કોનો સમાવેશ થતો નથી ?
 (A) પ્રશ્નોના પ્રકાર (B) હેતુ (C) વિષયવસ્તુ (D) સ્વાધ્યાય
74. નીચેનામાંથી ઉત્પ્રેક્ષા અલંકારનું ઉદાહરણ કયું છે ?
 (A) બપોર એક મોટું શિકારી કૂતરું છે. (B) કમળ થકી કોમળુ રે બહેની ! અંગ છે એનું.
 (C) વિરાટ જાણે ખુલ્લી હથેળી, ક્ષિતિજે ઢળતી. (D) રમણીનું મુખ ચંદ્ર જેવું સુંદર છે.
75. નીચેનામાંથી કયો ગુણ શિક્ષકને અપ્રિય બનાવે છે ?
 (A) સામાજિકતા (B) પક્ષપાત (C) નેતાગીરી (D) આનંદી સ્વભાવ
76. નીચેનામાંથી કયું કૌશલ્ય બાળક સૌથી છેલ્લે શીખે છે ?
 (A) કથન (B) શ્રવણ (C) વાચન (D) લેખન
77. વાક્યોને એકબીજા સાથે જોડવાની સાંકળવાની કડીરૂપ કામગીરી કરનારા ભાષાઘટકોને શું કહેવામાં આવે છે ?
 (A) નિપાત (B) સંયોજકા (C) વિભક્તિ (D) સર્વનામ
78. નીચેનામાંથી તત્સમ શબ્દ શોધો.
 (A) પથરો (B) અતિથિ (C) કાન (D) કેળ
79. નીચેનામાંથી કયું શૈક્ષણિક સાધન 'દૃશ્ય-શ્રાવ્ય' સાધન છે ?
 (A) ટેપરેકર્ડર (B) ચલચિત્ર (C) ટેલિફોન (D) રેડિયો
80. વિદ્યાર્થીએ શાળામાં વર્ષના અંતે કેટલી સિદ્ધિ હાંસલ કરી છે તે જાણવા માટે કયા મૂલ્યાંકન સાધનનો ઉપયોગ કરવામાં આવે છે ?
 (A) રોજનીશી (B) સ્વમૂલ્યાંકન (C) મુલાકાત (D) વિકાસપત્રિકા
81. આપેલાં વાક્યમાંથી વિશેષણ શોધો :
 'ભલો મહાદેવ રડતો ગયો'
 (A) ભલો (B) મહાદેવ (C) રડતો (D) ગયો





82. માતૃભાષાના પાઠ્યપુસ્ત સંદર્ભે નીચેનામાંથી કયું વિધાન સાચું છે ?
 (A) મુખપૃષ્ઠ જાડું અને વજનદાર હોવું
 (B) કાગળ ચળકાટવાળા હોવાં
 (C) વિદ્યાર્થીની વયકક્ષા અનુસાર વિષયવસ્તુની પસંદગી કરવી
 (D) અક્ષરો ઝીણા-ઝીણા હોવા
83. 'ખાલીજગ્યા પૂરો' પ્રકારનો પ્રશ્ન નીચેનામાંથી કયા પ્રકારના પ્રશ્નોમાં સમાવેશ થાય છે ?
 (A) અનાત્મલક્ષી (B) ટૂંકા ઉત્તર (C) નિબંધ પ્રકાર (D) એકપણ નહીં
84. વાક્યમાં જે પદ વચન, વિભક્તિ, લિંગ કે કાળ બદલાતા ફેરફાર પામતું નથી તે પદને શું કહે છે ?
 (A) સમાસ (B) વાક્ય (C) અવ્યય (D) રૂઢિપ્રયોગ
85. નીચેનામાં કયો હેતુ લેખિત અભિકિતનો છે ?
 (A) વિદ્યાર્થી શુદ્ધ અને સુવાચ્ય અક્ષરોમાં લખે (B) વિદ્યાર્થી શુદ્ધ ઉપચારણ કરે
 (C) વિદ્યાર્થી સારા માર્કસ લાવે (D) વિદ્યાર્થી શુદ્ધ શ્રવણ કરે
86. સતત મૂલ્યાંકનથી વિદ્યાર્થીને શું ફાયદો થશે ?
 (A) વિદ્યાર્થી નિયમિત અભ્યાસ કરશે (B) વિદ્યાર્થીમાં ભય પેદા થશે
 (C) વિદ્યાર્થીની માનસિકતા ઘટે (D) વિદ્યાર્થીને ખુશ કરી શકાય

નીચે આપેલા ગદ્યાંશને આધારે પ્રશ્ન ક્રમાંક 87 થી 89 ના જવાબ આપો.

વિદ્યાર્થીનું પ્રથમ કર્તવ્ય પોતાના મગજને સ્વતંત્ર રાખવાનું છે. પરિપૂર્ણ સ્વતંત્રતાનો સૌથી વધુ અધિકાર વિદ્યાર્થીનો છે. શ્રદ્ધા વિના વિદ્યા સંભવ નથી. જ્ઞાનનો આરંભ શ્રદ્ધાથી થાય છે, પરંતુ પરિસમાપ્તિ સ્વચિંતનથી થાય છે. વિદ્યાર્થીનું બીજું કર્તવ્ય જાત પર કાબુ રાખવાનું છે. જો વિદ્યાર્થી સત્ય સંકલ્પ કરતો થઈ જાય તો વિશ્વની કોઈપણ તાકાત તેને અટકાવી શકે નહિ. ત્રીજું કર્તવ્ય સેવાભાવનું છે. સેવા વિના જ્ઞાન નથી. મહાભારતના યજ્ઞપર્વમાં 'વૃદ્ધોની સેવા કરવાથી જ્ઞાન પ્રાપ્ત થાય છે.' તે પ્રકારની કથા છે. વિદ્યાર્થીનું ચોથું કર્તવ્ય સાવધાન રહેવું તે છે. દુનિયાની તમામ બાબતોનું તટસ્થ બુદ્ધિથી અવલોકન કરવું જોઈએ. બુદ્ધિ સંકુચિત ન જોઈએ અને દિલ તથા દિમાગ વિશાળ કરવા જોઈએ.

87. શ્રદ્ધા વિના શું સંભવ નથી ?
 (A) સત્ય (B) કર્તવ્ય (C) વિદ્યા (D) લક્ષ્મી
88. 'સંકલ્પ' શબ્દનો સાચો સંધિ વિગ્રહ કયો છે ?
 (A) સન્ + કલ્પ (B) સમ્ + અલ્પ (C) સ્ + કલ્પ (D) સમ્ + કલ્પ
89. વિદ્યાર્થીનું બીજું કર્તવ્ય કયું છે ?
 (A) સેવાભાવનું (B) જાત પર કાબુ રાખવાનું
 (C) સાવધાન રહેવાનું (D) સ્વતંત્ર રહેવાનું
90. એક શિક્ષક તરીકે તમારે વર્ગમાં 'વિશેષણ' નો મુદ્દો શીખવવાનો છે તો તમે કઈ શિક્ષણ પદ્ધતિનો ઉપયોગ કરશો.
 (A) વ્યાખ્યાન પદ્ધતિ (B) નિગમન પદ્ધતિ (C) ગીત અભિનય (D) પ્રોજેક્ટ પદ્ધતિ



SECTION – IV/ खण्ड – IV

In this Section, there are 2 sub-sections i.e. **IV(a) Mathematics and Science** and **IV(b) Social Studies**. Both the sub-sections consist of 60 Multiple Choice Questions each. The candidate has to choose either **IV(a) Mathematics and Science** OR **IV(b) Social Studies** as selected in the Online Application Form and answer all the 60 questions.

इस खण्ड में दो उपखण्ड अर्थात् **IV(a) गणित एवं विज्ञान** एवं **IV(b) सामाजिक अध्ययन** हैं। दोनों उपखण्डों के प्रत्येक में 60 बहुविकल्पीय प्रश्न हैं।

अभ्यर्थी को **IV(a) गणित एवं विज्ञान** अथवा **IV(b) सामाजिक अध्ययन**, जिनका चयन ऑनलाइन आवेदन-पत्र में किया है, में से किसी एक उपखण्ड को चुनना है एवं सभी 60 प्रश्नों का उत्तर देना है।



SECTION – IV(a)/ खण्ड – IV(a)

MATHEMATICS AND SCIENCE/ गणित एवं विज्ञान

There are 60 questions in all in this section. The candidates who have selected this subject must answer all the questions.

इस खण्ड में कुल 60 प्रश्न हैं। जिन अभ्यर्थियों ने इस विषय का चयन किया है उन्हें सभी प्रश्न करना अनिवार्य है।

91. Solution of $2(0.\bar{8})$ is

- (A) $0.\bar{16}$ (B) $0.\bar{17}$ (C) $1.\bar{6}$ (D) $1.\bar{7}$

$2(0.\bar{8})$ का हल है

- (A) $0.\bar{16}$ (B) $0.\bar{17}$ (C) $1.\bar{6}$ (D) $1.\bar{7}$

92. What is the main root of 'tree of knowledge' ?

- (A) Botany (B) Zoology (C) Mathematics (D) Geology

'ज्ञान के वृक्ष' की मुख्य जड़ क्या है ?

- (A) वनस्पति विज्ञान (B) प्राणि विज्ञान (C) गणित (D) भूविज्ञान

93. In given figure $PQ \perp PS$, $PQ \parallel SR$, $\angle SQR = 28^\circ$ and $\angle QRT = 65^\circ$, then the value of x is

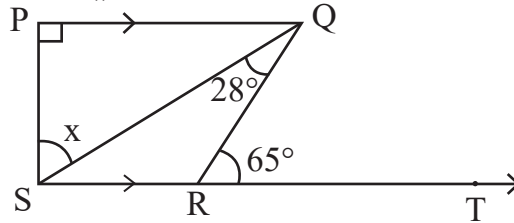

- (A) 37° (B) 93° (C) 53° (D) 56°

दी गई आकृति में $PQ \perp PS$, $PQ \parallel SR$, $\angle SQR = 28^\circ$ तथा $\angle QRT = 65^\circ$ तो x का मान है

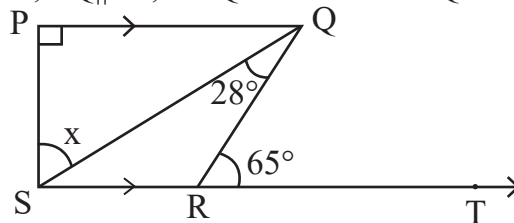

- (A) 37° (B) 93° (C) 53° (D) 56°



94. Square root of $7 + 4\sqrt{3}$ is

- (A) $2 + \sqrt{3}$ (B) $2 - \sqrt{3}$
 (C) $4 + 2\sqrt{3}$ (D) $61 + 28\sqrt{3}$

$7 + 4\sqrt{3}$ का वर्गमूल है

- (A) $2 + \sqrt{3}$ (B) $2 - \sqrt{3}$
 (C) $4 + 2\sqrt{3}$ (D) $61 + 28\sqrt{3}$

95. The probability of a certain event will be

- (A) 1 (B) 0 (C) $\frac{1}{2}$ (D) $\frac{1}{3}$

निश्चित घटना की प्रायिकता होगी

- (A) 1 (B) 0 (C) $\frac{1}{2}$ (D) $\frac{1}{3}$

96. John buys an old fridge and after getting it repaired for Rs. 1,500 and selling it for Rs. 8,100, he gets a loss of 10%. Then for how much did he buy the fridge ?

- (A) Rs. 7,500 (B) Rs. 9,000
 (C) Rs. 10,500 (D) Rs. 8,250



जॉन ने एक पुराना फ्रिज खरीदा और उसे 1,500 रुपये में मरम्मत कराकर 8,100 रुपये में बेचने पर उसे 10% की हानि हुई, तो उसने फ्रिज कितने में खरीदा था ?

- (A) 7,500 रुपये (B) 9,000 रुपये
 (C) 10,500 रुपये (D) 8,250 रुपये

97. The curved surface area of the largest cylinder that can be made by cutting from a cube of side 8 cm will be

- (A) $32\pi \text{ cm}^2$ (B) $64\pi \text{ cm}^2$
 (C) $128\pi \text{ cm}^2$ (D) $16\pi \text{ cm}^2$

किसी 8 सेमी भुजा वाले घन से काटकर बनाए जा सकने वाले बड़े से बड़े बेलन के वक्रपृष्ठ का क्षेत्रफल होगा

- (A) $32\pi \text{ सेमी}^2$ (B) $64\pi \text{ सेमी}^2$
 (C) $128\pi \text{ सेमी}^2$ (D) $16\pi \text{ सेमी}^2$

98. The nature of mathematics is

- (A) It is logical (B) It is hard
 (C) It is metaphorical (D) This is not for average students

गणित की प्रकृति है

- (A) यह तार्किक है (B) यह कठिन है
 (C) यह अलंकारिक है (D) यह औसत विद्यार्थियों के लिए नहीं है



99. The smallest number that can be expressed as a sum of two cubes in two different ways in the followings

- (A) 1729 (B) 1728
(C) 1331 (D) 1332



निम्न में से सबसे छोटी संख्या जिसे दो घनों के योग के रूप में दो भिन्न प्रकारों से व्यक्त किया जा सकता है

- (A) 1729 (B) 1728
(C) 1331 (D) 1332

100. While introducing the concept of multiplication a teacher of class II started with a word problem like “There are 3 members in a family and if each member needs 4 roties for lunch, how many roties are required in total ?” What is the main purpose of such word problems for introducing the concept ?



- (A) To enhance the communication skills of children
(B) To develop the ability to relate real situations to mathematical problems
(C) To integrate mathematics and language classes
(D) To focus only on developing mathematical language in students



गुणन की अवधारणा का परिचय देते हुए कक्षा II का एक अध्यापक एक शाब्दिक समस्या से आरम्भ करता है कि “एक परिवार में 3 सदस्य हैं और प्रत्येक सदस्य को दोपहर भोजन में 4 रोटी की आवश्यकता है, तो कुल कितनी रोटियों की आवश्यकता होगी ?” अवधारणा के परिचय के लिए इस प्रकार की शाब्दिक समस्याओं का क्या मुख्य उद्देश्य है ?

- (A) बच्चों के संचारण कौशल में वृद्धि करना
(B) वास्तविक परिस्थितियों का गणितीय समस्याओं से संयोजन करने की सामर्थ्य को विकसित करना
(C) गणित और भाषा की कक्षाओं का समाकलन करना
(D) छात्रों में केवल गणितीय भाषा को विकसित करने पर ध्यान केन्द्रित करना



101. Using the given Bar diagram answer that which domestic animal is the most popular after cows

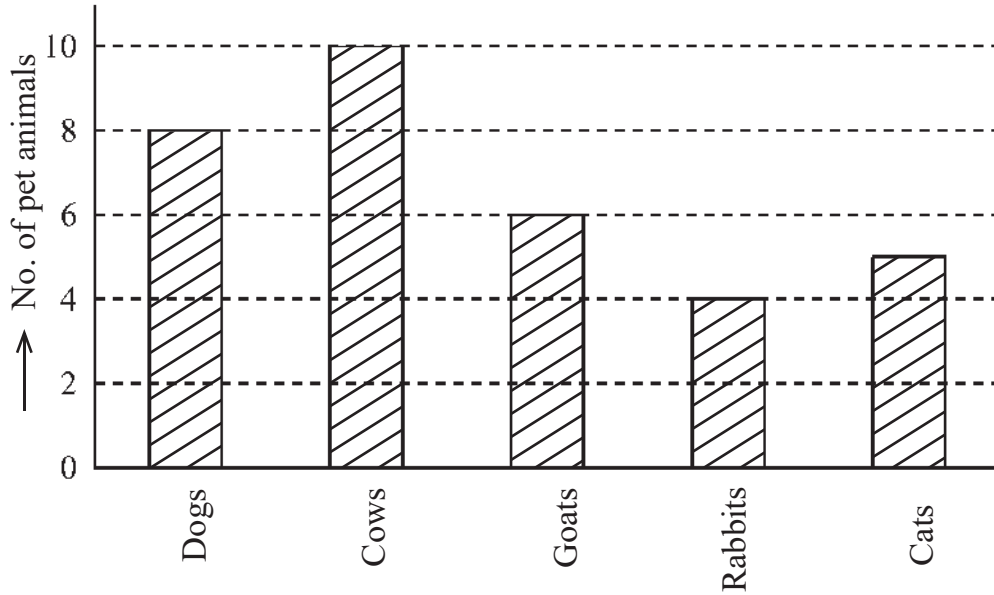

- (A) Cats (B) Rabbits
(C) Goats (D) Dogs

दिये गये दंड आरेख का उपयोग करके उत्तर दीजिए कि गाय के बाद कौन-सा पालतु जानवर सर्वाधिक लोकप्रिय है

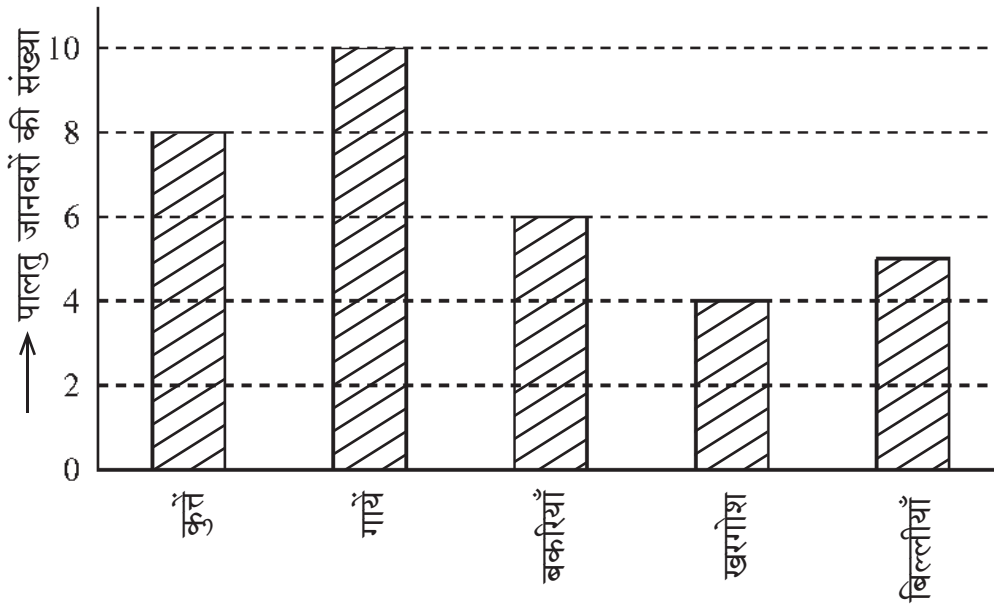

- (A) बिल्लियाँ (B) खरगोश
(C) बकरियाँ (D) कुत्ते



102. 20% of $\frac{1}{2}$ + 30% of $\frac{1}{3}$ is equal to

- (A) 50% of $\frac{5}{6}$ (B) 40% of $\frac{1}{4}$ (C) 50% of $\frac{1}{5}$ (D) 50% of $\frac{2}{5}$

$\frac{1}{2}$ का 20% + $\frac{1}{3}$ का 30% बराबर है

- (A) $\frac{5}{6}$ का 50% (B) $\frac{1}{4}$ का 40% (C) $\frac{1}{5}$ का 50% (D) $\frac{2}{5}$ का 50%



103 The main purpose of 'Work book' is to

- (A) Provide opportunities for practice (B) Evaluation
(C) Make student busy (D) Reduce teacher's burden



'कार्यपुस्तिका' का मुख्य उद्देश्य है

- (A) अभ्यास के अवसर देना (B) मूल्यांकन
(C) छात्रों को व्यस्त रखना (D) शिक्षकों का बोझ कम करना

104. The side of the cube made by melting cubes of sides 3 cm, 4 cm, 5 cm will be

- (A) 12 cm (B) 6 cm (C) 216 cm (D) 50 cm

3 सेमी, 4 सेमी, 5 सेमी घनों को पिघला कर बनाए गए घन की भुजा होगी

- (A) 12 सेमी (B) 6 सेमी (C) 216 सेमी (D) 50 सेमी

105. "Fact is an empirically verifiable observation". This statement is given by

- (A) Good and Hatt (B) John Dewey
(C) Yong (D) Herbert

"तथ्य एक अनुभवाश्रित सत्यापनीय प्रेक्षणही है ।" यह कथन दिया

- (A) गुड एंड हेट (B) जॉन डीवी
(C) यंग (D) हरबर्ट



106. In how much time will a sum of money doubles at 15% annual simple interest rate ?

- (A) 13 years 4 months (B) 13 years 3 months
(C) 6 years 8 months (D) 6 years 9 months

कितने समय में कोई धन का कुल राशि योग 15% वार्षिक साधारण ब्याज की दर से दुगुना हो जाएगा ?

- (A) 13 वर्ष 4 माह (B) 13 वर्ष 3 माह
(C) 6 वर्ष 8 माह (D) 6 वर्ष 9 माह



107. The given pie chart shows the savings and expenditure on various items of a family in a month. If the monthly savings of family is Rs. 3,000, then the expenditure of food will be

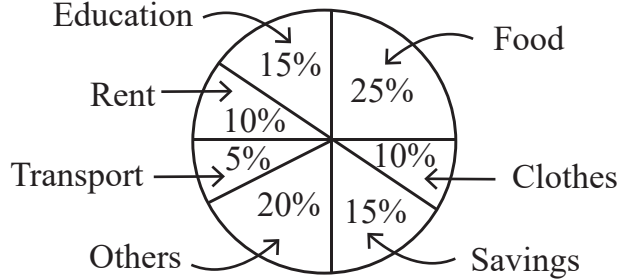

- (A) Rs. 2,500 (B) Rs. 3,000 (C) Rs. 5,000 (D) Rs. 20,000

दिया गया पाई चार्ट एक परिवार के एक माह में बचत तथा विभिन्न मदों पर व्यय दर्शाता है। यदि परिवार की मासिक बचत 3,000 रुपये हो तो भोजन पर व्यय होगा

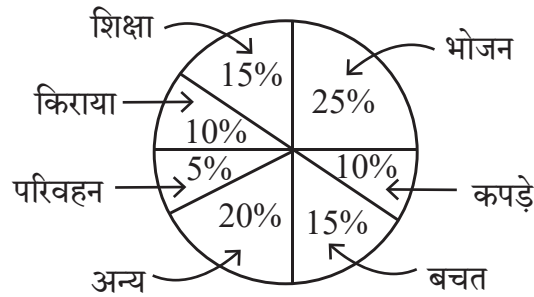

- (A) 2,500 रुपये (B) 3,000 रुपये (C) 5,000 रुपये (D) 20,000 रुपये

108. How many lines of symmetry are there for a square ?

- (A) 2 (B) 8 (C) 4 (D) 6

एक वर्ग के लिए कितनी सममिति रेखाएँ होंगी ?

- (A) 2 (B) 8 (C) 4 (D) 6

109. Which statement is not correct for remedial teaching measures in mathematics ?

- (A) Remedies of shortcomings should be done immediately
 (B) The weak students should be asked to sit on back seats
 (C) The students should be given individual counselling
 (D) The concepts should be made clear by using teaching aids



गणित में उपचारात्मक शिक्षण उपायों के लिए कौन-सा कथन सही नहीं है ?

- (A) कमियों का निराकरण शीघ्र किया जाए
 (B) कमजोर विद्यार्थियों को पीछे की सीट पर बैठने के लिए कहना चाहिए
 (C) छात्रों को व्यक्तिगत परामर्श दिया जाना चाहिए
 (D) शिक्षण सहायक सामग्री का उपयोग करके अवधारणाओं को स्पष्ट किया जाना चाहिए



110. In how much time will the interest on Rs. 1,000 be Rs. 440 at the rate of 20% annual compound interest ?

- (A) 1 year (B) 2 year (C) 3 year (D) 2 year 6 month

कितने समय में 20% वार्षिक चक्रवृद्धि ब्याज की दर से 1,000 रुपये का ब्याज 440 रुपये होगा ?

- (A) 1 वर्ष (B) 2 वर्ष (C) 3 वर्ष (D) 2 वर्ष 6 माह

111. The probability of getting a prime number on its upper face, in one toss of a dice will be

- (A) $\frac{1}{2}$ (B) $\frac{2}{3}$ (C) $\frac{1}{3}$ (D) $\frac{5}{6}$



एक पासे के एक उछाल में उसके ऊपरी फलक पर एक अभाज्य संख्या प्राप्त होने की प्रायिकता होगी

- (A) $\frac{1}{2}$ (B) $\frac{2}{3}$ (C) $\frac{1}{3}$ (D) $\frac{5}{6}$

112. If a student get same 52 marks out of 100 awarded by different examiners in a test of mathematics, this shows which characteristics of evaluation ?

- (A) Validity (B) Reliability (C) Practicability (D) Objectivity

यदि एक विद्यार्थी अलग-अलग परीक्षकों से गणित के परीक्षण में 100 में से 52 अंक प्राप्त करता है, यह परीक्षण की कौन-सी विशेषता दर्शाता है ?

- (A) वैधता (B) विश्वसनीयता (C) साध्यता (D) वस्तुनिष्ठता

113. What is the value of $(\sqrt{64})^{\frac{2}{3}} + (\sqrt[3]{64})^{\frac{3}{2}} + (\sqrt[5]{32})^0$?

- (A) 14 (B) 194 (C) 193 (D) 13



$(\sqrt{64})^{\frac{2}{3}} + (\sqrt[3]{64})^{\frac{3}{2}} + (\sqrt[5]{32})^0$ का क्या मान है ?

- (A) 14 (B) 194 (C) 193 (D) 13

114. The “blueprint” in assessment in mathematics teaching is

- (A) Foundation stone of school
(B) Foundation stone of question paper preparation
(C) Foundation stone of teaching
(D) Foundation stone of students



गणित शिक्षण में मूल्यांकन में “ब्लूप्रिंट” है

- (A) विद्यालय की आधारशिला
(B) प्रश्न पत्र निर्माण की आधारशिला
(C) शिक्षण की आधारशिला
(D) छात्रों की आधारशिला



115. If each exterior angle of a regular polygon is $\frac{2}{7}$ of its interior angle, then its number of sides will be

- (A) 10 (B) 12 (C) 8 (D) 9

किसी समबहुभुज का प्रत्येक बहिष्कोण, उसके अन्तःकोण का $\frac{2}{7}$ भाग है, तो उसकी भुजाओं की संख्या होगी

- (A) 10 (B) 12 (C) 8 (D) 9

116. $x^3 + y^3$ is equal to

- (A) $(x + y)(x^2 + xy + y^2)$ (B) $(x - y)(x^2 + xy + y^2)$
 (C) $(x + y)(x^2 - xy + y^2)$ (D) $(x + y)(x^2 + xy - y^2)$

$x^3 + y^3$ के बराबर है

- (A) $(x + y)(x^2 + xy + y^2)$ (B) $(x - y)(x^2 + xy + y^2)$
 (C) $(x + y)(x^2 - xy + y^2)$ (D) $(x + y)(x^2 + xy - y^2)$

117. How long should the process of remedial teaching continue ?

- (A) Until the student is interested
 (B) As long as you have time in school
 (C) Until another teacher comes to class
 (D) Until the lackness of students is not removed

उपचारात्मक शिक्षण की प्रक्रिया कब तक चलती रहनी चाहिए ?

- (A) जब तक छात्र रुचि ना लें
 (B) जब तक विद्यालय में समय मिले
 (C) जब तक अन्य अध्यापक कक्षा में नहीं आए
 (D) जब तक छात्रों की कमी दूर ना हो

118. Arrangement in ascending order of $\frac{3}{7}, \frac{2}{9}, \frac{5}{11}, \frac{1}{4}$ is

- (A) $\frac{5}{11}, \frac{3}{7}, \frac{1}{4}, \frac{2}{9}$ (B) $\frac{2}{9}, \frac{1}{4}, \frac{3}{7}, \frac{5}{11}$
 (C) $\frac{3}{7}, \frac{5}{11}, \frac{1}{4}, \frac{2}{9}$ (D) $\frac{2}{9}, \frac{1}{4}, \frac{5}{11}, \frac{3}{7}$



$\frac{3}{7}, \frac{2}{9}, \frac{5}{11}, \frac{1}{4}$ का आरोही क्रम विन्यास है

- (A) $\frac{5}{11}, \frac{3}{7}, \frac{1}{4}, \frac{2}{9}$ (B) $\frac{2}{9}, \frac{1}{4}, \frac{3}{7}, \frac{5}{11}$
 (C) $\frac{3}{7}, \frac{5}{11}, \frac{1}{4}, \frac{2}{9}$ (D) $\frac{2}{9}, \frac{1}{4}, \frac{5}{11}, \frac{3}{7}$



119. To overcome the boredom of maths teaching in lower classes, the teaching method is used
 (A) Inductive method (B) Synthetic method
 (C) Games and recreative method (D) Analytic method

छोटी कक्षाओं में गणित की नीरसता को दूर करने के लिए उपयुक्त शिक्षण विधि है

- (A) आगमन विधि (B) संश्लेषण विधि
 (C) खेल एवं मनोरंजन विधि (D) विश्लेषण विधि



120. In given figure $PQ \parallel SR$ and $PS \perp PQ$. If $PQ = 11$ cm, $PS = 8$ cm and $QR = 10$ cm then area of figure PQRS will be

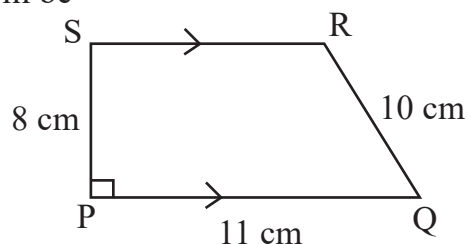

- (A) 32 cm^2 (B) 64 cm^2 (C) 72 cm^2 (D) 44 cm^2



दी गई आकृति में $PQ \parallel SR$ तथा $PS \perp PQ$ है। यदि $PQ = 11$ सेमी, $PS = 8$ सेमी तथा $QR = 10$ सेमी हो तो आकृति PQRS का क्षेत्रफल होगा

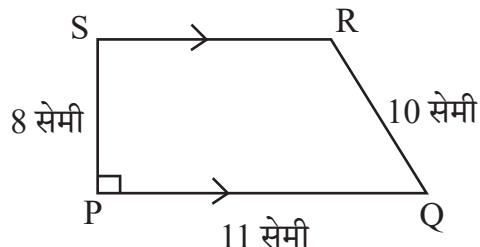

- (A) 32 सेमी^2 (B) 64 सेमी^2 (C) 72 सेमी^2 (D) 44 सेमी^2

121. Chemical equation of 'Chlor-alkali' process is

- (A) $\text{Ca(OH)}_2 + \text{Cl}_2 \rightarrow \text{CaOCl}_2 + \text{H}_2\text{O}$
 (B) $\text{NaCl} + \text{H}_2\text{O} + \text{CO}_2 + \text{NH}_3 \rightarrow \text{NH}_4\text{Cl} + \text{NaHCO}_3$
 (C) $\text{Na}_2\text{CO}_3 + 2\text{HCl} \rightarrow 2\text{NaCl} + \text{H}_2\text{O} + \text{CO}_2$
 (D) $2\text{NaCl} + 2\text{H}_2\text{O} \rightarrow 2\text{NaOH} + \text{Cl}_2 + \text{H}_2$

'क्लोर-क्षार' प्रक्रिया की रासायनिक समीकरण है

- (A) $\text{Ca(OH)}_2 + \text{Cl}_2 \rightarrow \text{CaOCl}_2 + \text{H}_2\text{O}$
 (B) $\text{NaCl} + \text{H}_2\text{O} + \text{CO}_2 + \text{NH}_3 \rightarrow \text{NH}_4\text{Cl} + \text{NaHCO}_3$
 (C) $\text{Na}_2\text{CO}_3 + 2\text{HCl} \rightarrow 2\text{NaCl} + \text{H}_2\text{O} + \text{CO}_2$
 (D) $2\text{NaCl} + 2\text{H}_2\text{O} \rightarrow 2\text{NaOH} + \text{Cl}_2 + \text{H}_2$





122. He was the first scientist who observed that when current flows in a conductor wire, there is a deflection in the magnetic needle placed near it. His name is

- (A) Michael Faraday
- (B) Andre Marie Ampere
- (C) Hans Christian Orsted
- (D) Heinrich Friedric Emil Lenz



वे ऐसे पहले वैज्ञानिक थे, जिन्होंने यह देखा कि जब किसी चालक तार में धारा प्रवाहित होती है तो उसके पास रखी चुम्बकीय सुई में विक्षेप होता है। उनका नाम है

- (A) माइकल फैराडे
- (B) आन्द्रे मेरी एम्पीयर
- (C) हैंस क्रिश्चियन ऑस्टेड
- (D) हेनरिक फ्रेड्रिक एमिल लेंज

123. Merits of essay type examination is

- (A) Freedom of thoughts
- (B) Absence of reliability and validity
- (C) Lack of remedial use
- (D) Limited representation



निबन्धात्मक परीक्षा का गुण है

- (A) विचारों की स्वतंत्रता
- (B) विश्वसनीयता एवं वैधता का अभाव
- (C) उपचारात्मक उपयोग का अभाव
- (D) सीमित प्रतिनिधित्व

124. Hormone that acts on the Uterine muscles during parturition

- (A) Prolactine
- (B) Thyroxine
- (C) Testosterone
- (D) Oxytocin



प्रसव के दौरान गर्भाशय पेशीयों पर कार्य करने वाला हॉर्मोन है

- (A) प्रोलैक्टिन
- (B) थायरॉक्सिन
- (C) टेस्टोस्टेरॉन
- (D) ऑक्सीटोसिन



125. Two plane mirrors X and Y are placed perpendicular to each other. A ray of light is incident on mirror X at an angle of 30° , as shown in figure below. Then the angle of reflected ray for mirror Y with the incident ray for the same mirror Y will be

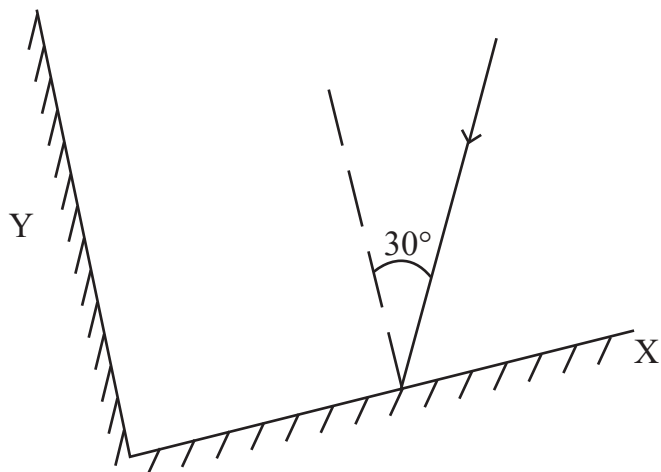

- (A) 30° (B) 60°
(C) 90° (D) 120°



दो समतल दर्पण X व Y एक-दूसरे के लम्बवत रखे हैं। प्रकाश की एक किरण दर्पण X पर 30° के कोण पर आपतित है, जैसा कि नीचे चित्र में दर्शाया गया है। तो दूसरे दर्पण Y से परावर्तित होने वाली किरण का उसी दर्पण Y पर आपतित किरण से कोण होगा

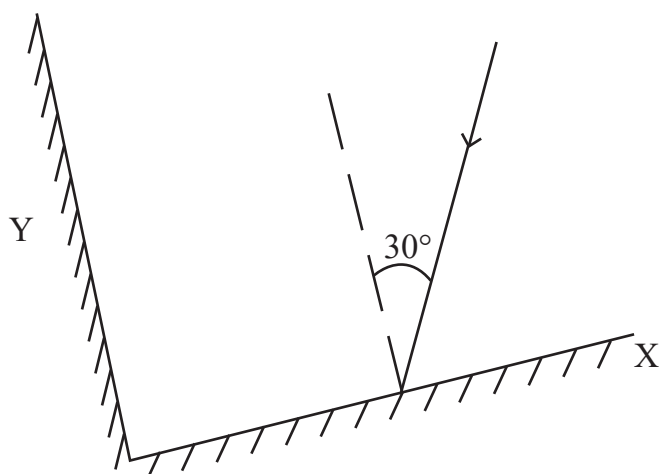

- (A) 30° (B) 60°
(C) 90° (D) 120°



126. Which Vitamin is essential for blood clotting ?
 (A) Vitamin A (B) Vitamin D (C) Vitamin E (D) Vitamin K

रुधिर का थक्का जमाने में आवश्यक विटामिन कौन-सा है ?

- (A) विटामिन A (B) विटामिन D (C) विटामिन E (D) विटामिन K

127. Example of alkene is

- (A) C_2H_6 (B) C_2H_4 (C) C_3H_8 (D) C_2H_2

ऐल्कीन का उदाहरण है

- (A) C_2H_6 (B) C_2H_4 (C) C_3H_8 (D) C_2H_2

128. How many decibel is safe noise level fixed by the World Health Organisation for a city ?

- (A) 45 dB (B) 90 dB (C) 140 dB (D) 65 dB



विश्व स्वास्थ्य संगठन (WHO) ने एक शहर के लिए कितने डेसीबल (dB) को सुरक्षित शोर स्तर तय किया है ?

- (A) 45 dB (B) 90 dB (C) 140 dB (D) 65 dB

129. An example of fungus used in making antibiotics

- (A) Mucor (B) Rhizopus (C) Penicillium (D) Puccinia

कवक का उदाहरण जिसका उपयोग प्रतिजैविक के निर्माण में होता है

- (A) म्यूकर (B) राइजोपस (C) पेनिसिलियम (D) पक्सिनिया

130. A car travels at a speed of 18 km/h for 10 minutes, subsequently it travels at a speed of 36 km/h for 15 minutes, then the total distance covered by this car will be

- (A) 3 km (B) 9 km (C) 12 km (D) 27 km

एक कार 18 km/h की चाल से 10 मिनट चलती है, इसके पश्चात् वह 36 km/h की चाल से 15 मिनट चलती है, तो इस कार द्वारा तय की गई कुल दूरी होगी

- (A) 3 km (B) 9 km (C) 12 km (D) 27 km

131. Mass of 0.1 mole N_2 is

- (A) 1.4 g (B) 0.14 g (C) 2.8 g (D) 0.014 g

0.1 मोल N_2 का द्रव्यमान है

- (A) 1.4 g (B) 0.14 g (C) 2.8 g (D) 0.014 g

132. Cell organelles, which differentiate plant cell from animal cell

- (A) Plastids (B) Vacuoles (C) Mitochondria (D) Golgi Apparatus

पादप कोशिका को जंतु कोशिका से अलग करने वाला कोशिका अंगक है

- (A) प्लैस्टिड (B) रसधानियाँ (C) माइटोकॉन्ड्रिया (D) गॉल्जी उपकरण



133. If the time period of vibrations of the wings of a mosquito is 0.005 seconds, then the frequency of vibrations of its wings will be

- (A) 200 Hz (B) 2000 Hz (C) 500 Hz (D) 5000 Hz



एक मच्छर के पंखों के कम्पन का आवर्तकाल 0.005 सेकण्ड है, तो उसके पंखों के कम्पन की आवृत्ति होगी

- (A) 200 Hz (B) 2000 Hz (C) 500 Hz (D) 5000 Hz

134. During respiration which molecule is formed in the first step of break down of glucose.

- (A) Ethanol (B) Pyruvate
(C) Lactic acid (D) Carbon dioxide

श्वसन के दौरान ग्लूकोस के विखंडन के प्रथम चरण में बनने वाला अणु है

- (A) इथेनॉल (B) पायरुवेट
(C) लैक्टिक अम्ल (D) कार्बन-डाइऑक्साइड

135. 'Student is able to differentiate in between acid and base.' This statement shows which learning objective ?

- (A) Analysis (B) Knowledge (C) Application (D) Skill

'विद्यार्थी अम्ल व क्षार के मध्य अन्तर कर सकेगा।' यह कथन कौन-से अधिगम उद्देश्य को प्रदर्शित करता है ?

- (A) विश्लेषण (B) ज्ञान (C) ज्ञानोपयोग (D) कौशल

136. Two statements are given below

- i. When a plastic straw is rubbed with polythene it becomes negatively charged.
ii. When a glass rod is rubbed with silk, it becomes negatively charged.



Then the false statements is/are

- (A) Only (i) (B) Only (ii)
(C) (i) and (ii) both (D) None of the above

निम्नानुसार दो कथन दिए गये हैं

- i. प्लास्टिक स्ट्रॉ को पॉलिथीन से रगड़ने पर वह ऋणावेशित हो जाती है।
ii. काँच की छड़ को रेशम से रगड़ने पर वह ऋणावेशित हो जाती है।



तो गलत कथन है/हैं

- (A) केवल (i) (B) केवल (ii)
(C) (i) व (ii) दोनों (D) उपरोक्त में से कोई नहीं

137. Mode of reproduction in plasmodium is

- (A) Binary fission (B) Multiple fission
(C) Regeneration (D) Budding

प्लैज्मोडियम में जनन की विधि है

- (A) द्विखंडन (B) बहुखंडन
(C) पुनरुद्भवन (D) मुकुलन



138. Presence of pneumatophore in root is an adaptation of
 (A) Xerophyte (B) Halophyte (C) Hydrophyte (D) Mesophyte

जड़ों में न्यूमेटॉफोर का पाया जाना, अनुकूलन है

- (A) मरुद्भिद (B) लवणमृदोद्भिद (C) जलोद्भिद (D) समेद्भिद

139. Example of amphoteric oxide is

- (A) Na_2O (B) CO_2 (C) Al_2O_3 (D) CaO

उभयधर्मी ऑक्साइड का उदाहरण है

- (A) Na_2O (B) CO_2 (C) Al_2O_3 (D) CaO

140. Black deer is the main wild animal of which wild life sanctuary ?

- (A) Sariska (B) Talchhappar (C) Kailadevi (D) Sitamata

काला हिरण कौन-से वन्य जीव अभयारण्य का प्रमुख वन्य जीव है ?

- (A) सरिस्का (B) तालछापर (C) कैलादेवी (D) सीतामाता

141. The correct distance – time graphs showing the motion of an object moving with a constant speed in linear motion are

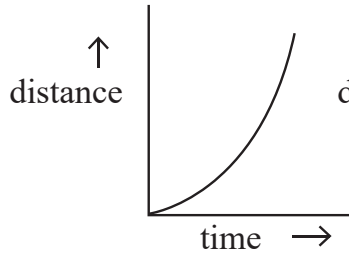

(i)

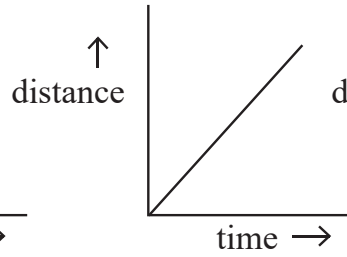

(ii)

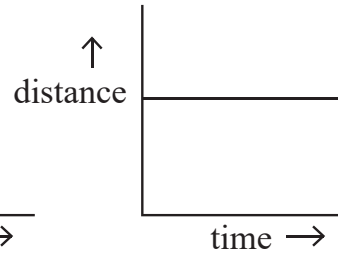

(iii)

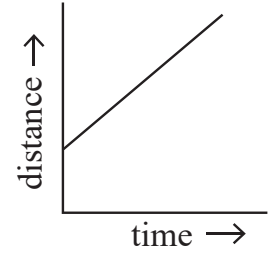

(iv)

- (A) (i) and (iii) both

- (B) (ii) and (iv) both

- (C) (i) and (ii) both

- (D) (iii) and (iv) both



रेखीय गति में नियत चाल से गतिशील किसी वस्तु की गति को दर्शाने वाले सही दूरी-समय ग्राफ हैं

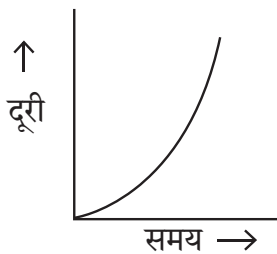

(i)

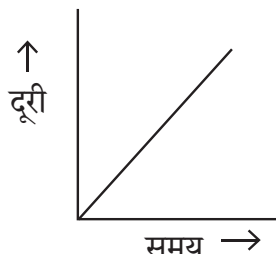

(ii)

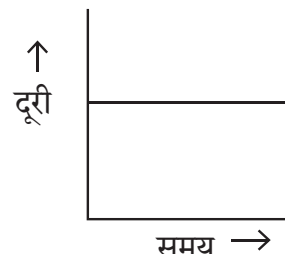

(iii)

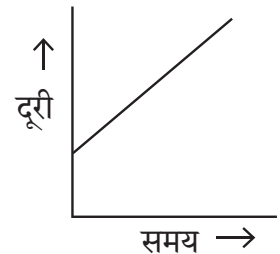

(iv)

- (A) (i) व (iii) दोनों

- (B) (ii) व (iv) दोनों

- (C) (i) व (ii) दोनों

- (D) (iii) व (iv) दोनों



142. Which teaching-aids are included in the audio-visual aids ?
(A) Movie (B) Radio (C) Model (D) Gramophone

कौन-सी शिक्षण-सहायक सामग्री दृश्य-श्रव्य सामग्री में सम्मिलित है ?

- (A) चलचित्र (B) रेडियो (C) मॉडल (D) ग्रामोफोन

143. The appropriate method to separate mixture of two soluble liquids is
(A) Distillation (B) Sublimation (C) Evaporation (D) Separating Funnel

दो घुलनशील द्रवों के मिश्रण को पृथक् करने की उपयुक्त विधि है

- (A) आसवन (B) उर्ध्वपातन (C) वाष्पीकरण (D) पृथक्कारी कीप

144. The variety of wheat, resistance to Hillbunt disease is

- (A) Pusa Shubhra (B) IRRI
(C) Pusa Sadabahar (D) Himgiri

गेहूँ में हिलबंट रोग के प्रति प्रतिरोधक किस्म है

- (A) पूसा शुभ्रा (B) आई आर आर आई
(C) पूसा सदाबहार (D) हिमगिरी



145. "Project is a whole-hearted purposeful activity proceeding in a social environment."
Which pedagogue gave this statement ?

- (A) John Dewey (B) Sigmund Freud
(C) Jean Piaget (D) William Heard Kilpatrick

“प्रोजेक्ट (परियोजना) वह सप्रयोजन गतिविधि है, जो पूर्ण-मनोयोग के साथ सामाजिक वातावरण में की जाये।”

यह कथन किस शिक्षाशास्त्री ने दिया ?

- (A) जॉन डेवी (B) सिगमंड फ्रूयड
(C) जीन पियाजे (D) विलियम हर्ड किलपैट्रिक

146. Reason are not for ground water crisis
(A) Pollution of water-sources (B) Over exploitation of ground-water
(C) Rain-water harvesting (D) Neglecting of traditional sources

भू-जल संकट का कारण नहीं है

- (A) जल-स्रोतों का प्रदूषण (B) भू-जल का अतिदोहन
(C) वर्षा-जल संचयन (D) पारम्परिक स्रोतों की उपेक्षा

147. Natural disaster by which many people are affected on 26 January 2001 in Bhuj city of Gujarat is

- (A) Volcano (B) Earth quake (C) Flood (D) Lightning

गुजरात के भुज शहर में 26 जनवरी 2001 को घटित प्राकृतिक त्रासदी जिससे अनेक व्यक्ति प्रभावित हुए

- (A) ज्वालामुखी (B) भूकम्प (C) बाढ़ (D) तड़ित





148. Which waste is the best treated by recycling ?

- (A) Domestic Waste (B) Agricultural Waste
(C) Metallic Waste (D) Medicinal Waste

कौन-से अपशिष्ट का पुनर्चक्रण द्वारा उपचारित करना सबसे उत्तम है ?

- (A) घरेलू अपशिष्ट (B) कृषिय अपशिष्ट
(C) धात्विक अपशिष्ट (D) चिकित्सकीय अपशिष्ट

149. Match the column X with the column Y :

Column X

- p. Time to prefer wearing dark coloured clothes
q. Time of blowing of the sea breeze
r. Time to prefer wearing light coloured clothes
s. Time of blowing of the land breeze

Column Y

- i. night time
ii. winters
iii. day time
iv. summers



The correct answer is

- (A) p – i, q – ii, r – iii, s – iv
(B) p – ii, q – iii, r – i, s – iv
(C) p – ii, q – iii, r – iv, s – i
(D) p – iv, q – i, r – ii, s – iii

कॉलम X का कॉलम Y से मिलान कीजिए ।

कॉलम X

- p. गहरे रंग के कपड़ों को पहनने को वरीयता देने का समय
q. समुद्र समीर के बहने का समय
r. हल्के रंग के कपड़ों को पहनने को वरीयता देने का समय
s. थल समीर के बहने का समय

कॉलम Y

- i. रात्रि का समय
ii. सर्दियां
iii. दिन का समय
iv. गर्मियां



सही उत्तर है

- (A) p – i, q – ii, r – iii, s – iv
(B) p – ii, q – iii, r – i, s – iv
(C) p – ii, q – iii, r – iv, s – i
(D) p – iv, q – i, r – ii, s – iii

150. Which of the following greenhouse gas does not contribute in global warming ?

- (A) Carbondioxide (B) Methane
(C) Nitrousoxide (D) Nitrogen

निम्नलिखित में से कौन-सी ग्रीनहाउस गैस वैश्विक ऊष्मीकरण में योगदान नहीं देती है ?

- (A) कार्बनडाइऑक्साइड (B) मीथेन
(C) नाइट्रसऑक्साइड (D) नाइट्रोजन





SECTION – IV(b)/ खण्ड – IV(b)
SOCIAL STUDIES/ सामाजिक अध्ययन

There are **60** questions in all in this section. The candidates who have selected this subject must answer all the questions.

इस खण्ड में कुल **60** प्रश्न हैं। जिन अभ्यर्थियों ने इस विषय का चयन किया है उन्हें सभी प्रश्न करना अनिवार्य है।

91. After the 91st Constitutional Amendment the number of members of the Council of Ministers at the centre can be what percentage of the total number of members of the Lok Sabha ?



- (A) 10% (B) 12% (C) 18% (D) 15%

91 वें संविधान संशोधन के बाद केन्द्र में मंत्री परिषद के सदस्यों की संख्या लोकसभा के सदस्यों की कुल संख्या के कितने प्रतिशत हो सकती है ?

- (A) 10% (B) 12% (C) 18% (D) 15%

92. Which pair is not correctly match ?

Princely State	–	The Princely ruler at the time of the 1857 revolution
(A) Bikaner	–	Sardar Singh
(B) Jodhpur	–	Takhat Singh
(C) Pratapgarh	–	Dalpat Singh
(D) Jhalawar	–	Udai Singh



निम्नांकित में से कौन-सा युग्म सुमेलित नहीं है ?

रियासत	–	1857 की क्रांति के समय रियासती शासक
(A) बीकानेर	–	सरदार सिंह
(B) जोधपुर	–	तख्त सिंह
(C) प्रतापगढ़	–	दलपत सिंह
(D) झालावाड़	–	उदय सिंह

93. Doldrums is located on

- (A) North and South of the Equator
(B) North and South of the Tropic of Cancer
(C) North and South of the Tropic of Capricorn
(D) North and South of the Arctic circle



शान्त कटिबन्ध स्थित है

- (A) भूमध्य रेखा के उत्तर व दक्षिण में
(B) कर्क रेखा के उत्तर व दक्षिण में
(C) मकर रेखा के उत्तर व दक्षिण में
(D) आर्कटिक वृत्त के उत्तर व दक्षिण में



94. Consider the following statements about Indus valley civilization :

1. Harappa was the first site to be discovered in this civilization.
2. The first director of the Archaeological Survey of India was John Marshall.
3. Mesopotamian texts call meluhha the land of the Gods.

Which of the statements given above is/are correct ?

- (A) Only 2 (B) 1, 2, 3 (C) Only 1 (D) 1, 3

सिन्धु घाटी सभ्यता के बारे में निम्नलिखित कथनों पर विचार कीजिए :



1. इस सभ्यता में हड़प्पा सबसे पहले खोजा गया स्थल था ।
2. भारतीय पुरातात्विक सर्वेक्षण के पहले डायरेक्टर जॉन मार्शल थे ।
3. मेसोपोटामिया के लेख मेलुहा को देवताओं का देश कहते हैं ।

उपर्युक्त कथनों में से कौन-सा/से कथन सही है/हैं ?

- (A) केवल 2 (B) 1, 2, 3 (C) केवल 1 (D) 1, 3

95. When was the “Pradhan Mantri Kaushal Vikas Yojana” started ?

- (A) 2013 (B) 2015 (C) 2017 (D) 2023

“प्रधानमंत्री कौशल विकास योजना” कब प्रारम्भ की गई ?

- (A) 2013 (B) 2015 (C) 2017 (D) 2023

96. Consider the following statements about Bhakti Movement :

1. The philosophical view of Ramanuja is called Vishishtadvaita.
2. The philosophical view of Vallabhacharya is called Shuddhadvaita.
3. The philosophical view of Nimbarkacharya is called Dvaitwad.

Which of the statements given above is/are true ?

- (A) Only 1 (B) Only 3 (C) 1, 2 (D) 1, 2, 3



भक्ति आन्दोलन के बारे में निम्नलिखित कथनों पर विचार कीजिए :

1. रामानुज के दार्शनिक दृष्टिकोण को विशिष्टाद्वैत कहा जाता है ।
2. वल्लभाचार्य के दार्शनिक दृष्टिकोण को शुद्धाद्वैत कहा जाता है ।
3. निम्बार्काचार्य के दार्शनिक दृष्टिकोण को द्वैतवाद कहा जाता है ।

उपर्युक्त कथनों में से कौन-सा/से कथन सही है/हैं ?

- (A) केवल 1 (B) केवल 3 (C) 1, 2 (D) 1, 2, 3



97. Which of these is a key step in the preliminary stage of implementing collaborative learning ?

- (A) Final assessment (B) Group formation
(C) Planning the project (D) Students evaluation

सहयोगात्मक अधिगम को लागू करने के प्रारंभिक चरण में इनमें से कौन-सा एक महत्वपूर्ण कदम है ?

- (A) अंतिम मापन (B) समूह निर्माण
(C) परियोजना का योजना (D) छात्र मूल्यांकन

98. According to Article 334(a) how many seats are reserved for scheduled tribes in the Lok Sabha (till December 2024) ?

- (A) 47 (B) 84 (C) 53 (D) 131



लोकसभा में अनुच्छेद 334(ए) के अनुसार अनुसूचित जनजाति हेतु कितने स्थान आरक्षित है (दिसम्बर 2024 तक) ?

- (A) 47 (B) 84 (C) 53 (D) 131

99. Who among the following Saint was born in Ahmedabad ?

- (A) Laldas (B) Haridas (C) Dadudayal (D) Mavji

निम्नलिखित में से किस संत का जन्म अहमदाबाद में हुआ ?

- (A) लालदास (B) हरिदास (C) दादूदयाल (D) मावजी

100. Which one of the following pairs is not correctly matched ?

Mahajanapada	Town
(A) Ashmak	– Kampilya
(B) Shursen	– Mathura
(C) Kuru	– Indraprastha
(D) Chedi	– Shuktimati



निम्नलिखित में से कौन-सा एक युग्म सही सुमेलित नहीं है ?

महाजनपद	नगर
(A) अश्मक	– काम्पिल्य
(B) शूरसेन	– मथुरा
(C) कुरु	– इन्द्रप्रस्थ
(D) चेदि	– शुक्तिमति





101. Which one is not the feature of toy based learning ?
- (A) Toys sparks creativity and imagination
(B) Toys helps in multidisciplinary learning
(C) Toys helps only in social-emotional development
(D) Toys strengthen motor development

खिलौना आधारित अधिगम की कौन-सी एक विशेषता नहीं है ?

- (A) खिलौने सोचने तथा सृजनात्मकता का स्फूर्त करते है
(B) खिलौने बहुविषयक अधिगम में मदद करते है
(C) खिलौने केवल सामाजिक-संवेगात्मक विकास में मदद करते है
(D) खिलौने गत्यात्मक विकास को सुदृढ़ करते है



102. When did the 'Protection of Women from Domestic Violence Act' pass by Parliament of India ?

- (A) 2002 (B) 2004 (C) 2005 (D) 2008

भारतीय संसद द्वारा 'घरेलू हिंसा से महिला सुरक्षा कानून' कब पारित किया गया ?

- (A) 2002 (B) 2004 (C) 2005 (D) 2008

103. With the help of which country Rourkela Steel Plant was established ?

- (A) America (B) Russia (C) Britain (D) Germany

राउरकेला इस्पात संयंत्र किस देश की सहायता से स्थापित किया गया था ?

- (A) अमेरिका (B) रूस (C) ब्रिटेन (D) जर्मनी

104. Which Veda contains the Sukta "Ekam Sat Vipra Bahuda Vadanti" ?

- (A) Rigveda (B) Yajurveda (C) Samaveda (D) Atharvaveda

"एकम सत् विप्राः बहुधा वदन्ति" सूक्त किस वेद में सम्मिलित है ?

- (A) ऋग्वेद (B) यजुर्वेद (C) सामवेद (D) अथर्ववेद

105. On the recommendation of which of the following committee was Jaipur declared the Capital of Rajasthan ?

- (A) P. Satyanarayan Rao Committee (B) Dr. Shankarrao Dev Committee
(C) V. P. Menon Committee (D) K. M. Munshi Committee

निम्नांकित में से किस समिति की सिफारिश पर जयपुर को राजस्थान की राजधानी बनाया गया ?

- (A) पी. सत्यनारायण राव समिति (B) डॉ. शंकरराव देव समिति
(C) वी. पी. मेनन समिति (D) के. एम. मुंशी समिति





106. The distance between two meridians (1 interval) at equator is
 (A) 109 km (B) 119 km (C) 55.4 km (D) 111 km

भूमध्य रेखा पर दो देशान्तर रेखाओं (1 अंतराल) के मध्य की दूरी है

- (A) 109 किमी (B) 119 किमी (C) 55.4 किमी (D) 111 किमी

107. What does the National Curriculum Framework (NCF)–2005 emphasize in social science teaching ?

- (A) Memorization of facts
 (B) Connecting knowledge to life outside the school
 (C) Exclusive reliance on text book
 (D) Focus on rote learning methods



राष्ट्रीय पाठ्यचर्या की रूपरेखा (NCF)–2005 सामाजिक विज्ञान शिक्षण में किस पर जोर देती है ?

- (A) तथ्यों को कंठस्थ करने पर
 (B) ज्ञान को विद्यालय के बाहर के जीवन से जोड़ने पर
 (C) पाठ्यपुस्तकों पर अत्यधिक निर्भरता
 (D) रटने की विधियों पर ध्यान

108. After the partition of India what was the number of actual members left in the Constituent Assembly of India ?



- (A) 389 (B) 299 (C) 294 (D) 278

भारत विभाजन के बाद भारत की संविधान सभा में वास्तविक सदस्यों की संख्या कितनी रह गई ?

- (A) 389 (B) 299 (C) 294 (D) 278

109. How much domain of assessment and evaluation is included in Holistic progress card for foundational stage by PARAKH (NCERT) ?

- (A) 3 (B) 4 (C) 5 (D) 6



परख (एनसीईआरटी) द्वारा फाउंडेशनल स्टेज के विकसित किये गये समग्र प्रगति कार्ड में मापन एवं मूल्यांकन के कितने आयाम शामिल किये गये हैं ?

- (A) तीन (B) चार (C) पाँच (D) छः

110. How many subjects were included in the 11th Schedule for Panchayati Raj by the 73rd Constitutional Amendment ?

- (A) 25 (B) 28 (C) 31 (D) 29

73 वें संविधान संशोधन द्वारा पंचायती राज हेतु 11वीं अनुसूची में कितने विषय शामिल किये गये ?

- (A) 25 (B) 28 (C) 31 (D) 29



111. Which of the following is not a doctrine of Jainism ?

- (A) Panchanuvrata (B) Syadwad
(C) Pratitya-samutpad (D) Anekantwad

निम्नलिखित में से कौन-सा सिद्धान्त जैन धर्म का नहीं है ?

- (A) पंचाणुवृत (B) स्याद्वाद
(C) प्रतीत्य-समुत्पाद (D) अनेकान्तवाद



112. "5E" instructional model was investigated by Roger Bybee for

- (A) Behaviourism (B) Constructivism
(C) Humanism (D) Structuralism

"5E" अनुदेशनात्मक प्रतिरूप का प्रवर्तन रोजर बाईबी द्वारा _____ के लिए किया गया ।

- (A) व्यवहारवाद (B) रचनात्मकवाद
(C) मानववाद (D) संरचनावाद

113. Which of the following Amendments was made by the 61st Constitutional Amendment in India ?

- (A) Preventing defection (B) Making voting age 18 year
(C) Retirement age of judges (D) Reservation in jobs

भारत में 61वें संविधान संशोधन द्वारा निम्नलिखित में से कौन-सा संशोधन किया गया था ?

- (A) दलबदल को रोकना (B) मताधिकार की आयु 18 वर्ष करना
(C) न्यायाधीशों की सेवानिवृत्ति की आयु (D) नौकरियों में आरक्षण



114. Beneshwar Dham is located

- (A) at the confluence of Mahi, Som and Jakham
(B) at the confluence of Mahi, Banas and Som
(C) at the confluence of Banas, Som and Jakham
(D) at the confluence of Banas, Mahi and Jakham



बेणेश्वर धाम स्थित है

- (A) माही, सोम व जाखम के संगम पर
(B) माही, बनास व सोम के संगम पर
(C) बनास, सोम व जाखम के संगम पर
(D) बनास, माही व जाखम के संगम पर



115. Where did Gautam Buddha give his first sermon ?

- (A) Gaya (B) Sarnath
(C) Kushinagar (D) Lumbanivan

गौतम बुद्ध ने प्रथम उपदेश कहाँ दिया था ?

- (A) गया (B) सारनाथ
(C) कुशीनगर (D) लुम्बनीवन

116. Which Peasant Movement of Rajasthan was led by Bhoji Lambardar ?

- (A) Alwar Peasant Movement (B) Meo Peasant Movement
(C) Bharatpur Peasant Movement (D) Begun Peasant Movement



राजस्थान के किस किसान आन्दोलन का नेतृत्व भोजी लम्बरदार ने किया ?

- (A) अलवर किसान आन्दोलन (B) मेव किसान आन्दोलन
(C) भरतपुर किसान आन्दोलन (D) बेगूं किसान आन्दोलन

117. When did the Gandhi-Irwin pact take place ?

- (A) 1931 (B) 1921 (C) 1933 (D) 1935

गांधी-इरविन समझौता कब हुआ ?

- (A) 1931 (B) 1921 (C) 1933 (D) 1935

118. Which current is located in Pacific Ocean ?

- (A) Alaska current (B) Gulf stream current
(C) Labrador current (D) Benguela current

प्रशांत महासागर में कौन-सी धारा स्थित है ?

- (A) अलास्का धारा (B) गल्फ स्ट्रीम धारा
(C) लेब्राडोर धारा (D) बैंग्युला धारा

119. In which rock edict of Ashoka is there a mention of the 'Victory of Dhamma' in his distant regions ?

- (A) Seventh rock edict (B) Thirteenth rock edict
(C) Fifth rock edict (D) Eighth rock edict



अशोक के किस शिलालेख में उसके सुदूर प्रदेशों में 'धम्म विजय' का उल्लेख मिलता है ?

- (A) सातवें शिलालेख में (B) तेरहवें शिलालेख में
(C) पाँचवें शिलालेख में (D) आठवें शिलालेख में



120. Which of the following association was not founded by Pt. Harinarayan Sharma of Alwar ?

- (A) Charkha Sangh (B) Untouchability prevention association
(C) Valmiki Sangh (D) Adivasi Sangh

अलवर के पं. हरिनारायण शर्मा ने निम्नांकित में से किस संघ की स्थापना नहीं की थी ?

- (A) चरखा संघ (B) अस्पृश्यता निवारण संघ
(C) वाल्मीकि संघ (D) आदिवासी संघ

121. The density of earth is

- (A) 4.5 (B) 5.5 (C) 6.5 (D) 7.5

पृथ्वी का घनत्व है

- (A) 4.5 (B) 5.5 (C) 6.5 (D) 7.5

122. Dry farming is done in India

- (A) in less than 75 cm annual rainfall region
(B) in 75 to 100 cm annual rainfall region
(C) in 100 to 110 cm annual rainfall region
(D) in 110 to 140 cm annual rainfall region

भारत में शुष्क खेती की जाती है

- (A) 75 सेमी से कम वार्षिक वर्षा वाले क्षेत्र में
(B) 75 से 100 सेमी वार्षिक वर्षा वाले क्षेत्र में
(C) 100 से 110 सेमी वार्षिक वर्षा वाले क्षेत्र में
(D) 110 से 140 सेमी वार्षिक वर्षा वाले क्षेत्र में

123. Consider the following statements about the administration of the Mauryan period :

1. 'Kushilan' was associated with judiciary.
2. A unit of 100 villages was called 'Sthaniya'.
3. The 'Sannidhata' was the treasurer of the State.

Which of the statements given above is/are true ?

- (A) 1, 2, 3 (B) Only 3 (C) 1, 3 (D) Only 1

मौर्य काल के प्रशासन के बारे में निम्नलिखित कथनों पर विचार कीजिए :

1. 'कुशीलन' का सम्बंध न्यायालय से था ।
2. 100 ग्रामों की इकाई को 'स्थानीय' कहा जाता था ।
3. 'सन्निधाता' राज्य का कोषाध्यक्ष था ।

उपर्युक्त कथनों में से कौन-सा/से कथन सही है/हैं ?

- (A) 1, 2, 3 (B) केवल 3 (C) 1, 3 (D) केवल 1



124. Who first used the term 'Rajasthani' for the language of Rajasthan ?
 (A) George Thomas (B) Colonel James Tod
 (C) Udyottan Suri (D) George Abraham Grierson

राजस्थान की भाषा के लिए 'राजस्थानी' शब्द का सर्वप्रथम प्रयोग किसने किया ?

- (A) जॉर्ज थॉमस (B) कर्नल जेम्स टॉड
 (C) उद्योतन सूरी (D) जॉर्ज अब्राहम ग्रियर्सन

125. Which of the following Fundamental Rights fullfills 'Child Protection and Child Rights' ?
 (A) Right Against Exploitation (B) Right to Equality
 (C) Right to Religious Freedom (D) Cultural and Educational Rights



निम्न में से कौन-सा मौलिक अधिकार 'बाल संरक्षण एवं बाल अधिकार' की पूर्ति करता है ?

- (A) शोषण के विरुद्ध अधिकार (B) समता का अधिकार
 (C) धार्मिक स्वतंत्रता का अधिकार (D) सांस्कृतिक और शैक्षिक अधिकार

126. Ghunghat, Gugadi, Footi, Bandra, Imali and Feteah Burj are related to which fort of Rajasthan ?

- (A) Mehrangarh (Jodhpur) (B) Taragarh (Ajmer)
 (C) Junagarh (Bikaner) (D) Kumbhalgarh (Rajsamand)

घूंघट, गूगड़ी, फूटी, बाँदरा, इमली और फतेह बुर्ज राजस्थान के किस दुर्ग से संबंधित हैं ?

- (A) मेहरानगढ़ (जोधपुर) (B) तारागढ़ (अजमेर)
 (C) जूनागढ़ (बीकानेर) (D) कुंभलगढ़ (राजसमंद)

127. Which one of the following pairs is not correctly matched ?



Author		Text
(A) Dandin	–	Dashkumarcharit
(B) Vishakhdutt	–	Devichandraguptam
(C) Kalidas	–	Kumar Sambhav
(D) Siddhasen	–	Abhidhammavata



निम्नलिखित में से कौन-सा एक युग्म सही सुमेलित नहीं है ?

लेखक		ग्रन्थ
(A) दण्डिन	–	दशकुमारचरित
(B) विशाखदत्त	–	देवीचन्द्रगुप्तं
(C) कालिदास	–	कुमार सम्भव
(D) सिद्धसेन	–	अभिधम्मवतार



128. Between whom was the 'Battle of Bhutala' fought

- (A) Maharana Kumba and Mahmud Khilji I
 (B) Jaitra Singh and Iltutmish
 (C) Rana Sanga and Ibrahim Lodhi
 (D) Maharana Pratap and Akbar

'भूताला का युद्ध' किसके मध्य लड़ा गया ?

- (A) महाराणा कुम्भा और महमूद खिल्जी I
 (B) जैत्र सिंह और इल्तुतमिश
 (C) राणा सांगा और इब्राहिम लोदी
 (D) महाराणा प्रताप और अकबर

129. According to Article 137 among the following who has the right to review the decision of the Supreme Court ?

- (A) Prime Minister (B) Speaker of Lok Sabha
 (C) Supreme Court (D) Chairman of Rajyasabha



अनुच्छेद 137 के अनुसार उच्चतम न्यायालय के निर्णय की समीक्षा करने का अधिकार निम्न में से किसको है ?

- (A) प्रधानमंत्री (B) लोकसभाध्यक्ष
 (C) उच्चतम न्यायालय (D) राज्यसभा के सभापति

130. The direction of the Aravalli mountain range is

- (A) South-West to South-East (B) South-West to North-East
 (C) North-West to South-East (D) North-East to South-West

अरावली पर्वतमाला की दिशा है

- (A) दक्षिण-पश्चिम से दक्षिण-पूर्व (B) दक्षिण-पश्चिम से उत्तर-पूर्व
 (C) उत्तर-पश्चिम से दक्षिण-पूर्व (D) उत्तर पूर्व से दक्षिण-पश्चिम

131. Which Mughal emperor implemented the policy of 'Sulh-i-Kul' ?

- (A) Jahangir (B) Akbar
 (C) Shahjahan (D) Aurangzeb



'सुलह-ए-कुल' की नीति को किस मुगल शासक ने लागू की थी ?

- (A) जहाँगीर (B) अकबर
 (C) शाहजहाँ (D) औरंगजेब



132. Which of the following term refers to “QR Code embedded text books” ?

- (A) Energised Text Books (ETBs) (B) Donated Text Book
(C) Teaching aids (D) Flip Books

निम्नलिखित में से कौन-सा पारिभाषिक शब्द “क्यू आर कोड युक्त पाठ्यपुस्तकों” के लिए प्रयुक्त होता है ?

- (A) ऊर्जित पाठ्यपुस्तकें (B) दान की गई पाठ्यपुस्तकें
(C) शिक्षण सहायक सामग्री (D) फ्लिप पाठ्यपुस्तकें



133. The most destructive earthquake wave is

- (A) P wave (B) S wave (C) L wave (D) P* wave

सर्वाधिक विनाशकारी भूकंप तरंग है

- (A) पी तरंग (B) एस तरंग (C) एल तरंग (D) पी* तरंग

134. The scene of ‘Nar-narayan tapasya’ and ‘Gajendra Moksha’ has been depicted in which temple of Gupta period ?

- (A) Dashavatara Temple of Devgarh (B) Shiva Temple of Bhumara
(C) Vishnu Temple of Tigwan (D) Parvati Temple of Nachana-Kuthar

‘नर-नारायण तपस्या’ और ‘गजेन्द्र मोक्ष’ का दृश्य गुप्तकालीन किस मंदिर में दर्शाया गया है ?

- (A) देवगढ़ का दशावतार मंदिर (B) भूमरा का शिव मंदिर
(C) तिगवां का विष्णु मंदिर (D) नचना-कुठार का पार्वती मंदिर

135. Which of the following is not the function of CIET (Central Institute of Educational Technology) ?

- (A) To design and produce media software materials, graphics and other programmes
(B) To develop plans for the use of Information and Communication Technologies (ICTs) in education
(C) To train the faculty of Institutes of advanced study in education/colleges of teacher education and district institutes of education and training in the use of educational technology in their teacher education programmes
(D) Regulate the academic and technical programmes and activities of State Institutions of Educational Technology (SIET’s) set up by the Ministry of Education in States of India

निम्नलिखित में से कौन-सा केन्द्रीय शैक्षिक प्रौद्योगिकी संस्थान का कार्य नहीं है ?

- (A) मीडिया सॉफ्टवेयर सामग्री, ग्राफिक्स और अन्य कार्यक्रमों को डिजाइन और उत्पादन करना
(B) शिक्षा में सूचना एवं संचार प्रौद्योगिकी (आईसीटी) के उपयोग की योजनाओं को तयार करना
(C) शैक्षिक प्रौद्योगिकी के उपयोग में शिक्षा के उच्च अध्ययन संस्थानों/अध्यापक शिक्षा महाविद्यालयों और जिल्ला शिक्षा एवं प्रशिक्षण संस्थानों के संख्याओं को उनके अध्यापक शिक्षा कार्यक्रमों में प्रशिक्षित करना
(D) भारत के राज्यों में शिक्षा मंत्रालय द्वारा स्थापित राज्य शैक्षिक प्रौद्योगिकी संस्थानों (एस.आई.ई.टी.) के शैक्षणिक और तकनीकी कार्यक्रमों एवं गतिविधियों की निगरानी करना





136. Mavath is

- (A) Rain in summer season (B) Rain in rainy season
(C) Rain in winter season (D) Rain in autumn season

मावठ है

- (A) ग्रीष्म ऋतु की वर्षा (B) वर्षा ऋतु की वर्षा
(C) शीत ऋतु की वर्षा (D) शरद ऋतु की वर्षा

137. To which ruler did Chandragupta II marry his daughter Prabhavathi Gupta ?

- (A) Rudrasen I (B) Prithvisen I
(C) Vindhyashakti II (D) Rudrasen II

चन्द्रगुप्त द्वितीय ने अपनी पुत्री प्रभावती गुप्त का विवाह किस शासक के साथ किया था ?

- (A) रुद्रसेन प्रथम (B) पृथ्वीसेन प्रथम
(C) विन्ध्यशक्ति द्वितीय (D) रुद्रसेन द्वितीय

138. Major gypsum producing district of Rajasthan is

- (A) Bhilwara (B) Udaipur (C) Ajmer (D) Bikaner



राजस्थान का प्रमुख जिप्सम उत्पादक जिला है

- (A) भीलवाड़ा (B) उदयपुर (C) अजमेर (D) बीकानेर

139. Hunting dance of Rajasthan is related to

- (A) Sehariya (B) Garasiya (C) Kalbeliya (D) Bheel

राजस्थान का शिकार नृत्य संबंधित है

- (A) सहरिया (B) गरसिया (C) कालबेलिया (D) भील

140. Who wrote the Chola period book 'Kalingattuparani' ?

- (A) Kamban (B) Tirutakkadevar (C) Jayangondar (D) Pulgendi

चोलयुगीन 'कलिंगट्टुपरानी' नामक ग्रंथ किसने लिखा ?

- (A) कम्बन (B) तिरुतक्कदेवर (C) जयनोन्दार (D) पुलगेन्दि

141. The most favourable conditions for the cement industry are found in Rajasthan at

- (A) Chittorgarh (B) Jaipur (C) Alwar (D) Barmer

राजस्थान में सीमेंट उद्योग के लिए सर्वाधिक अनुकूल परिस्थितियाँ पाई जाती है

- (A) चित्तौड़गढ़ में (B) जयपुर में (C) अलवर में (D) बाड़मेर में



142. The area situated in the foot hills of Shivalik mountain range is called

- (A) Khadar region (B) Bangar region
(C) Tarai region (D) Bhabar region

शिवालिक पर्वत शृंखला की पर्वतपदीय क्षेत्र में स्थित भाग कहलाता है

- (A) खादर प्रदेश (B) बांगर प्रदेश
(C) तराई प्रदेश (D) भाबर प्रदेश

143. Which place was called the “Nursery of Bengal Army” during the British rule ?

- (A) Awadh (B) Delhi (C) Calcutta (D) Madras

ब्रिटिश शासनकाल में ‘बंगाल आर्मी की पौधशाला’ किस स्थान को कहा जाता था ?

- (A) अवध (B) दिल्ली (C) कलकत्ता (D) मद्रास

144. All types of topics and learning experiences may be properly provided through the application of

- (A) Project method (B) Survey method
(C) Source method (D) Discovery method

सभी प्रकार के प्रकरणों तथा अधिगम अनुभवों को किस अनुप्रयोग के द्वारा उचित रूप से प्रदान किया जा सकता है ?

- (A) प्रयोजना विधि (B) सर्वेक्षण विधि
(C) स्रोत विधि (D) खोज विधि

145. According to the Indian Constitution the State legislature cannot make laws on which of the following subject ?

- (A) Police (B) Currency (C) Prison (D) Agriculture



भारतीय संविधान के अनुसार राज्य की विधायिका निम्न में से किस विषय पर कानून निर्माण नहीं कर सकती है ?

- (A) पुलिस (B) मुद्रा (C) जेलखाना (D) कृषि

146. Why are interdisciplinary approaches important in social science teaching ?

- (A) To enhance understanding of different subjects in isolation
(B) To link historical events with geographical context
(C) To limit learning to specific fields of study
(D) To focus solely on text book knowledge

सामाजिक विज्ञान शिक्षण में अंतः विषयक दृष्टिकोण क्यों महत्वपूर्ण है ?

- (A) एकांत में विभिन्न विषयों को समझने की क्षमता को बढ़ाने के लिए
(B) ऐतिहासिक घटनाओं को भौगोलिक संदर्भों से जोड़ने के लिए
(C) अध्ययन को विशिष्ट क्षेत्रों तक सीमित करने के लिए
(D) केवल पाठ्यपुस्तक पर ध्यान केन्द्रित करने के लिए





147. The illustrated text 'Shravakpratikramansutrachoomi' is related to which school of painting ?
 (A) Marwar school (B) Hadoti school
 (C) Mewar school (D) Dhundhad school

‘श्रावकप्रतिक्रमणसूत्रचूर्णि’ नामक चित्रित ग्रंथ का संबंध किस चित्रकला शैली से है ?



- (A) मारवाड़ शैली (B) हाड़ौती शैली
 (C) मेवाड़ शैली (D) ढूंढाड़ शैली
148. According to census 2011, the male literacy rate in Rajasthan was
 (A) 52.1 % (B) 67.06 % (C) 79.2% (D) 89%
 जनगणना 2011 के अनुसार राजस्थान में पुरुष साक्षरता दर थी
 (A) 52.1 % (B) 67.06 % (C) 79.2% (D) 89%

149. Which of the following is not the learning outcomes of social science at upper primary classes/stage ?
 (A) Students distinguishes between stars, planets and sub-planets
 (B) Examines critically the superstitions related to eclipses
 (C) Reasons and factors leading to diversity in flora and fauna e.g. climate, landforms etc.
 (D) Recognises and describes different physical features, types of forests, seasons etc.



निम्नलिखित में से कौन-सा उच्च प्राथमिक कक्षाओं/स्तर पर सामाजिक विज्ञान को सीखने का प्रतिफल नहीं है ?

- (A) विद्यार्थी तारों, ग्रहों एवं उपग्रहों में अंतर करते हैं
 (B) ग्रहण से संबंधित अंधविश्वासों को तर्कपूर्ण रूप से परखते हैं
 (C) विभिन्न जलवायु एवं स्थलरूपों में पाये जाने वाले पादपों एवं जंतुओं की विभिन्नताओं के कारणों को बताते हैं
 (D) विभिन्न भौतिक विशेषताओं, वनों के प्रकार, मौसम आदि को पहचानता है और उनका वर्णन करता है
150. Under which Article of the Indian Constitution there is a provision for a Council of Ministers headed by the Prime Minister to aid and advise the President ?
 (A) 73(1) (B) 74(1) (C) 75(1) (D) 76(1)



भारतीय संविधान के किस अनुच्छेद के अन्तर्गत राष्ट्रपति को सहायता एवं सलाह हेतु प्रधानमंत्री के नेतृत्व में मंत्रीपरिषद का प्रावधान है ?

- (A) 73(1) (B) 74(1) (C) 75(1) (D) 76(1)



Space For Rough Work / कच्चे कार्य के लिए स्थान



Space For Rough Work / कच्चे कार्य के लिए स्थान



Space For Rough Work / कच्चे कार्य के लिए स्थान



Space For Rough Work / कच्चे कार्य के लिए स्थान



DO NOT WRITE HERE



IMPORTANT INSTRUCTIONS / महत्त्वपूर्ण निर्देश (Read carefully and comply / ध्यान से पढ़ें और पालन करें)

- In Section II (Language-I), a candidate has to attempt the questions of the language which the candidate has selected as Language-I in the Online Application Form. खण्ड II (भाषा-I) में उसी भाषा के प्रश्नों को हल करना अनिवार्य है जिस भाषा का चयन अभ्यर्थी ने भाषा-I के रूप में ऑनलाइन आवेदन-पत्र में किया है।
- In Section III (Language-II), a candidate has to attempt the questions of the language which the candidate has selected as Language-II in the Online Application Form. The Language-II will be different from Language-I. खण्ड III (भाषा-II) में उसी भाषा के प्रश्नों को हल करना अनिवार्य है जिस भाषा का चयन अभ्यर्थी ने भाषा-II के रूप में ऑनलाइन आवेदन-पत्र में किया है। भाषा-I से भाषा-II भिन्न होगी।
- The candidate must ensure that the Question Booklet Series Code and Shift No. has been filled correctly at the prescribed place in the OMR Answer Sheet. Your OMR Answer Sheet will be evaluated on the basis of Question Booklet Series Code and Shift No., not Question Booklet Number. अभ्यर्थी सुनिश्चित करें कि OMR आन्सर शीट में निर्धारित स्थान पर प्रश्न-पुस्तिका सीरीज कोड एवं शिफ्ट क्रमांक सही भरा है। आपकी OMR आन्सर शीट का मूल्यांकन प्रश्न-पुस्तिका क्रमांक पर नहीं बल्कि प्रश्न-पुस्तिका सीरीज कोड एवं शिफ्ट क्रमांक के आधार पर किया जायेगा।
- The candidate has to answer of that subject in Section (IV a) Mathematics and Science or (IV b) Social Studies as selected by the candidate in the Online Application Form. If a candidate answers the questions of the language or subject other than selected in the Online Application Form, the candidate shall be personally responsible for it and it would be treated as wrong. अभ्यर्थी को इस प्रश्न-पत्र के खण्ड (IV a) गणित एवं विज्ञान या (IV b) सामाजिक अध्ययन में उसी विषय के प्रश्नों को हल करना है, जिस विषय का चयन अभ्यर्थी ने ऑनलाइन आवेदन-पत्र में किया है। यदि अभ्यर्थी ऑनलाइन आवेदन-पत्र में चयनित भाषा या विषय के प्रश्नों को हल न करके अन्य विषय के प्रश्नों को हल करता है तो वह अभ्यर्थी की स्वयं की जिम्मेदारी होगी तथा गलत माना जायेगा।

- Read complete instructions carefully and fill the details from Sl. No. 1 to 9 in the OMR Answer Sheet and Sl. No. 1 to 4 in the Question Booklet. If you fail to fill the details and sign as instructed, you will be personally responsible for the consequences arising during scanning of your OMR Answer Sheet. निर्देशों को पूर्ण रूप से ध्यानपूर्वक पढ़ें और क्रमांक 1 से 9 तक OMR आन्सर शीट में एवं क्रमांक 1 से 4 तक प्रश्न-पुस्तिका (बुकलेट) में विवरणों को भरें। यदि आप गलत तरीके से विवरण भरते या हस्ताक्षर करते हैं तो OMR आन्सर शीट की स्कैनिंग के फलस्वरूप होने वाले परिणामों के प्रति आप स्वयं उत्तरदायी होंगे।

- The Question Booklet comprises 96 pages having 150 questions. After being instructed to open the Question Booklet, only then the candidates will open the seal of the Question Booklet. Check whether the Question Booklet contains 150 questions starting from Page No. 3 to 90. The Shift Number required in OMR Answer Sheet will be as per admit card issued to the candidate and also mentioned on the top of the Question Booklet.

प्रश्न-पुस्तिका में 96 पृष्ठ एवं 150 प्रश्न हैं। अभ्यर्थी निर्देश दिये जाने के उपरान्त ही प्रश्न-पुस्तिका की सील खोलेंगे। यह सुनिश्चित कर लें कि प्रश्न-पुस्तिका में 150 प्रश्न हैं जो कि पृष्ठ संख्या 3 से प्रारम्भ होकर 90 तक हैं। OMR आन्सर शीट पर शिफ्ट नम्बर अभ्यर्थी को जारी किये गये प्रवेश-पत्र के अनुसार अंकित करना है एवं जो प्रश्न-पुस्तिका के ऊपरी भाग पर भी अंकित किया हुआ है।

- All questions are of MCQ (Multiple Choice Questions) type. There is only one correct answer to each question carrying one mark. No marks will be deducted for wrong answers.

सभी प्रश्न बहुविकल्पीय प्रकार के हैं। प्रत्येक प्रश्न का एक विकल्प ही सही है। प्रत्येक प्रश्न के लिए निर्धारित अंक एक है। गलत जवाब के लिए कोई अंक काटे नहीं जायेंगे।

- There will be five options (A, B, C, D, E) for each question in the answer sheet but there will be four options A, B, C, D for each question in the question paper. Candidates have to choose the correct option from these four options and mark the corresponding circle blue/black in the answer sheet. Once darkened, changes are not permitted. Modified mark will not be accepted and the answer will be treated wrong. If a candidate does not want to answer a question, he/she should blue/black the circle of the fifth option E on the answer sheet. If none of the five options given in the answer sheet is circled blue/black, $\frac{1}{3}$ rd of the marks for such question will be deducted. If a candidate does not mark any of the five options in more than 10 percent of the total questions, he/she will be considered disqualified.

उत्तर पत्रक में प्रत्येक प्रश्न के लिए पाँच विकल्प (A, B, C, D, E) होंगे किन्तु प्रश्न पत्र में प्रत्येक प्रश्न हेतु चार विकल्प A, B, C, D होंगे। अभ्यर्थियों को इन चार विकल्पों में से सही विकल्प का चयन कर उत्तर पत्रक में संबंधित गोले को नीला/काला करना है। एक बार रंग हूए गोले को बदलने की अनुमति नहीं है। बदला हुआ निशान स्वीकार नहीं होगा तथा उत्तर गलत माना जावेगा। यदि अभ्यर्थी किसी प्रश्न का उत्तर नहीं देना चाहता है, तो उत्तर पत्रक के पाँचवें विकल्प E का गोला नीला/काला करें। यदि उत्तर पत्रक में दिये गये पाँच विकल्पों में से किसी का भी गोला नीला/काला नहीं किया जाता है, तो ऐसे प्रश्न के लिए प्रश्न अंक का $\frac{1}{3}$ भाग काटा जावेगा। यदि अभ्यर्थी कुल प्रश्नों के 10 प्रतिशत से अधिक प्रश्नों में पाँच विकल्पों में से कोई भी विकल्प अंकित नहीं करता है, तो उसे अयोग्य माना जावेगा।

- Bubble of correct answer of the question should be darkened completely as shown below : प्रश्न के सही उत्तर के गोले को नीचे दर्शाये अनुसार पूरा रंगें।

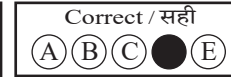
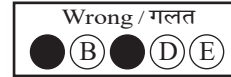
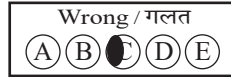
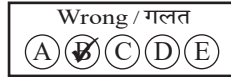
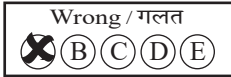

- All questions other than language questions of Sections II and III shall be bilingual. प्रश्न-पत्र के भाषा सम्बन्धित खण्ड II एवं III के प्रश्नों के अतिरिक्त शेष सभी खण्डों के प्रश्न द्विभाषीय होंगे।

- In any event of any mistake in any question/s, candidates will not be penalized. However no corrections will be made in question/s during the examination.

- Kिसी प्रश्न में किसी त्रुटि के लिये अभ्यर्थी को किसी प्रकार का नुकसान नहीं होगा। परीक्षा की अवधि में प्रश्नों में किसी प्रकार का संशोधन नहीं करवाया जायेगा।

- Rough work, if any, may be done in the Question Booklet only in the space provided at the end of the Question Booklet. Do not tear it off from the Question Booklet. No additional paper shall be provided.

किसी प्रकार के रफ कार्य हेतु प्रश्न-पुस्तिका के अन्त में जगह दी गई है। इसे प्रश्न-पुस्तिका से नहीं फाड़ें। किसी प्रकार का अतिरिक्त कागज़ उपलब्ध नहीं करवाया जायेगा।

- Use of Log tables, Calculator, Slide rule, Mobile phone, Pager, Digital diary, Bluetooth, Microphone or any other electronic item/instrument etc. is not allowed. Their use will result in disqualification.

लाग टेबल, कैल्क्युलेटर, स्लाइड रूल, मोबाइल फोन, पेजर, डिजिटल डायरी, ब्ल्यूटूथ, माइक्रोफोन या किसी अन्य प्रकार का इलेक्ट्रॉनिक वस्तु/उपकरण का प्रयोग वर्जित है। इनके उपयोग पर परीक्षा से अयोग्य घोषित किया जा सकता है।

- OMR Answer Sheet will be provided along with Question Booklet separately. प्रश्न-पुस्तिका के साथ OMR आन्सर शीट प्रदान की जायेगी।

- The Question Booklet will be issued to the candidates 10 minutes before the start of examination and the candidate must fill all entries in OMR Answer Sheet. The Question Booklet seal shall be opened 5 minutes before the start of examination and the candidate must fill 1 to 4 entries correctly on the Question Booklet. After opening the Question Booklet, ensure that any page/question is not missing/not printed/torn/repeated. In case, you find any defect anywhere in the Question Booklet, immediately inform the Invigilator and get it replaced within 5 minutes by the Invigilator.

अभ्यर्थी को प्रश्न-पुस्तिका परीक्षा आरम्भ होने के 10 मिनट पूर्व दी जावेगी। अभ्यर्थी आवश्यक रूप से OMR आन्सर शीट में सभी प्रविष्टियों को सही प्रकार से भरें। प्रश्न-पुस्तिका की सील परीक्षा आरम्भ के 5 मिनट पूर्व खोलें तथा प्रश्न-पुस्तिका के क्रम संख्या 1 से 4 की प्रविष्टियों को सही प्रकार से भरें। प्रश्न-पुस्तिका खोलने के पश्चात् अभ्यर्थी तत्काल यह सुनिश्चित करें कि उसमें निर्धारित सम्स्त पृष्ठ है/कोई प्रश्न छूटा तो नहीं है/छपाई पूर्ण है/कागज़ फटा तो नहीं है या कोई पृष्ठ दुबारा जुड़ गया है। यदि प्रश्न-पुस्तिका में इस प्रकार की कोई त्रुटि पाई जाती है तो तत्काल वीक्षक को सूचित करें तथा 5 मिनट के भीतर वीक्षक से अपनी प्रश्न-पुस्तिका बदलवा लें।

- Write your Name, Exam Centre Code, Signature, Roll No., Question Booklet Series Code, Shift Number and Question Booklet Number in the space provided in the Question Booklet as well as in the OMR Answer Sheet.

प्रश्न-पुस्तिका एवं OMR आन्सर शीट पर निर्धारित स्थान पर नाम, परीक्षा केन्द्र का कोड, हस्ताक्षर, रोल नं., प्रश्न-पुस्तिका सीरीज कोड, शिफ्ट क्रमांक एवं प्रश्न-पुस्तिका क्रमांक भरें।

- OMR Answer Sheet is designed for computer evaluation. If you do not follow the instructions given above and at the backside of the OMR Answer Sheet, it may make evaluation by computer difficult. Any resultant loss to the candidate on the above account shall be of the candidate only.

OMR आन्सर शीट को कम्प्यूटर द्वारा मूल्यांकन के लिये बनाया गया है। यदि आप उपर्युक्त एवं OMR आन्सर शीट के पिछले पृष्ठ पर दिये गये निर्देशों का पालन नहीं करते, तो कम्प्यूटर द्वारा आपका मूल्यांकन कठिन हो जायेगा। इस कारण से अभ्यर्थी को होने वाले नुकसान की जिम्मेदारी उसकी स्वयं की होगी।

- Warning Bell will ring at 5 minutes before closer of examination and the last long bell will ring at closer of examination. No candidate should leave the examination hall before the final bell. The OMR Answer Sheet is carbonless in duplicate having perforation on the left side. Candidate should detach carefully the Original Copy from the Candidate's Copy (Duplicate) so that the Original Copy is not mutilated in any way. Candidate should handover the Original OMR Copy and Question Booklet to the Invigilator before leaving the examination hall. Candidate can carry only the Candidate's OMR copy with him/her. Question Booklet is not allowed to be taken by the candidate.

परीक्षा समाप्ति के 5 मिनट पूर्व चेतावनी घंटी बजेगी एवं अन्तिम लम्बी घंटी परीक्षा समाप्ति पर बजेगी। कोई अभ्यर्थी अन्तिम घंटी बजने के पूर्व परीक्षा कक्ष से बाहर नहीं जा सकेगा। OMR आन्सर शीट कार्बन रहित तथा अनुलिपि सहित है उसके बायीं तरफ परफोरेशन किया हुआ है। अभ्यर्थी सावधानी से अभ्यर्थी की प्रति (अनुलिपि) से मूल प्रति को ऐसे अलग करें ताकि किसी भी तरीके से मूल प्रति को कोई हानि न पहुँचे। परीक्षा कक्ष छोड़ने के पूर्व अभ्यर्थी OMR की मूल प्रति एवं प्रश्न-पुस्तिका वीक्षक को सौंप दें। अभ्यर्थी केवल अपनी OMR की प्रति ही अपने साथ ले जा सकेंगे। प्रश्न-पुस्तिका अभ्यर्थी अपने साथ नहीं ले जा सकेंगे।



PAPER CODE : RL-2 (SHIFT – 3)

Series Code :
सीरीज़ कोड :

Question Booklet No.

D

Write this code in OMR Answer Sheet.
इस कोड को OMR आन्सर शीट में अंकित करें।

1. Roll No./ रोल नं.					2. OMR Answer Sheet No./ ओ.एम.आर. आन्सर शीट क्रमांक						
* 3. Candidate's Name/ अभ्यर्थी का नाम					* 4. मैंने पृष्ठ भाग पर दिये गये सभी निर्देशों को पढ़ लिया है।						
					Candidate's Signature/ अभ्यर्थी के हस्ताक्षर						
* As per Application Form./ जैसा आवेदन-पत्र में अंकित किया है।											
Invigilator's Signature/ वीक्षकों के हस्ताक्षर			(i)			(ii)					
S. No. 1, 2, 3 and 4 are to be filled by the Candidate himself. क्रमांक 1, 2, 3 व 4 की पूर्ति स्वयं अभ्यर्थी द्वारा की जानी है।					No. of Pages in Question Booklet/ प्रश्न पुस्तिका में कुल पृष्ठ : 96						

There are 150 objective multiple choice questions in this paper. This Question Booklet is made up of the following four Sections : Section – I, II and III of 30 – 30 questions each and Section – IV is of 60 questions. The candidate has to attempt all Sections. Each question is of one mark. No marks will be deducted for wrong answers. For unattempted questions kindly see Point Number 4 of important instructions given on last page.

इस प्रश्न-पत्र में कुल 150 वस्तुनिष्ठ बहुचयनात्मक प्रश्न हैं। प्रश्न-पत्र कुल चार खण्डों में विभाजित है तथा सभी खण्ड करना अनिवार्य है। प्रत्येक खण्ड-I, II एवं III, 30 – 30 प्रश्नों का है तथा खण्ड-IV 60 प्रश्नों का है। प्रत्येक प्रश्न 1 अंक का है। गलत उत्तर के लिये कोई अंक काटे नहीं जायेंगे। अनुत्तरित प्रश्नों के सम्बन्ध में पुस्तिका के अंतिम पृष्ठ पर दिये गये महत्वपूर्ण निर्देशों में क्रम संख्या 4 देखें।

परीक्षार्थी OMR शीट भरने से पूर्व यह सुनिश्चित कर लें कि प्रश्न-पुस्तिका में 1-96 पृष्ठ भलीभाँति छपे हैं। कोई विसंगति होने पर प्रश्न-पुस्तिका तुरंत बदलवा लें।

PAPER CODE : RL-2 (SHIFT – 3)

Total Questions : 150 Time period : 2 Hours 30 Minutes Maximum Marks : 150

Sections	Contents	No. of Questions	Question Nos.		Page Nos.	
			From	To	From	To
(I)	Child Development and Pedagogy	30	1	30	3	10
(II)	Language-I (Only One Language) As selected by the candidate as medium of instruction in the Online Application Form as Language-I from the Languages given below :	30	31	60		
	Hindi	30	31	60	11	14
	English	30	31	60	15	17
	Sanskrit	30	31	60	18	20
	Urdu	30	31	60	21	24
	Sindhi	30	31	60	25	28
	Punjabi	30	31	60	29	32
	Gujarati	30	31	60	33	35
(III)	Language-II (Only One Language) As selected by the candidate as Language-II (other than the Language-I) in the Online Application Form from the Languages given below :	30	61	90		
	Hindi	30	61	90	36	39
	English	30	61	90	40	42
	Sanskrit	30	61	90	43	45
	Urdu	30	61	90	46	49
	Sindhi	30	61	90	50	53
	Punjabi	30	61	90	54	57
	Gujarati	30	61	90	58	60
(IV)	(IV a) Mathematics and Science : (For Mathematics and Science Teacher) OR	60	91	150	61	76
	(IV b) Social Studies : (For Social Studies Teacher) OR For any other Subject Teacher : (Can choose either IV a or IV b)	60	91	150	77	90

Note : 1. In Sections II and III, a candidate has to attempt the questions of Languages compulsorily, selected as Language-I and Language-II in the Online Application Form.
2. In Sections – IV, it is compulsory to attempt the questions of Section IV (a) or Section IV (b) as selected subject in Online Application Form.
For Hindi version of the above Table and Note refer to Page No. 2.

Read the instructions in English and Hindi at Page No. 96, last page of this Question Booklet.

RL-2 D





PAPER CODE : RL-2 (SHIFT – 3)

कुल प्रश्न : 150

समयावधि : 2 घण्टे 30 मिनट

पूर्णांक : 150

खण्ड	विषय-सामग्री	कुल प्रश्न संख्या	प्रश्न संख्या		पृष्ठ संख्या	
			से	तक	से	तक
(I)	बाल-विकास एवं शिक्षण विधियाँ	30	1	30	3	10
(II)	भाषा-I (केवल एक भाषा) अभ्यर्थी द्वारा चयनित अनुदेशन के माध्यम की भाषा जो निम्नलिखित भाषाओं में से भाषा-I के रूप में ऑनलाइन आवेदनपत्र में अंकित की है :	30	31	60		
	हिन्दी	30	31	60	11	14
	अंग्रेजी	30	31	60	15	17
	संस्कृत	30	31	60	18	20
	उर्दू	30	31	60	21	24
	सिंधी	30	31	60	25	28
	पंजाबी	30	31	60	29	32
	गुजराती	30	31	60	33	35
(III)	भाषा-II (केवल एक भाषा) अभ्यर्थी द्वारा ऑनलाइन आवेदनपत्र में चयनित भाषा-II जो भाषा-I से भिन्न होगी तथा जिसका चयन निम्नलिखित भाषाओं में से किया गया है :	30	61	90		
	हिन्दी	30	61	90	36	39
	अंग्रेजी	30	61	90	40	42
	संस्कृत	30	61	90	43	45
	उर्दू	30	61	90	46	49
	सिंधी	30	61	90	50	53
	पंजाबी	30	61	90	54	57
	गुजराती	30	61	90	58	60
(IV)	(IV a) गणित एवं विज्ञान (गणित एवं विज्ञान शिक्षक के लिए) अथवा	60	91	150	61	76
	(IV b) सामाजिक अध्ययन (सामाजिक अध्ययन शिक्षक के लिए) अथवा किसी अन्य दूसरे विषय शिक्षक के लिए (IV a अथवा IV b चुन सकते हैं)	60	91	150	77	90

- नोट : 1. अभ्यर्थी द्वारा खण्ड-II एवं खण्ड-III में ऑनलाइन आवेदनपत्र में जिस भाषा का चयन भाषा-I एवं भाषा-II के रूप में किया है उसी भाषा के प्रश्न करना अनिवार्य है।
2. खण्ड-IV में अभ्यर्थी द्वारा ऑनलाइन आवेदन-पत्र में खण्ड (IV a) या खण्ड (IV b) के जिस विषय का चयन किया गया है उसी विषय का प्रश्न करना अनिवार्य है।

प्रश्न-पुस्तिका के अंतिम पृष्ठ संख्या 96 पर अंग्रेजी तथा हिन्दी में दिये हुए निर्देश को पढ़ें।



SECTION – I

खण्ड – I

CHILD DEVELOPMENT AND PEDAGOGY

बाल विकास एवं शिक्षण विधियाँ

There are 30 questions in all in this Section.

All questions are compulsory.

इस खण्ड में कुल 30 प्रश्न हैं ।

सभी प्रश्न अनिवार्य हैं ।



1. What is the primary structure of a concept map ?

- (A) Chapters and sub-chapters (B) Labeled nodes and connecting lines
(C) Images and animations (D) Timelines and events

कॉन्सेप्ट मैप की प्राथमिक संरचना क्या है ?

- (A) अध्याय और उप-अध्याय (B) लेबल वाले नोड्स और कनेक्टिंग लाइन्स
(C) चित्र और एनीमेशन (D) समय-रेखाएं और घटनाएं

2. What does the process of adjustment primarily aim to achieve ?

- (A) Achieving harmony between self and environment
(B) Meeting only biological needs
(C) Ignoring societal demands
(D) Fulfilling all desires without constraints

समायोजन की प्रक्रिया मुख्य रूप से किसे प्राप्त करने का प्रयास करती है ?

- (A) स्व और पर्यावरण के बीच सामंजस्य स्थापित करना
(B) केवल जैविक आवश्यकताओं को पूरा करना
(C) सामाजिक मांगों की अनदेखी करना
(D) बिना किसी प्रतिबंध के सभी इच्छाओं को पूरा करना

3. According to Piaget's stages of cognitive development, during which stage children develop object permanence ?

- (A) Pre-operational stage (B) Sensorimotor stage
(C) Concrete operational stage (D) Formal operational stage



पियाजे के संज्ञानात्मक विकास के चरणों के अनुसार, बच्चे किस चरण में वस्तु स्थायित्व विकसित करते हैं ?

- (A) प्राक-संक्रियात्मक चरण (B) संवेदीमोटर चरण
(C) मूर्त संक्रियात्मक चरण (D) औपचारिक संक्रियात्मक चरण



4. What does the term “Temperament” refer to in personality ?



- (A) Physical appearance of an individual
- (B) Emotional and affective tendencies
- (C) Moral values and character
- (D) Cognitive abilities

व्यक्तित्व के संदर्भ में “स्वभाव” (Temperament) किसे संदर्भित करता है ?

- (A) व्यक्ति की शारीरिक उपस्थिति
- (B) भावनात्मक और संवेगात्मक प्रवृत्तियाँ
- (C) नैतिक मूल्य और चरित्र
- (D) संज्ञानात्मक अभिक्षमताएँ

5. Which statistical test is commonly used for data analysis in action research ?



- (A) Correlated t-test (paired t-test)
- (B) Independent t-test
- (C) Chi-square test
- (D) Regression analysis

क्रियात्मक अनुसंधान में डेटा विश्लेषण के लिए कौन-सा सांख्यिकीय परीक्षण आमतौर पर उपयोग किया जाता है ?

- (A) सहसंबंध टी-परीक्षण
- (B) स्वतन्त्र टी-परीक्षण
- (C) कार्ई-वर्ग परीक्षण
- (D) प्रतिगमन विश्लेषण

6. What is the first stage in the development of creativity ?

- (A) Stage of incubation
- (B) Stage of illumination
- (C) Stage of revision
- (D) Stage of preparation

रचनात्मकता के विकास में पहला चरण कौन-सा है ?

- (A) उष्मायन का चरण
- (B) प्रबोधन का चरण
- (C) पुनरीक्षण का चरण
- (D) तैयारी का चरण

7. How does a child initially express emotions through language ?



- (A) Through vowels and consonants
- (B) Through full sentences
- (C) By crying and sounds
- (D) By pointing to an objects

बच्चा शुरुआत में अपनी भावनाओं को भाषा के माध्यम से कैसे व्यक्त करता है ?

- (A) स्वर और व्यंजन के माध्यम से
- (B) पूर्ण वाक्यों के माध्यम से
- (C) रोने और ध्वनियों के माध्यम से
- (D) वस्तुओं की ओर इशारा करके



8. What does fluid intelligence refer to in Cattell's theory ?
- (A) The ability to use knowledge from past experiences
 - (B) Emotional regulation and social skill
 - (C) The ability to analyze verbal tasks
 - (D) The capacity to solve new problems without relying on prior knowledge

कैटल के सिद्धान्त में फ्लूइड बुद्धिमता किससे संबंधित है ?

- (A) पिछले अनुभवों से ज्ञान का उपयोग करने की क्षमता
- (B) भावनात्मक विनियमन और सामाजिक कौशल
- (C) मौखिक कार्यों का विश्लेषण करने की क्षमता
- (D) बिना पूर्व ज्ञान पर निर्भरता के नई समस्याओं को हल करने की क्षमता

9. Which motivation theory focuses on setting clear and specific objectives to enhance performance ?



- (A) Need Hierarchy theory
- (B) Attribution theory
- (C) Reinforcement theory
- (D) Goal setting theory

कौन-सा अभिप्रेरणा सिद्धान्त प्रदर्शन बढ़ाने के लिए स्पष्ट और विशिष्ट उद्देश्यों के निर्धारण पर केन्द्रित है ?

- (A) आवश्यकता पदानुक्रम सिद्धान्त
- (B) गुणारोपण सिद्धान्त
- (C) पुनर्बलन सिद्धान्त
- (D) लक्ष्य निर्धारण सिद्धान्त

10. What is the common cause of cerebral palsy ?

- (A) Brain damage before or during birth
- (B) Genetic disorders
- (C) Poor nutrition
- (D) Environmental factors

मस्तिष्क पक्षाघात का सामान्य कारण क्या है ?

- (A) जन्म से पहले या जन्म के दौरान मस्तिष्क की क्षति
- (B) आनुवंशिक विकार
- (C) खराब पोषण
- (D) पर्यावरणीय कारक





11. According to Kohlbergs stages of moral development, which stage focuses on individual rights and universal principles of justice ?

- (A) Obedience orientation (B) Social contract orientation
(C) Law and order orientation (D) Universal ethical principles orientation

कोल्बर्ग के नैतिक विकास के चरणों के अनुसार, कौन-सा चरण व्यक्तिगत अधिकारों और न्याय के सार्वभौमिक सिद्धान्तों पर केन्द्रित है ?

- (A) आज्ञापालन अभिविन्यास (B) सामाजिक अनुबन्ध अभिविन्यास
(C) कानून और व्यवस्था अभिविन्यास (D) सार्वभौमिक नैतिक सिद्धान्त अभिविन्यास

12. What is a conceptual dilemma faced by teachers in constructivist practices ?



- (A) How to manage classroom discussions
(B) Reconciling beliefs about pedagogy with constructivist principles
(C) Understanding cultural background of students
(D) Addressing accountability with stakeholders

रचनावादी शिक्षण अभ्यास में शिक्षकों द्वारा सामना की जाने वाली वैचारिक दुविधा क्या है ?

- (A) कक्षा चर्चाओं का प्रबंधन कैसे करें
(B) शिक्षणशास्त्र के विश्वासों को रचनावादी सिद्धान्तों के साथ सामंजस्य बनाना
(C) छात्रों की सांस्कृतिक पृष्ठभूमि को समझना
(D) हितधारकों के साथ उत्तरदायित्व को संबोधित करना

13. Which intelligence type involves understanding one's own feeling and motives ?



- (A) Interpersonal intelligence (B) Intrapersonal intelligence
(C) Spatial intelligence (D) Logical intelligence

बुद्धिमता का कौन-सा प्रकार व्यक्ति की स्वयं की भावनाओं और उद्देश्यों को समझने से संबंधित है ?

- (A) अंतर्वैयक्तिक बुद्धिमता (B) अन्तःवैयक्तिक बुद्धिमता
(C) स्थानिक बुद्धिमता (D) तार्किक बुद्धिमता

14. Which principle of development suggests that development is a continuous process from conception to death ?

- (A) Principle of integration (B) Principle of uniformity
(C) Principle of continuity (D) Principle of predictability

विकास के किस सिद्धान्त के अनुसार विकास गर्भधारण से मृत्यु तक निरंतर प्रक्रिया है ?

- (A) एकीकरण का सिद्धान्त (B) एकरूपता का सिद्धान्त
(C) निरंतरता का सिद्धान्त (D) भविष्यवाणी का सिद्धान्त





15. How are rubrics beneficial in the assessment process ?
- (A) They simplify assessments by eliminating detailed feedback
(B) They replace all forms of teacher assessments
(C) They emphasize final grades only
(D) They provide clear criteria for evaluating students performance

मूल्यांकन प्रक्रिया में रूब्रिक्स कैसे लाभकारी होते हैं ?

- (A) वे विस्तृत प्रतिक्रिया को समाप्त करके मूल्यांकन को सरल बनाते हैं
(B) वे शिक्षकों के सभी प्रकार के मूल्यांकन को प्रतिस्थापित करते हैं
(C) वे केवल अंतिम श्रेणी पर जोर देते हैं
(D) वे छात्रों के प्रदर्शन का मूल्यांकन करने के लिये स्पष्ट मानदंड प्रदान करते हैं

16. Which example best illustrates intrinsic cognitive load ?

- (A) A task requiring multiple examples
(B) A student struggling to recognize complex elements
(C) A lesson with destructing visuals
(D) Managing unrelated background noise

आंतरिक संज्ञानात्मक भार का सबसे अच्छा उदाहरण कौन-सा है ?

- (A) एक कार्य जिसके लिये कई उदाहरणों की आवश्यकता है
(B) एक छात्र जो जटिल तत्वों को पहचानने के लिए संघर्ष कर रहा है
(C) विनाशकारी दृश्यों वाला पाठ
(D) असंबंधित पृष्ठभूमि शोर को प्रबंधित करना

17. What does the interdependence of heredity and environment signify ?

- (A) Traits are determined by environment only
(B) Traits are determined by heredity only
(C) Both heredity and environment influence development
(D) Neither heredity nor environment influences development

वंशानुक्रम और पर्यावरण की पारस्परिक निर्भरता क्या दर्शाती है ?

- (A) गुण केवल पर्यावरण द्वारा निर्धारित होते हैं
(B) गुण केवल वंशानुक्रम द्वारा निर्धारित होते हैं
(C) विकास को वंशानुक्रम और पर्यावरण दोनों प्रभावित करते हैं
(D) न तो वंशानुक्रम और न ही पर्यावरण विकास को प्रभावित करते हैं

18. Which adjustment mechanism involves using substances like alcohol or drugs to escape anxiety ?

- (A) Avoidance mechanism
(B) Cognitive restructuring
(C) Adjustment by escape
(D) Adjustment by illness

कौन-सा समायोजन तंत्र शराब या नशीले पदार्थों का उपयोग दुश्चिंता से बचने के लिए करता है ?

- (A) परिहार तंत्र
(B) संज्ञानात्मक पुनर्गठन
(C) पलायन द्वारा समायोजन
(D) बीमारी द्वारा समायोजन



19. What is the first step in planning an achievement test ?

- (A) Writing the marking scheme
- (B) Identifying instructional objectives
- (C) Preparing the question paper directly
- (D) Deciding on the grading system



उपलब्धि परीक्षण बनाने में पहला कदम क्या है ?

- (A) मूल्यांकन योजना लिखना
- (B) निर्देशात्मक उद्देश्यों की पहचान करना
- (C) सीधे ही प्रश्न पत्र तैयार करना
- (D) ग्रेडिंग प्रणाली का निर्णय करना

20. Which personality inventory uses factor analysis to measure traits ?

- (A) Myers-Briggs type indicator
- (B) Minnesota multiphasic personality inventory
- (C) Cattell's 16 PF scale
- (D) California psychological inventory

कौन-सा व्यक्तित्व इन्वेंटरी गुणों को मापने के लिए कारक विश्लेषण का उपयोग करता है ?

- (A) मायर्स-ब्रिग्स टाइप इंडिकेटर
- (B) मिनेसोटा मल्टिपेसिक पर्सनालिटी इन्वेंटरी
- (C) कैटल का 16 पी.एफ. स्केल
- (D) कैलिफोर्निया साइकोलॉजिकल इन्वेंटरी

21. Which of the following is an internal factor affecting child's development ?

- (A) Intelligence
- (B) Social environment
- (C) Peer group relationships
- (D) Economic conditions

निम्नलिखित में से कौन-सा कारक बच्चे के विकास को प्रभावित करने वाला आंतरिक कारक है ?

- (A) बुद्धिमत्ता
- (B) सामाजिक पर्यावरण
- (C) सहपाठी समूह संबंध
- (D) आर्थिक स्थितियाँ

22. What is the primary goal of the teaching strategies suggested in NCF 2005 ?

- (A) To ensure all students memorize facts efficiently for exams
- (B) To connect knowledge to real life experiences and foster creativity
- (C) To focus on individual achievement through competitive learning
- (D) To use technology as the main tool for learning

NCF 2005 द्वारा सुझाई गई शिक्षण रणनीतियों का मुख्य उद्देश्य क्या है ?

- (A) यह सुनिश्चित करना कि सभी छात्र परीक्षा के लिए तथ्य कुशलता से याद कर लें
- (B) ज्ञान को वास्तविक जीवन के अनुभवों से जोड़ना और रचनात्मकता को प्रोत्साहित करना
- (C) प्रतिस्पर्धात्मक शिक्षा के माध्यम से व्यक्तिगत उपलब्धि पर ध्यान देना
- (D) शिक्षण के मुख्य उपकरण के रूप में प्रौद्योगिकी का उपयोग करना



23. What teaching strategy is recommended for students with below average intelligence ?
- (A) Skipping basic steps
 (B) Giving assignments without explanation
 (C) Presenting material in small, logical steps
 (D) Avoiding practice exercises



औसत से कम बुद्धिमत्ता वाले छात्रों के लिए कौन-सी शिक्षण रणनीति की सिफारिश की जाती है ?

- (A) बुनियादी चरणों को छोड़ देना
 (B) बिना व्याख्या के प्रदत्त कार्य
 (C) सामाग्री को छोटे और तार्किक चरणों में प्रस्तुत करना
 (D) अभ्यासकारी अभ्यासों से बचना

24. What is meant by intra-individual differences ?

- (A) Differences within an individual (B) Differences among various individuals
 (C) Only physical characteristics (D) Only mental characteristics

अन्तःवैयक्तिक विभिन्नता का क्या अर्थ है ?

- (A) व्यक्तियों के भीतर विभिन्नताएँ (B) विभिन्न व्यक्तियों के बीच विभिन्नताएँ
 (C) केवल शारीरिक विशेषताएँ (D) केवल मानसिक विशेषताएँ

25. How is learning different from maturation ?

- (A) Learning is a natural growth process
 (B) Learning requires external experiences, whereas maturation is genetic
 (C) Maturation involves deliberate practice
 (D) Learning is independent of the environment

सीखने को परिपक्वता से किस प्रकार अलग किया जा सकता है ?



- (A) सीखना एक प्राकृतिक विकास प्रक्रिया है
 (B) सीखने के लिए बाहरी अनुभव आवश्यक हैं, जबकि परिपक्वता आनुवंशिक हैं
 (C) परिपक्वता जानबूझकर किये गये अभ्यास पर आधारित हैं
 (D) सीखना पर्यावरण से स्वतंत्र हैं

26. What is a gifted child considered as in society ?

- (A) A liability to the nation (B) A resource of incalculable value
 (C) A dependent individual (D) A socially inactive learner



समाज में प्रतिभाशाली बच्चे को किस रूप में देखा जाता है ?

- (A) राष्ट्र के लिए एक भार (B) अमूल्य संसाधन
 (C) एक निर्भर व्यक्ति (D) सामाजिक रूप से निष्क्रिय अधिगमकर्ता



27. Which concept deals with assigning numerical indices to describe a quantity ?

- (A) Evaluation (B) Measurement (C) Assessment (D) Testing

कौन-सी अवधारणा किसी मात्रा को मापने के लिए संख्यात्मक सूचकांक निर्दिष्ट करने से संबंधित है ?

- (A) मूल्यांकन (B) मापन (C) आकलन (D) परीक्षण

28. What is the main subject of the nature vs nurture debate ?



- (A) Intelligence is influenced by both genetic and environmental factors
(B) Intelligence increases only with education
(C) Intelligence is inherited only from parents
(D) Intelligence is influenced only by social conditions

प्रकृति बनाम पोषण परिसंवाद का मुख्य विषय क्या है ?

- (A) बुद्धिमत्ता आनुवंशिक और पर्यावरणीय कारकों से प्रभावित होती है
(B) बुद्धिमत्ता केवल शिक्षा से बढ़ती है
(C) बुद्धिमत्ता केवल माता-पिता से विरासत में मिलती है
(D) बुद्धिमत्ता केवल सामाजिक परिस्थितियों से प्रभावित होती है

29. The medium of instruction under Section 29 of RTE Act, 2009 should emphasize

- (A) Global languages only
(B) Only English for all stages
(C) Regional and mother tongue in early stages
(D) Digital platforms

RTE एक्ट, 2009 की धारा 29 के तहत शिक्षा का माध्यम प्राथमिक रूप से होना चाहिए

- (A) केवल वैश्विक भाषाएँ
(B) सभी चरणों के लिए केवल अंग्रेजी
(C) प्रारंभिक चरणों में क्षेत्रीय और मातृभाषा
(D) डिजिटल प्लैटफॉर्म



30. Which of the following factors bring relatively permanent changes in behaviour ?



- (A) Training and practice (B) Maturation only
(C) Physical fatigue (D) Emotional stress

कौन-से कारक व्यवहार में अपेक्षाकृत स्थायी परिवर्तन लाते हैं ?

- (A) प्रशिक्षण और अभ्यास (B) केवल परिपक्वता
(C) शारीरिक थकावट (D) भावनात्मक तनाव



खण्ड – II

भाषा – I

हिन्दी

इस खण्ड में कुल 30 प्रश्न हैं ।

सभी प्रश्न अनिवार्य हैं ।

31. निम्नलिखित में से 'विजयदान देथा' की रचना है
(A) रणमल्ल छंद (B) अलेखूँ हिटलर (C) नुकती-दाणा (D) आज रौ सरवण
32. भारतवर्ष में 'किंडर गार्टन बॉक्स' का निर्माण किया
(A) भोलानाथ तिवारी ने (B) एस. के. देशपांडे ने
(C) महात्मा गांधी ने (D) पंडित देवीदत्त ने
33. 'प्ले वे' (Play Way) पुस्तक के लेखक हैं
(A) डॉ. मॉण्टेसरी (B) कुक महोदय (C) प्लेटो (D) फ्रोबेल
34. लिखने में जब कोई शब्द भूल से छूट जाए तो उसे लिखने के लिए प्रयोग किया जाने वाला विराम चिह्न है
(A) तुल्यता सूचक चिह्न (B) संकेत चिह्न
(C) हंसपद चिह्न (D) वर्गाकार कोष्ठक चिह्न
35. 'चित्र-विस्तारक यन्त्र (एपिडायस्कोप)' की विशेषता है
(A) इसमें ध्वनि की आवश्यकता नहीं होती है ।
(B) यह खादी बोर्ड का ही एक रूप है ।
(C) इसमें शिक्षक स्वयं रेखाचित्र एवं डायग्राम खींच सकता है ।
(D) यह भाषा प्रयोगशाला का ही एक रूप है ।



निर्देश : निम्नलिखित गद्यांश के आधार पर प्रश्न संख्या 36-45 तक के उत्तर दीजिए :



आम आदमी के लिए विज्ञान का मतलब क्या है ? विज्ञान मानव सभ्यता और संस्कृति का एक रूप है । आधुनिक विज्ञान ने इस नैसर्गिक सादगी व सौन्दर्य को हाशिए पर डाल कर विज्ञान को एक औपचारिक ढाँचे में कैद कर लिया है । विज्ञान एक औजार बन गया है जिससे प्रकृति के रहस्यों को खोलने की कोशिश की जाती है । इस प्रक्रिया में आम इंसान का संबंध इससे कट गया है । 'विज्ञान पूर्वाग्रहों से मुक्त ज्ञान का भण्डार है'- ऐसा कहा जाता है । विज्ञान को विकास से जोड़ा जाता है । यह सरासर गलत है । जिन आदिवासियों ने सदियों प्रकृति के साथ सम्मानजनक रिश्ता बनाए रखा, आज हमने उन्हें 'अविकसित' मान लिया है । मानव का मानव से संबंध हानि-लाभ पर निर्धारित हो रहा है ।



36. निम्नलिखित में से 'उपसर्ग' युक्त शब्द है
(A) विज्ञान (B) पूर्वाग्रह (C) सभ्यता (D) रहस्य



37. '..... आज हमने उन्हें अविकसित मान लिया है।' दिए गए वाक्य में रेखांकित शब्द है
 (A) संज्ञा (B) सर्वनाम (C) विशेषण (D) क्रिया
38. किस विकल्प के सभी शब्द 'उदार' शब्द का अर्थ देते हैं ?
 (A) अनुदार, बड़ा, कठिन, ईमानदार (B) दाता, बड़ा, सरल, श्रेष्ठ
 (C) दानवीर, सरल, कुशपुत्र, कर्ण (D) मौलिक, स्थिर, अधिकता, अभिप्राय
39. हानि-लाभ में समास है
 (A) तत्पुरुष समास (B) अव्ययीभाव समास
 (C) कर्मधारय समास (D) द्वन्द्व समास
40. किस विकल्प में सभी शब्द 'इंसान' के पर्यायवाची हैं ?
 (A) कैवर्त, प्राणी, अनिल (B) मानस, महीप, मीत
 (C) मानव, मनुज, मानुष (D) मारुत, उपल, जीव
41. 'संस्कृति' शब्द का 'सन्धि-विच्छेद' होगा
 (A) सु + कृति (B) सम् + कृति
 (C) सन् + कृति (D) सत् + कृति
42. 'मुक्त' शब्द का 'विलोम शब्द' है
 (A) मोक्ष (B) निर्वाण (C) कैवल्य (D) बद्ध
43. व्याकरणिक दृष्टि से 'प्रकृति' शब्द है
 (A) सर्वनाम (B) विशेषण (C) संज्ञा (D) क्रिया
44. निम्नलिखित वाक्य में रेखांकित अंश किसका उदाहरण है ?
 'विज्ञान मानव सभ्यता और संस्कृति का एक रूप है।' 
- (A) व्यधिकरण समुच्चय बोधक अव्यय का
 (B) संकेतवाचक समुच्चय बोधक अव्यय का
 (C) समानाधिकरण समुच्चय बोधक अव्यय का
 (D) संबंध बोधक अव्यय का
45. 'आदमी' शब्द है
 (A) तद्भव (B) विदेशी (C) तत्सम (D) देशज



46. 'भाषा प्रयोगशाला' के संदर्भ में उचित कथन है
 (A) सभी छात्र एक दूसरे से संपर्क कर सकते हैं ।
 (B) सभी छात्र बाहरी वातावरण से प्रभावित रहते हैं ।
 (C) $4 \times 4 = 16$ छात्रों के बैठने व सीखने की व्यवस्था रहती है ।
 (D) शिक्षक अपनी सीट से किसी भी छात्र को निर्देश नहीं दे सकता है ।
47. 'स्वगति का सिद्धान्त' है
 (A) अभिक्रमित अनुदेशन प्रणाली का (B) वैयक्तिक अनुदेशन प्रणाली का
 (C) कम्प्यूटर आधारित अनुदेशन प्रणाली का (D) उपर्युक्त तीनों प्रणालियों का
48. 'एक परेशानी पहले से होने पर नई परेशानी का आ घेरना' भाव वाला मुहावरा है
 (A) कब्र में पाँव लटकना (B) आठ-आठ आँसू रोना
 (C) कोढ़ में खाज होना (D) आग में घी डालना



निर्देश : निम्नलिखित गद्यांश के आधार पर प्रश्न संख्या 49 से 54 तक के उत्तर दीजिए :





आज हमारा सामाजिक ढाँचा चरमराने लगा है । भाई-बहिन के संबंधों में भी प्रेम तिरोहित होता जा रहा है । निकम्मे रहकर मनुष्यों की चिन्तन-शक्ति थक गई है । बिस्तरों और आसनों पर सोते-सोते मन के घोड़े हार गये हैं । सारा जीवन निचुड़ चुका है । स्वप्न पुराने हो चुके हैं । आज मनुष्य पैसा कमाने की मशीन बन चुका है । सारा समाज अर्थ प्रधान होता जा रहा है । सिर्फ धन और धन कमाने की लालसा के चलते व्यक्ति यह भूल बैठा है कि- 'अणूतो धन सुख सान्ति ने खोस लेवे ।' भौतिक वस्तुओं को पाने की चाहना अग्नि सदृश सदैव प्रज्वलित रहती है ।



49. 'सारा जीवन निचुड़ चुका है ।' इस वाक्य में काल है
 (A) वर्तमान काल (B) भविष्य काल (C) भूतकाल (D) संदिग्ध वर्तमान काल
50. बहिन का 'पुल्लिंग' शब्द होगा
 (A) भानजा (B) बहिनों (C) बहनोई (D) भाइयों
51. निम्नलिखित में से कौन-सा शब्द एकवचन और बहुवचन में समान रूप से प्रयुक्त हो सकता है ?
 (A) मनुष्य (B) घोड़ा (C) मशीन (D) यह
52. गद्यांश में प्रयुक्त 'अणूतो धन सुख-सान्ति ने खोस लेवे' कहावत में 'अणूतो' शब्द का हिन्दी अर्थ है
 (A) अनूठा (B) अधिक
 (C) अद्भुत (D) अल्प



53. निम्नलिखित में से 'पुल्लिंग' शब्द है
 (A) वस्तु (B) धन (C) अग्नि (D) शक्ति
54. 'तिरोहित' शब्द का अर्थ है
 (A) लुप्त (B) प्रकाशित (C) लालायित (D) तिरस्कार
55. व्याकरण की शिक्षा प्रारम्भ करना कौन-सी कक्षा से अधिकांशतः भाषा विज्ञानियों ने उचित माना है ?
 (A) कक्षा 8 से (B) कक्षा 6 से (C) कक्षा 4 से (D) कक्षा 7 से
56. निम्नलिखित में से राजस्थानी बोलियों में सम्मिलित है
 (A) छत्तीसगढ़ी (B) बुन्देली
 (C) मगही (D) हाड़ौती
57. 'वस्तुनिष्ठ प्रश्नों' के संबंध में कौन-सा कथन सत्य है ? 
 (A) इन्हें वर्णनात्मक प्रश्न कहा जाता है ।
 (B) ये प्रश्न पाठ्यविषय को अधिक से अधिक समावृत्त कर सकते हैं ।
 (C) इन प्रश्नों के मूल्यांकन में शिक्षक को स्वतन्त्रता रहती है ।
 (D) इन प्रश्नों के द्वारा कम समय में अधिक प्रश्नों के उत्तर नहीं दे सकते हैं ।
58. 'यदि तुम अमेरिका जाओ तो तुम्हें विभिन्न देशों के व्यक्ति देखने को मिलेंगे ।' - 'अर्थ की दृष्टि' से उपर्युक्त वाक्य का प्रकार है
 (A) आज्ञार्थक वाक्य (B) संकेतार्थक वाक्य
 (C) सन्देशसूचक वाक्य (D) विधानार्थक वाक्य
59. 'उच्च प्राथमिक स्तर के बच्चे जब बोलें तो उन्हें टोका न जाए । सुझाव अंत में दिए जाएँ ।' इससे उनमें कौन-से 'कौशल' का विकास होगा ? 
 (A) श्रवण कौशल का (B) पठन कौशल का
 (C) बोलना कौशल का (D) लेखन कौशल का
60. परीक्षा के समय ही अध्ययन करने वाले छात्रों के संदर्भ में सत्य-कथन है 
 (A) उन्हें पाठ्यसामग्री का पूरा ज्ञान होता है ।
 (B) उन्हें अपनी कमियों का निरंतर ज्ञान होता रहता है ।
 (C) वे समझने की अपेक्षा रटने पर अधिक निर्भर रहते हैं ।
 (D) माता-पिता व अभिभावकों को उनकी प्रगति की निरंतर जानकारी रहती है ।



SECTION – II
LANGUAGE – I
ENGLISH

There are **30** questions in all in this Section.
All questions are compulsory.



31. Phonetic symbol for “show” is
(A) $fəʊ$ (B) sou (C) $ʃo$ (D) sho
32. The evaluation cycle has not one of these elements :
(A) Measurement (B) Objectives
(C) Learning experiences (D) Tools and devices of evaluation
33. Choose the right question for
‘Rani went to Delhi by bus’.
(A) Does Rani go to Delhi by bus ? (B) Did Rani go to Delhi by bus ?
(C) Did Rani went to Delhi by bus ? (D) Do Rani go to Delhi by bus ?
34. In language structures can be divided into _____ categories.
(A) 2 (two) (B) 3 (three) (C) 4 (four) (D) 5 (five)
35. The number of consonant sounds is
(A) 21 (B) 22 (C) 23 (D) 24

Read the passage and answer the questions (Q. Nos. 36-42) that follow :



At the circus I had no chance to study human beings. They had sat in their seats peacefully while I cowered before captain’s whip. I got totally wrong idea of human beings at that angle. I had thought that they were strong and fearless. But now I found them running from me like a herd of deer, although I had no intention of attacking them. When I paused in front of a tailor’s shop, he abandoned his machine and shut himself in a cupboard, wailing. “Alas, I am undone, won’t someone shoot that tiger ?”



36. The synonym of ‘chance’ is
(A) Cowered (B) Totally (C) Thoughtfully (D) Opportunity
37. The correct spelling is
(A) Machinist (B) Machinest (C) Machineist (D) Machiniest
38. The antonym of ‘fearless’ is
(A) Frightened (B) Scared (C) Wailing (D) Paused
39. Correct adjective form of ‘intention’ is
(A) Intentionally (B) Intentionaly (C) Intently (D) Intentional
40. The synonym of ‘abandoned’ is :
(A) Cowered (B) Herd (C) Left (D) Undone
41. The root verb of ‘sat’ is
(A) Set (B) Sit (C) Sut (D) Site



42. A person who leads a group is a
 (A) Courageous (B) Strong (C) Fearless (D) Captain
43. Out of the following which is not a quality of good handwriting ?
 (A) Legibility (B) Attractiveness (C) Uniformity (D) Writing slowly
44. Rubrics can be used for :
 (A) Self assessment and peer assessment.
 (B) Students and teacher assessment.
 (C) Teacher assessment.
 (D) Teacher and parents assessment.
45. Choose the right question for
 'He has given a pen to Radha'.
 (A) To whom has he given a pen ? (B) To who has he given a pen ?
 (C) To whose has he given a pen ? (D) To what has he given a pen ?
46. Which out of following is incorrect ?
 Principle of naturalness in teaching, learning of English consists of
 (A) Talking to students in foreign language in the class, playground etc.
 (B) Giving grades and sequence.
 (C) Arranging for group discussions.
 (D) Encouraging students to converse in target language.
47. Which one is not the aim of intensive reading ?
 (A) To enable students to speak English correctly.
 (B) To increase students active vocabulary.
 (C) To concentrate upon language.
 (D) To save time.
48. Which out of the following is not related to the direct method of learning English ?
 (A) Grammar is taught systematically.
 (B) It makes pupil to think in English.
 (C) It enable pupil to express his thoughts and feelings directly by means of English.
 (D) This method is interesting because it is full of activity.
49. Choose the correct indirect speech for
 The policeman said to us, "where are you going ?"
 (A) The policeman asked that where we are going.
 (B) The policeman enquired where we were going.
 (C) The policeman asked us where we are going.
 (D) The policeman enquired us where were are going.
50. In close test students are asked :
 (A) To answer questions with the help of their peer who is close to them.
 (B) To answer questions with the help of a text book which is closed.
 (C) To fill the blank or delete words from the passage to complete the idea.
 (D) To point out the error from the options.



Read the passage and answer the questions (Q. Nos. 51-57) that follow :

Noise pollutes our environment just as much as smoke, foul water, dirty air and litter. It can cause illness and deafness. The human body never gets used to noise. It continues to react even though a person thinks he or she has become used to all surrounding noises. For instance, Naseer who lived in an apartment on a busy street often boasted that he could sleep through any kind of noise. He claimed he just didn't hear it. Well, Naseer could sleep through the roar of traffic and the blare of a television set in the next apartment, but he didn't know that while he slept his body was reacting to the stress of the noise.

51. The human body never gets used to noise. The sentence is in
 (A) Simple future (B) Present indefinite
 (C) Past perfect (D) Present continuous
52. He and she has become used to all the surrounding noises. The underlined words are :
 (A) Common nouns (B) Possessive pronouns
 (C) Relative pronouns (D) Personal pronouns
53. Choose the conjunction out of the following :
 (A) Or (B) Just (C) To (D) Has
54. Smoke, foul water, dirty air and litter _____ our environment just as much as noise.
 (A) Pollute (B) Pollutes (C) Polluted (D) Polluting
55. Choose the correct superlative degree of 'busy'.
 (A) Busiest (B) Busier (C) Busiest (D) Busiast
56. _____ illness _____ deafness can be caused by noise pollution.
 (A) As – so (B) Both – and (C) Neither – nor (D) As – as
57. Which of the following is a determiner ?
 (A) Through (B) Never (C) An (D) Of
58. Choose the correct passive voice for
 'Some boys were helping the wounded man'.
 (A) The wounded man were helped by some boys.
 (B) The wounded man was helped by some boys.
 (C) The wounded man was helping by some boys.
 (D) The wounded man was being helped by some boys.
59. The old methods used to teach English language are
 (A) Translation cum grammar method and direct method.
 (B) Translation cum grammar method and bilingual method.
 (C) Translation cum grammar method and substitutional method.
 (D) Translation cum grammar method and multilingualism.
60. A picture is :
 (A) An audio aid (B) An audio-visual aid
 (C) A visual aid (D) None





खण्ड – II

भाषा – I (प्रथमा)

संस्कृतम्

अत्र त्रिंशत् प्रश्नाः सन्ति ।



सर्वे प्रश्नाः समाधेयाः ।

31. त्रयाणां कौशलानां मूलाधारं कौशलं किम् ?
(A) पठनम् (B) श्रवणम् (C) भाषणम् (D) लेखनम्
32. माहेश्वरसूत्रेषु “यण्” प्रत्याहारे वर्णाः भवति
(A) य व ह प (B) य व र ल (C) य र ष ल (D) य ल ज म
33. केन मूल्याङ्केन छात्रेषु संस्कृत पठनं प्रति इच्छायाः-प्रतिस्पर्धायाश्च भावनोत्पन्ना भवति ?
(A) बाह्यमूल्याङ्केन (B) आन्तरिकमूल्याङ्केन
(C) लिखितमूल्याङ्केन (D) मौखिकमूल्याङ्केन
34. “ग्” इति वर्णस्य उच्चारण स्थानं किम् ?
(A) तालुः (B) कण्ठः (C) मर्धा (D) दन्ताः
35. संस्कृतव्याकरणशिक्षणस्य दर्शनशिक्षणस्य च प्राचीनतमो विधिः विद्यते
(A) सूत्रविधिः (B) पारायणविधिः (C) भाषणविधिः (D) मौखिकविधिः
36. त्वं प्रतिदिनं ग्रन्थं पठसि ।
(A) त्वया प्रतिदिनं ग्रन्थः पठ्यते । (B) त्वया प्रतिदिनं ग्रन्थम् अपठत् ।
(C) त्वम् प्रतिदिनं ग्रन्थः पठ्यते । (D) त्वया प्रतिदिनं ग्रन्थम् अपठः ।
37. कया परीक्षया बालकानां व्यक्तिगतगुणावगुणाश्च ज्ञातुं शक्यन्ते ?
(A) निबन्धपरीक्षया (B) प्रायोगिकपरीक्षया
(C) लिखितपरीक्षया (D) मौखिकपरीक्षया
38. “मनसि ईश्वरं चिन्तय ।” रेखाङ्कितपदमादृत्य प्रश्न-निर्माणं कुरुत
(A) कस्मै (B) केन (C) कस्मिन् (D) कस्मात्
39. कानि साधनानि विद्यन्ते यानि प्रत्यक्ष रूपेण दृष्ट्वा छात्राः कमपि विषयं सुगमतया अवगच्छन्ति ?
(A) दृश्यसाधनानि (B) दृश्यश्रव्यसाधनानि (C) वाचिकसाधनानि (D) श्रव्यसाधनानि
40. “पूर्णादंशं प्रति” इति कस्य शिक्षणसूत्रस्य पूरकमस्ति ?
(A) ज्ञातादज्ञातं प्रति (B) स्थूलात् सूक्ष्मं प्रति
(C) विश्लेषणात् संश्लेषणं प्रति (D) सरलात् कठिनं प्रति



41. 'हरि को भक्ति अच्छी लगती हैं' वाक्यमिदं संस्कृते अनुवादं कुरुत ।
 (A) हरिं भक्तिः रोचति । (B) हरिः भक्ति रोचते ।
 (C) हरये भक्तिः रोचते । (D) हरिणा भक्ति रोचते ।
42. श्री पद्मशास्त्रिणः रचना अस्ति
 (A) मोहभङ्गम् (B) कच्छ वंशम्
 (C) लेलिनामृतम् (D) श्री महावीर सौरभम्
43. कस्यापि बिन्दोः वर्गीकरणस्य प्रदर्शनार्थं कानि-साधनानि सहायकानि भवन्ति ?
 (A) चित्राणि (B) भित्तिपत्राणि
 (C) रेखाचित्राणि (D) मानचित्राणि
44. "9 :10" संस्कृते समयं लिखत
 (A) दशाधिक दशवादनम् (B) सपाद नववादनम्
 (C) दशाधिक-नववादनम् (D) सार्ध नववादनम्
45. कः सिद्धान्तः श्लोकपाठनसमये तत्सम्बन्धितग्रन्थस्य नाम प्रसङ्गसन्दर्भयोश्च वर्णनं करोति ?
 (A) समवायसिद्धान्तः (B) मौखिककार्यस्य सिद्धान्तः
 (C) वैयक्तिकभिन्नतायाः सिद्धान्तः (D) अभ्यासस्य सिद्धान्तः
46. "माता बालकः पश्यते ।" इत्यत्र वाक्यं संशोधयत
 (A) मात्रा बालकः दृश्यते । (B) माता बालकेन दृश्यते ।
 (C) मात्रे बालकः पश्यति । (D) मातुः बालकः पश्यति ।
47. अनुकरणम् अभ्यासश्चेति कस्य भाषा कौशलस्य साधनद्वयम् ?
 (A) लेखनम् (B) पठनम् (C) श्रवणम् (D) भाषणम्
48. "हरनामामृतं" महाकाव्यस्य लेखकः कः ?
 (A) पं. सूर्य नारायण शास्त्री (B) आचार्य मधुकर शास्त्री
 (C) श्री कृष्णारामभट्टः (D) पं. विद्याधर शास्त्री



निम्नलिखितमपठितं पद्यांशमाधारीकृत्य निम्नाङ्किता प्रश्नाः (49 – 52) समाधेयाः

शरीरविज्ञान विचक्षणेन प्रशंसितोऽयं चरकेश्वरेण ।

स्नेहार्द्र-भावैकरसैर्विशिष्टः शुष्कोऽपि नित्यं सरसः स देशः ॥



49. "शुष्कः" इति पदे कः प्रत्ययः ?
 (A) क्त (B) शतृ (C) क (D) घञ्



50. “शरीरविज्ञानम्” इत्यत्र कः समासः ?
 (A) तृतीया तत्पुरुषः (B) षष्ठी तत्पुरुषः (C) चतुर्थी तत्पुरुषः (D) पञ्चमी तत्पुरुषः
51. “स्नेहार्द्रः” इत्यत्र कः सन्धिः ?
 (A) वृद्धिसन्धिः (B) गुणसन्धिः (C) पूर्वरूपसन्धिः (D) दीर्घसन्धिः
52. उपर्युक्त-श्लोके छन्दसः नाम किम् ?
 (A) इन्द्रवज्रा (B) वंशस्थः (C) उपजातिः (D) उपेन्द्रवज्रा
53. “ज्ञानं _____ क्रियां विना” अत्र लिखितसूक्तेः समुचितपदेन रिक्तस्थानं पूरयत-
 (A) पाठः (B) शमः (C) लाभः (D) भारः
54. “28” इमां संख्यां संस्कृतेन लिखत
 (A) अष्टाविंशतिः (B) अष्टविंशतिः (C) विंशति-अष्ट (D) अष्टं विंशतिः
55. मातृविधेः अपरं नाम किम् ?
 (A) व्याख्याविधिः (B) पाठ्यपुस्तकविधिः
 (C) प्रत्यक्षविधिः (D) मूल्याङ्कनविधिः
56. “कविः गीतं गायति” वाक्यमिदं लङ्लकारे परिवर्तयत
 (A) कविः गीतम् अगायत् । (B) कविः गीतं गायतु ।
 (C) कविः गीतं गास्यति । (D) कविः गीतं गायेत् ।



निम्नलिखितम् अपठितं गद्यांशमाधारीकृत्य प्रश्ना (57 – 60) प्रश्नाः समाधेयाः –



लोके सदा दृश्यते एतद् ये जना अतीव साधवः सरला भवन्ति, तेषामादरो न भवति । दुष्टास्तेषां धनादिकमपि हरन्ति, कार्यबाधां च कुर्वन्ति । अत एवोच्यते “मृदुर्हि परिभूयते” । राजनीतौ च विशेषतः शठेषु शठतायाः प्रयोगः करणीयः । अन्यथा कार्यसिद्धिर्न भविष्यति ।

57. “शठतायाः” इत्यत्र का विभक्तिः ?
 (A) षष्ठी (B) चतुर्थी (C) सप्तमी (D) तृतीया
58. “ये साधवः अतीव सरलाः भवन्ति ।” इत्यस्मिन् वाक्ये विशेष्यपदं किम् ?
 (A) अतीव (B) ये (C) सरलाः (D) साधवः
59. “राजनीतिः” इत्यत्र कः समासः ?
 (A) अव्ययीभावः (B) तत्पुरुषः (C) द्वन्द्वसमासः (D) बहुव्रीहिः
60. “एवोच्यते” इत्यत्र कः सन्धिः ?
 (A) दीर्घसन्धिः (B) पूर्वरूपसन्धिः (C) गुणसन्धिः (D) वृद्धिसन्धिः



باب - II

زبان - I

(۳۶) اُردو



اس سیکشن میں تیس (30) سوالات دیئے گئے ہیں۔ تمام سوالات کے جوابات ضروری ہیں۔

ہر سوال کے چار جوابات میں سے ایک صحیح جواب کی نشاندہی کیجئے۔



31. جس جملے میں ایک فعل اور ایک فاعل ہو اسے کیا کہتے ہیں؟
 (A) مفرد جملہ (B) مرکب جملہ (C) جملہ بیانیہ (D) جملہ حکمیہ

32. مندرجہ ذیل میں کون اسم مکبر کی مثال ہے؟
 (A) صندوقچہ (B) تلوار (C) لوٹا (D) خواب گاہ

33. مندرجہ ذیل میں کون سی ترتیب درست ہے؟
 (A) سننا، بولنا، پڑھنا، لکھنا
 (B) بولنا، پڑھنا، لکھنا، سننا
 (C) پڑھنا، لکھنا، بولنا، سننا
 (D) سننا، لکھنا، پڑھنا، بولنا

34. بامعنی الفاظ سے پہلے لگنے والے حروف یا الفاظ کو کیا کہتے ہیں؟
 (A) مفرد (B) سابقہ (C) لاحقہ (D) عطف

35. اندازہ قدر کے کتنے طریقہ کار ہوتے ہیں؟
 (A) دو (B) تین (C) چار (D) پانچ



36. پڑھنا سکھانے کے تخلیقی طریقے کے لئے کون سا بیان درست ہے؟
 (A) معلوم سے نامعلوم کی طرف آگے بڑھتے ہیں
 (B) نامعلوم سے معلوم کی طرف
 (C) یہ تدریس کا قدیم طریقہ ہے
 (D) اس میں پہلے حروف کی آواز سکھائی جاتی ہے

37. مندرجہ ذیل میں صفت نسبتی کی مثال کون سی ہے؟
 (A) چند کتابیں (B) خوبصورت (C) جاپانی (D) خوش مزاج



38. جو سوالات طلباء کی سابقہ معلومات کا اعادہ کرتے ہیں اور نئی معلومات فراہم کرتے ہیں۔ انھیں کیا کہتے ہیں؟

- (A) تمہیدی سوالات
(B) پیش رفت پر مبنی سوالات
(C) تقنینی سوالات
(D) تفویض کے سوالات



39. لکھنا سکھانے کے کس طریقے میں دائرے، نیم دائرے، خطِ مستقیم اور خطِ منحنی سکھائے جاتے ہیں؟

- (A) مائٹیسوری کا طریقہ
(B) پستالوزی کا طریقہ
(C) ابجدی طریقہ
(D) ترکیبی طریقہ

40. مندرجہ ذیل میں ضمیر متکلم کی نشاندہی کیجئے۔

- (A) آپ (B) تم (C) میں (D) وہ

مندرجہ ذیل اقتباس کو پڑھ کر نیچے لکھے سوالات (41-44) کے جواب لکھئے۔

"میرے قبلہ گاہ نے جب وفات پائی اور میں اس تخت پر بیٹھا، عین عالم شباب کا تھا اور سارا یہ ملک روم کا میرے حکم میں تھا۔ اتفاقاً ایک سال کوئی سوداگر بدخشاں کے ملک سے آیا اور اسباب تجارت کا بہت سا لایا۔ خرداروں نے میرے حضور میں خبر کی ایسا بڑا تاجر آج تک شہر میں نہیں آیا، میں نے اُس کو طلب فرمایا۔"



41. یہاں لفظ قبلہ گاہ سے کیا مراد ہے؟

- (A) ایک مقدس مقام (B) خانہ کعبہ (C) والد (D) بادشاہوں کا لقب

42. لفظ 'اسباب' کا واحد بنا لیتے۔

- (A) سبیل (B) سب (C) سبب (D) مسبب

43. مندرجہ ذیل میں لفظ ملک کی جمع کی نشاندہی کیجئے۔

- (A) املاک (B) ممالک (C) ملکیت (D) ملک

44. لفظ "اتفاقاً" میں کس اعراب / علامت کا استعمال ہوا ہے؟

- (A) تنوین (B) تشدید (C) زیر (D) پیش



45. تعمیری اندازِ نظر (Constructive Approach) کی اہم خصوصیت کونسی ہے؟

(A) طلباء کے تعمیری عمل میں اساتذہ ان کی رہنمائی نہیں کرتے ہیں

(B) معلم کی حیثیت مددگار کی نہیں ہوتی ہے

(C) طلباء کے ساتھ معلم کو بھی فعال رہنا لازمی ہے

(D) اس میں معلم اور طلباء کے کردار واضح نہیں ہوتے ہیں



46. وہ فعل جس میں کسی کام کا اثر صرف فاعل تک محدود ہو۔ اسے کیا کہتے ہیں؟

- (A) فعل ناقص (B) فعل لازم (C) فعل متعدی (D) فعل مرکب



47. طریقہ تقویض کے ذریعے طلباء کی کس لسانی صلاحیت میں اضافہ ہوتا ہے؟

- (A) تحریری صلاحیت (B) تقریری صلاحیت
(C) تحریری اور تقریری دونوں (D) تلفظ کی مشق

48. "وہ الفاظ جو فعل پر ختم ہوتے ہیں اور اپنے لغوی معنی کے بجائے دوسرے معنی میں استعمال ہوتے ہیں"۔ کیا کہلاتے ہیں؟

- (A) محاورہ (B) روزمرہ (C) کہاوت (D) تلمیح

49. مندرجہ ذیل میں کس کا تعلق صنفِ مرثیہ سے ہے؟

- (A) تشبیب (B) حمد (C) رجز (D) طریبہ

50. جملے میں کسی جذبے کو ظاہر کرنے یا مخاطب کے لئے رموزِ اوقاف کی جس علامت کا استعمال ہوتا ہے۔ اسے کیا کہتے ہیں؟

- (A) فجائیہ (B) رابطہ (C) خطِ زیریں (D) سکتہ



51. مندرجہ ذیل میں کس کا شمار بصری توضیحات میں ہوتا ہے؟

- (A) ریڈیو (B) گراموفون (C) ٹیپ ریکارڈر (D) چارٹ

52. مندرجہ ذیل میں کس کا شمار شہوی کے اجزائے ترکیبی میں ہوتا ہے؟

- (A) گریز (B) رخصت (C) مدح (D) نعت

مندرجہ ذیل اقتباس کو پڑھ کر نیچے لکھے سوالات (53-55) کا جواب دیجئے۔

"اردو ادب میں مولانا آزاد کا عظیم کارنامہ ہفتہ وار اخبار 'الہلال' تھا جو انھوں نے ۱۹۱۲ میں جاری کیا۔ اس اخبار میں انھوں نے انگریزی حکومت کی پالیسیوں کے خلاف اور ہندو مسلم اتحاد پر مضامین لکھے اور نوجوان مسلمانوں میں آزادی کے جذبات بیدار کئے۔ لہذا برطانوی حکومت نے ۱۹۱۴ء میں اس اخبار پر پابندی لگا دی۔"



53. اس اخبار میں مولانا آزاد نے کس موضوع پر مضامین لکھے؟

- (A) انگریزوں کی موافقت میں (B) ہندو مسلم اتحاد پر
(C) مسلم لیگ کی موافقت میں (D) دو قومی پالیسی کی موافقت میں



54. مولانا آزاد نے 'الہلال' کب جاری کیا تھا؟

- (A) 1912 (B) 1914 (C) 1918 (D) 1921

55. لفظ 'اتحاد' کا متضاد بتائیے۔

- (A) اتفاق (B) انتشار (C) الحاد (D) اقتصاد



56. ڈرامے کی کتنی اہم قسمیں ہوتی ہیں؟

- (A) دو (B) تین (C) چار (D) آٹھ

57. مندرجہ ذیل بیانات میں سے کون سا درست نہیں ہے؟

- (A) معروضی جانچ، موضوعی جانچ کی ضد ہوتی ہے
 (B) معروضی جانچ کی پیمائش آسان ہوتی ہے
 (C) غیر متعلق باتوں پر اظہار خیال کی گنجائش نہیں ہوتی ہے
 (D) اس کے ذریعے ادب کے جمالیاتی پہلوؤں کی جانچ بھی ہو جاتی ہے

58. 'آسمان سے گرا کھجور میں اٹکا' سے کیا مراد ہے؟

- (A) کام پورا نہ ہونا
 (B) ایک مصیبت سے نکل کر دوسری میں پھنسنا
 (C) کام کرنا نہ آنا
 (D) کام کو ادھورا نہ چھوڑنا



59. وہ الفاظ جو معنی میں ایک دوسرے سے ملتے جلتے ہیں۔ کیا کہلاتے ہیں؟

- (A) مترادف (B) متضاد (C) متجانس (D) مرکب



60. وہ سوالات جن کے جوابات ایک ہی ہوں اور جن پر ماہرین مضمون کی اتفاق رائے ہو۔ کیا کہلاتے ہیں؟

- (A) موضوعی سوالات
 (B) مضمون قسم والے سوالات
 (C) معروضی سوالات
 (D) تفصیلی جواب والے سوالات



खण्ड – II

भाषा – I

सिंधी

कुल 30 सुवाल आहिनि ।

सभेई सुवाल करण ज़रूरी आहिनि ।

31. 'लकाउ' लफ़्ज जी सागी माना वारो लफ़्ज आहे

- (A) छांव (B) नज़ारो
(C) उस (D) लिकणु



32. जोड़ा मिलायो



- | | |
|-----------|-------------|
| 1. आबादु | i. मतारो |
| 2. डुबिरो | ii. रोकड़ |
| 3. बादशाह | iii. बरबादु |
| 4. ओधर | iv. गुलाम |

- (A) 1-i 2-ii 3-iii 4-iv
(B) 1-iii 2-i 3-iv 4-ii
(C) 1-ii 2-iv 3-i 4-iii
(D) 1-iv 2-iii 3-ii 4-i

33. इन्दनि जे उचार वारा अखर आहिनि

- (A) क, ख (B) य, र (C) च, छ (D) त, थ

34. असंतोषी माण्हूअ लाइ पहाको कम ईन्दो

- (A) नका हूंद नकी शुकुरु (B) न आए जी खुशी न विए जो गमु
(C) न कंहिंजे हंईअ में न खईअ में (D) न हूंदो बांस न वजंदी बांसुरी

35. निदाई निशानी आहे

- (A) (“”) (B) (!) (C) (;) (D) (?)

36. अखरनि जी फ़हरिस्त खे चइजे थो

- (A) लफ़्ज (B) आईवेटा
(C) जुमिलो (D) हर्फ

37. उहो लफ़्ज जो इस्म या ज़मीर जो गुणु, अवगुण या किस्म डेखारे, तंहिंखे चइबो आहे

- (A) सिफ़ति वसफी (B) सिफ़ति अददी
(C) सिफ़ति ज़मीरी (D) सिफ़ति इशारो





38. उहा जाँच जंहीं में बालक अणजाण हूंदो आहे
 (A) रूबरू गाल्हि बोल्हि (B) सिलसिलेवार
 (C) इतिहास वृत (D) ओचिती जाँच
39. घोड़ी, बिली, डेल, छोकिरी आहिनि
 (A) जिंस आम (B) जिंस मुज़कर
 (C) जिंस मोनिस (D) जिंस बेजान
40. 'जेडो पेट, तेडी ओझिरी' इस्तलाह जी माना आहे
 (A) तमाम घणो कमु करणु (B) हैसियत अनुसार कमु कजे
 (C) सवलो कम करणु (D) मुश्किल कम करणु
41. देवनागरी लिपिअ में सभु अखर आहिनि
 (A) आडा (B) सुमिहियल
 (C) उभा (D) डिंगा
42. तकतोर, सुवाल-जवाब, जाँच सूची किस्म आहिनि
 (A) नायक (B) अभिनेता
 (C) छंडछाण (D) अभिनय

हेठियों टुकर ध्यान सां पढी सुवालनि जा जवाब लिखो - (43-47)



बरसाति हर मुल्क लाइ रहमत आहे, पर राजस्थान लाइ त जिन्सी आबहयातु आहे । जिते पीअण जे पाणीअ जी अणाठि, उते पोख कीअं थिए, माल ऐं माणहुनि जो गुजरु किथां थिए ? इनकरे ई चयो अथनि त, "राजस्थान रेगिस्तान या रिणिपटु आहे; वसे त वस करे ।" बरसाति चडी वसे त मुल्कु ठरी पवे, धरतीअ जी रुइ बदिजियो वत्रे । वण-टिण धोपी चिहिचु थियो पवनि ऐं झर झंग जी सावक डिंसी नेणु-नेणु पियो ठरे । जमीन त छडियो, पर टकिरियूं बि सावक सां ढकिजियो वत्रनि । मालु खुशि, मालदार ऐं हारी, नारी बोडि में भरिजियो वत्रनि । जीअं बरसाति बइदि हारियुनि में केडी न सरहाई थिए थी । मिस्कीननि खे आथतु अचे थो त अनु सस्तो थीन्दो ऐं बुख भजंदी; खीरु, मखणु थीन्दा । कुडिमी ऐं धनार कम खां वांदा थी, नइ ऐं बंसरियूं ऐं सुरंदा सारंगियूं पिया वजाईनि ऐं उन सां गडु गोठाणनि गीतनि ऐं रागनि जी धूम मचियो वत्रे । पखी-पखण बोदि में अची मिठियूं लातियूं पिया लवनि । मेघ मलार जी मौज डिंसी शाह लतीफ़ चवनि था त -

सारंग सिंगारे, विजुं वसण आइयूं;
 वर्सी भटारे, भरिया पट पुरार जा ।



43. 'बंसरी' लफ़्ज जो अददु जमउ आहे
 (A) बंसरीअ (B) बंसरियूं (C) बांसरी (D) बंसुरी



44. मथिएं टुकिरे जो उन्नवान आहे
 (A) बरसाति (B) खिजां (C) सियारो (D) पतझड़
45. 'सारंग सिंगारे, विजुं वसण आयूं' मिसिरा चई आहे
 (A) शाहु लतीफ (B) किशनचंद बेवसि
 (C) चैनराइ बचोमल सामी (D) सचल सरमस्त
46. 'कुडिमी' लफ़्ज़ जी माना आहे
 (A) लोहार (B) मेहार
 (C) किसान (D) कुम्भार
47. 'बरसाति हर मुल्क लाइ रहमत आहे ।' सिट आहे
 (A) ज़मानु माज़ी (B) ज़मानु हालु
 (C) ज़मानु मुस्तक़बिलु (D) ज़मानु माज़ी मुतलक
48. 'राम जो पीउ हरिद्वार वियो ।' जुमिले में हर्फ़ ज़र आहे
 (A) राम (B) जो (C) पीउ (D) हरिद्वार

हेठियों टुकर पढी डिनल सुवालनि जा जवाब लिखो - (49-53)

जॉन रस्किन फरिमायो आहे त, " इबारत अदीब जे रूह जो नक्शु आहे ।" हर अज़ीम शाइर खे पंहिंजी गाल्हि चवण जो अनोखो अंदाज़ हूंदो आहे जंहिं खे इबारत ढंग, नमूनो, स्टाईल, शैली चवंदा आहिनि । मिल्टन वांगुर सचल सरमस्त बि पंहिंजे शब्दनि जी शाइरीअ में इएं लिकल आहे जीअं खुशबू गुल जे पंखडियुनि में लिकल हूंदी आहे । जंहिं खे हिन जो दर्शन करिणो हुजे सो हिन खे संदसि शाहाणी ऐं शहसवार शाइरीअ में पसे सघे थो । संदसि बागी कलाम ऐं रूहानियत जा राज़ हिन जी आला आत्मा वारी ज़िंदगीअ जो निचोड़ आहिनि । दर्पण आहिनि, अक्स आहिनि ऐं आहिनि आईनो । संदसि को बि शइर जंहिं में संदसि नालो न बि लिखियल हुजे तइहिं बि पाठक समिझी वेंदो त हीउ त सचल सरमस्त आहे । इहा इबारत ई आहे जा हिक कामिल कलमकार, सुहिणे सृजणहार खे बियनि इति धणियुनि खां अलगू करे थी बिहारे । सचल जी शाइरी अमर जोति आहे, जंहिं खे घटाऊं ऐं हवाऊं विसाए न सघंदियूं । हिन फनकार खे वक्तु मटाए न सघंदो - हिन वक्त खे मटाए छडियो आहे । संदसि लिखणीअ में ऐतिरी छिक ऐं तासीर आहे जो हर दौर हुन खे पंहिंजी लिखत समिझंदो ।

49. सिट सही आहे
 (A) सचल जी शाइरी अमर जोति आहे । (B) शाइरी अमर आहे जोति सचल जी ।
 (C) जी सचल शाइरी जोति आहे अमर । (D) अमर शाइरी जोति आहे सचल जी ।
50. सचल जो कलाम आहे
 (A) देशद्रोही (B) बागी (C) तइसुब भरियो (D) रूदीवादी



51. अजीम शब्द जी माना आहे
 (A) महान (B) मिसकीन (C) नंदो (D) शुरुआत
52. रूहानियत लफ़्ज़ आहे
 (A) इस्मु (B) ज़मीर (C) फ़इल (D) सिफ़त
53. इबारत अदीब जे रूह जो आहे
 (A) चित्र (B) नक्शु (C) लिपि (D) नमूनो
54. फ़इल मरकब जो मिसाल आहे
 (A) तोतो उडामी वियो (B) हू कम कंदो रहियो
 (C) महिमान ईदा (D) राम शाहूकारु आहे
55. बोर्ड, चित्र, चार्ट आहिनि
 (A) बुधण वारी मददी सामग्री
 (B) डिसण वारी मददी सामग्री
 (C) गाल्हाइण वारी सामग्री
 (D) डिसण ऐं बुधण वारी मददी सामग्री
56. 'माला' लफ़्ज़ जो अददु जमउ आहे
 (A) मालाऊं (B) माली (C) माल्हिण (D) मालिक
57. 'जाणु' लफ़्ज़ में 'अण' अगियाड़ी लगाइणु सां लफ़्ज़ ठहन्दो
 (A) अणठहिकंदु (B) अणवणन्दु
 (C) अणजाणु (D) अणपदियलु
58. "परख मकसदनि जे हासिलात जी हद मुकररु करण जी प्रक्रिया आहे ।" परिभाषा आहे
 (A) गीन (B) जैरोमिल
 (C) माइकलस (D) ब्लूम
59. 'आई' पछाड़ी वारो लफ़्ज़ आहे
 (A) कहाणी (B) भवानी
 (C) कमाऊ (D) भलाई
60. सुवाली पर्चे जो गडियल रूप आहे
 (A) ब्लू प्रिंट (B) जवाबी पर्चो
 (C) उत्तर तालिका (D) लुगत





ਖੰਡ - II

ਭਾਸ਼ਾ - I

ਪੰਜਾਬੀ (ਪੰਜਾਬੀ)

ਇਸ ਖੰਡ ਵਿੱਚ ਕੁੱਲ 30 ਪ੍ਰਸ਼ਨ ਹਨ।

ਸਾਰੇ ਪ੍ਰਸ਼ਨ ਕਰਨੇ ਜ਼ਰੂਰੀ ਹਨ।



31. ਕਵਿਤਾ ਵਿੱਚ ਪੇਸ਼ ਕੀਤੀਆਂ ਗਈਆਂ ਭਾਸ਼ਾਈ ਧੁਨੀਆਂ ਦਾ ਨੇਮ-ਬੱਧ ਸੰਗਠਨ ਹੈ :
 (A) ਛੰਦ (B) ਰਸ (C) ਅਲੰਕਾਰਿਤ (D) ਰਾਗ
32. ਅਗਲੇ, ਅਗੋਲ ਅਤੇ ਦੀਰਘ ਸਵਰ ਹਨ :
 (A) ਈ, ਉ (B) ਇ, ਊ (C) ਉ, ਊ (D) ਈ, ਏ
33. ਸੂਖਮ ਪੜ੍ਹਾਈ ਵਿੱਚ 'ਉੱਚੀ ਪੜ੍ਹਨਾ' ਦਾ ਮਹੱਤਵਪੂਰਨ ਗੁਣ ਹੈ :
 (A) ਸਰੀਰਕ ਉਰਜਾ ਦੀ ਬੱਚਤ ਕਰਨ ਵਿੱਚ ਸਹਾਇਕ।
 (B) ਚੰਗੇ ਬੁਲਾਰੇ ਬਣਨ ਵਿੱਚ ਸਹਾਇਕ।
 (C) ਸਥੂਲ ਪੜ੍ਹਾਈ ਵਿੱਚ ਸਹਾਇਕ।
 (D) ਇਕਾਗਰਤਾ ਕਾਇਮ ਰੱਖਣ ਵਿੱਚ ਸਹਾਇਕ।
34. ਸਗਲ ਦੁਆਰ ਕਉ ਛਾਡਿ ਕੈ,
 ਗਹਿਓ ਤੁਹਾਰੇ ਦੁਆਰਾ॥
 ਉਪਰੋਕਤ ਤੁਕ ਵਿੱਚ ਕਿੰਨੇ ਚਰਨ ਹਨ :
 (A) ਚਾਰ (B) ਛੇ (C) ਤਿੰਨ (D) ਦੋ
35. ਉਦਾਹਰਨਾਂ ਤੋਂ ਪ੍ਰਸ਼ਨ-ਉੱਤਰ, ਬਹਿਸ ਤੇ ਕਾਰਜ ਗੁਣ ਵਿਸ਼ਲੇਸ਼ਣ ਰਾਹੀਂ ਨਿਯਮ ਦਾ ਨਿਰਮਾਣ ਕਰਕੇ ਵਿਆਕਰਨ ਸਿਖਾਉਣ ਦੀ ਵਿਧੀ ਹੈ :
 (A) ਸਹਿਯੋਗ ਵਿਧੀ (B) ਸੂਤਰ ਵਿਧੀ (C) ਪ੍ਰਯੋਗ ਵਿਧੀ (D) ਵਿਆਖਿਆ ਵਿਧੀ
36. ਵਾਕ ਦੇ ਦੋ ਹਿੱਸੇ ਹੁੰਦੇ ਹਨ, ਉਦੇਸ਼ ਅਤੇ ਵਿਧੇਆ।
 ਉਦੇਸ਼ ਵਿੱਚ ਕਿਸ ਦਾ ਹੋਣਾ ਜ਼ਰੂਰੀ ਹੈ ?
 (A) ਕਿਰਿਆ (B) ਕਰਤਾ (C) ਵਿਸ਼ੇਸ਼ਣ (D) ਯੋਜਕ
37. "ਪੁਸਤਕਾਲਾ ਅਜਿਹੀ ਪ੍ਰਯੋਗਸ਼ਾਲਾ ਹੈ ਜੋ ਵਿਦਿਆਰਥੀਆਂ ਨੂੰ ਵਰਤਮਾਨ ਸਥਿਤੀ ਨਾਲ ਜਾਣੂ ਕਰਵਾ ਕੇ ਉਹਨਾਂ ਨੂੰ ਸੰਪੰਨ ਜੀਵਨ ਜਿਉਣ ਲਈ ਤਿਆਰ ਕਰਦੀ ਹੈ।"
 ਉਪਰੋਕਤ ਕਥਨ ਕਿਹੜੇ ਵਿਦਵਾਨ ਦਾ ਹੈ ?
 (A) ਜੇ.ਬੀ.ਐਡਮੋਸਨ (B) ਹੈਰੋਲਿਕਰ
 (C) ਰਾਇਬਰਨ (D) ਕ੍ਰੈ ਐਂਡ ਕ੍ਰੈ
38. 'ਵਡਿਆਈ ਹੋਈ' ਦਾ ਅਰਥ ਦੇਣ ਵਾਲਾ ਮੁਹਾਵਰਾ ਹੈ :
 (A) ਸਿਰ 'ਤੇ ਚੁੱਕਣਾ (B) ਸਿਰ ਸਿਹਰਾ ਆਉਣਾ
 (C) ਅੱਖਾਂ 'ਤੇ ਬਿਠਾਉਣਾ (D) ਸੋਹਿਲੇ ਸੁਣਾਉਣਾ





39. ਹੇਠ ਲਿਖਿਆਂ ਵਿੱਚੋਂ ਕਿਹੜਾ ਉਦੇਸ਼ ਵਾਰਤਕ ਸਿੱਖਿਆ ਦਾ ਨਹੀਂ ਹੈ ?
 (A) ਵਿਚਾਰ ਵਿਸ਼ਲੇਸ਼ਣ 'ਤੇ ਵਧੇਰੇ ਬੋਲ। (B) ਭਾਵਾਤਮਿਕ ਵਿਕਾਸ ਵੱਲ ਧਿਆਨ।
 (C) ਬੌਧਿਕ ਵਿਕਾਸ ਵੱਲ ਵੱਧ ਧਿਆਨ। (D) ਗਿਆਨ ਵਿੱਚ ਵਾਧਾ।
40. “_____ ਕਾਵਿ-ਕਲਾ ਦਾ ਅਨੇਕਾ ਤੇ ਨਿਰਾਲਾ ਢੰਗ ਹੈ ਜੋ ਕਵੀ ਦੇ ਬੋਲਾਂ ਤੇ ਸ਼ਬਦਾਂ ਵਿੱਚ ਅਦਭੁੱਤ ਚਮਤਕਾਰ ਪੈਦਾ ਕਰਕੇ ਕਵਿਤਾ ਦੇ ਸੁਹਜ ਵਿੱਚ ਵਾਧਾ ਕਰਦਾ ਹੈ”।
 (A) ਰਸ (B) ਅਲੰਕਾਰ (C) ਰਾਗਾਤਮਕਤਾ (D) ਸੰਗੀਤ
41. ਪਾਠ ਪੁਸਤਕ ਦਾ ਰੂਪਾਤਮਿਕ ਗੁਣ ਨਹੀਂ ਹੈ :
 (A) ਮੁੱਲ ਤੇ ਆਕਾਰ (B) ਮੌਲਿਕਤਾ ਤੇ ਰੱਚਿਕਤਾ
 (C) ਪੁਸਤਕ ਦਾ ਨਾਮ ਤੇ ਛਪਾਈ (D) ਰੇਖਾ ਚਿੱਤਰ ਤੇ ਚਿੱਤਰ
42. ਵਰਤਮਾਨ ਸਮੇਂ ਵਿੱਚ ਸੰਪੂਰਨ ਪਾਠਕਰਮ ਦੇ ਮੁਲਾਂਕਣ ਲਈ ਸਭ ਤੋਂ ਉਪਯੋਗੀ ਪ੍ਰੀਖਿਆ ਢੰਗ ਹੈ :
 (A) ਨਿਬੰਧਾਤਮਿਕ ਪ੍ਰੀਖਿਆ (B) ਮੌਖਿਕ ਪ੍ਰੀਖਿਆ
 (C) ਮੌਖਿਕ ਤੇ ਨਿਬੰਧਾਤਮਿਕ ਪ੍ਰੀਖਿਆ (D) ਵਸਤੂਨਿਸ਼ਠ ਪ੍ਰੀਖਿਆ



ਹੇਠ ਲਿਖੇ ਪੈਰ੍ਹੇ ਨੂੰ ਪੜ੍ਹ ਕੇ ਸਵਾਲ ਨੰਬਰ 43 ਤੋਂ 47 ਤੱਕ ਦੇ ਉੱਤਰ ਦਿਉ :

ਪੰਜਾਬ ਦਾ ਮੈਦਾਨੀ ਇਲਾਕਾ, ਜ਼ਰਖੇਜ਼ ਭੋਇੰ, ਪਹਾੜਾਂ ਤੋਂ ਵਗਣ ਵਾਲੇ ਦਰਿਆ ਤੇ ਨਦੀਆਂ, ਇੱਥੋਂ ਦੇ ਲੋਕਾਂ ਨੂੰ ਖੇਤੀਬਾੜੀ ਦੇ ਧੰਦੇ ਨਾਲ ਜੋੜਨ ਦਾ ਪ੍ਰਮੁੱਖ ਕਾਰਨ ਸੀ। ਕਿਸੇ ਸਮੇਂ ਇੱਥੋਂ ਦਾ ਸੁਜਾਨ ਕਿਸਾਨ ਦੁੱਧ, ਅਨਾਜ, ਸਬਜ਼ੀਆਂ, ਫਲ ਅਤੇ ਆਪਣਾ ਮੰਜਾ-ਪੀੜ੍ਹਾ ਸਭ ਖੇਤੀ ਤੋਂ ਹੀ ਹਾਸਿਲ ਕਰ ਲੈਂਦਾ ਸੀ। ਭਰਪੂਰ ਉਪਜ ਪੈਦਾ ਕਰਕੇ ਦੇਸ ਦੇ ਲੋਕਾਂ ਦਾ ਦਿੱਡ ਭਰਦਾ ਸੀ। ਪਰ ਕਦੇ-ਕਦੇ ਕੁਦਰਤੀ ਆਫ਼ਤਾਂ ਸਾਹਮਣੇ ਕਿਸਾਨ ਦਾ ਮਨ ਡੋਲ ਵੀ ਜਾਂਦਾ ਸੀ। ਸੁੱਚੀ ਕਿਰਤ ਵਿੱਚ ਰੱਬ ਦੀ ਬਰਕਤ ਹੋਣ ਕਰਕੇ ਫੇਰ ਉੱਠ ਖਲੋਂਦਾ ਸੀ। ਵਾਹਿਗੁਰੂ ਅੱਗੇ ਅਰਦਾਸ ਕਰਕੇ ਸੁਵੱਖਤੇ ਹਲ ਜੇਤ ਸੂਰਜ ਦੀ ਪਹਿਲੀ ਕਿਰਨ ਦਾ ਸਵਾਗਤ ਕਰਦਾ ਸੀ। ਚਿੜੀਆਂ ਤੇ ਗਟਾਰਾਂ ਇਸ ਦਾ ਮਨ ਪਰਚਾਉਂਦੀਆਂ ਸਨ। ਤਦੇ ਤਾਂ ਵਾਰਸ ਸ਼ਾਹ ਵੀ ਕਹਿ ਉੱਠਿਆ ਸੀ -



“ਚਿੜੀ ਚੂਕਦੀ ਨਾਲ ਜਾ ਤੁਰੇ ਪਾਂਧੀ,
 ਪਈਆਂ ਦੁੱਧ ਦੇ ਵਿੱਚ ਮਧਾਈਆਂ ਨੀ।”



43. ‘ਪੈਦਲ ਸਫ਼ਰ ਕਰਨ ਵਾਲਾ’ ਲਈ ਬਹੁਤੇ ਸ਼ਬਦਾਂ ਦੀ ਥਾਂ ‘ਤੇ ਇੱਕ ਸ਼ਬਦ ਚੁਣੋ :
 (A) ਮੁਸਾਫ਼ਰ (B) ਜੋਗੀ (C) ਯਾਤਰੀ (D) ਪਾਂਧੀ
44. ‘ਦਰਿਆ’ ਸ਼ਬਦ ਰੂਪ ਹੈ :
 (A) ਤਦਭਵ (B) ਦੇਸੀ (C) ਤਤਸਮ (D) ਸਮਾਸੀ
45. ‘ਸੁਜਾਨ’ ਸ਼ਬਦ ਦਾ ਸਮਾਨਾਰਥਕ ਜੁੱਟ ਚੁਣੋ :
 (A) ਜਿੱਦੀ, ਚੁਕੰਨਾ (B) ਚੁਕੰਨਾ, ਚੌਕਸ (C) ਚੁਕੰਨਾ, ਲਾਲਚੀ (D) ਤੰਗ, ਚੌਕਸ



46. ਹੇਠ ਲਿਖਿਆਂ ਵਿੱਚੋਂ ਪੰਜਾਬੀ ਦਾ ਜੱਦੀ ਸ਼ਬਦ ਹੈ :
- (A) ਸਰਦਾਰ (B) ਬਾਦਸ਼ਾਹ (C) ਰਿਕਸ਼ਾ (D) ਪੀੜ੍ਹਾ
47. ਪਰ ਕਦੇ-ਕਦੇ ਕੁਦਰਤੀ ਆਫ਼ਤਾਂ ਸਾਹਮਣੇ ਕਿਸਾਨ ਦਾ ਮਨ ਡੋਲ ਵੀ ਜਾਂਦਾ ਸੀ।
ਉਪਰੋਕਤ ਵਾਕ ਵਿੱਚ ਆਏ ਬਹੁਅਰਥਕ ਸ਼ਬਦ 'ਡੋਲ' ਦਾ ਸਹੀ ਅਰਥ ਹੈ :
- (A) ਘਬਰਾਉਣਾ (B) ਭਾਂਡਾ
(C) ਜਖਮ ਨੂੰ ਡੋਲ ਪੈਣੀ (D) ਰਿਸ਼ਟ-ਪੁਸ਼ਟ ਸਰੀਰ
48. ਪ੍ਰਾਇਮਰੀ ਪੱਧਰ ਉੱਤੇ ਪੰਜਾਬੀ ਭਾਸ਼ਾ ਦੀ ਸਿੱਖਿਆ ਦੇ ਉਦੇਸ਼ ਸੰਬੰਧੀ ਕਿਹੜਾ ਕਥਨ ਸਹੀ ਨਹੀਂ ਹੈ ?
- (A) ਬੱਚਿਆਂ ਦੇ ਸ਼ਬਦ ਭੰਡਾਰ ਵਿੱਚ ਵਾਧਾ ਕਰਨਾ।
(B) ਛੋਟੇ ਤੇ ਸਰਲ ਵਾਕਾਂ ਵਿੱਚ ਬੋਲਣ ਤੇ ਲਿਖਣ ਦੇ ਯੋਗ ਬਣਾਉਣਾ।
(C) ਵਿਚਾਰਾਂ ਨੂੰ ਤਰਤੀਬ ਦੇ ਸਕਣ ਦੇ ਯੋਗ ਬਣਾਉਣਾ।
(D) ਬੱਚਿਆਂ ਅੰਦਰ ਸੁਹਜਾਤਮਿਕ ਤੇ ਨਾਟਕਾਤਮਿਕ ਪ੍ਰਵਿਰਤੀਆਂ ਦਾ ਵਿਕਾਸ ਕਰਨਾ।
49. ਵਿਅੰਜਨ ਧੁਨੀਆਂ ਦੇ ਉਚਾਰਨ ਲਈ ਚੁਸਤ ਉਚਾਰਕ ਹਨ :
- (A) ਜੀਭ, ਬੁੱਲ੍ਹ ਤੇ ਹੇਠਲਾ ਜਬਾੜਾ (B) ਜੀਭ, ਦੰਦ ਤੇ ਨੱਕ
(C) ਬੁੱਲ੍ਹ, ਦੰਦ ਤੇ ਹੇਠਲਾ ਜਬਾੜਾ (D) ਬੁੱਲ੍ਹ, ਨੱਕ ਤੇ ਦੰਦ
50. ਸਾਧਾਰਨੀਕਰਨ ਦਾ ਸੰਬੰਧ ਹੈ
- (A) ਸਰੀਰਕ ਅੰਗਾਂ ਦੀਆਂ ਗੈਰ ਮਾਨਵੀ ਹਰਕਤਾਂ ਨਾਲ।
(B) ਹਾਰ-ਸਿੰਗਾਰ, ਪਹਿਰਾਵੇ, ਵਾਣੀ ਜਾਂ ਮਾਨਸਿਕ ਪ੍ਰਕਿਰਿਆ ਨਾਲ।
(C) ਕਲਾ ਸਮੱਗਰੀ ਦੀ ਕਲਪਨਾ ਨਾਲ।
(D) ਵਿਭਾਵ, ਅਨੁਭਾਵ, ਸਹਿਕਾਰੀ ਸੰਚਾਰੀ ਅਤੇ ਸਥਾਈ ਭਾਵ ਦੇ ਸਰਬ ਸਾਂਝਾ ਹੋ ਜਾਣ ਦੀ ਕਿਰਿਆ ਨਾਲ।
51. ਵਿਦਿਆਰਥੀਆਂ ਦੀ ਭਾਸ਼ਾ-ਸ਼ੈਲੀ, ਤਰਕ-ਵਿਤਰਕ ਸ਼ਕਤੀ ਦਾ ਸਹੀ ਮੁਲਾਂਕਣ ਸੰਭਵ ਹੈ :
- (A) ਨਿਬੰਧਾਤਮਿਕ ਪ੍ਰਸ਼ਨਾਂ ਨਾਲ। (B) ਵਸਤੂਨਿਸ਼ਠ ਪ੍ਰਸ਼ਨਾਂ ਨਾਲ।
(C) ਲਘੂ-ਉੱਤਰ ਵਾਲੇ ਪ੍ਰਸ਼ਨਾਂ ਨਾਲ। (D) ਬਦਲਵੇਂ ਉੱਤਰ ਵਾਲੇ ਪ੍ਰਸ਼ਨਾਂ ਨਾਲ।
52. ਕਬਿੱਤ ਇੱਕ _____ ਛੰਦ ਹੈ।
ਇਸ ਵਿੱਚ _____ ਤੁਕਾਂ ਹੁੰਦੀਆਂ ਹਨ।
- (A) ਮਾਤਰਿਕ, ਤਿੰਨ (B) ਵਰਨਿਕ, ਚਾਰ (C) ਵਰਨਿਕ, ਤਿੰਨ (D) ਮਾਤਰਿਕ, ਚਾਰ
53. ' _____ ਕੁੱਤੇ ਦੀ ਜਾਤ ਪਛਾਣੀ ਗਈ।' ਅਖਾਣ ਨੂੰ ਪੂਰਾ ਕਰੋ।
- (A) ਟਿੰਡ ਦੀ ਹਾਂਡੀ ਗਈ (B) ਦੁੱਧ ਦੀ ਹਾਂਡੀ ਗਈ
(C) ਟਕੇ ਦੀ ਹਾਂਡੀ ਗਈ (D) ਪਰਾਈ ਹਾਂਡੀ ਗਈ



54. ਹੇਠ ਲਿਖਿਆਂ ਵਿੱਚੋਂ ਪ੍ਰਾਇਮਰੀ ਪੱਧਰ 'ਤੇ ਕਵਿਤਾ ਸਿੱਖਿਆ ਦਾ ਕਿਹੜਾ ਉਦੇਸ਼ ਨਿਰਧਾਰਿਤ ਕੀਤਾ ਜਾਣਾ ਸਹੀ ਹੈ :
- (A) ਕਵਿਤਾ ਨੂੰ ਲੈਅ, ਸੁਰ ਤੇ ਤਾਲ ਅਨੁਸਾਰ ਪੜ੍ਹਨ ਦੀ ਜਾਚ ਸਿਖਾਉਣਾ।
 (B) ਕਵਿਤਾ ਦੀ ਅਲੋਚਨਾਤਮਿਕ ਸਮੀਖਿਆ ਕਰਨ ਦੀ ਜਾਚ ਸਿਖਾਉਣਾ।
 (C) ਕਾਵਿ ਦੇ ਭਿੰਨ-ਭਿੰਨ ਰੂਪਾਂ ਭਾਵ ਗੀਤ, ਗਜ਼ਲ, ਰੁਬਾਈ, ਕਵਿਤਾ ਦਾ ਗਿਆਨ ਦੇਣਾ।
 (D) ਵਿਦਿਆਰਥੀਆਂ ਦੀਆਂ ਤਰਕ, ਵਿਚਾਰ ਅਤੇ ਕਲਪਨਾ ਸ਼ਕਤੀਆਂ ਦਾ ਵਿਕਾਸ ਕਰਨਾ।
55. ਕਾਵਿ-ਰਸ ਦਾ ਅਨੰਦ ਹੈ :
- (A) ਵਿਆਖਿਆਮਈ (B) ਬਿਆਨੀਆ (C) ਅਕੱਥ (D) ਵਰਨਣਮਈ
56. "ਮਾਤ-ਭਾਸ਼ਾ ਅਜਿਹੀ ਭਾਸ਼ਾ ਹੈ, ਜਿਸ ਵਿੱਚ ਮਨੁੱਖ ਸੋਚਦਾ ਅਤੇ ਆਪਣੇ ਸੁਪਨੇ ਉਸਾਰਦਾ ਹੈ।" ਉਪਰੋਕਤ ਕਥਨ ਕਿਹੜੇ ਵਿਦਵਾਨ ਦਾ ਹੈ ?
- (A) ਪੀ.ਬੀ. ਬੈਲਾਰਡ (B) ਰਸੂਲ ਹਮਜ਼ਾਤੋਵ
 (C) ਮਹਾਤਮਾ ਗਾਂਧੀ (D) ਪ੍ਰਿੰਸੀਪਲ ਤੇਜਾ ਸਿੰਘ

ਹੇਠ ਲਿਖੇ ਪੈਰ੍ਹੇ ਨੂੰ ਪੜ੍ਹ ਕੇ ਸਵਾਲ ਨੰਬਰ 57 ਤੋਂ 60 ਤੱਕ ਦੇ ਉੱਤਰ ਦਿਉ :

ਸਮੇਂ ਦੇ ਪਰਿਵਰਤਨ ਦੇ ਨਾਲ-ਨਾਲ ਮਨੁੱਖ ਦੀਆਂ ਆਦਤਾਂ ਵਿੱਚ ਵੀ ਪਰਿਵਰਤਨ ਆ ਗਿਆ ਹੈ। ਪਹਿਲੇ ਸਮਿਆਂ ਵਿੱਚ ਅੰਮ੍ਰਿਤ ਵੇਲੇ ਜਾਗਣਾ, ਇਸ਼ਨਾਨ ਕਰਨਾ, ਪੂਜਾ-ਪਾਠ ਕਰਨੀ, ਕਿਸਾਨਾਂ ਦਾ ਹਲ ਵਾਹੁਣਾ ਤੇ ਸੁਆਣੀਆਂ ਵੱਲੋਂ ਘਰ ਦੇ ਕੰਮ ਧੰਦੇ ਕਰਨੇ ਸ਼ਾਮਲ ਸਨ। ਪਰ ਅੱਜ ਪ੍ਰਭਾਤ ਤੇ ਅੰਮ੍ਰਿਤ ਵੇਲੇ ਦਾ ਸੰਕਲਪ ਗੁਆਚ ਗਿਆ ਹੈ। ਦੇਰ ਰਾਤ ਤੱਕ ਜਾਗਣਾ ਤੇ ਸਵੇਰੇ ਦਿਨ ਚੜ੍ਹਨ ਤੋਂ ਬਾਅਦ ਉੱਠਣਾ ਅੱਜ ਦੇ ਮਨੁੱਖ ਦੀ ਆਦਤ ਬਣ ਗਈ ਹੈ। ਸਵੇਰੇ ਉੱਠਦਿਆਂ ਸਾਰ ਹੀ ਬੈਂਡ-ਟੀ, ਟੀ.ਵੀ., ਅਖ਼ਬਾਰ ਨੂੰ ਪਹਿਲ ਦਿੱਤੀ ਜਾ ਰਹੀ ਹੈ। ਸਿਰਫ਼ ਗਿਣਵੇਂ ਕੁਝ ਕੁ ਲੋਕ ਹੀ ਰਹਿ ਗਏ ਹਨ, ਜਿਹੜੇ ਅੰਮ੍ਰਿਤ ਵੇਲੇ ਉੱਠਦੇ ਹਨ ਤੇ ਪਰਮਾਤਮਾ ਦਾ ਸਿਮਰਨ ਕਰਦੇ ਹਨ। ਸਿਰਫ਼ ਉਹਨਾਂ ਵਿੱਚ ਹੀ ਨਿਮਰਤਾ, ਹਲੀਮੀ, ਸਾਦਗੀ ਤੇ ਮਿਠਾਸ ਬਾਕੀ ਹੈ। ਜ਼ਿਆਦਾਤਰ ਮਨੁੱਖਤਾ ਤਾਂ ਭੈੜੀਆਂ ਆਦਤਾਂ ਦੀ ਸ਼ਿਕਾਰ ਹੋ ਚੁੱਕੀ ਹੈ। ਜ਼ਿੰਦਗੀ ਮਸ਼ੀਨ ਬਣ ਗਈ ਹੈ। ਹੱਥੀਂ ਕਿਰਤ ਦੀ ਆਦਤ ਨਹੀਂ ਰਹਿ ਗਈ, ਵਿਹਲੇ ਰਹਿਣਾ, ਟੀ.ਵੀ. ਵੇਖਣਾ ਤੇ ਨਿੰਦਿਆ-ਚੁਗਲੀ ਕਰਨੀ ਹੀ ਅੱਜ ਦੇ ਮਨੁੱਖ ਦੀ ਆਦਤ ਬਣ ਗਈ ਹੈ।



57. 'ਪ੍ਰਭਾਤ' ਸ਼ਬਦ ਦਾ ਅਰਥ ਦੱਸੋ :
- (A) ਤੁਕਾਲਾ (B) ਦੁਪਹਿਰ (C) ਤੜਕਾ (D) ਸੰਝ
58. 'ਹਲੀਮੀ' ਸ਼ਬਦ ਦਾ ਅਰਥ ਦੱਸੋ :
- (A) ਗਰੀਬੀ (B) ਸਹਿਣਸ਼ੀਲਤਾ (C) ਸੁਥਰਾ (D) ਸੱਜਣਤਾ
59. 'ਜ਼ਿੰਦਗੀ ਮਸ਼ੀਨੀ ਬਣ ਗਈ ਹੈ' - ਵਾਕ ਦਾ ਕਾਲ ਦੱਸੋ।
- (A) ਭੂਤ ਕਾਲ (B) ਭਵਿੱਖਤ ਕਾਲ (C) ਵਰਤਮਾਨ ਕਾਲ (D) ਬੀਤ ਚੁੱਕਾ ਕਾਲ
60. 'ਮਿਠਾਸ' ਸ਼ਬਦ ਦਾ ਲਿੰਗ ਬਦਲੋ :
- (A) ਮਿਠਾਸ (B) ਮਿੱਠਤ (C) ਮਿਠਾਈ (D) ਮਿੱਠੀ



ખંડ – II
ભાષા – I

ગુજરાતી (ગુજરાતી)

આ ખંડમાં કુલ 30 પ્રશ્નો છે.
દરેક પ્રશ્નનો જવાબ આપવો ફરજિયાત છે.

31. એક કાવ્યશિક્ષકમાં નિમ્નમાંથી કયા ગુણો હોવા જરૂરી છે ?
 (A) કવિતામાં અભિરુચિ ધરાવતો હોવો જોઈએ.
 (B) કવિતાનું ઊંડું પરિશીલન કરતો હોવો જોઈએ.
 (C) કવિતાવાચન અને કવિતાસર્જન માટે ઉત્સુક હોવો જોઈએ.
 (D) જણાવેલ તમામ.
32. ભાષાશિક્ષણમાં દશ્ય સાધન તરીકે નીચેનામાંથી શાનો ઉપયોગ થાય છે ?
 (A) ટેપરેકર્ડર (B) ગ્રામોફોન (C) ઓડિયો કેસેટ (D) ફ્લેશ કાર્ડ
33. નીચેનામાંથી કયા રૂઢિપ્રયોગનો અર્થ 'પ્રતિષ્ઠા માં વૃદ્ધિ કરવી' એમ થાય છે ?
 (A) પાઘડીમાં નવું પીછું ઉમેરવું. (B) પૈસાની છોળ રેલાવવી.
 (C) પરસેવો પાડવો. (D) પાણીમાં જવા દેવું.
34. મૂલ્યાંકન કેવી પ્રક્રિયા છે ?
 (A) સતત ચાલતી પ્રક્રિયા છે. (B) પ્રસંગોચિત ચાલતી પ્રક્રિયા છે.
 (C) સામાજિક પ્રક્રિયા છે. (D) સિમિત પ્રક્રિયા છે.
35. લેખક કૌશલ્યને વિકસાવવા માટે કઈ સહઅભ્યાસિક પ્રવૃત્તિઓનો ઉપયોગ કરી શકાય ?
 (A) વાર્તાકથન (B) રોજનીશી (C) નાટક (D) ચર્ચા – પરિસંવાદ
- નીચેના પદ્યાંશના આધારે પ્રશ્ન ક્રમાંક 36 થી 39 સુધીના જવાબ આપો.
- સરકી જાયે પલ....
 કાળ તણું જાણે કે એ તો વરસે જરમર જલ !
 નહીં વર્ષામાં પૂર
 નહીં એ ગ્રીષ્મ મહી શોષાય,
 કોઈના સંગનિ : સંગની એને
 કશી અસર નવ થાય,
 ઝાલો ત્યાં તો છટકે એવી નાજુક ને ચંચલ !
 છલક છલક છલકાય
 છતાંયે કદી શકી નવ ઢળી
 વૃન્દાવનમાં,
 વળી કોઈને કુરુક્ષેત્રમાં મળી,
 જાય તેડી પોઢેલાંને યે નવે લોક, નવ સ્થલ !
36. કવિ પલને કોની સાથે સરખાવે છે ?
 (A) પવનની લહેર સાથે. (B) ઝરમર વરસતા જલ સાથે.
 (C) સમુદ્રની તરંગ સાથે. (D) ખીલતા ફૂલ સાથે.



37. 'છલક છલક છલકાય' કાવ્ય પંક્તિમાં કયો અલંકાર છે ?
 (A) ઉપમા (B) શ્લેષ (C) વર્ણાનુપ્રાસ (D) યમક
38. કુરુક્ષેત્રના ઉલ્લેખ દ્વારા કવિ સમયનું કયું સ્વરૂપ બતાવે છે ?
 (A) રમ્ય (B) શાંત (C) સ્થિર (D) રૌદ્ર
39. પલ એટલે ?
 (A) ક્ષણ (B) પાળ (C) પ્રકાશ (D) બળ
40. નીચેનામાંથી કઈ રચના કહેવત છે ?
 (A) છોભીલા પડી જવું (B) કળ વળવી
 (C) ખુલ્લા મનથી વાતો કરવી (D) મોરના ઈંડા ચીતરવા ન પડે
41. નીચેનામાં ઓષ્ઠ્ય ધ્વનિ કયો છે ?
 (A) દ (B) ઘ (C) બ (D) ઢ
42. બાળકમાં કયું કૌશલ્ય સૌથી પહેલા વિકસે છે ?
 (A) કથન (B) શ્રવણ (C) લેખન (D) વાચન
43. નીચેનામાંથી કયા શબ્દને પૂર્વપ્રત્યય લાગેલો છે ?
 (A) પોલાણ (B) ભારતીય (C) લેખક (D) વિજ્ઞાન
44. નીચેનામાંથી કઈ પદ્ધતિ વિદ્યાર્થીઓમાં સ્વઅધ્યયનની ટેવ કેળવવા માટે જરૂરી છે ?
 (A) સ્વાધ્યાય પદ્ધતિ (B) વ્યાખ્યાન પદ્ધતિ (C) જૂથચર્ચા પદ્ધતિ (D) પરિસંવાદ પદ્ધતિ
45. નીચેનામાંથી કયું વિરામચિહ્ન વાક્યાંતે જ મૂકવામાં આવે છે ?
 (A) પ્રશ્નાર્થ ચિહ્ન (B) અલ્પવિરામ (C) અર્ધવિરામ (D) ગુરુવિરામ
46. 'નદી દોડે સોડે ભડભડ બળે ડુંગર વનો' પંક્તિમાં કયો છંદ છે ?
 (A) પૃથ્વી (B) મંદાકાન્તા (C) શિખરિણી (D) હરિણી
47. 'વિદ્યાર્થી અધ્યયનમાં ક્યાં કાચો પડે છે ?' એ જાણવા માટે કયા પ્રકારની કસોટીનો ઉપયોગ કરશો ?
 (A) વલણ માપદંડ કસોટી (B) નિદાન કસોટી
 (C) બુદ્ધિ કસોટી (D) અભિયોગ્યતા કસોટી
48. માતૃભાષા પાઠ્યપુસ્તકના લક્ષણોમાં નીચેનામાંથી કયા લક્ષણોનો સમાવેશ કરવામાં આવે છે
 (A) ટિપ્પણ અને સ્વાધ્યાય (B) પ્રવૃત્તિઓ અને ભાષા અભિવ્યક્તિ
 (C) એક પણ નહીં (D) (A) અને (B) બંને
49. 'ખોદકામ કરતા જમીનમાંથી સોનું નીકળ્યું.' – વાક્યમાં રેખાંકિત શબ્દની સંજ્ઞા ઓળખાવો.
 (A) દ્રવ્યવાચક (B) ભાવવાચક (C) જાતિવાચક (D) સમૂહવાચક
50. 'અમારે ત્યાં ઓછું પાણી વરસે છે.' મૂળ અર્થને સાચવીને વાક્યનું નિષેધ વાક્યમાં પરિવર્તન કરો.
 (A) અમારે ત્યાં ઓછું પાણી વરસતું નથી. (B) અમારે ત્યાં વધારે પાણી વરસતું નથી.
 (C) અમારે ત્યાં ઓછું પાણી વરસવું ના જોઈએ. (D) અમારે ત્યાં વધારે પાણી વરસવું ના જોઈએ.
51. જાહેર પરીક્ષાની કસોટીઓમાં મૂલ્યાંકનની વિશ્વસનીયતા માટે કયા પ્રકારના પ્રશ્નોનો ઉપયોગ સૌથી વધારે પ્રમાણમાં કરવામાં આવે છે ?
 (A) નિબંધ પ્રકારના પ્રશ્નો (B) ટૂંકા જવાબના પ્રશ્નો
 (C) અનાભલક્ષી પ્રશ્નો (D) કહેવું મુશ્કેલરૂપ





52. 'શાળાનો નવો ઓરડો અષ્ટકોણીય છે.' વાક્યમાં કયો સમાસ છે ?
 (A) દ્વન્દ્વ (B) દ્વિગુ (C) કર્મધારય (D) અવ્યયીભાવ
53. નીચેનામાંથી નિગમન પદ્ધતિની વિશેષતા કઈ છે ?
 (A) વિદ્યાર્થીઓને વિશિષ્ટ થી સામાન્ય તરફ લઈ જવામાં આવે છે.
 (B) આ પદ્ધતિ મૂર્ત-થી અમૂર્ત તરફ દોરી જાય છે.
 (C) આ પદ્ધતિ વ્યાકરણ શિક્ષણ માટે અત્યંત અસરકારક છે.
 (D) અમૂર્ત નિયમ, સિદ્ધાંતને વિવિધ ઉદાહરણો દ્વારા તપાસવામાં આવે છે.
54. ભાષા શિક્ષણમાં તમે ઉપચારાત્મક કાર્ય કેવી રીતે કરશો ?
 (A) પુનઃ શિક્ષણ કરીને. (B) વિવિધ દ્રશ્ય-શ્રાવ્ય સાધનોનો ઉપયોગ કરીને.
 (C) વિદ્યાર્થીઓને તેના પરિણામની જાણ કરીને. (D) ઉપરોક્ત બધી રીતે.
55. નીચેના શબ્દોમાં કયો શબ્દ તદ્ભવ શબ્દ છે ?
 (A) આશીર્વાદ (B) ઈન્દ્ર (C) આરતી (D) અતિથિ
56. 'જોગીદાસ મહારાજને મળવા જશે.' – વાક્ય કયા કાળને વ્યક્ત કરે છે ?
 (A) ભૂતકાળ (B) ભવિષ્યકાળ (C) વર્તમાનકાળ (D) એકપણ નહીં
57. 3 માસના બાળકના ભાષાવિકાસમાં કયું વાક્ય વધુ સાર્થક લાગે છે ?
 (A) માનવીનો અવાજ ઓળખે.
 (B) પ્રેમભર્યો અવાજ અને ગુસ્સાભર્યા અવાજ વચ્ચેનો ભેદ પાડે છે.
 (C) મુખમુદ્રાના ભાવને સમજી શકે છે.
 (D) સાદી સૂચનાઓ સમજે છે.



નીચેના ગદ્યાંશના આધારે પ્રશ્ન ક્રમાંક 58 થી 60 સુધીના જવાબ આપો.

દરિયો એટલે ગતિનો અપરંપાર. દરિયાને કાંઠે બેઠા હોઈએ તો પણ આપણને એમ લાગે કે આપણે ક્યાંક વિહાર કરી રહ્યા છીએ. આમ તો દરિયો જ વહેતો હોય છે પણ મનને એમ થાય છે કે તે ક્યાંક વહી રહ્યું છે. મન ક્યાં વહેતું હશે ? એ તો જેવું ચિત્ત તેવી દિશા. હું જ્યારે ઘરમાં કે ઓફિસમાં હોઉં ત્યારે મોટા ભાગે શરીર પાસેથી કામ લેતો હોઉં છું. પણ દરિયાકિનારે કેવળ મન પાસેથી કામ લેતો હોઉં છું. ખરી રીતે તો હું કાંઈ કરતો હોતો નથી. જાગેલું મન જ દરિયાકિનારે એકાએક કામ કરવા મંડી પડે છે અને હું કોઈ બીજી વ્યક્તિ બની જાઉં છું. આમ, જ્યારે-જ્યારે દરિયાકિનારે જાઉં છું ત્યારે મારો માનસિક કાયાકલ્પ થાય છે.



58. દરિયાકિનારે લેખક કોની પાસે કામ લે છે ?
 (A) શરીર પાસે (B) તન પાસે (C) બીજી વ્યક્તિ પાસે (D) મન પાસે
59. 'દરિયો' શબ્દનો પર્યાયવાચી શબ્દ કયો છે ?
 (A) રત્નાકર (B) સરોવર (C) જળાશય (D) તળાવ
60. લેખકને માનસિક કાયાકલ્પ ક્યારે થાય છે ?
 (A) વિદેશ જાય ત્યારે (B) દરિયાકિનારે જાય ત્યારે
 (C) નદીકિનારે જાય ત્યારે (D) પુત્રને રમાડે ત્યારે





खण्ड – III

भाषा – II

हिन्दी

इस खण्ड में कुल 30 प्रश्न हैं ।

सभी प्रश्न अनिवार्य हैं ।



61. 'सैनाणी' कविता के रचनाकार हैं
 (A) मेघराज 'मुकुल' (B) चन्द्र सिंह
 (C) रामनाथ कविया (D) सत्यप्रकाश जोशी
62. द्वितीय भाषाओं की 'स्वयं शिक्षणमालाएँ' आधारित होती हैं
 (A) संघटनापरक विधि पर (B) प्रत्यक्ष विधि पर
 (C) व्याकरण एवं अनुवाद विधि पर (D) खेल विधि पर
63. मौन पठन का भावात्मक उद्देश्य है
 (A) अध्ययन में रुचि उत्पन्न करना (B) तीव्र गति से पठन का अभ्यास करना
 (C) शब्द भण्डार में अभिवृद्धि करना (D) पाठ्यक्रम शीघ्रता से पूर्ण करना

निर्देश : निम्नलिखित गद्यांश के आधार पर प्रश्न संख्या 64 से 73 तक उत्तर दीजिए ।



'संस्कृति' शब्द का संबंध संस्कार से है जिसका अर्थ है संशोधन करना, उत्तम बनाना, परिष्कार करना । अंग्रेजी शब्द 'कल्चर' में वही धातु है जो 'एंग्रीकल्चर' में है । इसका भी अर्थ 'पैदा करना, सुधारना' है । संस्कारों से किसी व्यक्ति अथवा जाति का विकास गतिपूर्वक होता है । जातीय संस्कारों को ही संस्कृति कहते हैं । संस्कृति एक समूहवाचक शब्द है । जलवायु के अनुकूल रहन-सहन की विधियाँ और विचार-परंपराएँ जाति के लोगों में दृढ़मूल हो जाने से जाति के संस्कार बन जाते हैं । इनको प्रत्येक व्यक्ति अपनी निजी प्रकृति के अनुकूल न्यूनाधिक मात्रा में पैतृक संपत्ति के रूप में प्राप्त करता है । ये संस्कार व्यक्ति के घरेलू जीवन तथा सामाजिक जीवन में परिलक्षित होते हैं । मनुष्य अकेला रहकर भी इनसे छुटकारा नहीं पा सकता ।

संस्कृति का बाह्य पक्ष भी होता है और आंतरिक भी । उसका बाह्य पक्ष आंतरिक का प्रतिबिम्ब नहीं तो उससे संबंधित अवश्य रहता है । हमारे बाह्य आचार, हमारे विचारों और मनोवृत्तियों के परिचायक होते हैं । संस्कृति एक देश-विशेष की उपज होती है, उसका संबंध देश के भौतिक वातावरण और उसके पालित, पोषित एवं परिवर्द्धित विचारों से होता है ।

भाषा संस्कृति का अंग है, फिर भी वह हमारी जातीय मनोवृत्ति की परिचायिका होती है ।



64. कौन-से विकल्प वाले शब्द में वर्णों का क्रम असंगत है ?

- (A) भौतिक = भ् औ त् इ क् अ
 (B) वातावरण = व् आ त् आ व् अ र् अ ण् अ
 (C) परिचायक = प् अ र् इ च् आ य् अ क् अ
 (D) मनोवृत्ति = म् अ न् ओ व् र् त् त् इ



65. 'आचार' शब्द है
 (A) तत्सम (B) तद्भव (C) देशज (D) विदेशी
66. 'भाषा संस्कृति का अंग है' पंक्ति में 'भाषा' शब्द है
 (A) क्रियावाचक संज्ञा (B) भाववाचक संज्ञा
 (C) व्यक्तिवाचक संज्ञा (D) जातिवाचक संज्ञा
67. शब्दकोश में क्रम की दृष्टि से कौन-सा शब्द अंत में आयेगा ?
 (A) परिलक्षित (B) प्रतिबिम्ब (C) प्रकृति (D) पक्ष
68. 'उसका बाह्य पक्ष आंतरिक का प्रतिबिम्ब नहीं तो उससे संबंधित अवश्य रहता है' वाक्य में प्रयुक्त 'उसका' शब्द है
 (A) क्रिया (B) विशेषण (C) संज्ञा (D) सर्वनाम
69. 'सामाजिक' शब्द में प्रत्यय है
 (A) अ (B) अक (C) इक (D) क
70. 'संस्कारों से किसी व्यक्ति अथवा जाति का विकास गतिपूर्वक होता है' वाक्य में प्रयुक्त 'गतिपूर्वक' शब्द है
 (A) भाववाचक संज्ञा (B) क्रिया विशेषण
 (C) सार्वनामिक विशेषण (D) संकेतवाचक सर्वनाम
71. 'न्यूनाधिक' शब्द में संधि है
 (A) दीर्घ (B) गुण (C) वृद्धि (D) अयादि
72. सदैव पुल्लिंग के रूप में प्रयुक्त होने वाला शब्द है
 (A) मनुष्य (B) भाषा (C) उपज (D) मनोवृत्ति
73. 'प्रत्येक' शब्द में उपसर्ग है
 (A) प्र (B) प्रति (C) प्रत् (D) प्रती
74. 'घर के भीतर जाओ' वाक्य में कौन-सा क्रिया विशेषण प्रयुक्त हुआ है ?
 (A) कालवाचक (B) स्थानवाचक (C) रीतिवाचक (D) परिमाणवाचक
75. 'तन पर नहीं लत्ता पान खाये अलबत्ता' लोकोक्ति का निकटतम अर्थ वाला विकल्प है
 (A) मनुष्य का रहन-सहन उसकी हैसियत से बाहर होना ।
 (B) जितने का माल उससे ज्यादा व्यय करना ।
 (C) अभावग्रस्त होने का प्रदर्शन करना ।
 (D) पान खाने का शौकीन ।
76. दृश्य-श्रव्य साधनों का गुण नहीं है
 (A) इनके प्रयोग से सीखना स्थायी हो जाता है ।
 (B) इनके निर्माण में धन व समय खर्च होता है ।
 (C) इनके प्रयोग से अनुभव की सीमा का विस्तार होता है ।
 (D) इनके उपयोग से शिक्षण में प्रभाविता आ जाती है ।





77. किण्डरगार्डन प्रणाली के आधार पर कौन-सा कथन असंगत है ?
- (A) यह प्रणाली स्वतंत्रता के सिद्धांत पर कार्य करती है ।
 (B) यह प्रणाली ज्ञान को बाहर से अंदर देने के सिद्धांत पर कार्य करती है ।
 (C) यह प्रणाली सामाजिक सहयोग के सिद्धांत पर कार्य करती है ।
 (D) प्राथमिक स्तर के विद्यार्थियों के लिए अधिक उपयोगी है ।
78. लिखित परीक्षा उपयोगी है
- (A) उच्चारण कौशल मापन में (B) भाषायी व्यवहार मापन में
 (C) श्रवण-कौशल मापन में (D) वर्तनी की शुद्धता मापन में
79. 'शिक्षकों ने कहा कि वे घर जा रहे हैं' वाक्य है
- (A) साधारण वाक्य (B) संयुक्त वाक्य (C) मिश्र वाक्य (D) आज्ञार्थक वाक्य
80. 'चेतावनी रा चूंगट्या' रचना के रचनाकार हैं
- (A) सूर्यमल्ल मीसण (B) केसरीसिंह बारहठ
 (C) डॉ. नारायणसिंह भाटी (D) बावजी चतुरसिंह
81. 'बेसिक शिक्षा प्रणाली' देन है
- (A) पार्कहर्स्ट की (B) फ्रोबेल की
 (C) महात्मा गाँधी की (D) मारिया मॉण्टेसरी की
82. निबंधात्मक प्रश्नों का गुण नहीं है
- (A) छात्रों को भाषा-शैली एवं लेखन कला का ज्ञान होता है ।
 (B) बालकों की कल्पना शक्ति, स्मरण शक्ति, विश्लेषण एवं विचार-शक्ति का विकास होता है ।
 (C) ये प्रश्न रचनात्मक चिंतन को प्रोत्साहन देते हैं ।
 (D) इनसे छात्रों को भावाभिव्यक्ति का अवसर नहीं मिलता है ।
83. 'अंग-अंग मुळकणौ' राजस्थानी मुहावरे का अर्थ है
- (A) सभी अंग देश को समर्पित करना (B) मूर्ख बनाना
 (C) हर काम में सहायता करना (D) बहुत प्रसन्न होना
84. सतत् एवं व्यापक मूल्यांकन का गुण नहीं है
- (A) छात्र वर्ष भर अध्ययनशील रहते हैं ।
 (B) शिक्षक छात्रों को आवश्यक निर्देशन निरन्तर देते रहते हैं ।
 (C) इस प्रणाली में पक्षपात की संभावना रहती है ।
 (D) अभिभावक को बच्चों की प्रगति की निरन्तर जानकारी होती रहती है ।



85. पाठ्य पुस्तकों के विषय में दोष कहलाता है
 (A) रुचि के विषयों पर आधारित होना
 (B) निर्धारित उद्देश्य को पूर्ण करने की प्रेरणा विद्यमान होना ।
 (C) भाषा का स्तरानुकूल होना ।
 (D) उसमें प्रयोजनहीनता का होना ।

निर्देश : निम्नलिखित पद्यांश के आधार पर प्रश्न संख्या 86 से 90 तक के उत्तर दीजिए ।



यह अन्तिम जप, ध्यान में देखते चरण युगल
 राम ने बढ़ाया कर लेने को नीलकमल ।
 कुछ लगा न हाथ, हुआ सहसा स्थिर मन चंचल,
 ध्यान की भूमि से उतरे, खोले पलक विमल ।
 देखा, वहाँ रिक्त स्थान, यह जप का पूर्ण समय,
 आसन छोड़ना असिद्धि, भर गए नयनद्वय,
 धिक् जीवन को जो पाता ही आया विरोध,
 धिक् साधन जिसके लिए सदा ही किया शोध
 जानकी! हाय उद्धार प्रिया का हो न सका,
 वह एक और मन रहा राम का जो न थका ।
 जो नहीं जानता दैन्य, नहीं जानता विनय,
 कर गया भेद वह मायावरण प्राप्त कर जय ।



86. पद्यांश में राम का कौन-सा रूप उभर कर सामने आया है ?
 (A) मानव (B) ईश्वर (C) दानव (D) मायावी
87. निम्नलिखित में से मायावरण का भेद किसने किया ?
 (A) राम के तीरे ने (B) राम के आँसू ने
 (C) राम के विनय ने (D) राम के मन ने
88. पद्यांश में प्रयुक्त भाषा की विशेषता है
 (A) तद्भव शब्दों का बाहुल्य (B) तत्सम शब्दों का प्रयोग
 (C) आम बोलचाल की भाषा (D) दीर्घ सामासिक भाषा
89. पद्यांश के आधार पर असंगत कथन का चयन कीजिए
 (A) ध्यानमग्न राम दो चरण देख रहे हैं ।
 (B) राम का चंचल मन स्थिर हो गया ।
 (C) राम के दोनों नेत्र अश्रुपूर्ण हो गये ।
 (D) राम की चेतना के भीतर एक ओर अचेतन मन था जो अभी तक निराश नहीं हुआ था ।
90. 'जानकी ! हाय उद्धार प्रिया का हो न सका' पंक्ति में भाव है
 (A) घृणा का (B) भय का (C) पश्चात्ताप का (D) क्रोध का





SECTION – III
LANGUAGE – II
ENGLISH

There are **30** questions in all in this Section.

All questions are compulsory.



61. _____ drills are the excellent means of forming correct speech habits.
(A) pronunciation (B) reading
(C) substitution (D) composition
62. The new bold leader has been able to _____ all opposition. Choose the correct idiom :
(A) bear with (B) bear up (C) bear down (D) bear out
63. ‘Finger pointing’ – is related to
(A) listening (B) reading habit (C) speaking habit (D) writing
64. Acquiring language is a _____ process. Choose the correct option :
(A) sub-conscious (B) concession
(C) drill (D) adopted
65. The idiomatic phrase ‘a cock and bull story’ means
(A) a bold story (B) a victory event (C) a real story (D) an unreal story
66. The attributes of a good test are
(A) Validity (B) Reliability (C) Usability (D) All the three
67. The correct pronunciation of the word ‘stone’ is
(A) /stɔ:n/ (B) /staun/ (C) /stʊɒn/ (D) /stɒn/
68. He ran as fast as his legs allowed but he _____ not catch the thief.
(A) can (B) may (C) could (D) might
69. ‘Development of generic skills’ is one of the vital strategies of
(A) Testing (B) Evaluation (C) Assessment (D) Remedial teaching
70. “The only person equipped to choose these text-books are school teachers who really know the fodder, suited to their flock.” This is quoted by
(A) V. K. Gokak (B) R. L. Mehta (C) Guy Boas (D) Otto Jespersen
71. ‘Different learning styles can be evaluated’ – is a merit of
(A) Group evaluation (B) Cloze test
(C) Rubrics (D) Peer groups





72. The poem composed by Oliver Goldsmith on the death of a mad dog is
 (A) Elegy (B) Sonnet (C) Lyric (D) Ode
73. 'Staff _____ be at their desks by 9:00 am.' This was written on the notice board of an office.
 (A) should (B) must (C) need (D) will
74. The principle of _____ leaves a long lasting impression upon the child's learning without the use of mother tongue.
 (A) concreteness (B) proportion (C) naturalness (D) interest
75. The list of semi-vowels comprise
 (A) s, z (B) j, w (C) h, l (D) m, n
76. The following tests help to ascertain the skill of aloud reading of the students
 (A) Objective (B) New type (C) Oral (D) Written
77. Arousing, expectancy and incentive are the techniques of _____ principle.
 (A) gradation (B) interest (C) motivation (D) concreteness
78. The English sonnet is also known as
 (A) Shakespearean sonnet (B) Miltonic sonnet
 (C) Wordsworth sonnet (D) Coleridge sonnet



UNSEEN PROSE PASSAGE (Q.Nos. 79-83).

It is in the small matters of conduct, in the observance of the rule of the road that we pass judgement upon ourselves and declare that we are civilized or uncivilized. The great moments of heroism and sacrifice are rare. It is the little habits of the common place intercourse that make up the great sum of life and sweeten or make bitter the journey.

79. People _____ the habit of passing the judgement in small things.
 (A) have (B) is (C) had (D) are
80. Heroism and not sacrificed _____ rare.
 (A) are (B) is (C) has (D) have
81. 'The great moments of heroism and sacrifice are rare', implies
 (A) The war is over
 (B) We need great moments to prove ourselves
 (C) We do not need great moments to prove ourselves
 (D) Great time is now
82. 'We are civilized or uncivilized' the type of conjunction used here is
 (A) Co-ordinating (B) Co-relative
 (C) Subco-ordinating (D) Temporal
83. The following can be an appropriate title for this passage. Choose the correct option :
 (A) Civilisation (B) Heroism (C) Journey (D) Being civilised





84. _____ is an example of /ðʊ/ sound
 (A) toil (B) boy (C) home (D) poor
85. 'Language is always used in a context in a real life situation, in a conversation one constantly has to interpret what is being said' – is a rationale of
 (A) situational approach (B) communicative approach
 (C) project approach (D) structural approach

UNSEEN POEM (Q.Nos. 86-90).

Good people all, of every sort
 Give ear unto my song,
 And if you find Wondrous short
 It cannot hold you long.
 'The wound it seem'd both sore and sad
 To every Christian eye;
 And while they swore the Dog was mad,
 They swore the Man would die.
 But soon a wonder came to light,
 That show'd the rogues They lied;
 The man recover'd of the bite,
 The Dog was it that died.

86. 'The man was good as us saint' the literary device used in this line is
 (A) personification (B) simile
 (C) assonance (D) alliteration
87. 'To every Christian eye;' The literary device used here is
 (A) Simile (B) Assonance (C) Alliteration (D) Metaphor
88. The rhyme scheme in the given stanzas is
 (A) abcd (B) aabb (C) abab (D) abc abc
89. 'It cannot hold you long' the object used for personification in this line is
 (A) dog (B) song (C) men (D) people
90. The line that has the use of alliteration is
 (A) The wound it seem'd both sore and sad
 (B) But soon a wonder came to light
 (C) They swore the Man would die
 (D) The Dog was it that died





खण्ड – III
भाषा – II (द्वितीया)

संस्कृतम्
अत्र त्रिंशत् प्रश्नाः सन्ति ।
सर्वे प्रश्नाः समाधेयाः ।



61. “35” इत्येषा संख्या संस्कृते लिखत ।
(A) पञ्चाधिकत्रयम् (B) पञ्चविंशतिः (C) पञ्चत्रिंशम् (D) पञ्चत्रिंशत्
62. “इ” इत्यस्य उच्चारणं स्थानं भवति ।
(A) कण्ठः (B) दन्ताः (C) मूर्धा (D) तालु
63. दृश्य श्रव्यसाधनयोः कस्मिन् जी. आई. एस. आई. पत्रकसंयोजने विषयवस्तुनः सर्वासु भाषासु रूपान्तरं कर्तुमपिशक्यते ?
(A) सङ्गणके (B) प्रक्षेपणयन्त्रे (C) मानचित्रे (D) ध्वन्यभिलेखने
64. “प्रातः 10 :15 वादने बालकः शेते” अस्मिन् वाक्ये रेखाङ्कितसमयं संस्कृते लिखत ।
(A) दशपञ्चदशवादने (B) सपाददशवादने
(C) सार्द्धदशवादने (D) पदोन्वादने
65. “हरबार्टीयपञ्चपदी” इत्यस्य विकसित विधिः कः ?
(A) मूल्याङ्कनविधिः (B) प्रत्यक्षविधिः (C) व्याकरणविधिः (D) व्याख्याविधिः
66. अत्यधिकविश्वसनीया, वैधा, व्यापिका, व्यावहारिकी तथा मितव्यया का परीक्षा ? येन बालकः स्वल्पमेव लिखति
(A) वस्तुनिष्ठपरीक्षा (B) लिखितपरीक्षा
(C) प्रायोगिकपरीक्षा (D) मौखिकपरीक्षा
67. “पिता भिक्षुक को धन देता हैं” वाक्यमिदं संस्कृते अनुवादं कुरुत ।
(A) पिता भिक्षुकं धनं ददाति । (B) पिता भिक्षुकाय धनं ददाति ।
(C) पिता भिक्षुकस्य धनं ददाति । (D) पित्रा भिक्षुकात् धनं ददाति ।
68. श्लोकानां शुद्धोच्चारणाभ्यासस्य कृते धातुरूपाणां शब्दरूपाणाञ्च कण्ठस्थीकरणाय किं सहायकं श्रव्यसाधनं भवति ?
(A) चित्रविस्तारकयन्त्रम् (B) प्रक्षेपयन्त्रम्
(C) भाषापञ्जिका (D) वर्तुलाकारध्वनि ग्रहक यन्त्रम्
69. छात्रस्य तीव्रबुद्धेः मूल्याङ्कनं कया परीक्षया भवति ?
(A) धारित परीक्षया (B) लिखितपरीक्षया
(C) शलाकापरीक्षया (D) प्रायोगिकपरीक्षया





70. “अनुस्वारस्य” उच्चारणस्थानं भवति ।
 (A) नासिका (B) कण्ठः (C) मूर्धा (D) दन्ताः
71. “इक्” प्रत्याहारस्य वर्णाः भवन्ति ।
 (A) इ उ ए ऐ (B) इ उ ऋ लृ (C) इ उ लृ ओ (D) इ ओ ऐ औ
72. “सर्वेगुणाः _____ आश्रयन्ति” रिक्तस्थानं पूरयित्वा सूक्तिं संयोजयत।
 (A) अन्नम् (B) जलम् (C) काञ्चनम् (D) मित्रम्



निम्नलिखितमपठितं गद्यांशमाधारीकृत्य प्रश्नाः (73-77)

समाधेयाः -

श्रेयसाम् अभिवादनं मानवस्य साधारणधर्मोऽस्ति । अर्हाणाम् अभिवादानेन सदृशं संबलं नाऽस्त्यन्यत् त्रिषु लोकेषु । अभिवादनशीलस्य कृते आचारोऽयं सुखसौभाग्यारोग्यादिसम्पदः कल्पवृक्ष इव स्वयं प्रददाति । अभिवादाने विनये च स्थितां महतीं शक्तिं जानन्तः सत्पुरुषाः जन्मतः एव सन्ततीः पूज्यपूजायै प्रेरयन्ति ।



73. “जन्मतः” इत्यत्र कः प्रत्ययः ?
 (A) तसिल् (B) तृन् (C) क्त (D) तृच्
74. “प्रददाति” इत्यत्र कः लकारः ?
 (A) लृट्लकारः (B) लोट्लकारः (C) लट्लकारः (D) लङ्लकारः
75. “अस्त्यन्यत्” इत्यत्र कः सन्धिः ?
 (A) अयादिसन्धिः (B) पूर्वरूपसन्धिः (C) गुणसन्धिः (D) यणसन्धिः
76. “महतीं शक्तिं जानन्तः सत्पुरुषाः जन्मतः एव-” अस्मिन् वाक्ये विशेष्यपदम् अस्ति
 (A) महतीम् (B) शक्तिम् (C) जानन्तः (D) जन्मतः
77. “सन्ततीः” इत्यत्र का विभक्तिः ?
 (A) चतुर्थी (B) द्वितीया (C) पञ्चमी (D) तृतीया
78. सर्वेऽपिविषयाः परस्परं सम्बद्धाः भवन्ति । इत्यत्र कः सिद्धान्तः ?
 (A) मौखिककार्यसिद्धान्तः (B) समवायसिद्धान्तः
 (C) क्रियाशीलतासिद्धान्तः (D) योजनासिद्धान्तः
79. अन्तःस्थाः वर्णाः भवन्ति
 (A) श ष स ह (B) इ उ ऋ लृ (C) य व र ल (D) ए ओ ऐ औ
80. “नृपः मम धर्मसखा आसीत्” वाक्यमिदं संशोधयत ।
 (A) नृपः मम धर्मसखः आसीत् । (B) नृपः माम् धर्मसखा आसीत् ।
 (C) नृपः मम धर्मसख्युः आसीत् । (D) नृपः मया धर्मसखा आसीत् ।





81. वाणीरूपं भावप्रकटममेव किम् कौशलम् उच्यते ?
 (A) पठनम् (B) भाषणम् (C) श्रवणम् (D) लेखनम्
82. “यस्मिन् विषये छात्रस्य अधिका रूचिर्भवति, सः तं विषयं पठनाय प्रेरितो भवति” इति कथनं कस्य सिद्धान्तस्य ?
 (A) रूचेः सिद्धान्तस्य (B) समवायसिद्धान्तस्य
 (C) चयनसिद्धान्तस्य (D) मौखिककार्यसिद्धान्तस्य

निम्नलिखितमपठितं श्लोकमाधारीकृत्य प्रश्नाः (83-87)



समाधेयाः -

प्राचीरतुङ्ग कपि शीर्षक सन्ति कर्षे,
 स्थित्वा क्षणं दृशमवाञ्चय पश्चिमायाम् ।
 यत्रातिनिर्मल -तरङ्गवती गभीरा,
 तन्नी सुधाविरचितेव विभाति रेखा ॥

83. उपर्युक्ते श्लोके किं छन्दः ?
 (A) मालिनी (B) शिरवारणी (C) वसन्ततिलका (D) उपजातिः
84. “यत्रातिनिर्मल - तरङ्गवती गभीरा”
 अस्मिन् पद्यांशे विशेष्य पदं किम् ?
 (A) निर्मलम् (B) गभीरा (C) तरङ्गवती (D) यत्र
85. “स्थित्वा” इत्यत्र कः प्रत्ययः ?
 (A) क्तवतु (B) त्वा (C) क्तिन् (D) क्त्वा
86. उपर्युक्ते श्लोके कः अलंकारः ?
 (A) उपमा (B) यमकः (C) विभावना (D) श्लेषः
87. “विरचितेव” इत्यत्र कः सन्धिः ?
 (A) गुणसन्धिः (B) वृद्धिसन्धिः (C) दीर्घसन्धिः (D) पररूपसन्धिः
88. “सा सदैव पुस्तकं पठति” वाक्यमिदं कर्मवाच्ये परिवर्तयत ।
 (A) ते सदैव पुस्तकं पठ्यते । (B) ताः सदैव पुस्तकानि पठ्यते ।
 (C) तेन सदैव पुस्तकं पठ्यते । (D) तया सदैव पुस्तकं पठ्यते ।
89. निरक्षराः जनाः अपि केन कौशलेन एव स्वकार्याणि साधयन्ति ?
 (A) भाषणेन (B) पठनेन (C) लेखनेन (D) पाठनेन
90. पद्यशिक्षणविधिषु नागच्छति
 (A) खण्डान्वयविधिः (B) व्याख्याविधिः (C) दण्डान्वयविधिः (D) निगमनविधिः





باب - III
زبان - II
(۳۶) اُردو

اس سیکشن میں تیس (30) سوالات دیئے گئے ہیں۔ تمام سوالات کے جوابات ضروری ہیں۔
ہر سوال کے چار جوابات میں سے ایک صحیح جواب کی نشاندہی کیجئے۔



61. حروف شمسی : حروف قمری کی تعداد کتنی کتنی ہے ؟
(A) 16 : 14 (B) 14 : 16 (C) 14 : 14 (D) 16 : 16
62. 'اُردو' کس زبان کا لفظ ہے ؟
(A) ترکی (B) عربی (C) فارسی (D) ہندی
63. ماہر نفسیات ٹرین کے مطابق کندہ ذہن طلباء کا ذہنی خارج قسمت (IQ) ہے۔
(A) 80 سے کم (B) 100 سے 110 تک (C) 70 سے کم (D) 0 (صفر) سے 60 تک
64. وہ ضمیر جو غیر یقینی شخص یا چیز کے لئے آتی ہے، کہلاتی ہے۔
(A) ضمیر اشارہ (B) ضمیر موصولہ (C) ضمیر استقبہامیہ (D) ضمیر تنکیر
65. معلم کی بلند خوانی کے بعد طلباء سے فرداً فرداً کرائی جانے والی بلند خوانی کہلاتی ہے۔
(A) اعادہ کرنا (B) انفرادی بلند خوانی (C) اجتماعی بلند خوانی (D) اساتذہ کی بلند خوانی
66. اُردو تدریس کے اصول کے متعلق صحیح کی نشاندہی کیجئے۔
(A) اُردو زبان سیکھنے کے لئے آمادگی میں کوتاہی (B) زبان پر اثر انداز ہونے والے عوامل کی نظر اندازگی
(C) جسمانی ساخت اور صحت کی نظر اندازگی (D) اُردو زبان سیکھنے کے لئے آمادگی
67. درج بالا الفاظ میں درست املا والے لفظ کی نشاندہی کیجئے۔
(A) عکرب (B) عقرب (C) آکرب (D) اغرب
68. کون سی منصوبہ بندی یومیہ تدریس کو ایک اساس فراہم کرتی ہے ؟
(A) سالانہ منصوبہ بندی (B) یومیہ منصوبہ بندی
(C) یونٹ منصوبہ بندی (D) ان میں سے کوئی نہیں
69. خُرد تدریس کے متعلق درج ذیل میں سے صحیح کی نشاندہی کیجئے۔
(A) خُرد تدریس معلم استاد کے لئے ایک ترتیبی تکنیک نہیں بلکہ تدریسی طریقہ کار ہے
(B) خُرد تدریس میں سمعی اور بصری آلات نیز (CCTV) کی مدد سے مشاہدہ عیب ہوتا ہے
(C) خُرد تدریس کے ذریعے معلم استاد تدریسی مشق کے بعد مشاہدین کے ذریعے بازرسی (Feedback) لیتا ہے
(D) خُرد تدریس میں معلم استاد کو ایک ہی مہارت کا اعادہ نہیں کرنا چاہئے





70. سالانہ پلان سے کیا مراد ہے ؟

- (A) پورے ماہ کے لئے بنایا گیا تعلیمی منصوبہ
(B) پورے ہفتے کے لئے بنایا گیا تعلیمی منصوبہ
(C) ہر روز کے لئے بنایا گیا تعلیمی منصوبہ
(D) پورے سال کے لئے بنایا گیا تعلیمی منصوبہ



71. اُردو تدریس میں منصوبہ بندی کے تحت امدادی شے ٹیلی ویژن ہے۔

- (A) سمعی
(B) سمعی اور بصری دونوں
(C) بصری
(D) نہ سمعی نہ بصری

72. کسی زبان کی تحریری صورت یا بناوٹ کو اس زبان کا _____ کہا جاتا ہے۔

- (A) متن
(B) قواعد
(C) املا
(D) رسم الخط

73. خرد تدریس (Micro Teaching) کا سب سے پہلے استعمال کب اور کہاں ہوا تھا ؟

- (A) 1963 امریکہ
(B) 1961 لندن
(C) 1960 فرانس
(D) 1965 جاپان

74. درج ذیل میں 'خط' کی علامت ہے۔

- (A) (-)
(B) (:)
(C) (-:)
(D) (:)



75. لکھنا سکھانے کے کس طریقے کے تحت حرف تہجی، مرکب الفاظ اور اس کے بعد جملہ لکھنا سکھایا جاتا ہے ؟

- (A) پڑھو اور لکھو طریقہ
(B) ابجدی طریقہ
(C) پستالوزی طریقہ
(D) مائٹیسوری طریقہ

76. اندازہً قدر کے تصور کے تحت صحیح کی نشاندہی کیجئے۔

- (A) موضوعیت کے مقابلے میں معروضیت کو مستحسن سمجھا جاتا ہے
(B) معروضیت کے مقابلے میں موضوعیت کو مستحسن سمجھا جاتا ہے
(C) موضوعیت اور معروضیت دونوں ہی مستحسن نہیں سمجھے جاتے
(D) موضوعات و معروضیات کو یکجا کر دیا جاتا ہے

77. لسانیات میں 'صوتیات' کا تعلق ہے۔

- (A) زبان کی تلفظی آوازوں کی توجیہ اور ان کے تجزیہ سے
(B) املا اور لفظ کی بناوٹ کی مشق سے
(C) علمِ نحو کے مطالعے سے
(D) صنعتوں کے استعمال سے



78. پڑھنا سکھانے کے لفظ واری اور جملہ واری طریقہ کار میں کیا مماثلت ہے ؟

- (A) دونوں لفظ کی بجائے جملے کی ایکائی منتخب کی جاتی ہے
(B) دونوں میں جملے کی بجائے لفظ کی ایکائی منتخب کی جاتی ہے
(C) دونوں تخلیقی طریقے ہیں جن میں کل سے جز کی جانب اقدام ہے
(D) دونوں میں ہی نہ تو جملہ نہ تو لفظ کو منتخب کیا جاتا ہے



79. کہاوت "آسمان سے گرا کھجور میں اٹکا" کے معنی ہیں

- (A) دہرا فائدہ ہونا
(B) ایک مصیبت سے نکل کر دوسری مصیبت میں پڑ جانا
(C) دو جگہ سے آرام ملنا
(D) ہر جگہ سے فائدہ ہونا



نوٹ : مندرجہ ذیل اقتباس کو غور سے پڑھ کر نیچے دیئے گئے سوالات (80 تا 84) کے جواب دیجئے۔

"اللہ! میرے اللہ میاں! اب کے تو میری آپا کا نصیبہ کھل جائے۔ میرے اللہ میں سو رکعت نفل تیری درگاہ میں پڑھوں گی۔" حمیدہ نے فجر کی نماز پڑھ کر دعا مانگی۔ صبحِ راحت بھائی آئے تو کبریٰ پہلے ہی سے پھروں والی کوٹھری میں جا بچھی تھی۔ جب سیویوں اور پرائٹوں کا ناشتہ کر کے بیٹھک میں چلے گئے تو دھیرے دھیرے نئی دلہن کی طرح پیر رکھتی کبریٰ کوٹھری سے نکلی اور جھوٹے برتن اٹھائے۔

"لاڈ! میں دھوؤں بی آپا۔" حمیدہ نے شرارت سے کہا۔ "نہیں" وہ شرم سے جھک گئی۔

حمیدہ پھیڑتی رہی، بی اماں مسکراتی رہیں اور کرب کے دوپٹے میں لپاٹا نکلتی رہیں۔ جس راستے کان کی لو لگیں گئی تھیں اسی راستے پھول پتہ اور چاندی کی پازیب بھی چل دی اور پھر ہاتھوں کی دودو چوڑیاں بھی جو منگھلے ماموں نے رنڈاپا اتارنے پر دی تھیں۔



80. "اب کے تو میری آپا کا نصیبہ کھل جائے۔" اس جملے میں زمانے کے لحاظ سے فعل کی کونسی قسم ہے؟

- (A) فعل حال (B) فعل مستقبل (C) فعل ماضی (D) فعل مضارع

81. "اللہ! میرے اللہ میاں!" - اصطلاح میں جملہ ہے۔

- (A) حکمیہ (B) بیانیہ (C) ندائیہ / فجائیہ (D) استنہامیہ

82. "کبریٰ پہلے ہی سے پھروں والی کوٹھری میں جا بچھی۔" جملے میں مفعول کی نشاندہی کیجئے۔

- (A) پھروں والی کوٹھری (B) پچھی (C) کبریٰ (D) پہلے ہی سے



83. "میرے اللہ میں سو رکعت نفل تیری درگاہ میں پڑھوں گی۔" جملے میں زمانہ ہے

- (A) ماضی (B) حال (C) مستقبل (D) ماضی قریب

84. لفظ "کبریٰ" کے معنی ہیں۔

- (A) سب سے چھوٹی (B) سب سے بڑی (C) سب سے بہادر (D) سب سے لائق

85. "مرزا نوشہ" میں اسم معرفہ کی کونسی قسم ہے؟

- (A) تخلص (B) لقب (C) کنیت (D) خطاب



نوٹ: مندرجہ ذیل جزو نظم کو پڑھ کر سوالات (86 تا 90) کے جواب دیجئے۔

فرعون نے کیا تھا جو دعویٰ خدائی کا

شہاد بھی بہشت بنا کر ہوا خدَا



نمرود بھی خدَا ہی کہاتا تھا برملا

یہ بات ہے سمجھنے کی آگے کہوں میں کیا

یاں تک جو ہو چکا ہے سو ہے وہ بھی آدمی

یا آدمی ہی نار ہے اور آدمی ہی نور

یاں آدمی ہی پاس ہے اور آدمی ہی دور

کل آدمی کا حسن و قبح میں ہے یاں ظہور

شیطان بھی آدمی ہے جو کرتا ہے مکرو زور



اور بادی و رہنما ہے سو ہے وہ بھی آدمی

86. لفظ 'یاں' کے معنی ہیں۔

- (A) یوں (B) کہاں (C) وہاں (D) یہاں

87. "حسن و قبح" کے معنی ہیں۔

- (A) صداقت و جھوٹ (B) عقلمندی و جہالت (C) خوبصورتی و بدصورتی (D) اخلاقی و بد اخلاقی



88. "یاں آدمی ہی نار ہے اور آدمی ہی نور" یاں آدمی ہی پاس ہے اور آدمی ہی دور

درج بالا شعر میں قافیہ کی نشاندہی کیجئے۔

- (A) نور، دور (B) آدمی، آدمی (C) دور، پاس (D) یاں، یاں

89. درج بالا جزو بند کس ہیئت میں لکھے گئے ہیں؟

- (A) مربع (B) مسدس (C) مخمس (D) مثلث

90. "فرعون نے کیا تھا جو دعویٰ خدائی کا" - مصرعے میں کون سی صنعت کا استعمال ہوا ہے؟

- (A) تضاد (B) تشبیہ (C) حسن تعلیل (D) تلمیح



खण्ड – III

भाषा – II

सिंधी

कुल 30 सुवाल आहिनि ।
सभेई सुवाल करण ज़रूरी आहिनि ।



61. सज़ा, मार, डुंडु लाइ लफ़्ज कमि ईदो
(A) सज़ावान (B) सेखत (C) सेखराट (D) मारकुट
62. बुधण जे फ़न जो उज्वो आहे
(A) कन (B) वातु (C) चप (D) कलमु
63. 'चूसिणो आवाज़' वारो अखरु आहे
(A) ज़ (B) ण (C) ड (D) ड़
64. 'हुन खतु लिखियो' मिसाल आहे
(A) हर्फु ज़र (B) हर्फु जुमिलो
(C) ज़मान माज़ी मुतलक (D) ज़मान माज़ी मुतशकी
65. 'चतुराई' लफ़्ज में पछाडी आहे
(A) राई (B) आई (C) तुराई (D) ई
66. 'अखलाक' इस्म जो सिफ़त थींदो
(A) चरित्र (B) नैतिक
(C) अखलाकी (D) गुण
67. लफ़्जनि जी माना जा जोडा मिलायो

1. आथतु	i. बेअंत
2. अपार	ii. गाइबु
3. अलूप	iii. दुर्लभ
4. अलभु	iv. दिलासो

(A) 1-iv 2-i 3-ii 4-iii
(B) 1-i 2-ii 3-iii 4-iv
(C) 1-iv 2-iii 3-i 4-ii
(D) 1-iv 2-iii 3-ii 4-i

68. बोलीअ खे दाइमी रूप डियण लाइ इस्तेमाल कजे थो
(A) सजावट (B) लिखावट (C) चित्रकारी (D) मीनाकारी





69. 'लिखणु, पढ़णु खां अगु सिखणु खपे' इहो वीचार आहे
 (A) डाल्टन (B) लेडी मॉटेसरी (C) फ्रोबेल (D) मिस हेल्न पार्कहर्स्ट
70. 'डांदु' लफ़्ज़ जी जिंस बदिलायो
 (A) गांड (B) डेल (C) रिढ (D) बृकिरी
71. देवनागरी लिपि वर्णमाला में 'ड' खां पोड़ अखरु आहे
 (A) ढ (B) ढ (C) थ (D) ठ
72. 'जदीद' लफ़्ज़ जी माना आहे
 (A) कदीम (B) पुराणो (C) अवाइली (D) नओं
73. हैल्थ आफ़ीसर खे नालियुनि जी सफ़ाईअ लाइ दरख्वास्त लिखिबी
 (A) प्रधानाचार्य (B) स्वास्थ्याधिकारी
 (C) जलपूर्ति अधिकारी (D) सम्पादक
74. खबरदार ! बीहु त सहीं ! मिसालु आहे
 (A) हर्फु ज़र (B) हर्फु जुमिलो (C) ज़र्फ़ (D) हर्फ़ निदा
75. "शिक्षा मनोविज्ञान, मनोविज्ञान जी उहा शाख आहे, जेका सिखण एं सेखारण जी विधिअ जो अध्ययन कंदी आहे ।" चयो आहे
 (A) जेम्स ड्रीवर (B) सैन्ट्रोक (C) स्किनर (D) रॉबर्ट
76. बरनि में ज़िबानी फ़नु वधाइण लाइ कारगर तरीको थींदो
 (A) भाषणु (B) लिखणु (C) डुंडु (D) मार
77. पहाके जो सिलसिलो ठहियो
 i. खे कन
 ii. वेई सिडनि
 iii. आई
 iv. बि कपाए
 (A) iv, iii, i, ii (B) ii, iii, iv, i (C) i, ii, iii, iv (D) ii, i, iv, iii
78. 'प्रभावु' लफ़्ज़ में अगियाडी आहे
 (A) प्रभा (B) भावु (C) प्र (D) आवु
79. पढाईअ जी थकावट दूर करण लाइ अपनाइण खपे
 (A) रांदि विधि (B) अध्ययन विधि
 (C) लिखावट विधि (D) सज़ा वारी विधि





हेठि डिनल कविता पढी डिनल सुवालनि जा जवाब डियो : (80 - 84)

ऐ आज़ादी तुंहिजे खातिर छा छा न थियो !
 कूंधर कुसिजी विया, सींधियुनि जो सिंदूर मिटियो,
 पर पंहिजे रत सां वीरनि तुंहिजे चित्रु चिटियो !
 अत्याचारियुनि मतवालनि ते इल्ज़ाम मढिया,
 तुंहिजे सदिके फ़ासीअ ते केडा वीर चढिया !
 नेणनि जे ककरनि मां लुङकनि जो मीहं वसियो,
 नौवरनियुनि ऐं बुढिडियुनि अखिडियुनि जो नूर खसियो !
 हिक डीहु वतनु आज़ाद थियो, ऐ आज़ादी,
 पर कंहि कंहि जो छा छा न वियो, ऐ आज़ादी !
 तो लाइ दुआ थो रोज़ु घुरां, त हुर्जी काइमु,
 'राही' तुंहिजी इज़्जत महफूज़ हुजे दाइमु !
 ऐ आज़ादी तुंहिजे खातिर छा छा न थियो !



80. 'कूंधर' लफ़्ज़ जी माना आहे

- (A) वीर (B) कचो (C) कांइरु (D) डिज़िणो

81. कविता जो उनवान आहे

- (A) गुलामी (B) आज़ादी (C) दरियादिली (D) बुज़दिली

82. शाइर महफूज़ रक्षण जी कामना कई आहे

- (A) मिलकियत (B) हैसियत (C) हैवानियत (D) इज़्जत

83. सही सिट आहे

- (A) चढिया केडा वीर फ़ासीअ ते तुंहिजे सदिके !
 (B) फ़ासीअ ते केडा वीर चढिया तुंहिजे सदिके !
 (C) सदिके तुंहिजे केडा वीर चढिया फ़ासीअ ते !
 (D) तुंहिजे सदिके फ़ासीअ ते केडा वीर चढिया !



84. 'बुढिडियुनि' जो अदद वाहिदु आहे

- (A) बुजुर्ग (B) बुजुर्गियाणी (C) बुढिडी (D) औरतुनि





85. पहाको पूरो करियो - "जुआ जे हारण वारे जो अधु मुहुं कारो, ऐं

- (A) हारण वारे जो सजो मुहुं कारो (B) खटण वारे जो अधु मुहुं कारो
(C) खटण वारे जो सजो मुहुं कारो (D) हारण - खटण वारे जो सजो मुहुं कारो

हेठि डिनल टुकर पढी सुवालनि जा जवाब लिखो: (सुवाल 86-90)



उहो ईश्वर जंहिं में डिसण खां सवाए वेसाह था रखूं ऐं रखणो थो पवे, जो समझूं था त मारे थो त सहण जी ताकत बि डिए थो । उहो सुर्ग जो ज़ाहिरी कंहिं खे मिलियो त कोन्हे, पर सभ कंहिं जी अखियुनि अगियां डेखारी डिए थो । उहो खयाल त असांजी नीज़ारी बेज़ारी, असां जूं आहूं ऐं आसूं मिडेई हणी हंधि कंदा । उहे सभु तुहिंजे करामत करे असांखे डुटु डियनि था । तुहिंजे करे जीवत जी कड़ाईअ में मेठाज अचे थो, प्रेम ज्ञान जा चश्मा जारी थियनि था, कुर्बानीअ जा कारनामा ऐं इश्क जा उला लाट कढनि था । ओ इन्सानो जीवत जा आधार थम्भा - उम्मेद या आशा ! शाल तूं कंहिं खे न छडीं । शाल तुहिंजो सायो सभिनी दर दरियुनि ते हुजे त दुखियुनि दिलियुनि में पारसी वाणीअ जो पड़ाडो बुधण में अचे

"ए दिल सबूर, बाश मखूर गम रू आकबात
ऐन शाम सुबह गरदद ऐन शब सहर शोद ।"



अर्थात (ए दिल ! सबूर करि, दुख खे न चबाड, छाकाणि त नेठि हिन शाम पुठियां सुबूह ईदो ऐं हीअं रात फिरी प्रभात थींदी ।

86. 'ए दिल ! सबूर करि, दुख खे न चबाड' हिन सिट में फइल आहे

- (A) दिल (B) चबाड (C) दुख (D) सबूर

87. शाल तूं कंहिं खे न छडीं

- (A) निराशा (B) आसूं (C) उम्मेद (D) आहूं

88. दुरुस्त जुमिलो चूडियो

- (A) तुहिंजे करे अचे थो जीवत जी कड़ाईअ में मेठाज
(B) मेठाज तुहिंजे करे जीवत जी कड़ाईअ में अचे थो
(C) जीवत जी कड़ाईअ में मेठाज तुहिंजे करे अचे थो
(D) तुहिंजे करे जीवत जी कड़ाईअ में मेठाज अचे थो

89. उहो ईश्वर जंहिं में डिसण खां सवाए विश्वास था रखूं - जुमिलो आहे

- (A) ज़मान हाल (B) ज़मान माज़ी
(C) ज़मान मुस्तक़बिल (D) ज़मान माज़ी इस्तमरारी



90. 'डुढ' लफ़्ज़ जी माना आहे

- (A) डाढो (B) दिलासो (C) डुखियो (D) डुबिरो



ਖੰਡ - III

ਭਾਸ਼ਾ - II

ਪੰਜਾਬੀ (ਪੰਜਾਬੀ)

ਇਸ ਖੰਡ ਵਿੱਚ ਕੁੱਲ 30 ਪ੍ਰਸ਼ਨ ਹਨ।

ਸਾਰੇ ਪ੍ਰਸ਼ਨ ਕਰਨੇ ਜ਼ਰੂਰੀ ਹਨ।



61. ਵਾਰ ਦੇ ਅੰਤ ਵਿੱਚ ਆਉਂਦਾ ਹੈ:
 (A) ਮੰਗਲਾਚਰਣ (B) ਸੰਘਰਸ਼ (C) ਸਮਾਧਾਨ (D) ਮਹਾਤਮ
62. ਸੂਖਮ ਪੜ੍ਹਾਈ ਦੇ ਮਹੱਤਵਪੂਰਨ ਢੰਗ ਉੱਚੀ ਪੜ੍ਹਨਾ ਦਾ ਵੱਡਾ ਐਂਗੁਣ ਹੈ
 (A) ਚੰਗੇ ਬੁਲਾਰੇ ਬਣਨ ਵਿੱਚ ਸਹਾਇਕ ਹੈ। (B) ਉਚਾਰਨ ਸੁਧਾਰਨ ਵਿੱਚ ਸਹਾਇਕ ਹੈ।
 (C) ਲਾਇਬਰੇਰੀ ਵਿੱਚ ਪੜ੍ਹਨ ਵੇਲੇ ਸਹਾਇਕ ਹੈ। (D) ਲੇਕਚਰਜ ਵਿੱਚ ਸਹਾਇਕ ਹੈ।
63. 'ਨੱਕ ਵਿੱਚੋਂ ਠੂਹੇ ਡੋਗਣੇ' ਮੁਹਾਵਰੇ ਦਾ ਢੁੱਕਵਾਂ ਅਰਥ ਹੈ :
 (A) ਆਪਣੇ ਆਪ ਨੂੰ ਵੱਡਾ ਤੇ ਸੁੰਦਰ ਸਮਝ ਕੇ ਦੂਜਿਆਂ ਤੋਂ ਨਫਰਤ ਕਰਨੀ।
 (B) ਲੜਾਈ ਜਾਂ ਬੇਇੱਜ਼ਤੀ ਕਰਨੀ।
 (C) ਭੈੜੀਆਂ ਆਦਤਾਂ ਵਾਲੇ ਕੋਝੇ ਤੇ ਹੰਕਾਰੀ ਬੰਦੇ ਲਈ ਵਰਤਿਆ ਜਾਂਦਾ ਹੈ।
 (D) ਸ਼ਰਾਬ ਪੀ ਕੇ ਜਾਂ ਕੋਈ ਹੋਰ ਨਸ਼ਾ ਕਰਕੇ ਰੋਹਬ ਝਾੜਣਾ।
64. ਵਾਰਤਕ ਸਿੱਖਿਆ ਦੀ ਕਿਹੜੀ ਵਿਧੀ ਇਹ ਕਹਿੰਦੀ ਹੈ ਕਿ ਦੁਨੀਆਂ ਦਾ ਸੰਪੂਰਨ ਗਿਆਨ ਬੱਚੇ ਦੇ ਅੰਦਰ ਨਿਹਿਤ ਹੈ, ਪਰੰਤੂ ਜਨਮ-ਮਰਨ ਦੀ ਪ੍ਰਕਿਰਿਆ ਕਾਰਨ ਇਹ ਸਿਮਟ ਗਿਆ ਹੈ :
 (A) ਵਿਆਖਿਆ ਵਿਧੀ (B) ਅਰਥ ਬੋਧ ਵਿਧੀ
 (C) ਵਿਸ਼ਲੇਸ਼ਣ ਵਿਧੀ (D) ਪ੍ਰਸ਼ਨ-ਉੱਤਰ ਸਿੱਖਿਆ ਵਿਧੀ
65. ਦੇਖਣ-ਸੁਣਨ ਸਾਧਨਾਂ ਦੇ ਪ੍ਰਯੋਗ ਦੇ ਮਹੱਤਵ ਵਿੱਚ ਸ਼ਾਮਲ ਨਹੀਂ ਹੈ :
 (A) ਕਿਰਿਆ ਦੇ ਸਿਧਾਂਤ ਦਾ ਪਾਲਣ ਹੁੰਦਾ ਹੈ। (B) ਕਲਪਨਾ ਸ਼ਕਤੀ ਦੀ ਘਾਟ ਹੁੰਦੀ ਹੈ।
 (C) ਸਮੇਂ ਤੇ ਸ਼ਕਤੀ ਦੀ ਬੱਚਤ ਹੁੰਦੀ ਹੈ। (D) ਸਿੱਖਣ ਦੀ ਗਤੀ ਵਿੱਚ ਤੇਜ਼ੀ ਆਉਂਦੀ ਹੈ।
66. ਉਹ ਕਿਹੜਾ ਅਲੰਕਾਰ ਹੈ, ਜਿਸ ਵਿੱਚ ਪਹਿਲਾਂ ਇੱਕ ਗੱਲ ਕਹਿ ਕੇ ਫਿਰ ਦੂਜੀ ਗੱਲ ਉਸਦੇ ਉਦਾਹਰਨ ਦੇ ਰੂਪ ਵਿੱਚ ਆਖੀ ਜਾਂਦੀ ਹੈ :
 (A) ਉਪਮਾ ਅਲੰਕਾਰ (B) ਦ੍ਰਿਸ਼ਟਾਂਤ ਅਲੰਕਾਰ
 (C) ਅਤਿਕਥਨੀ ਅਲੰਕਾਰ (D) ਰੂਪਕ ਅਲੰਕਾਰ
67. ਸੁਣਨ ਕੈਸਲ ਦੇ ਅਭਿਆਸ ਵਿੱਚ ਸ਼ਾਮਲ ਕੀਤਾ ਜਾਂਦਾ ਹੈ :
 (A) ਸੰਖੇਪ ਰਚਨਾ (B) ਰੇਡੀਓ ਪ੍ਰੋਗਰਾਮ (C) ਕਹਾਣੀ ਰਚਨਾ (D) ਭ੍ਰਮਣ
68. 'ਪੰਜਾਬੀ ਦਾ ਸਪਤਾਹਿਕ ਅਖ਼ਬਾਰ ਜਲੰਧਰ ਤੋਂ ਛਪਦਾ ਹੈ।' ਵਾਕ ਵਿੱਚੋਂ ਉਦੇਸ਼ ਚੁਣੋ :
 (A) ਪੰਜਾਬੀ (B) ਸਪਤਾਹਿਕ (C) ਅਖ਼ਬਾਰ (D) ਜਲੰਧਰ





69. ਕਹਾਣੀ ਪੜ੍ਹਾਉਣ ਦੀ ਕਿਸ ਵਿਧੀ ਵਿੱਚ ਕਹਾਣੀ ਦੇ ਗੁਣ ਅਤੇ ਦੋਸ਼ਾਂ ਨੂੰ ਪਰਖਿਆ ਜਾਂਦਾ ਹੈ :
- (A) ਸਮੀਖਿਆ ਵਿਧੀ (B) ਵਿਆਖਿਆ ਪ੍ਰਣਾਲੀ
(C) ਅਰਥ-ਕਥਨ ਪ੍ਰਣਾਲੀ (D) ਵਿਸ਼ਲੇਸ਼ਣ ਵਿਧੀ
70. ਸਫ਼ਰਨਾਮਾ ਸ਼ਬਦ 'ਸਫ਼ਰ' ਅਤੇ 'ਨਾਮਾ' ਦੇ ਸ਼ਬਦਾਂ ਦੇ ਮੇਲ ਤੋਂ ਬਣਿਆ ਹੈ। ਇਹ ਦੋਵੇਂ ਸ਼ਬਦ 'ਸਫ਼ਰ' ਅਤੇ 'ਨਾਮਾ' ਕਿਹੜੀ-ਕਿਹੜੀ ਭਾਸ਼ਾ ਦੇ ਹਨ :
- (A) ਪੰਜਾਬੀ, ਉਰਦੂ (B) ਅਰਬੀ, ਫ਼ਾਰਸੀ (C) ਪੰਜਾਬੀ, ਹਿੰਦੀ (D) ਫ਼ਾਰਸੀ, ਪੰਜਾਬੀ
71. ਵਿਅੰਜਨ ਧੁਨੀਆਂ ਦੇ ਵਰਗੀਕਰਨ ਦੇ ਆਧਾਰ ਹਨ :
- (A) ਉਚਾਰਨ ਧੁਨੀ ਤੇ ਉਚਾਰਨ ਯੰਤਰ (B) ਸਾਹ ਤੇ ਗੁੱਛੇ
(C) ਸਾਹ ਤੇ ਕਾਂਬਾ (D) ਉਚਾਰਨ ਸਥਾਨ ਤੇ ਉਚਾਰਨ ਢੰਗ
72. ਪ੍ਰਯੋਗਿਕੀ ਦੇ ਆਧਾਰ 'ਤੇ (Based on technology) ਦੇਖਣ-ਸੁਣਨ ਸਮੱਗਰੀ ਵਿੱਚੋਂ ਕੋਰ ਕੰਟਰ ਹਨ :
- (A) ਰੇਡੀਓ, ਕੰਪਿਊਟਰ (B) ਸਲਾਈਡ ਪ੍ਰੋਜੈਕਟਰ, ਓਵਰਹੈਡ ਪ੍ਰੋਜੈਕਟਰ
(C) ਕੈਸਟਾਂ, ਸਲਾਈਡਾਂ (D) ਐਪੀਡਾਇਆ ਸਕ੍ਰੀਨ, ਕੈਸਟਾਂ

ਹੇਠ ਲਿਖੇ ਪੈਰ੍ਹੇ ਨੂੰ ਪੜ੍ਹ ਕੇ, ਸਵਾਲ ਨੰਬਰ 73 ਤੋਂ 77 ਤੱਕ ਦੇ ਉੱਤਰ ਦਿਉ :

ਅਸਲ ਵਿੱਚ ਕਿਰਤੀ ਸੁਭਾਅ ਤੋਂ ਫ਼ਕੀਰ ਵੀ ਹੁੰਦਾ ਹੈ। ਸੁਚੱਜਾ ਕਿਰਤੀ ਕਦੇ ਭੁੱਖਾ ਨਹੀਂ ਮਰਦਾ। ਉਹ ਦੁੱਖਾਂ ਤਕਲੀਫ਼ਾਂ ਤੋਂ ਨਹੀਂ ਘਬਰਾਉਂਦਾ। ਉਸਨੂੰ ਆਪਣੀ ਮਿਹਨਤ ਤੇ ਭਰੋਸਾ ਹੁੰਦਾ ਹੈ। ਉਹ ਮਿਹਨਤ ਕਰਕੇ ਖੁਸ਼ੀਆਂ ਮਾਣਦਾ ਹੈ। ਮਿਹਨਤ ਦੇ ਨਾਲ-ਨਾਲ ਸੰਤੋਖ ਉਸ ਦਾ ਲੱਛਣ ਹੁੰਦਾ ਹੈ। ਉਹ ਨਿਰਮਾਣ ਹੋ ਕੇ ਕੰਮ ਵੱਲ ਹੀ ਰੁੱਝਿਆ ਰਹਿੰਦਾ ਹੈ। ਉਹ ਮਿਹਨਤ ਦੀ ਕਮਾਈ ਨਾਲ ਆਪਣੀਆਂ ਲੋੜਾਂ ਵੀ ਪੂਰੀਆਂ ਕਰਦਾ ਹੈ ਤੇ ਮਿਹਨਤ ਕਰਨ ਕਰਕੇ ਉਸਦਾ ਸਰੀਰ ਵੀ ਅਰੋਗ ਤੇ ਨਰੋਆ ਰਹਿੰਦਾ ਹੈ। ਸੱਚਾ ਤੇ ਸੁੱਚਾ ਕਿਰਤੀ ਇਰਾਦੇ ਦਾ ਬੜਾ ਪੱਕਾ ਹੁੰਦਾ ਹੈ।



73. 'ਸੁਚੱਜਾ' ਸ਼ਬਦ ਦਾ ਵਿਰੋਧੀ ਸ਼ਬਦ ਚੁਣੋ :
- (A) ਤਮੀਜ਼ ਵਾਲਾ (B) ਸੁਜਾਨ (C) ਕੁਚੱਜਾ (D) ਸੁਚੱਜਤਾ
74. 'ਸੰਤੋਖ' ਦਾ ਸਮਾਨਾਰਥਕ ਸ਼ਬਦ ਦੱਸੋ :
- (A) ਸਬਰ (B) ਭੁੱਖ (C) ਚੈਨ (D) ਅਰਾਮ
75. ਉਹ ਮਿਹਨਤ ਕਰਕੇ ਖੁਸ਼ੀਆਂ ਮਾਣਦਾ ਹੈ।
ਉਪਰੋਕਤ ਵਾਕ ਨੂੰ ਭਵਿੱਖਤ ਕਾਲ ਵਿੱਚ ਬਦਲੋ :
- (A) ਉਹ ਮਿਹਨਤ ਕਰਕੇ ਖੁਸ਼ੀਆਂ ਮਾਣਦਾ ਸੀ।
(B) ਉਹ ਮਿਹਨਤ ਕਰਕੇ ਖੁਸ਼ੀਆਂ ਮਾਣੇਗੇ।
(C) ਉਹ ਮਿਹਨਤੀ ਹੈ, ਇਸ ਲਈ ਖੁਸ਼ੀਆਂ ਮਾਣਦਾ ਹੈ।
(D) ਉਹ ਮਿਹਨਤੀ ਸੀ, ਇਸ ਲਈ ਖੁਸ਼ੀਆਂ ਮਾਣਦਾ ਸੀ।
76. 'ਫ਼ਕੀਰ' ਸ਼ਬਦ ਦਾ ਲਿੰਗ ਬਦਲੋ :
- (A) ਫ਼ਕੀਰਾਂ (B) ਫ਼ਕਰ (C) ਫ਼ਕੀਰਨੀ (D) ਬੋਗਮ





77. ਹੇਠ ਲਿਖੇ ਵਾਕ ਵਿੱਚ ਆਏ ਬਹੁਅਰਥਕ ਸ਼ਬਦ 'ਪੱਕਾ' ਦਾ ਸਹੀ ਅਰਥ ਹੈ :
'ਸੱਚਾ ਤੇ ਸੁੱਚਾ ਕਿਰਤੀ ਆਪਣੇ ਇਰਾਦੇ ਦਾ ਬੜਾ ਪੱਕਾ ਹੁੰਦਾ ਹੈ।'
- (A) ਨਾ ਉਤਰਨ ਵਾਲਾ (B) ਦੁਖ-ਸੁਖ ਦਾ ਸਹਾਇਕ
(C) ਪੂਰਾ ਪਤਾ (D) ਦ੍ਰਿੜ
78. ਲਿਖਤ ਰਚਨਾ ਦੀ ਸਿੱਖਿਆ ਵਿੱਚ ਸ਼ਬਦ ਤੇ ਵਾਕ ਰਚਨਾ ਸਿਖਾਉਣ ਦੀਆਂ ਵਿਧੀਆਂ ਵਿੱਚ ਸ਼ਾਮਿਲ ਨਹੀਂ ਹੈ :
- (A) ਲਿਖੇ ਅੱਖਰ ਉੱਤੇ ਕਲਮ ਚਲਾਉਣਾ (B) ਅਨੁਲਿਪੀ
(C) ਪ੍ਰਤੀਲਿਪੀ (D) ਬੋਲ ਲਿਖਤ
79. "ਟੁੱਟਦੇ ਭੱਜਦੇ ਮਾਨਵੀ ਰਿਸ਼ਤਿਆਂ ਦੀ ਲੰਬੀ ਅਤੇ ਕਲਪਨਾਮਈ ਕਹਾਣੀ ਨੂੰ ਨਾਵਲ ਕਿਹਾ ਜਾਂਦਾ ਹੈ।" ਇਹ ਕਥਨ ਕਿਸ ਵਿਦਵਾਨ ਦਾ ਹੈ :
- (A) ਡਾ. ਜਸਵਿੰਦਰ ਸਿੰਘ (B) ਡਾ. ਗੁਰਮੁਖ ਸਿੰਘ
(C) ਗੁਰਦਿਆਲ ਸਿੰਘ (D) ਡਾ. ਗੁਰਤਰਨ ਸਿੰਘ
80. ਅਗਲਾ, ਉੱਚਾ ਤੇ ਦੀਰਘ ਸਵਰ ਹੈ :
- (A) ਊ (B) ਐ (C) ਈ (D) ਓ
81. ਪੰਜਾਬੀ ਭਾਸ਼ਾ ਦੇ ਉਚਾਰਨ ਉੱਪਰ ਅੰਗਰੇਜ਼ੀ, ਉਰਦੂ, ਫ਼ਾਰਸੀ ਤੇ ਹੋਰ ਵਿਦੇਸ਼ੀ ਭਾਸ਼ਾਵਾਂ ਦਾ ਪ੍ਰਭਾਵ ਸਪੱਸ਼ਟ ਦਿਖਾਈ ਦਿੰਦਾ ਹੈ। ਇਸ ਲਈ ਕਿਹੜਾ ਕਾਰਨ ਜ਼ਿੰਮੇਵਾਰ ਹੈ ?
- (A) ਮਨੋਵਿਗਿਆਨਕ ਕਾਰਨ (B) ਸਰੀਰਕ ਅਤੇ ਵਿਅਕਤੀਗਤ ਕਾਰਨ
(C) ਭੂਗੋਲਿਕ ਕਾਰਨ (D) ਛਾਪੇਖਾਨੇ ਦੇ ਪ੍ਰਭਾਵ ਕਾਰਨ
82. ਅੰਨ੍ਹੀ ਕੁੱਤੀ _____। ਅਖਾਣ ਨੂੰ ਪੂਰਾ ਕਰੋ :
- (A) ਮਸਰਾਂ ਦੀ ਦਾਲ (B) ਭੀੜਾ ਭਾਂਡਾ
(C) ਜਲੇਬੀਆਂ ਦੀ ਰਾਖੀ (D) ਸਿੱਜੜ ਮਾਰੇ
83. ਮੁਲਾਂਕਣ ਦੀ ਵਿਸ਼ੇਸ਼ਤਾ ਹੈ :
- (A) ਮੁਲਾਂਕਣ ਇੱਕ ਨਿਰੰਤਰ ਤੇ ਸੀਮਤ ਪ੍ਰਕਿਰਿਆ ਹੈ।
(B) ਸਿੱਖਿਆ ਮੁਲਾਂਕਣ ਕਠੋਰ ਹੁੰਦਾ ਹੈ।
(C) ਮੁਲਾਂਕਣ ਸਿੱਖਿਆ ਪ੍ਰਣਾਲੀ ਦੇ ਵਿਸ਼ੇਸ਼ ਹਿੱਸੇ ਨੂੰ ਆਪਣੇ ਘੇਰੇ ਵਿੱਚ ਲੈਂਦਾ ਹੈ।
(D) ਸਿੱਖਿਆ ਮੁਲਾਂਕਣ ਵਿਅਕਤੀਗਤ ਹੁੰਦਾ ਹੈ।
84. ਕਿਹੜੇ ਦੋ ਰਸਾਂ ਦਰਮਿਆਨ ਵਿਦਵਾਨਾਂ ਨੇ ਬਹੁਤ ਹੀ ਸੂਖਮ ਫ਼ਰਕ ਦੱਸਿਆ ਹੈ :
- (A) ਕਰੁਣਾ ਰਸ ਤੇ ਬੀਰ ਰਸ (B) ਸ਼ਾਂਤ ਰਸ ਤੇ ਅਦਭੁਤ ਰਸ
(C) ਬੀਰ ਰਸ ਤੇ ਰੌਦਰ ਰਸ (D) ਭਿਆਨਕ ਰਸ ਤੇ ਅਦਭੁਤ ਰਸ
85. "ਛੋਟੇ ਬੱਚੇ ਬਾਲ ਗੀਤ ਬਹੁਤ ਪਸੰਦ ਕਰਦੇ ਹਨ। ਵਾਰਤਕ ਜਾਂ ਹੋਰ ਸਾਹਿਤ-ਅੰਗ ਪੜ੍ਹਾਉਣ ਤੋਂ ਪਹਿਲਾਂ ਉਹਨਾਂ ਨੂੰ ਬਾਲ ਗੀਤ ਪੜ੍ਹਾਏ ਜਾਣ।"
- ਉਪਰੋਕਤ ਉਦਾਹਰਨ ਭਾਸ਼ਾ ਸਿੱਖਿਆ ਦੇ ਅਧਿਆਪਨ ਦੇ ਕਿਸ ਸੂਤਰ ਨਾਲ ਸੰਬੰਧਿਤ ਹੈ ?
- (A) ਜਾਣ ਤੋਂ ਅਨਜਾਣ ਵੱਲ (B) ਪੂਰਨ ਤੋਂ ਅੰਸ ਵੱਲ
(C) ਮੂਰਤ ਤੋਂ ਅਮੂਰਤ ਵੱਲ (D) ਮਨੋਵਿਗਿਆਨਕ ਤੋਂ ਤਾਰਕਿਕ ਵੱਲ



ਹੇਠ ਲਿਖੇ ਕਾਵਿ ਬੰਦ ਨੂੰ ਪੜ੍ਹ ਕੇ ਸਵਾਲ ਨੰਬਰ 86 ਤੋਂ 89 ਤੱਕ ਦੇ ਉੱਤਰ ਦਿਉ :

ਆਪਣੀ ਜਾਚੇ ਉਹ ਤਾਂ ਵੱਡੇ ਘਰ ਜਾਂਦਾ ਹੈ।
 ਵਿੱਚ ਸਮੁੰਦਰ ਜਾ ਕੇ ਦਰਿਆ ਮਰ ਜਾਂਦਾ ਹੈ।
 ਗਰਦਨ ਸਿੱਧੀ ਰੱਖਣ ਦਾ ਮੁੱਲ ਤਾਰ ਰਹੇ ਹਾਂ,
 ਬੇਸ਼ਰਮਾਂ ਦਾ ਨੀਵੀਂ ਪਾ ਕੇ ਸਰ ਜਾਂਦਾ ਹੈ।
 ਇਹ ਜੇ ਆਤਿਸ਼ਬਾਜ਼ੀ ਸਾਨੂੰ ਵੇਚ ਰਿਹਾ ਏ,
 ਆਪਣੀ ਚੀਚੀ ਝੁਲਸ ਜਾਣ ਤੇ ਡਰ ਜਾਂਦਾ ਹੈ।
 ਅੱਤ' ਨੂੰ ਅੰਤ ਬਣਾਏ ਆਖਰ ਕਹਿਰ ਖੁਦਾਈ,
 ਜਬਰ ਜ਼ਰਦਿਆਂ ਸਬਰ ਪਿਆਲਾ ਭਰ ਜਾਂਦਾ ਹੈ।
 ਮਾਂ ਬੋਲੀ, ਮਾਂ ਜਣਨੀ, ਧਰਤੀ ਮਾਤਾ ਕੋਲੋਂ,
 ਟੁੱਟ ਕੇ ਬੰਦਾ, ਮਰਦਾ-ਮਰਦਾ ਮਰ ਜਾਂਦਾ ਹੈ।
 ਬਹੁਤੀ ਵਾਰੀ ਜਾਗਦਿਆਂ ਨਹੀਂ ਹਿੰਮਤ ਪੈਂਦੀ,
 ਸੁਪਨੇ ਅੰਦਰ ਜੋ ਕੁਝ ਬੰਦਾ ਕਰ ਜਾਂਦਾ ਹੈ।



86. ਮਾਂ ਬੋਲੀ, ਮਾਂ ਜਣਨੀ, ਧਰਤੀ ਮਾਤਾ ਕੋਲੋਂ,
 ਟੁੱਟ ਕੇ ਬੰਦਾ, ਮਰਦਾ-ਮਰਦਾ ਮਰ ਜਾਂਦਾ ਹੈ।

ਉਪਰੋਕਤ ਕਾਵਿ ਤੁਕ ਵਿੱਚ ਕਿਹੜਾ ਅਲੰਕਾਰ ਵਰਤਿਆ ਗਿਆ ਹੈ।

- (A) ਅਤਿਕਥਨੀ (B) ਰੂਪਕ (C) ਦ੍ਰਿਸ਼ਟਾਂਤ (D) ਅਨੁਪ੍ਰਾਸ

87. ਆਪਣੀ ਜਾਚੇ ਉਹ ਤਾਂ ਵੱਡੇ ਘਰ ਜਾਂਦਾ ਹੈ।



ਵਿੱਚ ਸਮੁੰਦਰ ਜਾ ਕੇ ਦਰਿਆ ਮਰ ਜਾਂਦਾ ਹੈ।

ਉਪਰੋਕਤ ਤੁਕਾਂ ਤੋਂ ਸਾਨੂੰ ਕੀ ਸਿੱਖਿਆ ਮਿਲਦੀ ਹੈ :

- (A) ਚਾਦਰ ਵੇਖ ਕੇ ਪੈਰ ਪਸਾਰਣੇ। (B) ਵੱਡਿਆਂ ਨਾਲ ਸੰਬੰਧ ਜੋੜਨ ਦਾ ਨੁਕਸਾਨ।
 (C) ਵੱਡਿਆਂ ਨਾਲ ਸੰਬੰਧ ਜੋੜਨ ਦਾ ਫ਼ਾਇਦਾ (D) ਦਰਿਆ ਦਾ ਮਰਨਾ।

88. 'ਗੁਲਾਮੀ ਦਾ ਜੂਲਾ ਲਾਹੁਣ ਲਈ ਤਤਪਰ ਹੋਣਾ।'

ਉਪਰੋਕਤ ਕਥਨ ਲਈ ਵਰਤਿਆ ਜਾਣ ਵਾਲਾ ਮੁਹਾਵਰਾ ਹੈ :



- (A) ਸਬਰ ਦਾ ਪਿਆਲਾ ਭਰ ਜਾਣਾ (B) ਸਬਰ ਕਰਨਾ
 (C) ਸਬਰ ਦਾ ਘੁੱਟ ਭਰਨਾ (D) ਹੇਸ਼ ਗਵਾਉਣਾ

89. ਉਪਰੋਕਤ ਕਾਵਿ ਬੰਦ ਦੀ ਕਾਵਿ ਵੰਨਗੀ ਹੈ :

- (A) ਰੁਬਾਈ (B) ਕਵਿਤਾ (C) ਗ਼ਜ਼ਲ (D) ਗੀਤ

90. ਮਾਲਵੇ ਦੀ ਕਵੀਸ਼ਰੀ ਵਿੱਚ ਕਿਹੜੇ-ਕਿਹੜੇ ਛੰਦਾਂ ਦੀ ਚੜਤ ਰਹੀ ਹੈ:

- (A) ਦੋਹਰਾ, ਕਬਿੱਤ, ਕੋਰੜਾ (B) ਚੌਪਈ, ਦਵੱਈਆ, ਬੈਂਤ
 (C) ਦਵੱਈਆ, ਬੈਂਤ, ਦੋਹਰਾ (D) ਬੈਂਤ, ਕਬਿੱਤ, ਚੌਪਈ



ખંડ – III

ભાષા – II

ગુજરાતી (ગુજરાતી)

આ ખંડમાં કુલ 30 પ્રશ્નો છે

દરેક પ્રશ્નનો જવાબ આપવો ફરજિયાત છે

નીચે આપેલા ગદ્યાંશને આધારે પ્રશ્ન ક્રમાંક 61 થી 63 ના જવાબ આપો.



વિદ્યાર્થીનું પ્રથમ કર્તવ્ય પોતાના મગજને સ્વતંત્ર રાખવાનું છે. પરિપૂર્ણ સ્વતંત્રતાનો સૌથી વધુ અધિકાર વિદ્યાર્થીનો છે. શ્રદ્ધા વિના વિદ્યા સંભવ નથી. જ્ઞાનનો આરંભ શ્રદ્ધાથી થાય છે, પરંતુ પરિસમાપ્તિ સ્વચિંતનથી થાય છે. વિદ્યાર્થીનું બીજું કર્તવ્ય જાત પર કાબુ રાખવાનું છે. જો વિદ્યાર્થી સત્ય સંકલ્પ કરતો થઈ જાય તો વિશ્વની કોઈપણ તાકાત તેને અટકાવી શકે નહિ. ત્રીજું કર્તવ્ય સેવાભાવનું છે. સેવા વિના જ્ઞાન નથી. મહાભારતના યજ્ઞપર્વમાં 'વૃદ્ધોની સેવા કરવાથી જ્ઞાન પ્રાપ્ત થાય છે.' તે પ્રકારની કથા છે. વિદ્યાર્થીનું ચોથું કર્તવ્ય સાવધાન રહેવું તે છે. દુનિયાની તમામ બાબતોનું તટસ્થ બુદ્ધિથી અવલોકન કરવું જોઈએ. બુદ્ધિ સંકુચિત ન જોઈએ અને દિલ તથા દિમાગ વિશાળ કરવા જોઈએ.



61. 'સંકલ્પ' શબ્દનો સાચો સંધિ વિગ્રહ કયો છે ?

- (A) સન્ + કલ્પ (B) સમ્ + અલ્પ (C) સ્ + કલ્પ (D) સમ્ + કલ્પ

62. વિદ્યાર્થીનું બીજું કર્તવ્ય કયું છે ?

- (A) સેવાભાવનું (B) જાત પર કાબુ રાખવાનું
(C) સાવધાન રહેવાનું (D) સ્વતંત્ર રહેવાનું

63. શ્રદ્ધા વિના શું સંભવ નથી ?

- (A) સત્ય (B) કર્તવ્ય (C) વિદ્યા (D) લક્ષ્મી

64. નીચેનામાંથી કયું લક્ષણ સારા હસ્તાક્ષરનું નથી ?

- (A) અક્ષરોનું કદ (B) બે અક્ષરો વચ્ચેનું અંતર
(C) છેકછાક વાળા અક્ષર (D) સ્વચ્છ લખાણ

65. આપેલાં વાક્યમાંથી વિશેષણ શોધો :

'ભલો મહાદેવ રડતો ગયો'

- (A) ભલો (B) મહાદેવ (C) રડતો (D) ગયો

66. વાક્યમાં જે પદ વચન, વિભક્તિ, લિંગ કે કાળ બદલાતા ફેરફાર પામતું નથી તે પદને શું કહે છે ?

- (A) સમાસ (B) વાક્ય (C) અવ્યય (D) રૂઢિપ્રયોગ

67. નીચેનામાંથી કઈ શિક્ષણ પદ્ધતિમાં દરેક વિદ્યાર્થીને પોતાની શક્તિ અને રુચિ પ્રમાણે કાર્ય કરવાની તક મળે છે ?

- (A) વાર્તા પદ્ધતિ (B) સ્વાધ્યાય પદ્ધતિ (C) અવલોકન (D) પ્રોજેક્ટ પદ્ધતિ





68. નીચેનામાંથી કયો ગુણ શિક્ષકને અપ્રિય બનાવે છે ?
 (A) સામાજિકતા (B) પક્ષપાત (C) નેતાગીરી (D) આનંદી સ્વભાવ
69. નીચેનામાંથી શુદ્ધ વાક્યરચના કઈ છે ?
 (A) શુદ્ધ ભેંસનું દૂધ મળે છે (B) શહેરમાં માંદાં ઢોરનું સરકારી દવાખાનું હોય જ
 (C) મેં મગફળી અને ગોળ ખાંધી (D) કોકિલા, રમણ અને અર્જુન ગયો
70. નીચેનામાંથી તત્સમ શબ્દ શોધો.
 (A) પથરો (B) અતિથિ (C) કાન (D) કેળ
71. વાક્યોને એકબીજા સાથે જોડવાની સાંકળવાની કડીરૂપ કામગીરી કરનારા ભાષાઘટકોને શું કહેવામાં આવે છે ?
 (A) નિપાત (B) સંયોજકા (C) વિભક્તિ (D) સર્વનામ
72. નીચેનામાં કયો હેતુ લેખિત અભિકિતનો છે ?
 (A) વિદ્યાર્થી શુદ્ધ અને સુવાચ્ય અક્ષરોમાં લખે (B) વિદ્યાર્થી શુદ્ધ ઉપચારણ કરે
 (C) વિદ્યાર્થી સારા માર્કસ લાવે (D) વિદ્યાર્થી શુદ્ધ શ્રવણ કરે
73. સતત મૂલ્યાંકનથી વિદ્યાર્થીને શું ફાયદો થશે ?
 (A) વિદ્યાર્થી નિયમિત અભ્યાસ કરશે (B) વિદ્યાર્થીમાં ભય પેદા થશે
 (C) વિદ્યાર્થીની માનસિકતા ઘટે (D) વિદ્યાર્થીને ખુશ કરી શકાય
74. એકમ આયોજન બાબતે નીચેનામાંથી કઈ બાબત સાચી છે ?
 (A) અંતિમ તાસમાં સમગ્રલક્ષી મૂલ્યાંકન શક્ય છે (B) અનુબંધનો અવકાશ નહિવત
 (C) નિદાનની શક્યતા નથી (D) આત્મીયતા કેળવાતી નથી
75. નીચેનામાંથી 'પૃથ્વી' છંદનું બંધારણ કયું છે ?
 (A) મભનતતગાગા (B) નસમરસલગા (C) યમનસભલગા (D) જસજસયલગા
76. માતૃભાષાના પાઠ્યપુસ્તક સંદર્ભે નીચેનામાંથી કયું વિધાન સાચું છે ?
 (A) મુખપૃષ્ઠ જાડું અને વજનદાર હોવું
 (B) કાગળ ચળકાટવાળા હોવાં
 (C) વિદ્યાર્થીની વયકક્ષા અનુસાર વિષયવસ્તુની પસંદગી કરવી
 (D) અક્ષરો ઝીણા-ઝીણા હોવા
77. નીચેનામાંથી ઉત્પ્રેક્ષા અલંકારનું ઉદાહરણ કયું છે ?
 (A) બપોર એક મોટું શિકારી ફૂતરું છે. (B) કમળ થકી કોમળુ રે બહેની ! અંગ છે એનું.
 (C) વિરાટ જાણે ખુલ્લી હથેળી, ક્ષિતિજે ઢળતી. (D) રમણીનું મુખ ચંદ્ર જેવું સુંદર છે.
78. વિદ્યાર્થીએ શાળામાં વર્ષના અંતે કેટલી સિદ્ધિ હાંસલ કરી છે તે જાણવા માટે કયા મૂલ્યાંકન સાધનનો ઉપયોગ કરવામાં આવે છે ?
 (A) રોજનીશી (B) સ્વમૂલ્યાંકન (C) મુલાકાત (D) વિકાસપત્રિકા
79. નીચેનામાંથી કયું કૌશલ્ય બાળક સૌથી છેલ્લે શીખે છે ?
 (A) કથન (B) શ્રવણ (C) વાચન (D) લેખન



નીચે આપેલા પદ્યાંશને આધારે પ્રશ્ન ક્રમાંક 80 થી 83 સુધીના જવાબ આપો.

સ્વર્ગની એકેક દેવીની ઝલકમાં દીકરી:
 છે સુખડ-ચંદન ને કુમકુમનાં તિલકમાં દીકરી
 સ્નેહનું ઝરણું ફૂટે એનું જ આ પરિણામ છે,
 કોતરે છે કોઈ વરસોથી ખડકમાં દીકરી.
 લાજ-મર્યાદા, શરમ, ગૌરીવ્રતોની હારમાં,
 ઊછરે છે રોજ કાયમથી ફડકમાં દીકરી.
 જે શિરે હું હાથ ફેરવતો, હવે એ હાથ દે,
 વિસ્તરે છે એમ સમજણના ફલકમાં દીકરી.
 સૂર, શરણાઈ, સગાંસંબંધીઓની ભીડમાં,
 રોજ ભીની થાય છે ભીની પલકમાં દીકરી.



80. દીકરી સ્વર્ગમાં ક્યા સ્વરૂપે દેખાય છે ?
 (A) દેવોની ઝલકમાં (B) પરીની ઝલકમાં (C) દેવીઓની ઝલકમાં (D) અપ્સરાની ઝલકમાં
81. આ કાવ્યને ક્યું શીર્ષક વધુ યોગ્ય ગણાય ?
 (A) સ્વર્ગ (B) સ્નેહ (C) પલક (D) દીકરી
82. દીકરીની સમજણ વિસ્તરી છે તેવું ક્યા કારણે કહી શકાય ?
 (A) પિતાને સહારો આપે છે તેથી (B) પિતાને ખર્ચ કરાવે છે તેથી
 (C) સાસરે જાય છે તેથી (D) ભણવા જાય છે તેથી
83. 'સ્નેહનું ઝરણું ફૂટે એનું જ આ પરિણામ છે' માં નિપાત શોધો
 (A) જ (B) નું (C) એનું (D) છે
84. નીચેનામાંથી બાળકને મૂકવાચનથી ક્યો લાભ થાય છે ?
 (A) એકાગ્રતા વધે છે (B) શ્રોતાને કૃતિનો આસ્વાદ કરાવે છે
 (C) સુશ્રાવ્ય અવાજ (D) ક્ષોભ રહિત અવાજ સાથે વાચન
85. 'તે આજે ધીમે ધીમે દોડી' - ક્રિયા વિશેષણનો પ્રકાર જણાવો.
 (A) સમયવાચક (B) રીતવાચક (C) ક્રમવાચક (D) પ્રમાણવાચક
86. એક શિક્ષક તરીકે તમારે વર્ગમાં 'વિશેષણ' નો મુદ્દો શીખવવાનો છે તો તમે કઈ શિક્ષણ પદ્ધતિનો ઉપયોગ કરશો.
 (A) વ્યાખ્યાન પદ્ધતિ (B) નિગમન પદ્ધતિ (C) ગીત અભિનય (D) પ્રોજેક્ટ પદ્ધતિ
87. ત્રિપરિમાણદર્શક કોઠામાં નીચેનામાંથી કોનો સમાવેશ થતો નથી ?
 (A) પ્રશ્નોના પ્રકાર (B) હેતુ (C) વિષયવસ્તુ (D) સ્વાધ્યાય
88. નીચેનામાંથી કર્મણિ વાક્યરચના શોધો.
 (A) મારાથી ભૂખ્યાને મદદ કરાશે. (B) હું ભૂખ્યાને મદદ કરીશ.
 (C) આપણે ભૂખ્યાને મદદ કરીશું. (D) તેમનાથી ભૂખ્યાને મદદ થશે.
89. નીચેનામાંથી ક્યું શૈક્ષણિક સાધન 'દૃશ્ય-શ્રાવ્ય' સાધન છે ?
 (A) ટેપરેકર્ડર (B) ચલચિત્ર (C) ટેલિફોન (D) રેડિયો
90. 'ખાલીજગ્યા પૂરો' પ્રકારનો પ્રશ્ન નીચેનામાંથી ક્યા પ્રકારના પ્રશ્નોમાં સમાવેશ થાય છે ?
 (A) અનાત્મલક્ષી (B) ટૂંકા ઉત્તર (C) નિબંધ પ્રકાર (D) એકપણ નહીં



SECTION – IV/ खण्ड – IV

In this Section, there are 2 sub-sections i.e. **IV(a) Mathematics and Science** and **IV(b) Social Studies**. Both the sub-sections consist of 60 Multiple Choice Questions each. The candidate has to choose either **IV(a) Mathematics and Science** OR **IV(b) Social Studies** as selected in the Online Application Form and answer all the 60 questions.

इस खण्ड में दो उपखण्ड अर्थात् **IV(a) गणित एवं विज्ञान** एवं **IV(b) सामाजिक अध्ययन** हैं। दोनों उपखण्डों के प्रत्येक में 60 बहुविकल्पीय प्रश्न हैं।

अभ्यर्थी को **IV(a) गणित एवं विज्ञान** अथवा **IV(b) सामाजिक अध्ययन**, जिनका चयन ऑनलाइन आवेदन-पत्र में किया है, में से किसी एक उपखण्ड को चुनना है एवं सभी 60 प्रश्नों का उत्तर देना है।

SECTION – IV(a)/ खण्ड – IV(a) MATHEMATICS AND SCIENCE/ गणित एवं विज्ञान



There are 60 questions in all in this section. The candidates who have selected this subject must answer all the questions.

इस खण्ड में कुल 60 प्रश्न हैं। जिन अभ्यर्थियों ने इस विषय का चयन किया है उन्हें सभी प्रश्न करना अनिवार्य है।

91. The probability of a certain event will be

- (A) 1 (B) 0 (C) $\frac{1}{2}$ (D) $\frac{1}{3}$

निश्चित घटना की प्रायिकता होगी

- (A) 1 (B) 0 (C) $\frac{1}{2}$ (D) $\frac{1}{3}$

92. In given figure $PQ \parallel SR$ and $PS \perp PQ$. If $PQ = 11$ cm, $PS = 8$ cm and $QR = 10$ cm then area of figure PQRS will be

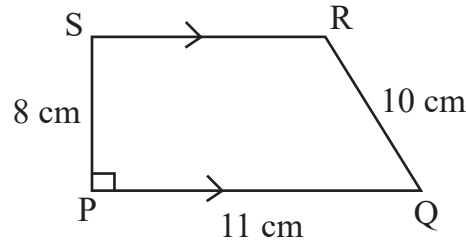

- (A) 32 cm^2 (B) 64 cm^2 (C) 72 cm^2 (D) 44 cm^2



दी गई आकृति में $PQ \parallel SR$ तथा $PS \perp PQ$ है। यदि $PQ = 11$ सेमी, $PS = 8$ सेमी तथा $QR = 10$ सेमी हो तो आकृति PQRS का क्षेत्रफल होगा

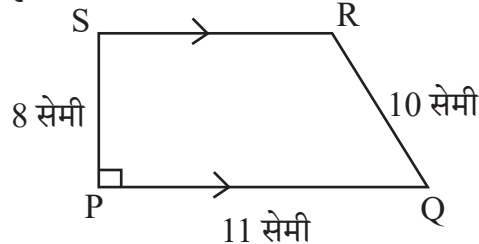

- (A) 32 सेमी^2 (B) 64 सेमी^2 (C) 72 सेमी^2 (D) 44 सेमी^2



93. The smallest number that can be expressed as a sum of two cubes in two different ways in the followings

- (A) 1729 (B) 1728 (C) 1331 (D) 1332

निम्न में से सबसे छोटी संख्या जिसे दो घनों के योग के रूप में दो भिन्न प्रकारों से व्यक्त किया जा सकता है



- (A) 1729 (B) 1728 (C) 1331 (D) 1332

94. The probability of getting a prime number on its upper face, in one toss of a dice will be

- (A) $\frac{1}{2}$ (B) $\frac{2}{3}$ (C) $\frac{1}{3}$ (D) $\frac{5}{6}$



एक पासे के एक उछाल में उसके ऊपरी फलक पर एक अभाज्य संख्या प्राप्त होने की प्रायिकता होगी

- (A) $\frac{1}{2}$ (B) $\frac{2}{3}$ (C) $\frac{1}{3}$ (D) $\frac{5}{6}$

95. If a student get same 52 marks out of 100 awarded by different examiners in a test of mathematics, this shows which characteristics of evaluation ?

- (A) Validity (B) Reliability (C) Practicability (D) Objectivity



यदि एक विद्यार्थी अलग-अलग परीक्षकों से गणित के परीक्षण में 100 में से 52 अंक प्राप्त करता है, यह परीक्षण की कौन-सी विशेषता दर्शाता है ?

- (A) वैधता (B) विश्वसनीयता (C) साध्यता (D) वस्तुनिष्ठता

96. In how much time will the interest on Rs. 1,000 be Rs. 440 at the rate of 20% annual compound interest ?

- (A) 1 year (B) 2 year
(C) 3 year (D) 2 year 6 month

कितने समय में 20% वार्षिक चक्रवृद्धि ब्याज की दर से 1,000 रुपये का ब्याज 440 रुपये होगा ?

- (A) 1 वर्ष (B) 2 वर्ष
(C) 3 वर्ष (D) 2 वर्ष 6 माह

97. What is the main root of 'tree of knowledge' ?

- (A) Botany (B) Zoology (C) Mathematics (D) Geology

'ज्ञान के वृक्ष' की मुख्य जड़ क्या है ?

- (A) वनस्पति विज्ञान (B) प्राणि विज्ञान (C) गणित (D) भूविज्ञान



98. The side of the cube made by melting cubes of sides 3 cm, 4 cm, 5 cm will be
 (A) 12 cm (B) 6 cm (C) 216 cm (D) 50 cm

3 सेमी, 4 सेमी, 5 सेमी घनों को पिघला कर बनाए गए घन की भुजा होगी

- (A) 12 सेमी (B) 6 सेमी (C) 216 सेमी (D) 50 सेमी

99. To overcome the boredom of maths teaching in lower classes, the teaching method is used
 (A) Inductive method (B) Synthetic method
 (C) Games and recreative method (D) Analytic method

छोटी कक्षाओं में गणित की नीरसता को दूर करने के लिए उपयुक्त शिक्षण विधि है

- (A) आगमन विधि (B) संश्लेषण विधि
 (C) खेल एवं मनोरंजन विधि (D) विश्लेषण विधि

100. Solution of $2(0.\bar{8})$ is

- (A) $0.\bar{16}$ (B) $0.\bar{17}$ (C) $1.\bar{6}$ (D) $1.\bar{7}$

$2(0.\bar{8})$ का हल है

- (A) $0.\bar{16}$ (B) $0.\bar{17}$ (C) $1.\bar{6}$ (D) $1.\bar{7}$

101. How long should the process of remedial teaching continue ?

- (A) Until the student is interested
 (B) As long as you have time in school
 (C) Until another teacher comes to class
 (D) Until the lackness of students is not removed



उपचारात्मक शिक्षण की प्रक्रिया कब तक चलती रहनी चाहिए ?

- (A) जब तक छात्र रुचि ना लें
 (B) जब तक विद्यालय में समय मिले
 (C) जब तक अन्य अध्यापक कक्षा में नहीं आए
 (D) जब तक छात्रों की कमी दूर ना हो

102. How many lines of symmetry are there for a square ?

- (A) 2 (B) 8 (C) 4 (D) 6

एक वर्ग के लिए कितनी सममिति रेखाएँ होगी ?

- (A) 2 (B) 8 (C) 4 (D) 6

103. Square root of $7 + 4\sqrt{3}$ is

- (A) $2 + \sqrt{3}$ (B) $2 - \sqrt{3}$ (C) $4 + 2\sqrt{3}$ (D) $61 + 28\sqrt{3}$

$7 + 4\sqrt{3}$ का वर्गमूल है

- (A) $2 + \sqrt{3}$ (B) $2 - \sqrt{3}$ (C) $4 + 2\sqrt{3}$ (D) $61 + 28\sqrt{3}$



104. Which statement is not correct for remedial teaching measures in mathematics ?

- (A) Remedies of shortcomings should be done immediately
 (B) The weak students should be asked to sit on back seats
 (C) The students should be given individual counselling
 (D) The concepts should be made clear by using teaching aids
 गणित में उपचारात्मक शिक्षण उपायों के लिए कौन-सा कथन सही नहीं है ?

- (A) कमियों का निराकरण शीघ्र किया जाए
 (B) कमजोर विद्यार्थियों को पीछे की सीट पर बैठने के लिए कहना चाहिए
 (C) छात्रों को व्यक्तिगत परामर्श दिया जाना चाहिए
 (D) शिक्षण सहायक सामग्री का उपयोग करके अवधारणाओं को स्पष्ट किया जाना चाहिए

105. Arrangement in ascending order of $\frac{3}{7}, \frac{2}{9}, \frac{5}{11}, \frac{1}{4}$ is



- (A) $\frac{5}{11}, \frac{3}{7}, \frac{1}{4}, \frac{2}{9}$
 (B) $\frac{2}{9}, \frac{1}{4}, \frac{3}{7}, \frac{5}{11}$
 (C) $\frac{3}{7}, \frac{5}{11}, \frac{1}{4}, \frac{2}{9}$
 (D) $\frac{2}{9}, \frac{1}{4}, \frac{5}{11}, \frac{3}{7}$



$\frac{3}{7}, \frac{2}{9}, \frac{5}{11}, \frac{1}{4}$ का आरोही क्रम विन्यास है

- (A) $\frac{5}{11}, \frac{3}{7}, \frac{1}{4}, \frac{2}{9}$
 (B) $\frac{2}{9}, \frac{1}{4}, \frac{3}{7}, \frac{5}{11}$
 (C) $\frac{3}{7}, \frac{5}{11}, \frac{1}{4}, \frac{2}{9}$
 (D) $\frac{2}{9}, \frac{1}{4}, \frac{5}{11}, \frac{3}{7}$



106. Using the given Bar diagram answer that which domestic animal is the most popular after cows

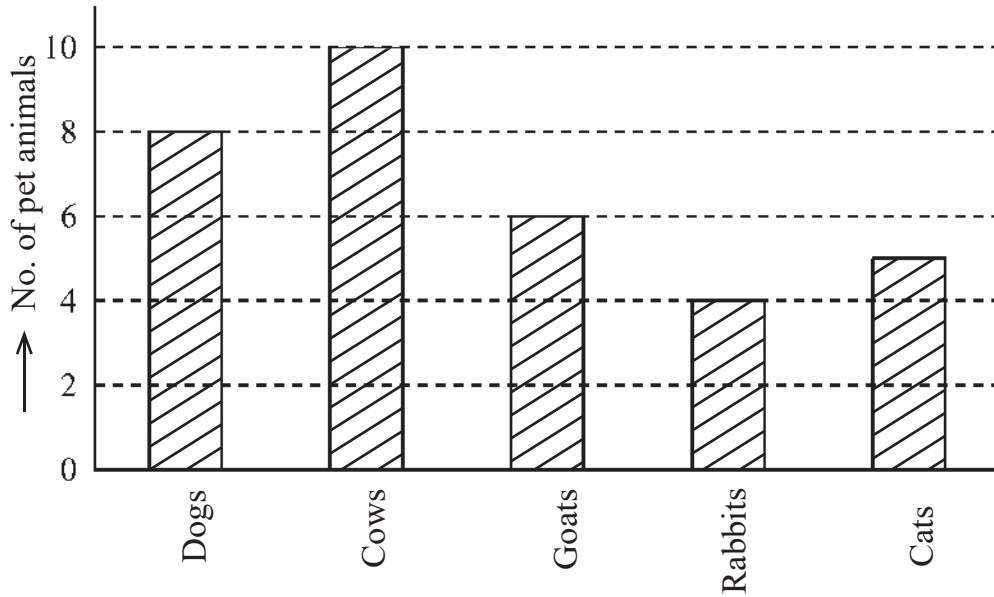

- (A) Cats (B) Rabbits (C) Goats (D) Dogs

दिये गये दंड आरेख का उपयोग करके उत्तर दीजिए कि गाय के बाद कौन-सा पालतु जानवर सर्वाधिक लोकप्रिय है

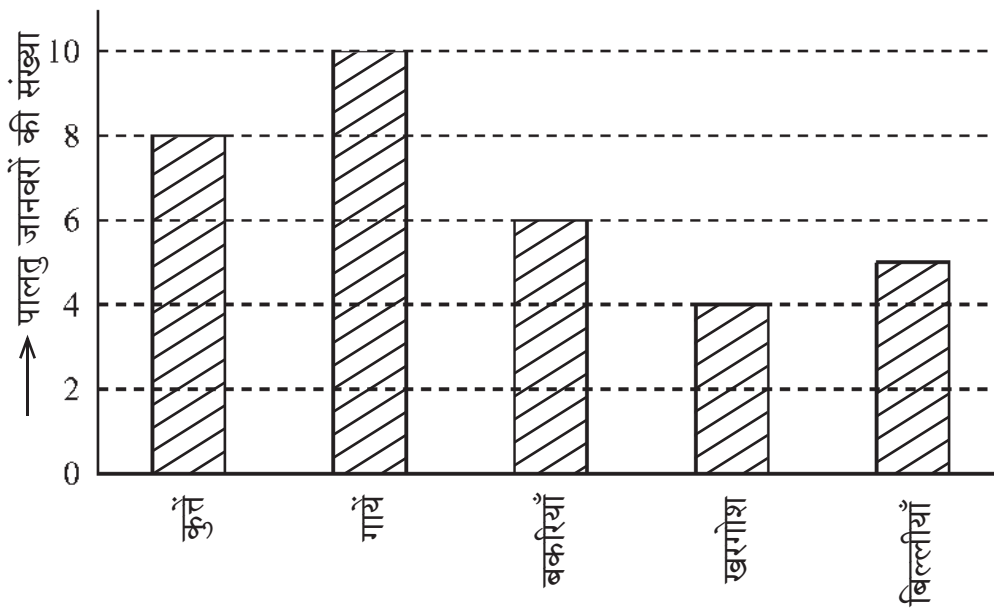

- (A) बिल्लियाँ (B) खरगोश (C) बकरियाँ (D) कुत्ते



107. In given figure $PQ \perp PS$, $PQ \parallel SR$, $\angle SQR = 28^\circ$ and $\angle QRT = 65^\circ$, then the value of x is

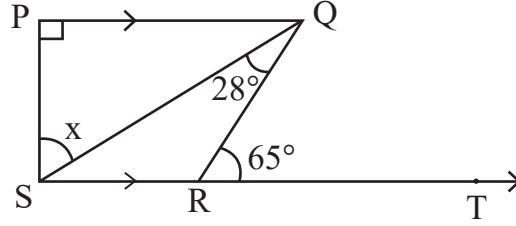

- (A) 37° (B) 93° (C) 53° (D) 56°



दी गई आकृति में $PQ \perp PS$, $PQ \parallel SR$, $\angle SQR = 28^\circ$ तथा $\angle QRT = 65^\circ$ तो x का मान है

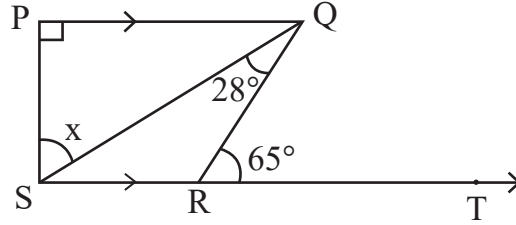

- (A) 37° (B) 93° (C) 53° (D) 56°

108. "Fact is an empirically verifiable observation". This statement is given by



- (A) Good and Hatt (B) John Dewey
(C) Yong (D) Herbert

"तथ्य एक अनुभवाश्रित सत्यापनीय प्रेक्षणही है।" यह कथन दिया

- (A) गुड एंड हेट (B) जॉन डीवी
(C) यंग (D) हरबर्ट

109. In how much time will a sum of money doubles at 15% annual simple interest rate ?

- (A) 13 years 4 months (B) 13 years 3 months
(C) 6 years 8 months (D) 6 years 9 months



कितने समय में कोई धन का कुल राशि योग 15% वार्षिक साधारण ब्याज की दर से दुगुना हो जाएगा ?

- (A) 13 वर्ष 4 माह (B) 13 वर्ष 3 माह
(C) 6 वर्ष 8 माह (D) 6 वर्ष 9 माह



110. The given pie chart shows the savings and expenditure on various items of a family in a month. If the monthly savings of family is Rs. 3,000, then the expenditure of food will be

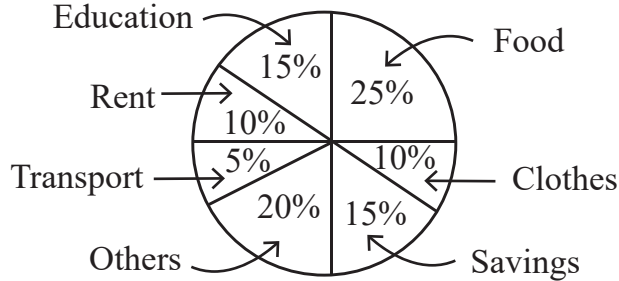

- (A) Rs. 2,500 (B) Rs. 3,000 (C) Rs. 5,000 (D) Rs. 20,000



दिया गया पाई चार्ट एक परिवार के एक माह में बचत तथा विभिन्न मदों पर व्यय दर्शाता है। यदि परिवार की मासिक बचत 3,000 रुपये हो तो भोजन पर व्यय होगा

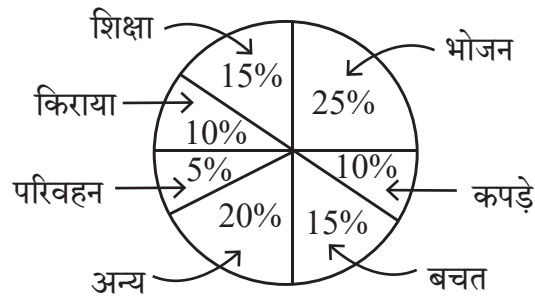

- (A) 2,500 रुपये (B) 3,000 रुपये (C) 5,000 रुपये (D) 20,000 रुपये

111. The nature of mathematics is

- (A) It is logical (B) It is hard
(C) It is metaphorical (D) This is not for average students

गणित की प्रकृति है

- (A) यह तार्किक है (B) यह कठिन है
(C) यह अलंकारिक है (D) यह औसत विद्यार्थियों के लिए नहीं है

112. What is the value of $(\sqrt{64})^{\frac{2}{3}} + (\sqrt[3]{64})^{\frac{3}{2}} + (\sqrt[5]{32})^0$?



- (A) 14 (B) 194 (C) 193 (D) 13

$(\sqrt{64})^{\frac{2}{3}} + (\sqrt[3]{64})^{\frac{3}{2}} + (\sqrt[5]{32})^0$ का क्या मान है ?

- (A) 14 (B) 194 (C) 193 (D) 13



113. If each exterior angle of a regular polygon is $\frac{2}{7}$ of its interior angle, then its number of sides will be
 (A) 10 (B) 12 (C) 8 (D) 9



- किसी समबहुभुज का प्रत्येक बहिष्कोण, उसके अन्तःकोण का $\frac{2}{7}$ भाग है, तो उसकी भुजाओं की संख्या होगी
 (A) 10 (B) 12 (C) 8 (D) 9

114. While introducing the concept of multiplication a teacher of class II started with a word problem like “There are 3 members in a family and if each member needs 4 roties for lunch, how many roties are required in total ?” What is the main purpose of such word problems for introducing the concept ?
 (A) To enhance the communication skills of children
 (B) To develop the ability to relate real situations to mathematical problems
 (C) To integrate mathematics and language classes
 (D) To focus only on developing mathematical language in students



गुणन की अवधारणा का परिचय देते हुए कक्षा II का एक अध्यापक एक शाब्दिक समस्या से आरम्भ करता है कि “एक परिवार में 3 सदस्य हैं और प्रत्येक सदस्य को दोपहर भोजन में 4 रोटी की आवश्यकता है, तो कुल कितनी रोटियों की आवश्यकता होगी ?” अवधारणा के परिचय के लिए इस प्रकार की शाब्दिक समस्याओं का क्या मुख्य उद्देश्य है ?

- (A) बच्चों के संचारण कौशल में वृद्धि करना
 (B) वास्तविक परिस्थितियों का गणितीय समस्याओं से संयोजन करने की सामर्थ्य को विकसित करना
 (C) गणित और भाषा की कक्षाओं का समाकलन करना
 (D) छात्रों में केवल गणितीय भाषा को विकसित करने पर ध्यान केन्द्रित करना

115. 20% of $\frac{1}{2}$ + 30% of $\frac{1}{3}$ is equal to



- (A) 50% of $\frac{5}{6}$ (B) 40% of $\frac{1}{4}$ (C) 50% of $\frac{1}{5}$ (D) 50% of $\frac{2}{5}$

$\frac{1}{2}$ का 20% + $\frac{1}{3}$ का 30% बराबर है

- (A) $\frac{5}{6}$ का 50% (B) $\frac{1}{4}$ का 40% (C) $\frac{1}{5}$ का 50% (D) $\frac{2}{5}$ का 50%

116. The main purpose of ‘Work book’ is to

- (A) Provide opportunities for practice (B) Evaluation
 (C) Make student busy (D) Reduce teacher’s burden

‘कार्यपुस्तिका’ का मुख्य उद्देश्य है

- (A) अभ्यास के अवसर देना (B) मूल्यांकन
 (C) छात्रों को व्यस्त रखना (D) शिक्षकों का बोझ कम करना



117. The curved surface area of the largest cylinder that can be made by cutting from a cube of side 8 cm will be

- (A) $32\pi \text{ cm}^2$ (B) $64\pi \text{ cm}^2$ (C) $128\pi \text{ cm}^2$ (D) $16\pi \text{ cm}^2$



किसी 8 सेमी भुजा वाले घन से काटकर बनाएँ जा सकने वाले बड़े से बड़े बेलन के वक्रपृष्ठ का क्षेत्रफल होगा

- (A) $32\pi \text{ सेमी}^2$ (B) $64\pi \text{ सेमी}^2$ (C) $128\pi \text{ सेमी}^2$ (D) $16\pi \text{ सेमी}^2$

118. $x^3 + y^3$ is equal to

- (A) $(x + y)(x^2 + xy + y^2)$ (B) $(x - y)(x^2 + xy + y^2)$
(C) $(x + y)(x^2 - xy + y^2)$ (D) $(x + y)(x^2 + xy - y^2)$

$x^3 + y^3$ के बराबर है

- (A) $(x + y)(x^2 + xy + y^2)$ (B) $(x - y)(x^2 + xy + y^2)$
(C) $(x + y)(x^2 - xy + y^2)$ (D) $(x + y)(x^2 + xy - y^2)$

119. The “blueprint” in assessment in mathematics teaching is

- (A) Foundation stone of school
(B) Foundation stone of question paper preparation
(C) Foundation stone of teaching
(D) Foundation stone of students

गणित शिक्षण में मूल्यांकन में “ब्लूप्रिंट” है

- (A) विद्यालय की आधारशिला
(B) प्रश्न पत्र निर्माण की आधारशिला
(C) शिक्षण की आधारशिला
(D) छात्रों की आधारशिला



120. John buys an old fridge and after getting it repaired for Rs. 1,500 and selling it for Rs. 8,100, he gets a loss of 10%. Then for how much did he buy the fridge ?

- (A) Rs. 7,500 (B) Rs. 9,000 (C) Rs. 10,500 (D) Rs. 8,250

जॉन ने एक पुराना फ्रिज खरीदा और उसे 1,500 रुपये में मरम्मत कराकर 8,100 रुपये में बेचने पर उसे 10% की हानि हुई, तो उसने फ्रिज कितने में खरीदा था ?

- (A) 7,500 रुपये (B) 9,000 रुपये (C) 10,500 रुपये (D) 8,250 रुपये

121. He was the first scientist who observed that when current flows in a conductor wire, there is a deflection in the magnetic needle placed near it. His name is

- (A) Michael Faraday (B) Andre Marie Ampere
(C) Hans Christian Orsted (D) Heinrich Friedric Emil Lenz



वे ऐसे पहले वैज्ञानिक थे, जिन्होंने यह देखा कि जब किसी चालक तार में धारा प्रवाहित होती है तो उसके पास रखी चुम्बकीय सुई में विक्षेप होता है। उनका नाम है

- (A) माइकल फैराडे (B) आन्द्रे मेरी एम्पीयर
(C) हैंस क्रिश्चियन ऑस्टेड (D) हेनरिक फ्रेड्रिक एमिल लेंज



122. Natural disaster by which many people are affected on 26 January 2001 in Bhuj city of Gujarat is

- (A) Volcano (B) Earth quake (C) Flood (D) Lightning



गुजरात के भुज शहर में 26 जनवरी 2001 को घटित प्राकृतिक त्रासदी जिससे अनेक व्यक्ति प्रभावित हुए

- (A) ज्वालामुखी (B) भूकम्प (C) बाढ़ (D) तड़ित

123. Cell organelles, which differentiate plant cell from animal cell

- (A) Plastids (B) Vacuoles (C) Mitochondria (D) Golgi Apparatus

पादप कोशिका को जंतु कोशिका से अलग करने वाला कोशिका अंगक है

- (A) प्लैस्टिड (B) रसधानियाँ (C) माइटोकॉन्ड्रिया (D) गॉल्जी उपकरण

124. The appropriate method to separate mixture of two soluble liquids is

- (A) Distillation (B) Sublimation
(C) Evaporation (D) Separating Funnel



दो घुलनशील द्रवों के मिश्रण को पृथक् करने की उपयुक्त विधि है

- (A) आसवन (B) उर्ध्वपातन
(C) वाष्पीकरण (D) पृथक्कारी कीप

125. Black deer is the main wild animal of which wild life sanctuary ?

- (A) Sariska (B) Talchhappar (C) Kailadevi (D) Sitamata

काला हिरण कौन-से वन्य जीव अभयारण्य का प्रमुख वन्य जीव है ?

- (A) सरिस्का (B) तालछापर (C) कैलादेवी (D) सीतामाता

126. Chemical equation of 'Chlor-alkali' process is

- (A) $\text{Ca(OH)}_2 + \text{Cl}_2 \rightarrow \text{CaOCl}_2 + \text{H}_2\text{O}$
(B) $\text{NaCl} + \text{H}_2\text{O} + \text{CO}_2 + \text{NH}_3 \rightarrow \text{NH}_4\text{Cl} + \text{NaHCO}_3$
(C) $\text{Na}_2\text{CO}_3 + 2\text{HCl} \rightarrow 2\text{NaCl} + \text{H}_2\text{O} + \text{CO}_2$
(D) $2\text{NaCl} + 2\text{H}_2\text{O} \rightarrow 2\text{NaOH} + \text{Cl}_2 + \text{H}_2$

'क्लोर-क्षार' प्रक्रिया की रासायनिक समीकरण है

- (A) $\text{Ca(OH)}_2 + \text{Cl}_2 \rightarrow \text{CaOCl}_2 + \text{H}_2\text{O}$
(B) $\text{NaCl} + \text{H}_2\text{O} + \text{CO}_2 + \text{NH}_3 \rightarrow \text{NH}_4\text{Cl} + \text{NaHCO}_3$
(C) $\text{Na}_2\text{CO}_3 + 2\text{HCl} \rightarrow 2\text{NaCl} + \text{H}_2\text{O} + \text{CO}_2$
(D) $2\text{NaCl} + 2\text{H}_2\text{O} \rightarrow 2\text{NaOH} + \text{Cl}_2 + \text{H}_2$



127. If the time period of vibrations of the wings of a mosquito is 0.005 seconds, then the frequency of vibrations of its wings will be

- (A) 200 Hz (B) 2000 Hz (C) 500 Hz (D) 5000 Hz



एक मच्छर के पंखों के कम्पन का आवर्तकाल 0.005 सेकण्ड है, तो उसके पंखों के कम्पन की आवृत्ति होगी

- (A) 200 Hz (B) 2000 Hz (C) 500 Hz (D) 5000 Hz

128. Which teaching-aids are included in the audio-visual aids ?

- (A) Movie (B) Radio (C) Model (D) Gramophone

कौन-सी शिक्षण-सहायक सामग्री दृश्य-श्रव्य सामग्री में सम्मिलित है ?

- (A) चलचित्र (B) रेडियो (C) मॉडल (D) ग्रामोफोन

129. Two statements are given below



- i. When a plastic straw is rubbed with polythene it becomes negatively charged.
ii. When a glass rod is rubbed with silk, it becomes negatively charged.

Then the false statements is/are

- (A) Only (i) (B) Only (ii)
(C) (i) and (ii) both (D) None of the above

निम्नानुसार दो कथन दिए गये हैं

- i. प्लास्टिक स्ट्रॉ को पॉलिथीन से रगड़ने पर वह ऋणावेशित हो जाती है ।
ii. काँच की छड़ को रेशम से रगड़ने पर वह ऋणावेशित हो जाती है ।

तो गलत कथन है/हैं

- (A) केवल (i) (B) केवल (ii)
(C) (i) व (ii) दोनों (D) उपरोक्त में से कोई नहीं

130. During respiration which molecule is formed in the first step of break down of glucose.



- (A) Ethanol (B) Pyruvate
(C) Lactic acid (D) Carbon dioxide

श्वसन के दौरान ग्लूकोस के विखंडन के प्रथम चरण में बनने वाला अणु है

- (A) इथेनॉल (B) पायरुवेट
(C) लैक्टिक अम्ल (D) कार्बन-डाइऑक्साइड



131. Mode of reproduction in plasmodium is

- (A) Binary fission (B) Multiple fission
(C) Regeneration (D) Budding

प्लैज्मोडियम में जनन की विधि है

- (A) द्विखंडन (B) बहुखंडन
(C) पुनरुद्भवन (D) मुकुलन

132. Two plane mirrors X and Y are placed perpendicular to each other. A ray of light is incident on mirror X at an angle of 30° , as shown in figure below. Then the angle of reflected ray for mirror Y with the incident ray for the same mirror Y will be

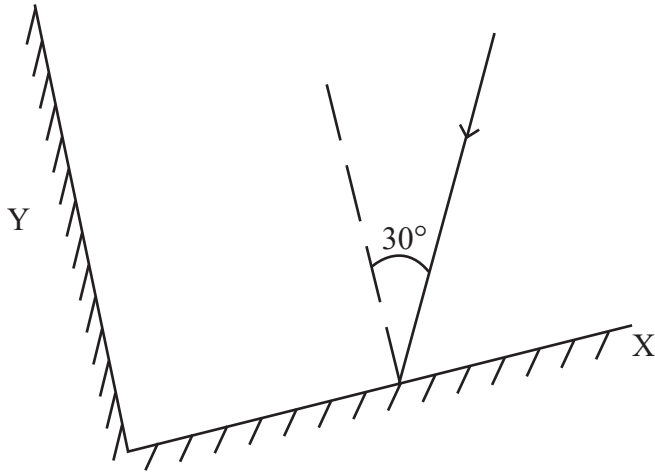

- (A) 30° (B) 60° (C) 90° (D) 120°



दो समतल दर्पण X व Y एक-दूसरे के लम्बवत रखे हैं। प्रकाश की एक किरण दर्पण X पर 30° के कोण पर आपतित है, जैसा कि नीचे चित्र में दर्शाया गया है। तो दूसरे दर्पण Y से परावर्तित होने वाली किरण का उसी दर्पण Y पर आपतित किरण से कोण होगा

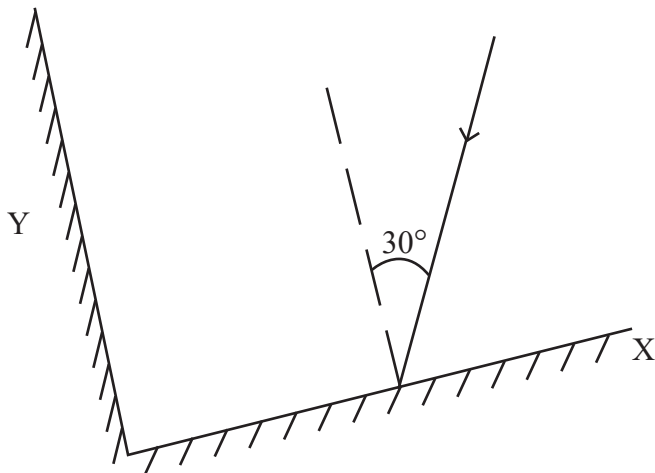

- (A) 30° (B) 60° (C) 90° (D) 120°

D



133. Which of the following greenhouse gas does not contribute in global warming ?
 (A) Carbondioxide (B) Methane
 (C) Nitrousoxide (D) Nitrogen

निम्नलिखित में से कौन-सी ग्रीनहाउस गैस वैश्विक ऊष्मीकरण में योगदान नहीं देती है ?

- (A) कार्बनडाइऑक्साइड (B) मीथेन
 (C) नाइट्रसऑक्साइड (D) नाइट्रोजन



134. An example of fungus used in making antibiotics

- (A) Mucor (B) Rhizopus (C) Penicillium (D) Puccinia

कवक का उदाहरण जिसका उपयोग प्रतिजैविक के निर्माण में होता है

- (A) म्यूकर (B) राइजोपस (C) पेनिसिलियम (D) पक्सिनिया

135. “ Project is a whole-hearted purposeful activity proceeding in a social environment.”

Which pedagogue gave this statement ?

- (A) John Dewey (B) Sigmund Freud
 (C) Jean Piaget (D) William Heard Kilpatrick



“प्रोजेक्ट (परियोजना) वह सप्रयोजन गतिविधि है, जो पूर्ण-मनोयोग के साथ सामाजिक वातावरण में की जाये।”

यह कथन किस शिक्षाशास्त्री ने दिया ?

- (A) जॉन डेवी (B) सिगमंड फ्रूयड
 (C) जीन पियाजे (D) विलियम हर्ड किलपैट्रिक

136. Reason are not for ground water crisis

- (A) Pollution of water-sources (B) Over exploitation of ground-water
 (C) Rain-water harvesting (D) Neglecting of traditional sources

भू-जल संकट का कारण नहीं है

- (A) जल-स्रोतों का प्रदूषण (B) भू-जल का अतिदोहन
 (C) वर्षा-जल संचयन (D) पारम्परिक स्रोतों की उपेक्षा

137. ‘Student is able to differentiate in between acid and base.’ This statement shows which learning objective ?

- (A) Analysis (B) Knowledge (C) Application (D) Skill

‘विद्यार्थी अम्ल व क्षार के मध्य अन्तर कर सकेगा।’ यह कथन कौन-से अधिगम उद्देश्य को प्रदर्शित करता है ?

- (A) विश्लेषण (B) ज्ञान (C) ज्ञानोपयोग (D) कौशल





138. The correct distance – time graphs showing the motion of an object moving with a constant speed in linear motion are

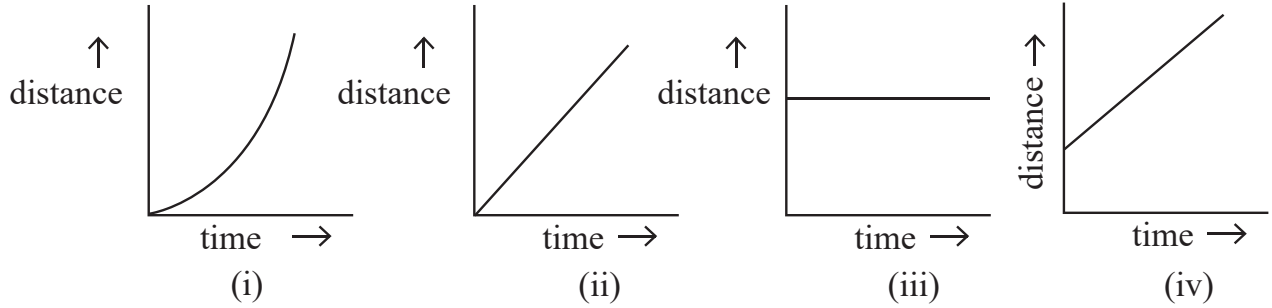

- (A) (i) and (iii) both (B) (ii) and (iv) both
 (C) (i) and (ii) both (D) (iii) and (iv) both



रेखीय गति में नियत चाल से गतिशील किसी वस्तु की गति को दर्शाने वाले सही दूरी-समय ग्राफ हैं

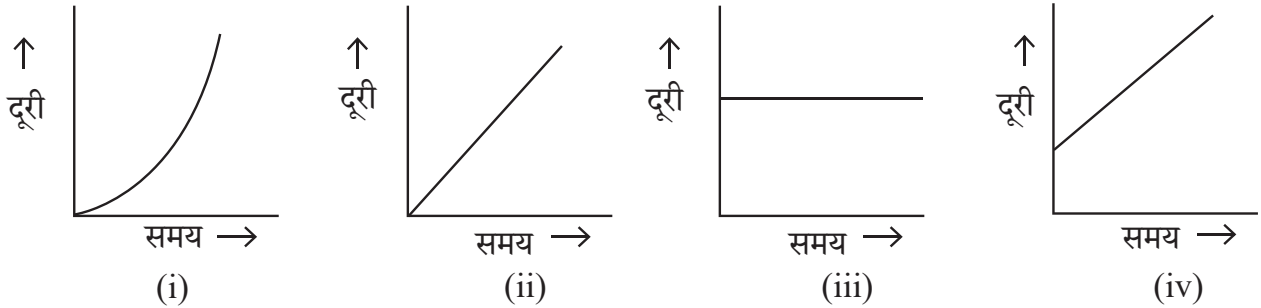

- (A) (i) व (iii) दोनों (B) (ii) व (iv) दोनों
 (C) (i) व (ii) दोनों (D) (iii) व (iv) दोनों

139. Which waste is the best treated by recycling ?



- (A) Domestic Waste (B) Agricultural Waste
 (C) Metallic Waste (D) Medicinal Waste

कौन-से अपशिष्ट का पुनर्चक्रण द्वारा उपचारित करना सबसे उत्तम है ?

- (A) घरेलू अपशिष्ट (B) कृषिय अपशिष्ट
 (C) धात्विक अपशिष्ट (D) चिकित्सकीय अपशिष्ट

140. Which Vitamin is essential for blood clotting ?

- (A) Vitamin A (B) Vitamin D (C) Vitamin E (D) Vitamin K



रुधिर का थक्का जमाने में आवश्यक विटामिन कौन-सा है ?

- (A) विटामिन A (B) विटामिन D (C) विटामिन E (D) विटामिन K



141. Mass of 0.1 mole N_2 is
 (A) 1.4 g (B) 0.14 g (C) 2.8 g (D) 0.014 g

0.1 मोल N_2 का द्रव्यमान है

- (A) 1.4 g (B) 0.14 g (C) 2.8 g (D) 0.014 g

142. Hormone that acts on the Uterine muscles during parturition

- (A) Prolactine (B) Thyroxine (C) Testosterone (D) Oxytocin

प्रसव के दौरान गर्भाशय पेशियों पर कार्य करने वाला हॉर्मोन है

- (A) प्रोलैक्टिन (B) थायरोक्सिन (C) टेस्टोस्टेरोन (D) ऑक्सीटोसिन

143. Example of amphoteric oxide is

- (A) Na_2O (B) CO_2 (C) Al_2O_3 (D) CaO



उभयधर्मी ऑक्साइड का उदाहरण है

- (A) Na_2O (B) CO_2 (C) Al_2O_3 (D) CaO

144. How many decibel is safe noise level fixed by the World Health Organisation for a city ?

- (A) 45 dB (B) 90 dB (C) 140 dB (D) 65 dB

विश्व स्वास्थ्य संगठन (WHO) ने एक शहर के लिए कितने डेसीबल (dB) को सुरक्षित शोर स्तर तय किया है ?

- (A) 45 dB (B) 90 dB (C) 140 dB (D) 65 dB

145. Merits of essay type examination is

- (A) Freedom of thoughts (B) Absence of reliability and validity
 (C) Lack of remedial use (D) Limited representation

निबन्धात्मक परीक्षा का गुण है

- (A) विचारों की स्वतंत्रता (B) विश्वसनीयता एवं वैधता का अभाव
 (C) उपचारात्मक उपयोग का अभाव (D) सीमित प्रतिनिधित्व

146. Example of alkene is

- (A) C_2H_6 (B) C_2H_4 (C) C_3H_8 (D) C_2H_2



ऐल्कीन का उदाहरण है

- (A) C_2H_6 (B) C_2H_4 (C) C_3H_8 (D) C_2H_2

147. Presence of pneumatophore in root is an adaptation of

- (A) Xerophyte (B) Halophyte (C) Hydrophyte (D) Mesophyte

जड़ों में न्यूमेटॉफोर का पाया जाना, अनुकूलन है

- (A) मरुद्भिद (B) लवणमृदोद्भिद (C) जलोद्भिद (D) समेद्भिद



148. A car travels at a speed of 18 km/h for 10 minutes, subsequently it travels at a speed of 36 km/h for 15 minutes, then the total distance covered by this car will be

- (A) 3 km (B) 9 km (C) 12 km (D) 27 km

एक कार 18 km/h की चाल से 10 मिनट चलती है, इसके पश्चात् वह 36 km/h की चाल से 15 मिनट चलती है, तो इस कार द्वारा तय की गई कुल दूरी होगी

- (A) 3 km (B) 9 km (C) 12 km (D) 27 km

149. The variety of wheat, resistance to Hillbunt disease is

- (A) Pusa Shubhra (B) IRRI
(C) Pusa Sadabahar (D) Himgiri

गेहूँ में हिलबंट रोग के प्रति प्रतिरोधक किस्म है

- (A) पूसा शुभ्रा (B) आई आर आर आई
(C) पूसा सदाबहार (D) हिमगिरी

150. Match the column X with the column Y :

Column X

- p. Time to prefer wearing dark coloured clothes
q. Time of blowing of the sea breeze
r. Time to prefer wearing light coloured clothes
s. Time of blowing of the land breeze

Column Y

- i. night time
ii. winters
iii. day time
iv. summers

The correct answer is

- (A) p – i, q – ii, r – iii, s – iv
(B) p – ii, q – iii, r – i, s – iv
(C) p – ii, q – iii, r – iv, s – i
(D) p – iv, q – i, r – ii, s – iii

कॉलम X का कॉलम Y से मिलान कीजिए ।

कॉलम X

- p. गहरे रंग के कपड़ों को पहनने को वरीयता देने का समय
q. समुद्र समीर के बहने का समय
r. हल्के रंग के कपड़ों को पहनने को वरीयता देने का समय
s. थल समीर के बहने का समय

कॉलम Y

- i. रात्रि का समय
ii. सर्दियां
iii. दिन का समय
iv. गर्मियां

सही उत्तर है

- (A) p – i, q – ii, r – iii, s – iv
(B) p – ii, q – iii, r – i, s – iv
(C) p – ii, q – iii, r – iv, s – i
(D) p – iv, q – i, r – ii, s – iii



SECTION – IV(b)/ खण्ड – IV(b)
SOCIAL STUDIES/ सामाजिक अध्ययन



There are 60 questions in all in this section. The candidates who have selected this subject must answer all the questions.

इस खण्ड में कुल 60 प्रश्न हैं। जिन अभ्यर्थियों ने इस विषय का चयन किया है उन्हें सभी प्रश्न करना अनिवार्य है।

91. According to census 2011, the male literacy rate in Rajasthan was
(A) 52.1 % (B) 67.06 % (C) 79.2% (D) 89%
- जनगणना 2011 के अनुसार राजस्थान में पुरुष साक्षरता दर थी
(A) 52.1 % (B) 67.06 % (C) 79.2% (D) 89%

92. Who wrote the Chola period book 'Kalingattuparani' ?
(A) Kamban (B) Tirutakkadevar (C) Jayangondar (D) Pulgendi
- चोलयुगीन 'कलिंगट्टुपरानी' नामक ग्रंथ किसने लिखा ?
(A) कम्बन (B) तिरुतक्कदेवर (C) जयनोन्दार (D) पुलगेन्दि

93. "5E" instructional model was investigated by Roger Bybee for
(A) Behaviourism (B) Constructivism
(C) Humanism (D) Structuralism
- "5E" अनुदेशनात्मक प्रतिरूप का प्रवर्तन रोजर बाईबी द्वारा _____ के लिए किया गया।
(A) व्यवहारवाद (B) रचनात्मकवाद
(C) मानववाद (D) संरचनावाद

94. What does the National Curriculum Framework (NCF)–2005 emphasize in social science teaching ?
(A) Memorization of facts
(B) Connecting knowledge to life outside the school
(C) Exclusive reliance on text book
(D) Focus on rote learning methods



- राष्ट्रीय पाठ्यचर्या की रूपरेखा (NCF)–2005 सामाजिक विज्ञान शिक्षण में किस पर जोर देती है ?
(A) तथ्यों को कंठस्थ करने पर
(B) ज्ञान को विद्यालय के बाहर के जीवन से जोड़ने पर
(C) पाठ्यपुस्तकों पर अत्यधिक निर्भरता
(D) रटने की विधियों पर ध्यान



95. The distance between two meridians (1 interval) at equator is
 (A) 109 km (B) 119 km (C) 55.4 km (D) 111 km
 भूमध्य रेखा पर दो देशान्तर रेखाओं (1 अंतराल) के मध्य की दूरी है
 (A) 109 किमी (B) 119 किमी (C) 55.4 किमी (D) 111 किमी
96. The most favourable conditions for the cement industry are found in Rajasthan at
 (A) Chittorgarh (B) Jaipur (C) Alwar (D) Barmer
 राजस्थान में सीमेंट उद्योग के लिए सर्वाधिक अनुकूल परिस्थितियाँ पाई जाती है
 (A) चित्तौड़गढ़ में (B) जयपुर में (C) अलवर में (D) बाड़मेर में
97. Which place was called the “Nursery of Bengal Army” during the British rule ?
 (A) Awadh (B) Delhi (C) Calcutta (D) Madras
 ब्रिटिश शासनकाल में ‘बंगाल आर्मी की पौधशाला’ किस स्थान को कहा जाता था ?
 (A) अवध (B) दिल्ली (C) कलकत्ता (D) मद्रास
98. The density of earth is
 (A) 4.5 (B) 5.5 (C) 6.5 (D) 7.5
 पृथ्वी का घनत्व है
 (A) 4.5 (B) 5.5 (C) 6.5 (D) 7.5
99. Which of the following is not the function of CIET (Central Institute of Educational Technology) ?
 (A) To design and produce media software materials, graphics and other programmes
 (B) To develop plans for the use of Information and Communication Technologies (ICTs) in education
 (C) To train the faculty of Institutes of advanced study in education/colleges of teacher education and district institutes of education and training in the use of educational technology in their teacher education programmes
 (D) Regulate the academic and technical programmes and activities of State Institutions of Educational Technology (SIET’s) set up by the Ministry of Education in States of India



निम्नलिखित में से कौन-सा केन्द्रीय शैक्षिक प्रौद्योगिकी संस्थान का कार्य नहीं है ?

- (A) मीडिया सॉफ्टवेयर सामग्री, ग्राफिक्स और अन्य कार्यक्रमों को डिजाइन और उत्पादन करना
 (B) शिक्षा में सूचना एवं संचार प्रौद्योगिकी (आईसीटी) के उपयोग की योजनाओं को तयार करना
 (C) शैक्षिक प्रौद्योगिकी के उपयोग में शिक्षा के उच्च अध्ययन संस्थानों/अध्यापक शिक्षा महाविद्यालयों और जिला शिक्षा एवं प्रशिक्षण संस्थानों के संख्याओं को उनके अध्यापक शिक्षा कार्यक्रमों में प्रशिक्षित करना
 (D) भारत के राज्यों में शिक्षा मंत्रालय द्वारा स्थापित राज्य शैक्षिक प्रौद्योगिकी संस्थानों (एस.आई.ई.टी.) के शैक्षणिक और तकनीकी कार्यक्रमों एवं गतिविधियों की निगरानी करना



100. Ghunghat, Gugadi, Footi, Bandra, Imali and Feteah Burj are related to which fort of Rajasthan ?

- (A) Mehrangarh (Jodhpur) (B) Taragarh (Ajmer)
(C) Junagarh (Bikaner) (D) Kumbhalgarh (Rajsamand)

घूंघट, गूगडी, फूटी, बाँदरा, इमली और फतेह बुर्ज राजस्थान के किस दुर्ग से संबंधित हैं ?

- (A) मेहरानगढ़ (जोधपुर) (B) तारागढ़ (अजमेर)
(C) जूनागढ़ (बीकानेर) (D) कुंभलगढ़ (राजसमंद)

101. The scene of 'Nar-narayan tapasya' and 'Gajendra Moksha' has been depicted in which temple of Gupta period ?

- (A) Dashavatara Temple of Devgarh
(B) Shiva Temple of Bhumara
(C) Vishnu Temple of Tigwan
(D) Parvati Temple of Nachana-Kuthar

'नर-नारायण तपस्या' और 'गजेन्द्र मोक्ष' का दृश्य गुप्तकालीन किस मंदिर में दर्शाया गया है ?



- (A) देवगढ़ का दशावतार मंदिर
(B) भूमरा का शिव मंदिर
(C) तिगवां का विष्णु मंदिर
(D) नचना-कुठार का पार्वती मंदिर

102. The direction of the Aravalli mountain range is

- (A) South-West to South-East (B) South-West to North-East
(C) North-West to South-East (D) North-East to South-West

अरावली पर्वतमाला की दिशा है

- (A) दक्षिण-पश्चिम से दक्षिण-पूर्व (B) दक्षिण-पश्चिम से उत्तर-पूर्व
(C) उत्तर-पश्चिम से दक्षिण-पूर्व (D) उत्तर पूर्व से दक्षिण-पश्चिम

103. When did the Gandhi-Irwin pact take place ?

- (A) 1931 (B) 1921 (C) 1933 (D) 1935

गांधी-इरविन समझौता कब हुआ ?

- (A) 1931 (B) 1921 (C) 1933 (D) 1935





104. The illustrated text 'Shravakpratikramansutrachoomi' is related to which school of painting ?

- (A) Marwar school (B) Hadoti school
(C) Mewar school (D) Dhundhad school

'श्रावकप्रतिक्रमणसूत्रचूर्णि' नामक चित्रित ग्रंथ का संबंध किस चित्रकला शैली से है ?

- (A) मारवाड़ शैली (B) हाड़ौती शैली
(C) मेवाड़ शैली (D) दूँढाड़ शैली

105. Under which Article of the Indian Constitution there is a provision for a Council of Ministers headed by the Prime Minister to aid and advise the President ?

- (A) 73(1) (B) 74(1) (C) 75(1) (D) 76(1)

भारतीय संविधान के किस अनुच्छेद के अन्तर्गत राष्ट्रपति को सहायता एवं सलाह हेतु प्रधानमंत्री के नेतृत्व में मंत्रीपरिषद का प्रावधान है ?

- (A) 73(1) (B) 74(1) (C) 75(1) (D) 76(1)

106. Consider the following statements about Indus valley civilization :

1. Harappa was the first site to be discovered in this civilization.
2. The first director of the Archaeological Survey of India was John Marshall.
3. Mesopotamian texts call meluhha the land of the Gods.

Which of the statements given above is/are correct ?

- (A) Only 2 (B) 1, 2, 3 (C) Only 1 (D) 1, 3



सिन्धु घाटी सभ्यता के बारे में निम्नलिखित कथनों पर विचार कीजिए :

1. इस सभ्यता में हड़प्पा सबसे पहले खोजा गया स्थल था ।
2. भारतीय पुरातात्विक सर्वेक्षण के पहले डायरेक्टर जॉन मार्शल थे ।
3. मेसोपोटामिया के लेख मेलुहा को देवताओं का देश कहते हैं ।

उपर्युक्त कथनों में से कौन-सा/से कथन सही है/हैं ?

- (A) केवल 2 (B) 1, 2, 3 (C) केवल 1 (D) 1, 3

107. Doldrums is located on

- (A) North and South of the Equator
(B) North and South of the Tropic of Cancer
(C) North and South of the Tropic of Capricorn
(D) North and South of the Arctic circle

शान्त कटिबन्ध स्थित है

- (A) भूमध्य रेखा के उत्तर व दक्षिण में
(B) कर्क रेखा के उत्तर व दक्षिण में
(C) मकर रेखा के उत्तर व दक्षिण में
(D) आर्कटिक वृत्त के उत्तर व दक्षिण में



108. Beneshwar Dham is located
- (A) at the confluence of Mahi, Som and Jakham
 (B) at the confluence of Mahi, Banas and Som
 (C) at the confluence of Banas, Som and Jakham
 (D) at the confluence of Banas, Mahi and Jakham

बेणेश्वर धाम स्थित है

- (A) माही, सोम व जाखम के संगम पर
 (B) माही, बनास व सोम के संगम पर
 (C) बनास, सोम व जाखम के संगम पर
 (D) बनास, माही व जाखम के संगम पर

109. Which one of the following pairs is not correctly matched ?

Mahajanapada	–	Town
(A) Ashmak	–	Kampilya
(B) Shursen	–	Mathura
(C) Kuru	–	Indraprastha
(D) Chedi	–	Shuktimati

निम्नलिखित में से कौन-सा एक युग्म सही सुमेलित नहीं है ?



महाजनपद	–	नगर
(A) अश्मक	–	काम्पिल्य
(B) शूरसेन	–	मथुरा
(C) कुरु	–	इन्द्रप्रस्थ
(D) चेदि	–	शुक्तिमति

110. When was the “Pradhan Mantri Kaushal Vikas Yojana” started ?

- (A) 2013 (B) 2015
 (C) 2017 (D) 2023

“प्रधानमंत्री कौशल विकास योजना” कब प्रारम्भ की गई ?

- (A) 2013 (B) 2015
 (C) 2017 (D) 2023





111. Consider the following statements about Bhakti Movement :

1. The philosophical view of Ramanuja is called Vishishtadvaita.
2. The philosophical view of Vallabhacharya is called Shuddhadvaita.
3. The philosophical view of Nimbarkacharya is called Dvaitwad.



Which of the statements given above is/are true ?

- (A) Only 1 (B) Only 3 (C) 1, 2 (D) 1, 2, 3

भक्ति आन्दोलन के बारे में निम्नलिखित कथनों पर विचार कीजिए :

1. रामानुज के दार्शनिक दृष्टिकोण को विशिष्टाद्वैत कहा जाता है ।
2. वल्लभाचार्य के दार्शनिक दृष्टिकोण को शुद्धाद्वैत कहा जाता है ।
3. निम्बार्काचार्य के दार्शनिक दृष्टिकोण को द्वैतवाद कहा जाता है ।

उपर्युक्त कथनों में से कौन-सा/से कथन सही है/हैं ?

- (A) केवल 1 (B) केवल 3 (C) 1, 2 (D) 1, 2, 3

112. Major gypsum producing district of Rajasthan is

- (A) Bhilwara (B) Udaipur (C) Ajmer (D) Bikaner

राजस्थान का प्रमुख जिप्सम उत्पादक जिला है

- (A) भीलवाड़ा (B) उदयपुर (C) अजमेर (D) बीकानेर

113. To which ruler did Chandragupta II marry his daughter Prabhavathi Gupta ?

- (A) Rudrasen I (B) Prithvisen I
(C) Vindhyashakti II (D) Rudrasen II



चन्द्रगुप्त द्वितीय ने अपनी पुत्री प्रभावती गुप्त का विवाह किस शासक के साथ किया था ?

- (A) रुद्रसेन प्रथम (B) पृथ्वीसेन प्रथम
(C) विन्ध्यशक्ति द्वितीय (D) रुद्रसेन द्वितीय

114. Hunting dance of Rajasthan is related to

- (A) Sehariya (B) Garasiya (C) Kalbeliya (D) Bheel

राजस्थान का शिकार नृत्य संबंधित है

- (A) सहरिया (B) गरसिया (C) कालबेलिया (D) भील

115. According to the Indian Constitution the State legislature cannot make laws on which of the following subject ?

- (A) Police (B) Currency (C) Prison (D) Agriculture



भारतीय संविधान के अनुसार राज्य की विधायिका निम्न में से किस विषय पर कानून निर्माण नहीं कर सकती है ?

- (A) पुलिस (B) मुद्रा (C) जेलखाना (D) कृषि



116. Which one is not the feature of toy based learning ?
- (A) Toys sparks creativity and imagination
 (B) Toys helps in multidisciplinary learning
 (C) Toys helps only in social-emotional development
 (D) Toys strengthen motor development



खिलौना आधारित अधिगम की कौन-सी एक विशेषता नहीं है ?

- (A) खिलौने सोचने तथा सृजनात्मकता का स्फूर्त करते है
 (B) खिलौने बहुविषयक अधिगम में मदद करते है
 (C) खिलौने केवल सामाजिक-संवेगात्मक विकास में मदद करते है
 (D) खिलौने गत्यात्मक विकास को सुदृढ़ करते है

117. Which Mughal emperor implemented the policy of 'Sulh-i-Kul' ?



- (A) Jahangir (B) Akbar
 (C) Shahjahan (D) Aurangzeb

'सुलह-ए-कुल' की नीति को किस मुगल शासक ने लागू की थी ?

- (A) जहाँगीर (B) अकबर
 (C) शाहजहाँ (D) औरंगजेब

118. Between whom was the 'Battle of Bhutala' fought

- (A) Maharana Kumba and Mahmud Khilji I
 (B) Jaitra Singh and Iltutmish
 (C) Rana Sanga and Ibrahim Lodhi
 (D) Maharana Pratap and Akbar

'भूताला का युद्ध' किसके मध्य लड़ा गया ?

- (A) महाराणा कुम्भा और महमूद खिलजी I
 (B) जैत्र सिंह और इल्तुतमिश
 (C) राणा सांगा और इब्राहिम लोदी
 (D) महाराणा प्रताप और अकबर

119. With the help of which country Rourkela Steel Plant was established ?



- (A) America (B) Russia (C) Britain (D) Germany

राउरकेला इस्पात संयंत्र किस देश की सहायता से स्थापित किया गया था ?

- (A) अमेरिका (B) रूस (C) ब्रिटेन (D) जर्मनी



120. After the partition of India what was the number of actual members left in the Constituent Assembly of India ?

- (A) 389 (B) 299 (C) 294 (D) 278

भारत विभाजन के बाद भारत की संविधान सभा में वास्तविक सदस्यों की संख्या कितनी रह गई ?

- (A) 389 (B) 299 (C) 294 (D) 278

121. How much domain of assessment and evaluation is included in Holistic progress card for foundational stage by PARAKH (NCERT) ?

- (A) 3 (B) 4 (C) 5 (D) 6

परख (एनसीईआरटी) द्वारा फाउंडेशनल स्टेज के विकसित किये गये समग्र प्रगति कार्ड में मापन एवं मूल्यांकन के कितने आयाम शामिल किये गये हैं ?

- (A) तीन (B) चार (C) पाँच (D) छः

122. Who first used the term 'Rajasthani' for the language of Rajasthan ?

- (A) George Thomas (B) Colonel James Tod
(C) Udyottan Suri (D) George Abraham Grierson

राजस्थान की भाषा के लिए 'राजस्थानी' शब्द का सर्वप्रथम प्रयोग किसने किया ?

- (A) जॉर्ज थॉमस (B) कर्नल जेम्स टॉड
(C) उद्योतन सूरी (D) जॉर्ज अब्राहम ग्रियर्सन

123. Which of the following association was not founded by Pt. Harinarayan Sharma of Alwar ?

- (A) Charkha Sangh (B) Untouchability prevention association
(C) Valmiki Sangh (D) Adivasi Sangh

अलवर के पं. हरिनारायण शर्मा ने निम्नांकित में से किस संघ की स्थापना नहीं की थी ?

- (A) चरखा संघ (B) अस्पृश्यता निवारण संघ
(C) वाल्मीकि संघ (D) आदिवासी संघ

124. According to Article 137 among the following who has the right to review the decision of the Supreme Court ?

- (A) Prime Minister (B) Speaker of Lok Sabha
(C) Supreme Court (D) Chairman of Rajyasabha

अनुच्छेद 137 के अनुसार उच्चतम न्यायालय के निर्णय की समीक्षा करने का अधिकार निम्न में से किसको है ?

- (A) प्रधानमंत्री (B) लोकसभाध्यक्ष
(C) उच्चतम न्यायालय (D) राज्यसभा के सभापति



125. Which Veda contains the Sukta “Ekam Sat Vipra Bahuda Vadanti” ?
 (A) Rigveda (B) Yajurveda (C) Samaveda (D) Atharvaveda

“एकम सत् विप्राः बहुधा वदन्ति” सूक्त किस वेद में सम्मिलित है ?

- (A) ऋग्वेद (B) यजुर्वेद (C) सामवेद (D) अथर्ववेद
126. Which current is located in Pacific Ocean ?

- (A) Alaska current (B) Gulf stream current
 (C) Labrador current (D) Benguela current

प्रशांत महासागर में कौन-सी धारा स्थित है ?

- (A) अलास्का धारा (B) गल्फ स्ट्रीम धारा
 (C) लेब्राडोर धारा (D) बैंग्युला धारा
127. After the 91st Constitutional Amendment the number of members of the Council of Ministers at the centre can be what percentage of the total number of members of the Lok Sabha ?

- (A) 10% (B) 12% (C) 18% (D) 15%



91 वें संविधान संशोधन के बाद केन्द्र में मंत्री परिषद के सदस्यों की संख्या लोकसभा के सदस्यों की कुल संख्या के कितने प्रतिशत हो सकती है ?

- (A) 10% (B) 12% (C) 18% (D) 15%

128. Mavath is

- (A) Rain in summer season (B) Rain in rainy season
 (C) Rain in winter season (D) Rain in autumn season

मावट है

- (A) ग्रीष्म ऋतु की वर्षा (B) वर्षा ऋतु की वर्षा
 (C) शीत ऋतु की वर्षा (D) शरद ऋतु की वर्षा
129. Which of the following is not a doctrine of Jainism ?

- (A) Panchanuvrata (B) Syadwad
 (C) Pratitya-samutpad (D) Anekantwad

निम्नलिखित में से कौन-सा सिद्धान्त जैन धर्म का नहीं है ?

- (A) पंचाणुवृत (B) स्याद्वाद
 (C) प्रतीत्य-समुत्पाद (D) अनेकान्तवाद
130. Which of these is a key step in the preliminary stage of implementing collaborative learning ?
- (A) Final assessment (B) Group formation
 (C) Planning the project (D) Students evaluation



सहयोगात्मक अधिगम को लागू करने के प्रारंभिक चरण में इनमें से कौन-सा एक महत्वपूर्ण कदम है ?

- (A) अंतिम मापन (B) समूह निर्माण
 (C) परियोजना का योजना (D) छात्र मूल्यांकन



131. How many subjects were included in the 11th Schedule for Panchayati Raj by the 73rd Constitutional Amendment ?

- (A) 25 (B) 28 (C) 31 (D) 29

73 वें संविधान संशोधन द्वारा पंचायती राज हेतु 11वीं अनुसूची में कितने विषय शामिल किये गये ?

- (A) 25 (B) 28 (C) 31 (D) 29

132. Which Peasant Movement of Rajasthan was led by Bhoji Lambardar ?

- (A) Alwar Peasant Movement (B) Meo Peasant Movement
(C) Bharatpur Peasant Movement (D) Begun Peasant Movement

राजस्थान के किस किसान आन्दोलन का नेतृत्व भोजी लम्बरदार ने किया ?

- (A) अलवर किसान आन्दोलन (B) मेव किसान आन्दोलन
(C) भरतपुर किसान आन्दोलन (D) बेगूं किसान आन्दोलन



133. According to Article 334(a) how many seats are reserved for scheduled tribes in the Lok Sabha (till December 2024) ?

- (A) 47 (B) 84 (C) 53 (D) 131

लोकसभा में अनुच्छेद 334(ए) के अनुसार अनुसूचित जनजाति हेतु कितने स्थान आरक्षित है (दिसम्बर 2024 तक) ?

- (A) 47 (B) 84 (C) 53 (D) 131



134. Which of the following is not the learning outcomes of social science at upper primary classes/stage ?

- (A) Students distinguishes between stars, planets and sub-planets
(B) Examines critically the superstitions related to eclipses
(C) Reasons and factors leading to diversity in flora and fauna e.g. climate, landforms etc.
(D) Recognises and describes different physical features, types of forests, seasons etc.



निम्नलिखित में से कौन-सा उच्च प्राथमिक कक्षाओं/स्तर पर सामाजिक विज्ञान को सीखने का प्रतिफल नहीं है ?

- (A) विद्यार्थी तारों, ग्रहों एवं उपग्रहों में अंतर करते हैं
(B) ग्रहण से संबंधित अंधविश्वासों को तर्कपूर्ण रूप से परखते हैं
(C) विभिन्न जलवायु एवं स्थलरूपों में पाये जाने वाले पादपों एवं जंतुओं की विभिन्नताओं के कारणों को बताते हैं
(D) विभिन्न भौतिक विशेषताओं, वनों के प्रकार, मौसम आदि को पहचानता है और उनका वर्णन करता है



135. Which one of the following pairs is not correctly matched ?



Author	Text
(A) Dandin	– Dashkumarcharit
(B) Vishakhdutt	– Devichandraguptam
(C) Kalidas	– Kumar Sambhav
(D) Siddhasen	– Abhidhammavatara

निम्नलिखित में से कौन-सा एक युग्म सही सुमेलित नहीं है ?

लेखक	ग्रन्थ
(A) दण्डिन	– दशकुमारचरित
(B) विशाखदत्त	– देवीचन्द्रगुप्तं
(C) कालिदास	– कुमार सम्भव
(D) सिद्धसेन	– अभिधम्मावतार

136. Which of the following term refers to “QR Code embedded text books” ?



- | | |
|---------------------------------|-----------------------|
| (A) Energised Text Books (ETBs) | (B) Donated Text Book |
| (C) Teaching aids | (D) Flip Books |

निम्नलिखित में से कौन-सा पारिभाषिक शब्द “क्यू आर कोड युक्त पाठ्यपुस्तकों” के लिए प्रयुक्त होता है ?

- | | |
|--------------------------|-----------------------------|
| (A) ऊर्जित पाठ्यपुस्तकें | (B) दान की गई पाठ्यपुस्तकें |
| (C) शिक्षण सहायक सामग्री | (D) फ्लिप पाठ्यपुस्तकें |

137. The most destructive earthquake wave is



- | | | | |
|------------|------------|------------|-------------|
| (A) P wave | (B) S wave | (C) L wave | (D) P* wave |
|------------|------------|------------|-------------|

सर्वाधिक विनाशकारी भूकंप तरंग है

- | | | | |
|-------------|-------------|-------------|--------------|
| (A) पी तरंग | (B) एस तरंग | (C) एल तरंग | (D) पी* तरंग |
|-------------|-------------|-------------|--------------|

138. Which of the following Fundamental Rights fullfills ‘Child Protection and Child Rights’ ?

- | | |
|--------------------------------|-------------------------------------|
| (A) Right Against Exploitation | (B) Right to Equality |
| (C) Right to Religious Freedom | (D) Cultural and Educational Rights |

निम्न में से कौन-सा मौलिक अधिकार ‘बाल संरक्षण एवं बाल अधिकार’ की पूर्ति करता है ?

- | | |
|----------------------------------|----------------------------------|
| (A) शोषण के विरुद्ध अधिकार | (B) समता का अधिकार |
| (C) धार्मिक स्वतंत्रता का अधिकार | (D) सांस्कृतिक और शैक्षिक अधिकार |



139. Why are interdisciplinary approaches important in social science teaching ?

- (A) To enhance understanding of different subjects in isolation
- (B) To link historical events with geographical context
- (C) To limit learning to specific fields of study
- (D) To focus solely on text book knowledge

सामाजिक विज्ञान शिक्षण में अंतः विषयक दृष्टिकोण क्यों महत्वपूर्ण है ?

- (A) एकांत में विभिन्न विषयों को समझने की क्षमता को बढ़ाने के लिए
- (B) ऐतिहासिक घटनाओं को भौगोलिक संदर्भों से जोड़ने के लिए
- (C) अध्ययन को विशिष्ट क्षेत्रों तक सीमित करने के लिए
- (D) केवल पाठ्यपुस्तक पर ध्यान केन्द्रित करने के लिए



140. Dry farming is done in India

- (A) in less than 75 cm annual rainfall region
- (B) in 75 to 100 cm annual rainfall region
- (C) in 100 to 110 cm annual rainfall region
- (D) in 110 to 140 cm annual rainfall region



भारत में शुष्क खेती की जाती है

- (A) 75 सेमी से कम वार्षिक वर्षा वाले क्षेत्र में
- (B) 75 से 100 सेमी वार्षिक वर्षा वाले क्षेत्र में
- (C) 100 से 110 सेमी वार्षिक वर्षा वाले क्षेत्र में
- (D) 110 से 140 सेमी वार्षिक वर्षा वाले क्षेत्र में

141. Where did Gautam Buddha give his first sermon ?

- (A) Gaya
- (B) Sarnath
- (C) Kushinagar
- (D) Lumbanivan

गौतम बुद्ध ने प्रथम उपदेश कहाँ दिया था ?

- (A) गया
- (B) सारनाथ
- (C) कुशीनगर
- (D) लुम्बनीवन



142. On the recommendation of which of the following committee was Jaipur declared the Capital of Rajasthan ?

- (A) P. Satyanarayan Rao Committee
- (B) Dr. Shankarrao Dev Committee
- (C) V. P. Menon Committee
- (D) K. M. Munshi Committee

निम्नांकित में से किस समिति की सिफारिश पर जयपुर को राजस्थान की राजधानी बनाया गया ?

- (A) पी. सत्यनारायण राव समिति
- (B) डॉ. शंकरराव देव समिति
- (C) वी. पी. मेनन समिति
- (D) के. एम. मुंशी समिति



143. All types of topics and learning experiences may be properly provided through the application of

- (A) Project method (B) Survey method
(C) Source method (D) Discovery method

सभी प्रकार के प्रकरणों तथा अधिगम अनुभवों को किस अनुप्रयोग के द्वारा उचित रूप से प्रदान किया जा सकता है ?

- (A) प्रयोजना विधि (B) सर्वेक्षण विधि
(C) स्रोत विधि (D) खोज विधि

144. When did the 'Protection of Women from Domestic Violence Act' pass by Parliament of India ?

- (A) 2002 (B) 2004 (C) 2005 (D) 2008

भारतीय संसद द्वारा 'घरेलू हिंसा से महिला सुरक्षा कानून' कब पारित किया गया ?

- (A) 2002 (B) 2004 (C) 2005 (D) 2008

145. Who among the following Saint was born in Ahmedabad ?

- (A) Laldas (B) Haridas (C) Dadudayal (D) Mavji

निम्नलिखित में से किस संत का जन्म अहमदाबाद में हुआ ?

- (A) लालदास (B) हरिदास (C) दादूदयाल (D) मावजी

146. The area situated in the foot hills of Shivalik mountain range is called

- (A) Khadar region (B) Bangar region
(C) Tarai region (D) Bhabar region

शिवालिक पर्वत शृंखला की पर्वतपदीय क्षेत्र में स्थित भाग कहलाता है

- (A) खादर प्रदेश (B) बांगर प्रदेश
(C) तराई प्रदेश (D) भाबर प्रदेश

147. In which rock edict of Ashoka is there a mention of the 'Victory of Dhamma' in his distant regions ?

- (A) Seventh rock edict (B) Thirteenth rock edict
(C) Fifth rock edict (D) Eighth rock edict

अशोक के किस शिलालेख में उसके सुदूर प्रदेशों में 'धम्म विजय' का उल्लेख मिलता है ?

- (A) सातवें शिलालेख में (B) तेरहवें शिलालेख में
(C) पाँचवें शिलालेख में (D) आठवें शिलालेख में



148. Which pair is not correctly match ?

Princely State	–	The Princely ruler at the time of the 1857 revolution
(A) Bikaner	–	Sardar Singh
(B) Jodhpur	–	Takhat Singh
(C) Pratapgarh	–	Dalpat Singh
(D) Jhalawar	–	Udai Singh



निम्नांकित में से कौन-सा युग्म सुमेलित नहीं है ?

रियासत	–	1857 की क्रांति के समय रियासती शासक
(A) बीकानेर	–	सरदार सिंह
(B) जोधपुर	–	तख्त सिंह
(C) प्रतापगढ़	–	दलपत सिंह
(D) झालावाड़	–	उदय सिंह

149. Which of the following Amendments was made by the 61st Constitutional Amendment in India ?

- | | |
|------------------------------|-------------------------------|
| (A) Preventing defection | (B) Making voting age 18 year |
| (C) Retirement age of judges | (D) Reservation in jobs |

भारत में 61वें संविधान संशोधन द्वारा निम्नलिखित में से कौन-सा संशोधन किया गया था ?

- | | |
|--|----------------------------------|
| (A) दलबदल को रोकना | (B) मताधिकार की आयु 18 वर्ष करना |
| (C) न्यायाधीशों की सेवानिवृत्ति की आयु | (D) नौकरियों में आरक्षण |

150. Consider the following statements about the administration of the Mauryan period :

1. 'Kushilan' was associated with judiciary.
2. A unit of 100 villages was called 'Sthaniya'.
3. The 'Sannidhata' was the treasurer of the State.

Which of the statements given above is/are true ?

- | | |
|-------------|------------|
| (A) 1, 2, 3 | (B) Only 3 |
| (C) 1, 3 | (D) Only 1 |

मौर्य काल के प्रशासन के बारे में निम्नलिखित कथनों पर विचार कीजिए :

1. 'कुशीलन' का सम्बंध न्यायालय से था ।
2. 100 ग्रामों की इकाई को 'स्थानीय' कहा जाता था ।
3. 'सन्निधाता' राज्य का कोषाध्यक्ष था ।

उपर्युक्त कथनों में से कौन-सा/से कथन सही है/हैं ?

- | | |
|-------------|------------|
| (A) 1, 2, 3 | (B) केवल 3 |
| (C) 1, 3 | (D) केवल 1 |



Space For Rough Work / कच्चे कार्य के लिए स्थान



Space For Rough Work / कच्चे कार्य के लिए स्थान



Space For Rough Work / कच्चे कार्य के लिए स्थान



Space For Rough Work / कच्चे कार्य के लिए स्थान



DO NOT WRITE HERE



IMPORTANT INSTRUCTIONS / महत्त्वपूर्ण निर्देश (Read carefully and comply / ध्यान से पढ़ें और पालन करें)

- In Section II (Language-I), a candidate has to attempt the questions of the language which the candidate has selected as Language-I in the Online Application Form. खण्ड II (भाषा-I) में उसी भाषा के प्रश्नों को हल करना अनिवार्य है जिस भाषा का चयन अभ्यर्थी ने भाषा-I के रूप में ऑनलाइन आवेदन-पत्र में किया है।
- In Section III (Language-II), a candidate has to attempt the questions of the language which the candidate has selected as Language-II in the Online Application Form. The Language-II will be different from Language-I. खण्ड III (भाषा-II) में उसी भाषा के प्रश्नों को हल करना अनिवार्य है जिस भाषा का चयन अभ्यर्थी ने भाषा-II के रूप में ऑनलाइन आवेदन-पत्र में किया है। भाषा-I से भाषा-II भिन्न होगी।
- The candidate must ensure that the Question Booklet Series Code and Shift No. has been filled correctly at the prescribed place in the OMR Answer Sheet. Your OMR Answer Sheet will be evaluated on the basis of Question Booklet Series Code and Shift No., not Question Booklet Number. अभ्यर्थी सुनिश्चित करें कि OMR आन्सर शीट में निर्धारित स्थान पर प्रश्न-पुस्तिका सीरीज कोड एवं शिफ्ट क्रमांक सही भरा है। आपकी OMR आन्सर शीट का मूल्यांकन प्रश्न-पुस्तिका क्रमांक पर नहीं बल्कि प्रश्न-पुस्तिका सीरीज कोड एवं शिफ्ट क्रमांक के आधार पर किया जायेगा।
- The candidate has to answer of that subject in Section (IV a) Mathematics and Science or (IV b) Social Studies as selected by the candidate in the Online Application Form. If a candidate answers the questions of the language or subject other than selected in the Online Application Form, the candidate shall be personally responsible for it and it would be treated as wrong. अभ्यर्थी को इस प्रश्न-पत्र के खण्ड (IV a) गणित एवं विज्ञान या (IV b) सामाजिक अध्ययन में उसी विषय के प्रश्नों को हल करना है, जिस विषय का चयन अभ्यर्थी ने ऑनलाइन आवेदन-पत्र में किया है। यदि अभ्यर्थी ऑनलाइन आवेदन-पत्र में चयनित भाषा या विषय के प्रश्नों को हल न करके अन्य विषय के प्रश्नों को हल करता है तो वह अभ्यर्थी की स्वयं की जिम्मेदारी होगी तथा गलत माना जायेगा।

- Read complete instructions carefully and fill the details from Sl. No. 1 to 9 in the OMR Answer Sheet and Sl. No. 1 to 4 in the Question Booklet. If you fail to fill the details and sign as instructed, you will be personally responsible for the consequences arising during scanning of your OMR Answer Sheet. निर्देशों को पूर्ण रूप से ध्यानपूर्वक पढ़ें और क्रमांक 1 से 9 तक OMR आन्सर शीट में एवं क्रमांक 1 से 4 तक प्रश्न-पुस्तिका (बुकलेट) में विवरणों को भरें। यदि आप गलत तरीके से विवरण भरते या हस्ताक्षर करते हैं तो OMR आन्सर शीट की स्कैनिंग के फलस्वरूप होने वाले परिणामों के प्रति आप स्वयं उत्तरदायी होंगे।
- The Question Booklet comprises 96 pages having 150 questions. After being instructed to open the Question Booklet, only then the candidates will open the seal of the Question Booklet. Check whether the Question Booklet contains 150 questions starting from Page No. 3 to 90. The Shift Number required in OMR Answer Sheet will be as per admit card issued to the candidate and also mentioned on the top of the Question Booklet. प्रश्न-पुस्तिका में 96 पृष्ठ एवं 150 प्रश्न हैं। अभ्यर्थी निर्देश दिये जाने के उपरान्त ही प्रश्न-पुस्तिका की सील खोलेंगे। यह सुनिश्चित कर लें कि प्रश्न-पुस्तिका में 150 प्रश्न हैं जो कि पृष्ठ संख्या 3 से प्रारम्भ होकर 90 तक हैं। OMR आन्सर शीट पर शिफ्ट नम्बर अभ्यर्थी को जारी किये गये प्रवेश-पत्र के अनुसार अंकित करना है एवं जो प्रश्न-पुस्तिका के ऊपरी भाग पर भी अंकित किया हुआ है।
- All questions are of MCQ (Multiple Choice Questions) type. There is only one correct answer to each question carrying one mark. No marks will be deducted for wrong answers. सभी प्रश्न बहुविकल्पीय प्रकार के हैं। प्रत्येक प्रश्न का एक विकल्प ही सही है। प्रत्येक प्रश्न के लिए निर्धारित अंक एक है। गलत जवाब के लिए कोई अंक काटे नहीं जायेंगे।
- There will be five options (A, B, C, D, E) for each question in the answer sheet but there will be four options A, B, C, D for each question in the question paper. Candidates have to choose the correct option from these four options and mark the corresponding circle blue/black in the answer sheet. Once darkened, changes are not permitted. Modified mark will not be accepted and the answer will be treated wrong. If a candidate does not want to answer a question, he/she should blue/black the circle of the fifth option E on the answer sheet. If none of the five options given in the answer sheet is circled blue/black, 1/3rd of the marks for such question will be deducted. If a candidate does not mark any of the five options in more than 10 percent of the total questions, he/she will be considered disqualified. उत्तर पत्रक में प्रत्येक प्रश्न के लिए पाँच विकल्प (A, B, C, D, E) होंगे किन्तु प्रश्न पत्र में प्रत्येक प्रश्न हेतु चार विकल्प A, B, C, D होंगे। अभ्यर्थियों को इन चार विकल्पों में से सही विकल्प का चयन कर उत्तर पत्रक में संबंधित गोले को नीला/काला करना है। एक बार रंग हूए गोले को बदलने की अनुमति नहीं है। बदला हुआ निशान स्वीकार नहीं होगा तथा उत्तर गलत माना जावेगा। यदि अभ्यर्थी किसी प्रश्न का उत्तर नहीं देना चाहता है, तो उत्तर पत्रक के पाँचवें विकल्प E का गोला नीला/काला करें। यदि उत्तर पत्रक में दिये गये पाँच विकल्पों में से किसी का भी गोला नीला/काला नहीं किया जाता है, तो ऐसे प्रश्न के लिए प्रश्न अंक का 1/3 भाग काटा जावेगा। यदि अभ्यर्थी कुल प्रश्नों के 10 प्रतिशत से अधिक प्रश्नों में पाँच विकल्पों में से कोई भी विकल्प अंकित नहीं करता है, तो उसे अयोग्य माना जावेगा।
- Bubble of correct answer of the question should be darkened completely as shown below : प्रश्न के सही उत्तर के गोले को नीचे दर्शाये अनुसार पूरा रंगें।

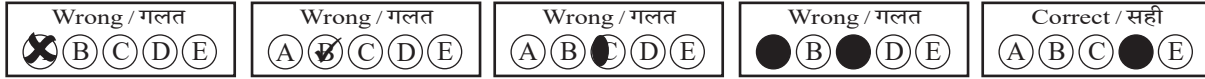

- All questions other than language questions of Sections II and III shall be bilingual. प्रश्न-पत्र के भाषा सम्बन्धित खण्ड II एवं III के प्रश्नों के अतिरिक्त शेष सभी खण्डों के प्रश्न द्विभाषीय होंगे।
- In any event of any mistake in any question/s, candidates will not be penalized. However no corrections will be made in question/s during the examination. किसी प्रश्न में किसी त्रुटि के लिये अभ्यर्थी को किसी प्रकार का नुकसान नहीं होगा। परीक्षा की अवधि में प्रश्नों में किसी प्रकार का संशोधन नहीं करवाया जायेगा।
- Rough work, if any, may be done in the Question Booklet only in the space provided at the end of the Question Booklet. Do not tear it off from the Question Booklet. No additional paper shall be provided. किसी प्रकार के रफ कार्य हेतु प्रश्न-पुस्तिका के अन्त में जगह दी गई है। इसे प्रश्न-पुस्तिका से नहीं फाड़ें। किसी प्रकार का अतिरिक्त कागज़ उपलब्ध नहीं करवाया जायेगा।
- Use of Log tables, Calculator, Slide rule, Mobile phone, Pager, Digital diary, Bluetooth, Microphone or any other electronic item/instrument etc. is not allowed. Their use will result in disqualification. लॉग टेबल, कैल्क्युलेटर, स्लाइड रूल, मोबाइल फोन, पेजर, डिजिटल डायरी, ब्ल्यूटूथ, माइक्रोफोन या किसी अन्य प्रकार का इलेक्ट्रॉनिक वस्तु/उपकरण का प्रयोग वर्जित है। इनके उपयोग पर परीक्षा से अयोग्य घोषित किया जा सकता है।
- OMR Answer Sheet will be provided along with Question Booklet separately. प्रश्न-पुस्तिका के साथ OMR आन्सर शीट प्रदान की जायेगी।
- The Question Booklet will be issued to the candidates 10 minutes before the start of examination and the candidate must fill all entries in OMR Answer Sheet. The Question Booklet seal shall be opened 5 minutes before the start of examination and the candidate must fill 1 to 4 entries correctly on the Question Booklet. After opening the Question Booklet, ensure that any page/question is not missing/not printed/torn/repeated. In case, you find any defect anywhere in the Question Booklet, immediately inform the Invigilator and get it replaced within 5 minutes by the Invigilator. अभ्यर्थी को प्रश्न-पुस्तिका परीक्षा आरम्भ होने के 10 मिनट पूर्व दी जावेगी। अभ्यर्थी आवश्यक रूप से OMR आन्सर शीट में सभी प्रविष्टियों को सही प्रकार से भरें। प्रश्न-पुस्तिका की सील परीक्षा आरम्भ के 5 मिनट पूर्व खोलें तथा प्रश्न-पुस्तिका के क्रम संख्या 1 से 4 की प्रविष्टियों को सही प्रकार से भरें। प्रश्न-पुस्तिका खोलने के पश्चात् अभ्यर्थी तत्काल यह सुनिश्चित करें कि उसमें निर्धारित सम्स्त पृष्ठ है/कोई प्रश्न छूटा तो नहीं है/छपाई पूर्ण है/कागज़ फटा तो नहीं है या कोई पृष्ठ दुबारा जुड़ गया है। यदि प्रश्न-पुस्तिका में इस प्रकार की कोई त्रुटि पाई जाती है तो तत्काल वीक्षक को सूचित करें तथा 5 मिनट के भीतर वीक्षक से अपनी प्रश्न-पुस्तिका बदलवा लें।
- Write your Name, Exam Centre Code, Signature, Roll No., Question Booklet Series Code, Shift Number and Question Booklet Number in the space provided in the Question Booklet as well as in the OMR Answer Sheet. प्रश्न-पुस्तिका एवं OMR आन्सर शीट पर निर्धारित स्थान पर नाम, परीक्षा केन्द्र का कोड, हस्ताक्षर, रोल नं., प्रश्न-पुस्तिका सीरीज कोड, शिफ्ट क्रमांक एवं प्रश्न-पुस्तिका क्रमांक भरें।
- OMR Answer Sheet is designed for computer evaluation. If you do not follow the instructions given above and at the backside of the OMR Answer Sheet, it may make evaluation by computer difficult. Any resultant loss to the candidate on the above account shall be of the candidate only. OMR आन्सर शीट को कम्प्यूटर द्वारा मूल्यांकन के लिये बनाया गया है। यदि आप उपर्युक्त एवं OMR आन्सर शीट के पिछले पृष्ठ पर दिये गये निर्देशों का पालन नहीं करते, तो कम्प्यूटर द्वारा आपका मूल्यांकन कठिन हो जायेगा। इस कारण से अभ्यर्थी को होने वाले नुकसान की जिम्मेदारी उसकी स्वयं की होगी।
- Warning Bell will ring at 5 minutes before closer of examination and the last long bell will ring at closer of examination. No candidate should leave the examination hall before the final bell. The OMR Answer Sheet is carbonless in duplicate having perforation on the left side. Candidate should detach carefully the Original Copy from the Candidate's Copy (Duplicate) so that the Original Copy is not mutilated in any way. Candidate should handover the Original OMR Copy and Question Booklet to the Invigilator before leaving the examination hall. Candidate can carry only the Candidate's OMR copy with him/her. Question Booklet is not allowed to be taken by the candidate. परीक्षा समाप्ति के 5 मिनट पूर्व चेतावनी घंटी बजेगी एवं अन्तिम लम्बी घंटी परीक्षा समाप्ति पर बजेगी। कोई अभ्यर्थी अन्तिम घंटी बजने के पूर्व परीक्षा कक्ष से बाहर नहीं जा सकेगा। OMR आन्सर शीट कार्बन रहित तथा अनुलिपि सहित है उसके बायीं तरफ परफोरेशन किया हुआ है। अभ्यर्थी सावधानी से अभ्यर्थी की प्रति (अनुलिपि) से मूल प्रति को ऐसे अलग करें ताकि किसी भी तरीके से मूल प्रति को कोई हानि न पहुँचे। परीक्षा कक्ष छोड़ने के पूर्व अभ्यर्थी OMR की मूल प्रति एवं प्रश्न-पुस्तिका वीक्षक को सौंप दें। अभ्यर्थी केवल अपनी OMR की प्रति ही अपने साथ ले जा सकेंगे। प्रश्न-पुस्तिका अभ्यर्थी अपने साथ नहीं ले जा सकेंगे।